

ZONE WIRELESS 2 ES FOR BUSINESS (WITH RECEIVER VERSION)

Setup Guide



CONTENTS

English	3	Česká verze	183
Deutsch	15	Slovenčina	195
Français	27	Українська	207
Italiano.	39	Eesti	219
Español.	51	Latviski.	231
Português	63	Lietuvių.	243
Nederlands	75	Български.	255
Svenska	87	Hrvatski	267
Dansk	99	Srpski.	279
Norsk.	111	Slovenščina	291
Suomi	123	Română	303
Ελληνικά.	135	Türkçe	315
По-русски.	147	327.	العربية
Po polsku.	159	339.	עברית
Magyar.	171		

KNOW YOUR PRODUCT

FRONT VIEW

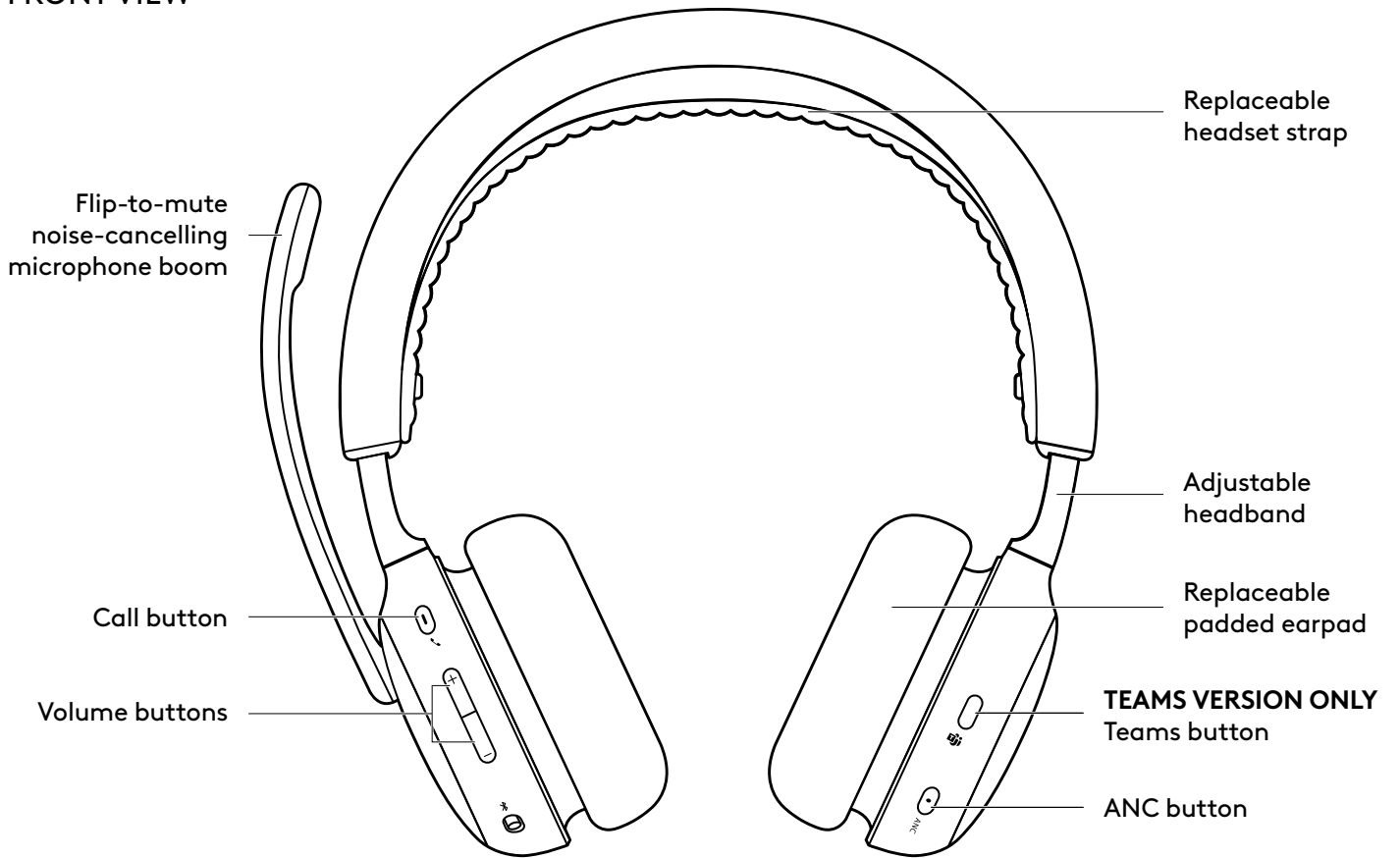

BOTTOM VIEW

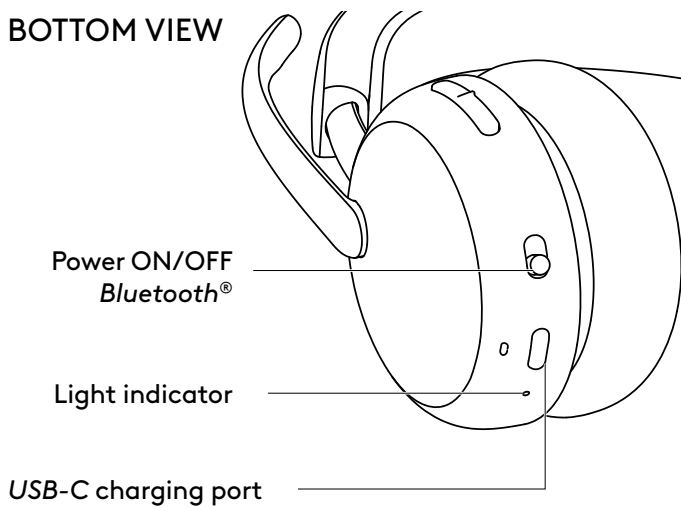

USB RECEIVER AND ADAPTER

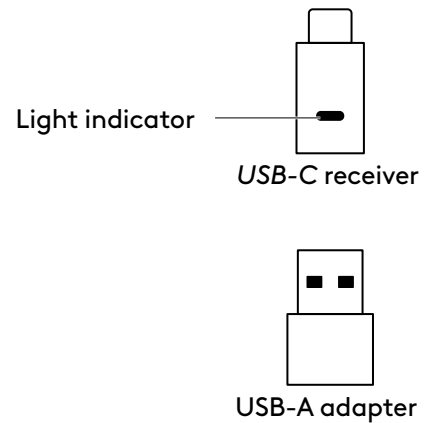

WHAT'S IN THE BOX

1. Headset
2. *USB-C* receiver
3. *USB-A* adapter
4. *USB-C* to *C* charging cable
5. Travel bag
6. User documentation

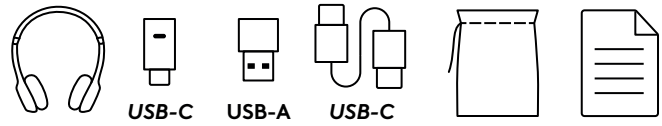

POWER ON/OFF

1. Slide power switch to the center.
2. Once powered on, the light indicator turns white.
3. To power off, slide power switch to the power icon.

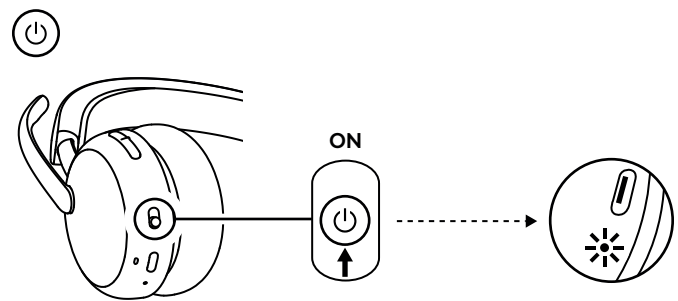

PAIRING VIA USB RECEIVER

1. **USB-C**
Insert the receiver into the computer *USB-C* port.
USB-A
Insert the *USB-C* receiver into the *USB-A* adapter. Then insert the adapter into the computer *USB-A* port.
2. The headset is already paired to the receiver it ships with. Just power on the headset. Once successfully paired, the light indicator on the receiver will remain solid white. The light indicator on the headset will turn solid white.
3. Make sure "Logi Zone Wireless 2 ES B2B" is selected on the computer sound setting.

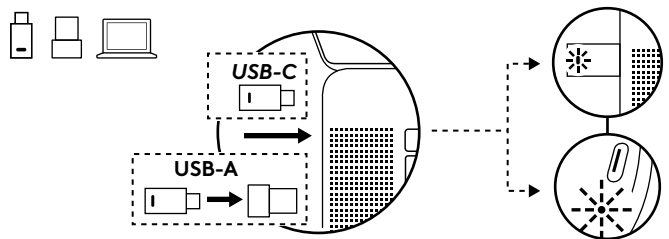

PAIRING VIA BLUETOOTH®

1. Slide power switch to the *Bluetooth*® icon and hold for 2 seconds. The light indicator will flash white rapidly.
2. Open *Bluetooth*® settings on your device.
3. Select "Logi Zone Wireless 2 ES B2B" in discoverable devices.
4. Once successfully paired, the light indicator will turn solid white.

Tip (when using Windows 10 only):

When the headset is paired to the laptop, if needed, go to the sound setting and select "Logi Zone Wireless 2 ES B2B Stereo" for the best music quality and select "Logi Zone Wireless 2 ES B2B Hands-Free" for calls.

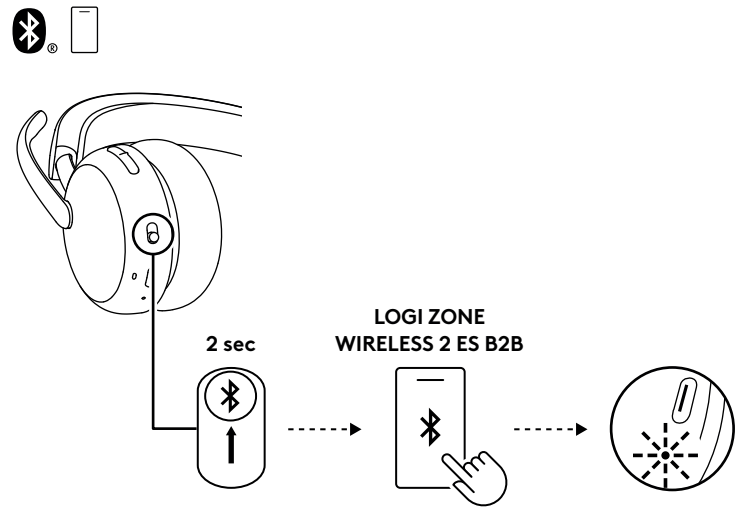

ADJUSTING HEADSET

1. Adjust the headset by sliding earcups up and down the headband.
2. Swivel earcups to fit on your ear.
3. It may be easier to adjust the headset on your head. Move the earcups up and down the headband until they sit comfortably on your ears.

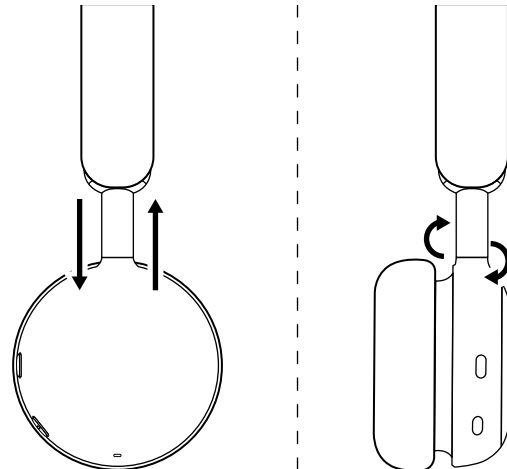

ADJUSTING THE MICROPHONE BOOM

The microphone boom rotates 270 degrees. Wear it on either the left or right side. The audio channel will switch automatically, depending on the direction you are wearing the microphone.

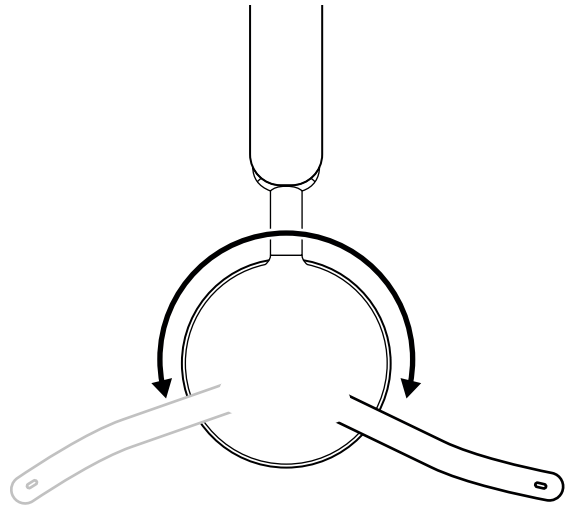

Mic boom should be placed close or next to your mouth, aligned with the corner of the mouth.

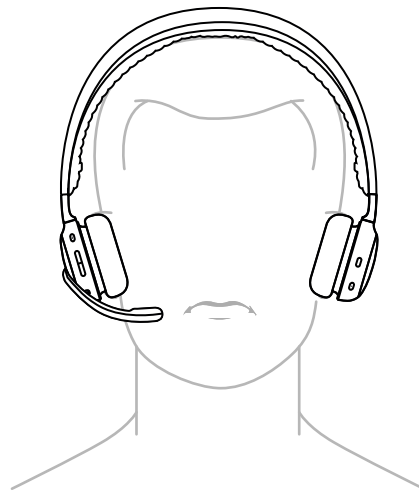

CHARGING

The headset automatically powers off when left idle.

Sleep timer can be changed in Logi Tune app.

The headset indicator light will turn RED when the battery is low.

CHARGING VIA USB CABLE

1. Plug one end of the cable to the *USB-C* port on the bottom of the earcup and the other end into the *USB-C* charging port on your computer, dock, or a power adapter.
2. Indicator light will be a breathing white light for charging.
3. Indicator light will be solid white when fully charged.
 - 2 hours of charging fully charges the battery.
 - 5 minutes will give you up to 1 hour of talk time.*
4. The headset can be used with a receiver and *Bluetooth*® paired while charging. It can also be used as a corded headset with the *USB-C* cable connected while the headset is powered off.

*Battery life may vary based on environmental and computing conditions.

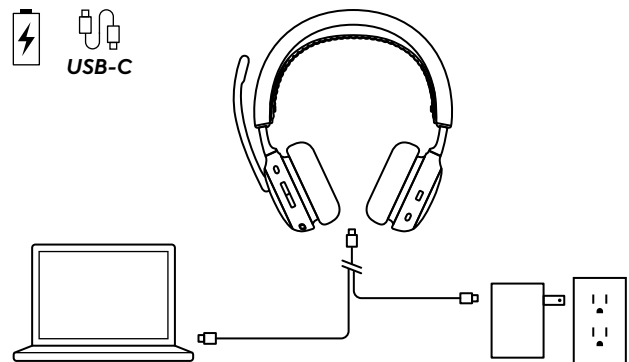

HEADSET CONTROLS

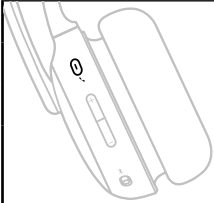
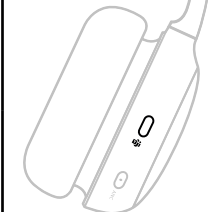
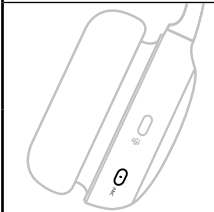
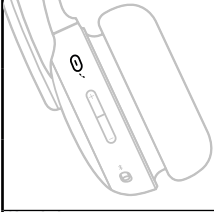
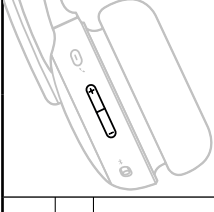
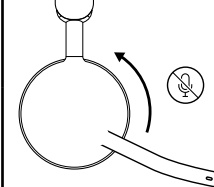
Button	Usage		Action
	Call controls	Answer / End call	Short press
		Resume on-hold call	
	Voice assistance	Trigger voice assistant (when there is no call activity)	2 seconds press
	Teams call controls (Teams version only)	Teams activities	Short press
			2 seconds press
	ANC controls	Toggle between ANC and Transparency On	Short press
		ANC off	2 seconds press
	Media controls (Enable with Logi Tune)	Play / Pause	Short press
		Next track	Double press
		Previous track	Triple press
	Volume controls	Volume up	Short press up
		Volume down	Short press down
	Mute	Mute on	Mic boom flip up
		Mute off	Mic boom flip down

Note:

- Teams activities are only functional when Teams is running on an unlocked computer.
- Media control functionality depends on the type of application. It can only be set up through the Logi Tune app.
- Call activities are always the first priority over media streaming. When two devices are connected, the *Bluetooth*[®] connection will be prioritized over the receiver. When two *Bluetooth*[®] devices are connected, the last active device will take a priority over the other. And the priority between two *Bluetooth*[®] devices can be customized on Logi Tune app under Connected devices.
- To know more about Teams button, visit the *Microsoft Support* page: Use the *Microsoft Teams* button on your certified Teams device.
- Voice prompts indicate when the mic is mute on/off.

Tip: ANC can be customized on Logi Tune app.

ACTIVE NOISE CANCELLATION (ANC)

ANC blocks out the noise around you to help you concentrate on the task at hand.

- Press the ANC button on the side of the earcup to toggle between ANC and Transparency mode.
- There will be voice prompts when switching between modes.

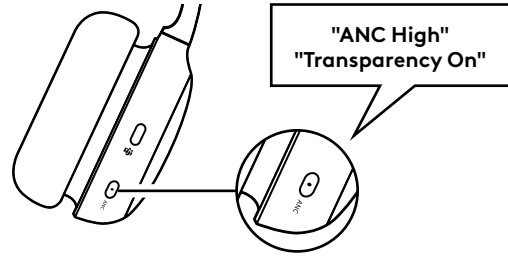

Note: ANC button can be customized to cycle through up to 5 different modes on Logi Tune app.

HEADSET LIGHT INDICATOR

Light		Status
White	Solid	Power on
		Connected to a device
		Battery fully charged
	Pulsing	Battery charging
	Flashing	Incoming call
Bluetooth® pairing mode		
Red	Blinking	Low battery
	Solid	Mute on
Purple and White	Blinking	Headset firmware updating

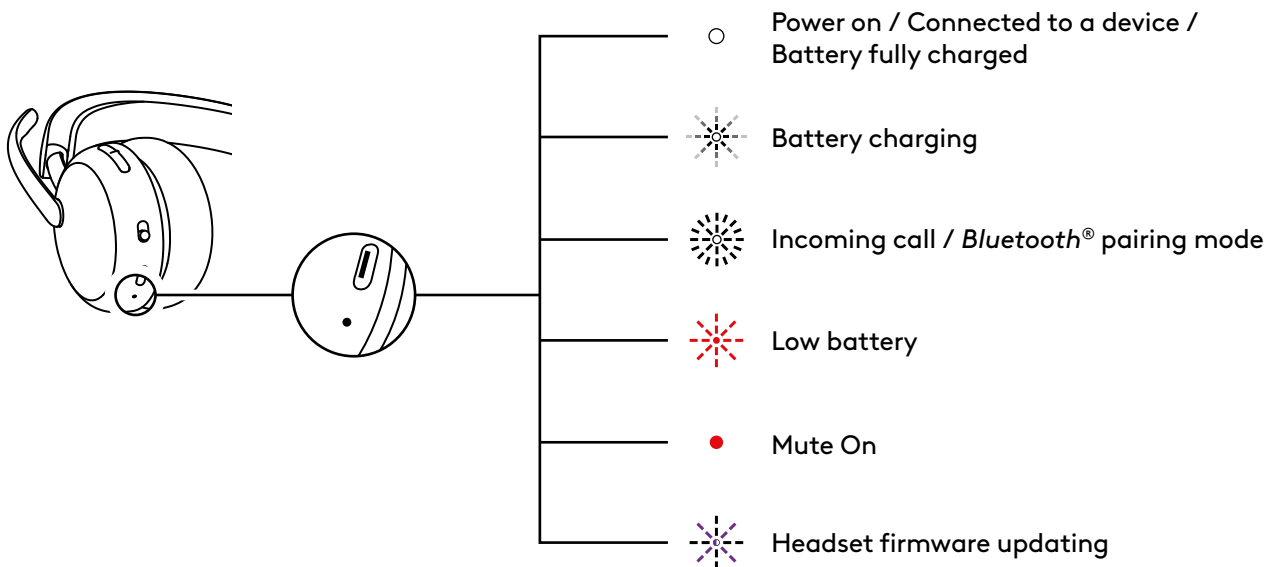

RECEIVER INDICATOR LIGHT

Microsoft Teams version		
	Light	Status
White	Solid	Connected
	Repeat flashing on and off	Incoming call
Purple	Solid	Connected to Teams
	Pulsing	Connecting to Teams / Teams notifications
	Flashing 3 times and off	Not connected to Teams
	Flashing for 10 seconds and off	Failed to connect to Teams
Red	Solid	Mute on
Blue	Flashing	Pairing

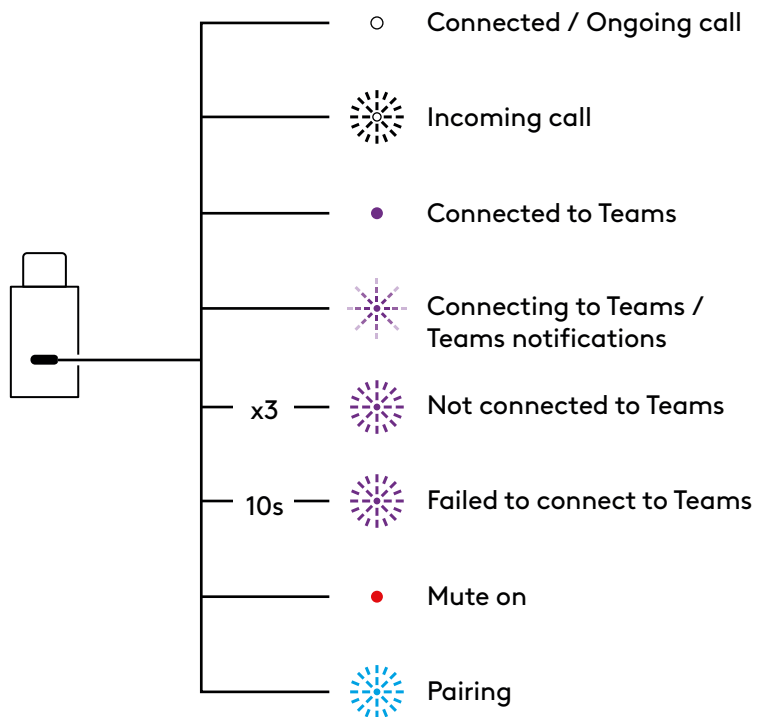

UC version		
Light		Status
White	Solid	Connected
		Ongoing call
	Repeat flashing on and off	Incoming call
Red	Solid	Mute on
Blue	Flashing	Pairing



AUDIO OVER USB (DENSITY-FRIENDLY)

If your audio is unstable during a call because there are too many wireless devices nearby (high density), the headset can be used as a corded headset.

1. Turn off the headset.
2. Connect the headset to the USB cable provided. And plug the other side of the *USB-C* cable into the *USB-C* port on your computer.
3. Make sure "Logi Zone Wireless 2 ES B2B-USB" is selected on the audio device setting.

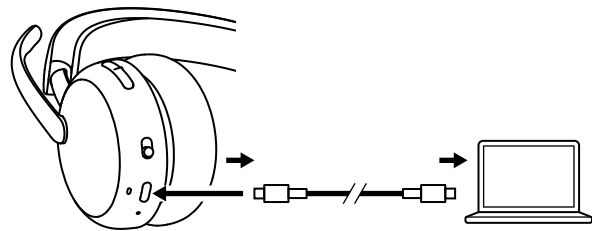

Note: Headset would be charged during this mode. Button controls may not be available in this mode.

LOGI TUNE

Logi Tune helps boost your headset performance with periodic software and firmware updates. Learn more and download Logi Tune at logitech.com/tune, the *Apple App Store* or *Google Play* store.



ADJUSTING SIDETONE

Sidetone lets you hear your own voice during conversations so you are aware of how loud you are talking. In Logi Tune app, select the sidetone feature, and adjust the dial accordingly.

- A higher number means you hear more external sound.
- A lower number means you hear less external sound.

AUTO SLEEP TIMER

By default, your headset will automatically power off when not in use for 30 mins. Adjust the sleep timer in the Logi Tune app.

MIC EQ

Customize Mic EQ in Logi Tune to adjust your voice to sound brighter or deeper.

HEARING PROTECTION

Zone Wireless 2 ES for Business provides three types of protection to help you hear safely.

Peak limiting: Audio volume is always limited at 100dBA to prevent hearing damages.

Anti-startle protection: It eliminates sudden audio spikes to avoid acoustic shocks as per Australian G616 guideline. This can be enabled on the Logi Tune app and applies to call activities only.

Noise exposure over time: It protects your ears from the noise exposure over an 8-hour period with a limit up to 85dBA as per Australian G616 guideline. This can be enabled on the Logi Tune app and applies to call activities only.

UPDATE YOUR HEADSET

It is recommended to update both your headset and receiver. To do so, download Logi Tune from logitech.com/tune and check for available firmware updates.

Note: Turn off and on the headset after the update is completed to make sure it is successfully done.

RECONNECT YOUR HEADSET

In case the headset is disconnected to the receiver, you can reconnect your headset via Logi Tune.

1. Plug *USB-C* receiver or *USB-A* adapter with the *USB-C* receiver into the computer *USB* port.
2. Power on the headset by sliding the power switch to the center.
3. Open Logi Tune Desktop on your computer.
4. Select "Zone Receiver" from the dashboard.
5. Wait while it is looking for the previously connected headset.
6. If no headset is shown as connected to the receiver, click "Pair headset".
7. Enter pairing mode on the headset by sliding the power switch to the *Bluetooth*[®] icon and holding it for 2 seconds. The light indicator will flash white rapidly.
8. Once successfully paired, the light indicator on the receiver and on the headset will turn solid white.

RESET YOUR HEADSET

To reset your headset back to its original state, power headset on, long press the volume up button and slide power button to the pairing mode for 5 seconds. The headset is successfully reset when the headset light indicator blinks fast in red and white 3 times and turns off.

DIMENSIONS

Headset:

Height x Width x Depth:
185.2 x 183.6 x 73.0 mm

Weight:

212 g

Receiver:

Height x Width x Depth:
26.8 x 12.4 x 6.2 mm

Adapter:

Height x Width x Depth:
24.5 x 15.4 x 8.7 mm

SYSTEM REQUIREMENTS

Works with common calling applications across almost all platforms and operating systems. Works with *Windows*, *Mac*, or *Chrome*-based computer via *USB-C*, *USB-A*, *Bluetooth*[®] and *iOS* or *Android Bluetooth*[®] enabled devices.

TECHNICAL SPECIFICATIONS

Microphone type: 2 noise-canceling mics with AI-based algorithms and Mic EQ

Frequency response (headset): 20 Hz - 20 kHz (music mode), 100 Hz - 8 kHz (talk mode)

Frequency response (microphone): 100 Hz - 8 kHz

Battery type: Built-in battery (lithium ion)

Battery life (talk time)*: Up to 20 hrs (ANC on), up to 25 hrs (ANC off)

Battery life (listening time)*: Up to 25 hrs (ANC on), up to 48 hrs (ANC off)

Bluetooth[®] version: 5.3

Wireless range*: Up to 50 m/170 ft (open field line of sight)

USB-C to C charging cable length: 1.5 m

Audio compliance: EN 50332-2 compliant

* Battery life and wireless range may vary based on environmental and computing conditions.

www.logitech.com/support/zonewireless2es-b

PRODUKT AUF EINEN BLICK

VORDERANSICHT

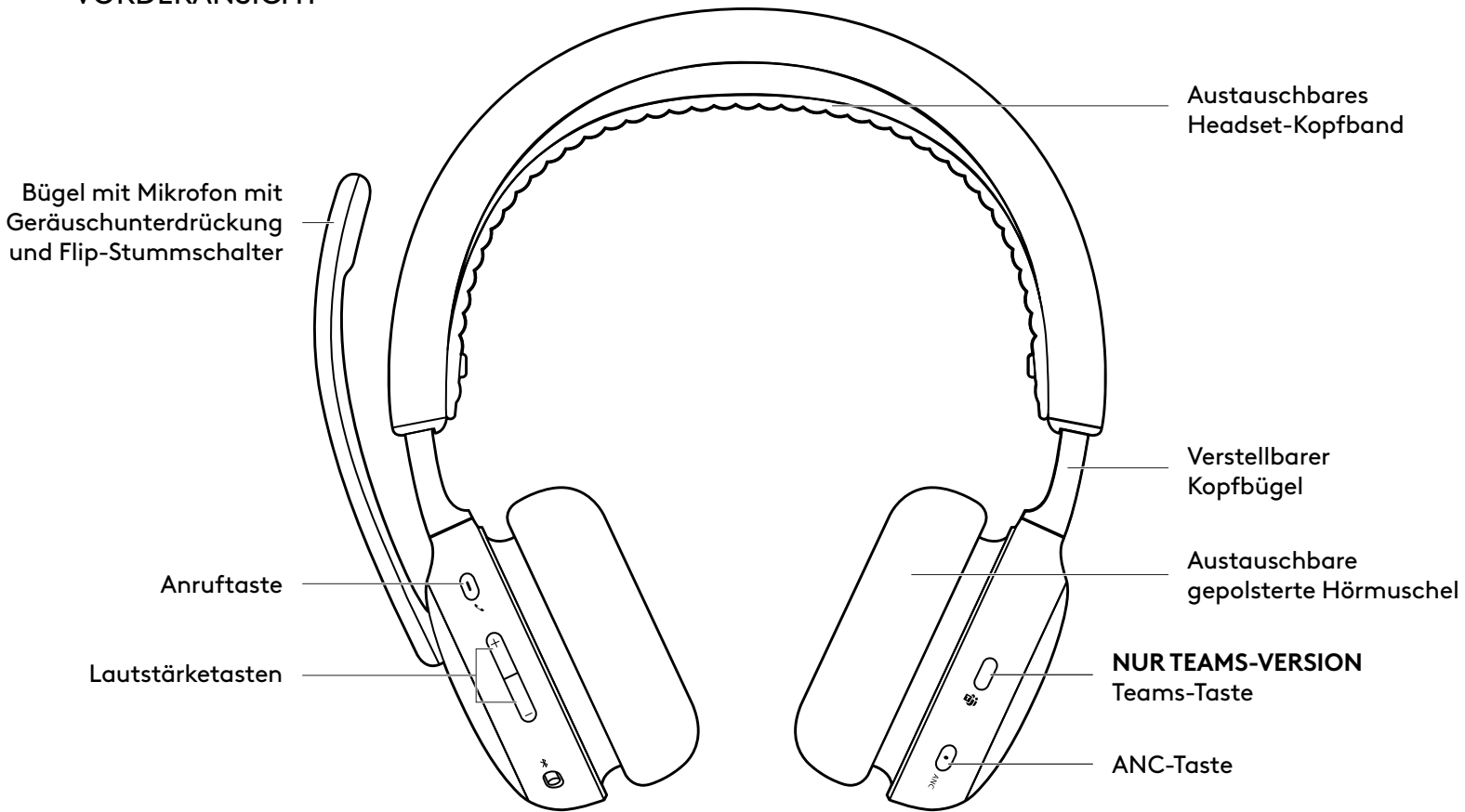

UNTERSEITE

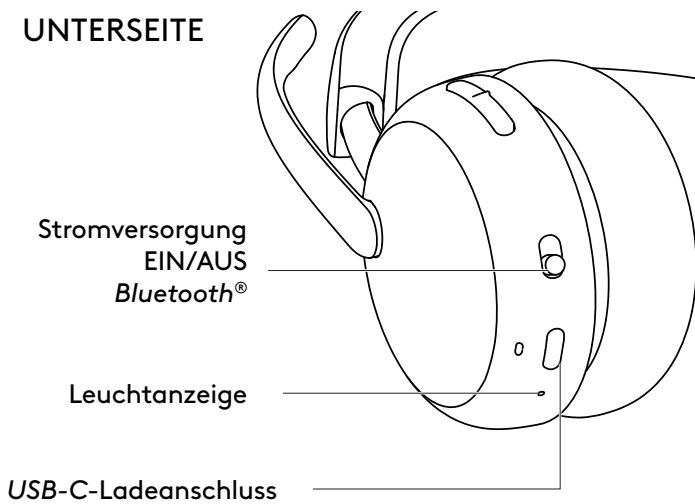

USB-EMPFÄNGER UND -ADAPTER

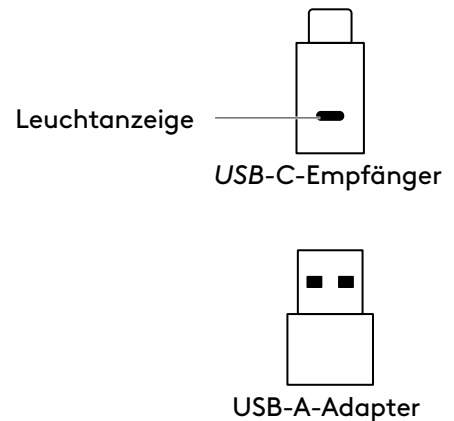

INHALT

1. Headset
2. USB-C-Empfänger
3. USB-A-Adapter
4. Ladekabel USB-C auf C
5. Reiseetui
6. Bedienungsanleitung

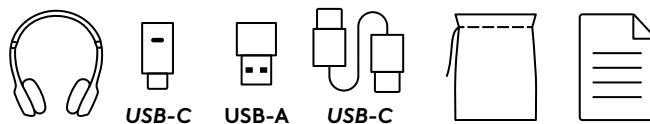

STROMVERSORUNG EIN/AUS

1. Schieben Sie den Ein-/Ausschalter in die Mitte.
2. Sofort nach dem Einschalten beginnt die Leuchtanzeige weiß zu leuchten.
3. Schieben Sie zum Ausschalten den Ein-/Ausschalter zum Ein/Aus-Symbol..

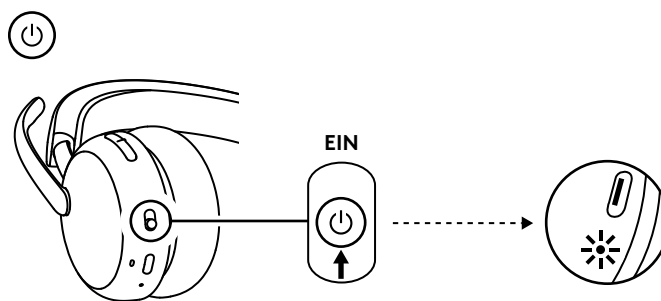

PAIRING ÜBER USB-EMPFÄNGER

1. **USB-C**
Schließen Sie den Empfänger an den USB-C-Anschluss des Computers an.
- USB-A**
Schließen Sie den USB-C-Empfänger an den USB-A-Adapter an. Schließen Sie dann den Adapter an den USB-A-Anschluss des Computers an.
2. Das Headset ist bereits ab Werk mit dem mitgelieferten Empfänger gepairt. Sie müssen das Headset nur einschalten. Sobald das Pairing erfolgreich abgeschlossen ist, leuchtet die Leuchtanzeige am Empfänger konstant weiß. Die Leuchtanzeige des Headsets beginnt konstant weiß zu leuchten.
3. Stellen Sie sicher, dass „Logi Zone Wireless 2 ES B2B“ in den Soundeinstellungen des Computers ausgewählt ist.

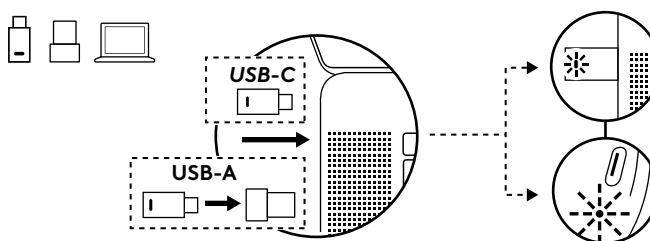

PAIRING ÜBER BLUETOOTH®

1. Schieben Sie den Ein-/Ausschalter zum *Bluetooth*®-Symbol und halten Sie ihn 2 Sekunden lang in dieser Stellung. Die Leuchtanzeige beginnt schnell weiß zu blinken.
2. Öffnen Sie die *Bluetooth*®-Einstellungen auf Ihrem Gerät.
3. Wählen Sie „Logi Zone Wireless 2 ES B2B“ unter „Erkannte Geräte“ aus.
4. Nach dem erfolgreichen Abschluss des Pairing-Vorgangs beginnt die Leuchtanzeige konstant weiß zu leuchten.

Tipp (nur bei Verwendung von Windows 10):

Wenn das Headset mit dem Notebook gepairt ist, gehen Sie bei Bedarf zu den Soundeinstellungen und wählen Sie „Logi Zone Wireless 2 ES B2B Stereo“ für die beste Musikqualität bzw. „Logi Zone Wireless 2 ES B2B Hands-Free“ für Anrufe aus.

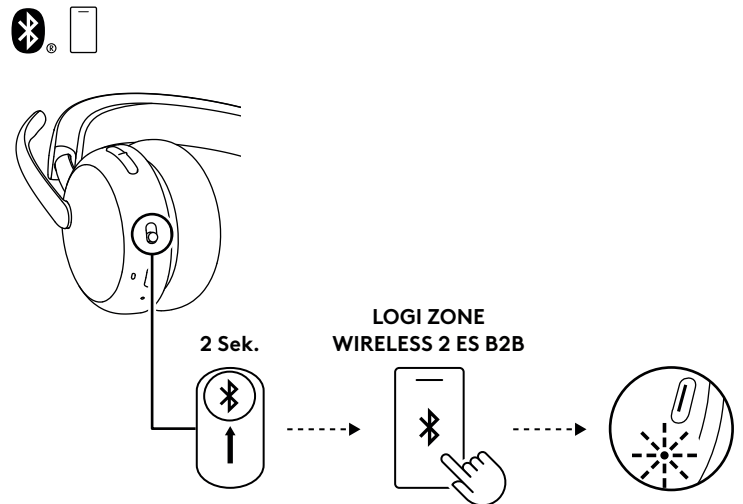

EINSTELLEN DES HEADSETS

1. Stellen Sie das Headset ein, indem Sie die Hörmuscheln am Kopfbügel nach oben oder unten verschieben.
2. Die schwenkbaren Ohrmuscheln passen sich Ihrem Ohr an.
3. Möglicherweise ist es einfacher, das Headset direkt beim Tragen auf dem Kopf einzustellen. Bewegen Sie die Hörmuscheln am Kopfbügel nach oben und nach unten, bis sie bequem auf Ihren Ohren sitzen.

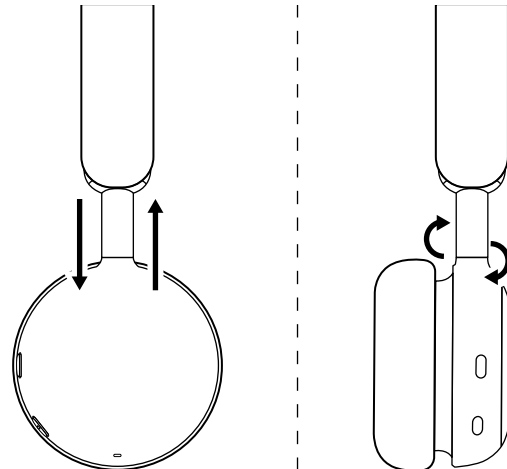

EINSTELLEN DES MIKROFONBÜGELS

Der Mikrofonbügel ist um 270 Grad drehbar. Sie können ihn entweder auf der linken oder rechten Seite tragen. Der Audiokanal wechselt automatisch, je nachdem, auf welcher Seite das Mikrofon getragen wird.

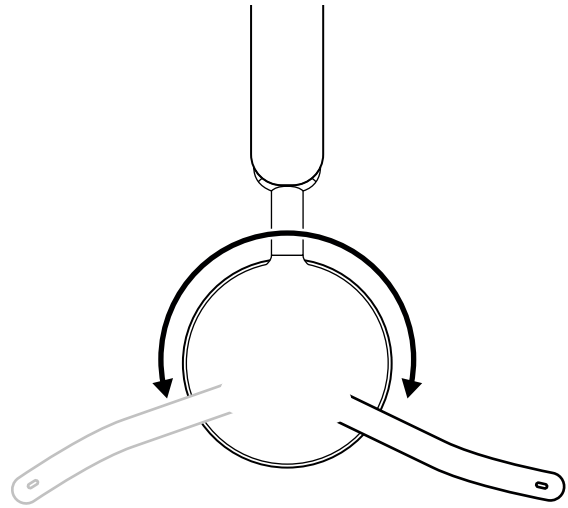

Der Mikrofonbügel sollte nahe oder neben dem Mund, auf Höhe des Mundwinkels, positioniert werden.

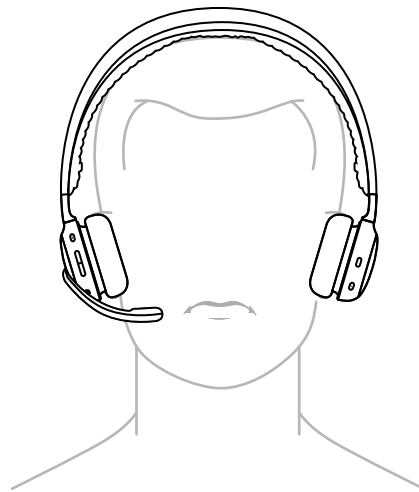

AUFLADEN

Das Headset schaltet sich automatisch aus, wenn es nicht benutzt wird.

Der Schlafmodus-Timer kann in der Logi Tune App angepasst werden.

Die Headset-Leuchtanzeige beginnt ROT zu leuchten, wenn der Akkustand niedrig ist.



AUFLADEN ÜBER USB-KABEL

1. Verbinden Sie ein Ende des Kabels mit dem *USB-C*-Anschluss an der Unterseite der Hörmuschel und das andere Ende mit dem *USB-C*-Ladeanschluss Ihres Computers bzw. Docks oder einem Netzteil.
2. Die Anzeigeleuchte leuchtet mit einem weißen Atemeffekt zum Anzeigen des Lademodus.
3. Die Anzeigeleuchte leuchtet konstant weiß, wenn der Ladevorgang abgeschlossen ist.
 - Nach 2 Stunden ist der Akku vollständig aufgeladen.
 - 5 Minuten Aufladen ergeben 1 Stunde Gesprächszeit.*
4. Das Headset kann während des Aufladens verwendet werden, wenn es mit einem Empfänger über *Bluetooth*® gepairt ist. Es kann auch als kabelgebundenes Headset verwendet werden, wenn das *USB-C*-Kabel angeschlossen ist, während das Headset ausgeschaltet ist.

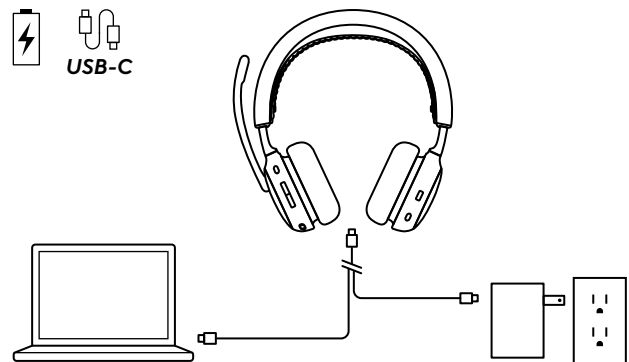
*Die Akkulaufzeit ist von den Nutzungs- und Umgebungsbedingungen abhängig.

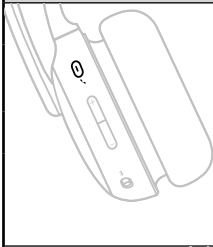
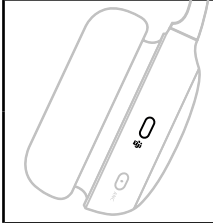
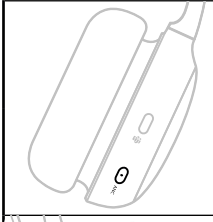

BEDIENELEMENTE AM HEADSET

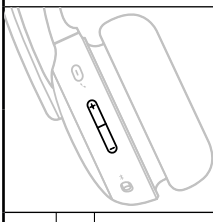
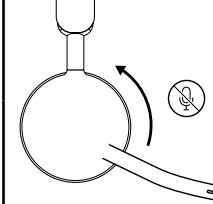
Taste	Verwendung		Aktion
	Bedienelemente zur Anrufsteuerung	Anruf annehmen/beenden	Kurzer Tastendruck
		Anruf in der Warteschleife fortsetzen	
	Sprachunterstützung	Sprachassistent auslösen (wenn keine Anrufaktivität stattfindet)	2 Sekunden lang drücken
	Bedienelemente für Teams-Anrufe (nur Teams-Version)	Teams-Aktionen	Kurzer Tastendruck
		2 Sekunden lang drücken	
	ANC-Bedienelemente	Zwischen „ANC“ und „Transparenz ein“ umschalten	Kurzer Tastendruck
		ANC aus	2 Sekunden lang drücken
	Multimediasteuerung (Mit Logi Tune aktivieren)	Wiedergabe/Pause	Kurzer Tastendruck
		Nächster Titel	Zweimal drücken
		Vorheriger Titel	Dreimal drücken
	Lautstärkeregelung	Lauter	Kurz nach oben drücken
		Leiser	Kurz nach unten drücken
	Ton aus	Ton ein	Mikrofonbügel nach oben klappen
		Ton ein	Mikrofonbügel nach unten klappen

Hinweis:

- Teams-Aktionen können nur genutzt werden, wenn Teams auf einem entsperrten Computer ausgeführt wird.
- Die Multimedia-Steuerung ist abhängig von der Art der Anwendung. Die Einrichtung ist nur über die Logi Tune-App möglich.
- Anrufaktivitäten haben immer Vorrang vor dem Multimedia-Streaming. Wenn zwei Geräte verbunden sind, hat *Bluetooth*® Vorrang vor dem Empfänger. - Wenn zwei *Bluetooth*®-Geräte verbunden sind, hat das zuletzt aktive Gerät Priorität vor dem anderen. - Die Priorität zwischen zwei *Bluetooth*®-Geräten kann in der Logi Tune-App unter „Verbundene Geräte“ angepasst werden.
- Weitere Informationen zur Teams-Taste finden Sie auf der *Microsoft Support*-Seite: Verwenden Sie die *Microsoft Teams*-Taste auf Ihrem zertifizierten Teams-Gerät.
- Sprachanweisungen zeigen an, wann das Mikrofon stummgeschaltet ist.

Tip: ANC kann in der Logi Tune-App angepasst werden.

AKTIVE GERÄUSCHUNTERDRÜCKUNG (ANC)

ANC blockiert die Geräusche um Sie herum, damit Sie sich auf Ihre aktuellen Aufgaben konzentrieren können.

- Drücken Sie die ANC-Taste an der Seite der Hörmuschel, um zwischen ANC- und Transparenzmodus umzuschalten.
- Beim Umschalten zwischen den Modi gibt es Sprachanweisungen.

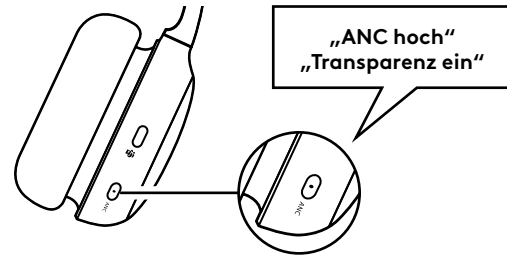

Hinweis: Die ANC-Taste kann angepasst werden, um in der Logi Tune-App durch bis zu 5 verschiedene Modi zu schalten.

HEADSET-LEUCHTANZEIGE

Licht		Status
Weiß	Beständiges Leuchten	Einschalten
		Mit einem Gerät verbunden
		Akku vollständig geladen
	Pulsierend	Akku wird aufgeladen
	Blinkt	Eingehender Anruf
Bluetooth®-Pairing-Modus		
Rot	Blinkt	Niedriger Akkustand
	Beständiges Leuchten	Stummschaltung aktiviert
Lila und Weiß	Blinkt	Aktualisieren der Headset-Firmware

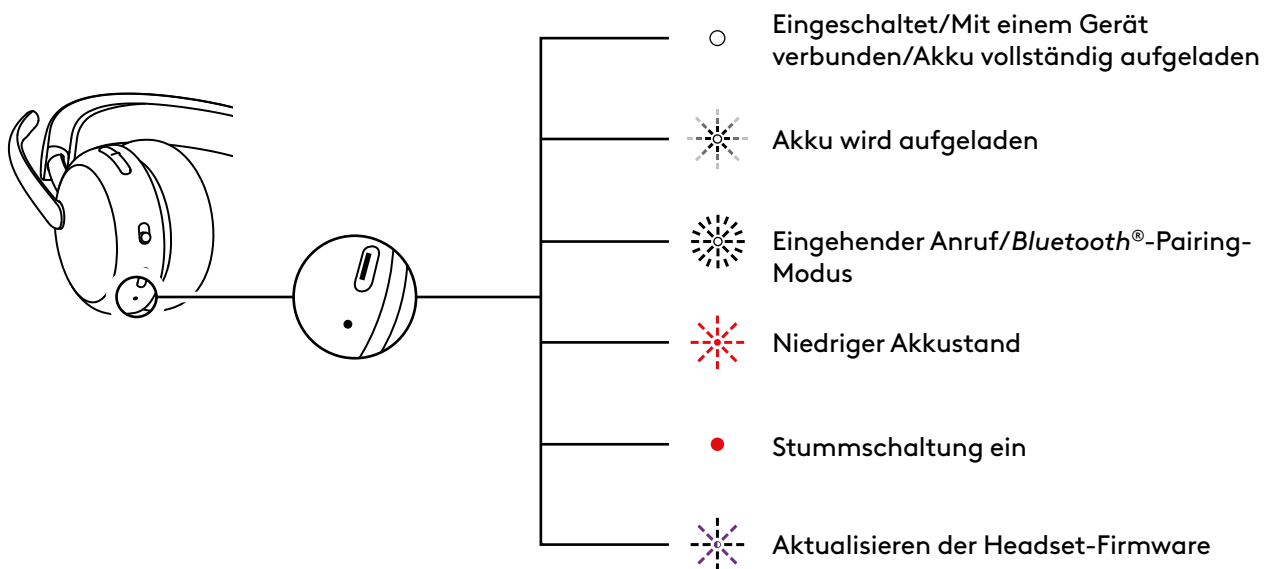

EMPFÄNGER-ANZEIGELEUCHTE

Microsoft Teams-Version		
	Licht	Status
Weiß	Beständiges Leuchten	Verbunden
		Laufendes Gespräch
	Wiederholtes Blinken zwischen Ein und Aus	Eingehender Anruf
Violett	Beständiges Leuchten	Verbunden mit Teams
	Pulsierend	Verbindung mit Teams/ Teams-Benachrichtigungen
	3 Mal blinkend, dann aus	Nicht verbunden mit Teams
	10 Sekunden blinkend, dann aus	Verbindung zu Teams fehlgeschlagen
Rot	Beständiges Leuchten	Stummschaltung aktiviert
Blau	Blinkt	Pairing

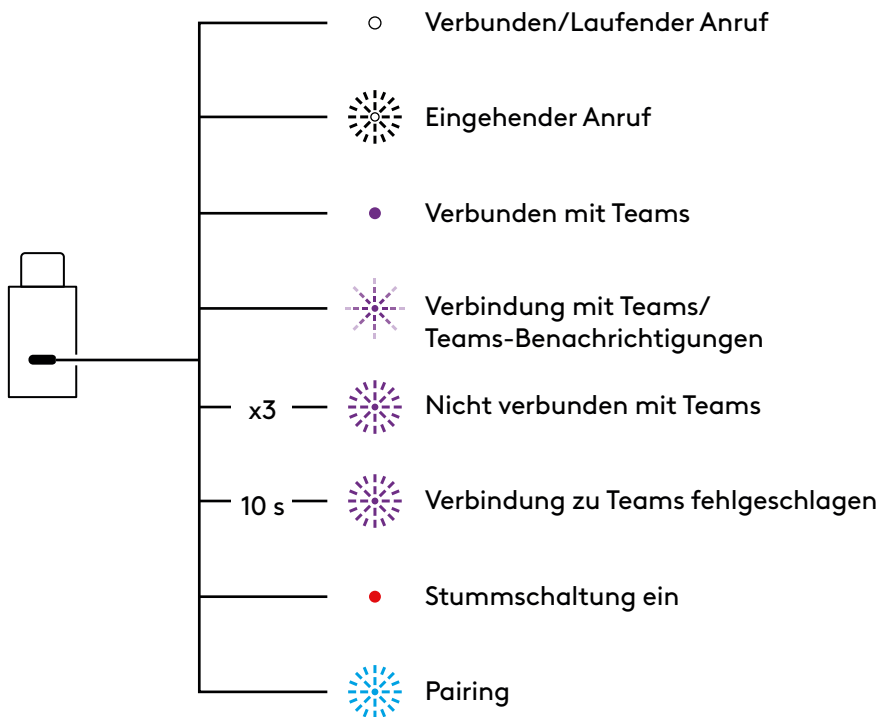

UC-Version		
Licht		Status
Weiß	Beständiges Leuchten	Verbunden
		Laufendes Gespräch
	Wiederholtes Blinken zwischen Ein und Aus	Eingehender Anruf
Rot	Beständiges Leuchten	Stummschaltung aktiviert
Blau	Blinkt	Pairing

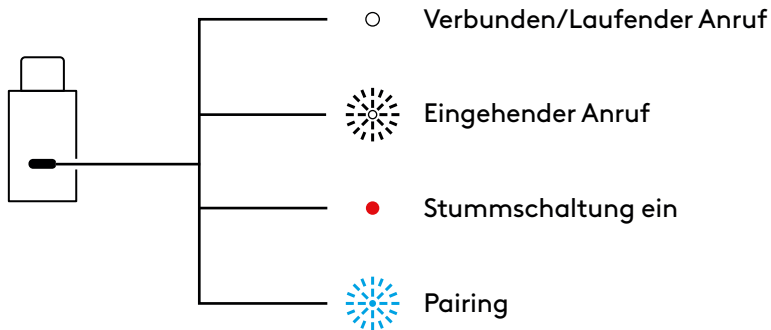

AUDIO ÜBER USB (BEI HOHER DICHTE)

Wenn die Audioqualität während eines Anrufs instabil ist, weil sich zu viele kabellose Geräte in der Nähe befinden (hohe Dichte), kann das Headset als kabelgebundenes Headset verwendet werden.

1. Schalten Sie das Headset aus.
2. Schließen Sie das Headset an das mitgelieferte USB-Kabel an. Verbinden Sie das andere Ende des *USB-C*-Kabels mit dem *USB-C*-Anschluss Ihres Computers.
3. Stellen Sie sicher, dass „Logi Zone Wireless 2 ES B2B-USB“ in den Audiogeräteeinstellungen ausgewählt ist.

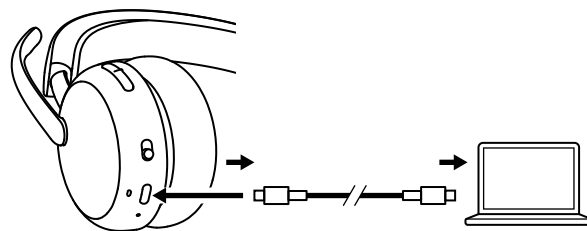

Hinweis: In diesem Modus wird das Headset aufgeladen.
Die Tastensteuerelemente sind in diesem Modus möglicherweise nicht verfügbar.

LOGI TUNE

Logi Tune hilft Ihnen durch regelmäßige Software- und Firmware-Updates, die Leistung Ihres Headsets zu verbessern. Erfahren Sie mehr und laden Sie Logi Tune unter „logitech.com/tune“, aus dem *Apple App Store* oder aus dem *Google Play Store* herunter.



ANPASSEN VON SIDETONE

Sidetone ermöglicht das Hören der eigenen Stimme während eines Gesprächs, um einschätzen zu können, wie laut man selbst spricht. Wählen Sie in der Logi Tune App die „Sidetone“-Funktion aus und stellen Sie den Drehregler entsprechend ein.

- Je höher die eingestellte Zahl ist, umso lauter sind externe Geräusche hörbar.
- Je kleiner die eingestellte Zahl ist, umso leiser sind externe Geräusche hörbar.

AUTOMATISCHER SCHLAFMODUS

Standardmäßig schaltet sich das Headset automatisch aus, wenn es 30 min lang nicht benutzt wird. Der Schlafmodus-Timer kann in der Logi Tune-App angepasst werden.

MIKROFON-EQ

Passen Sie den Mikrofon-EQ in Logi Tune an, damit Ihre Stimme klarer oder tiefer klingt.

GEHÖRSCHUTZ

Zone Wireless 2 ES for Business bietet drei Schutzarten, damit Sie sicher hören können.

Spitzenbegrenzung: Die Lautstärke bleibt immer auf 100 dBA begrenzt, um Hörschäden zu vermeiden.

Schutz vor akustischen Schocks: Eliminiert plötzliche Audio-Spitzen, um gemäß der australischen G616-Richtlinie akustische Schocks zu vermeiden. Dies können Sie in der Logi Tune App aktivieren und es gilt nur für Anrufaktivitäten.

Anhaltende Lärmbelastung: Dies schützt Ihre Ohren über einen Zeitraum von 8 Stunden vor Lärmbelastung mit einem Grenzwert von bis zu 85 dBA gemäß der australischen Richtlinie G616. Sie können es in der Logi Tune-App aktivieren und es gilt nur für Anrufaktivitäten.

AKTUALISIEREN DES HEADSETS

Es wird empfohlen, sowohl das Headset als auch den Empfänger zu aktualisieren. Laden Sie dazu Logi Tune von „logitech.com/tune“ herunter und suchen Sie nach verfügbaren Firmware-Updates.

Hinweis: Schalten Sie das Headset nach Abschluss des Updates aus und wieder ein, um sicherzustellen, dass die Aktualisierung erfolgreich durchgeführt wird.

HEADSET ERNEUT VERBINDEN

Falls die Verbindung zwischen Headset und Empfänger getrennt wird, können Sie das Headset über Logi Tune erneut verbinden.

1. Verbinden Sie den *USB-C*-Empfänger oder den *USB-A*-Adapter mit dem *USB-C*-Empfänger an den *USB*-Anschluss des Computers an.
2. Schalten Sie das Headset ein, indem Sie den Ein-/Ausschalter in die Mittelposition schieben.
3. Öffnen Sie Logi Tune Desktop auf Ihrem Computer.
4. Wählen Sie den „Zone Empfänger“ im Dashboard aus.
5. Warten Sie, während dieser nach dem zuvor verbundenen Headset sucht.
6. Wenn kein Headset als mit dem Empfänger verbunden angezeigt wird, klicken Sie auf „Headset pairen“.
7. Schalten Sie das Headset in den Pairing-Modus, indem Sie den Ein-/Ausschalter auf das *Bluetooth*[®]-Symbol schieben und 2 Sekunden lang in dieser Stellung halten. Die Leuchtanzeige beginnt schnell weiß zu blinken.
8. Nach dem erfolgreichen Pairing leuchten die Leuchtanzeigen am Empfänger und am Headset konstant weiß.

ZURÜCKSETZEN DES HEADSETS

Um Ihr Headset in den ursprünglichen Zustand zurückzusetzen, schalten Sie das Headset ein, drücken und halten Sie die Lautstärketaste und schieben Sie den Ein-/Ausschalter zum Symbol für den Pairing-Modus. Halten Sie ihn 5 Sekunden lang in dieser Stellung. Das Headset ist erfolgreich zurückgesetzt, wenn die LED-Anzeige am Headset dreimal schnell in Rot und Weiß blinkt und dann erlischt.

ABMESSUNGEN

Headset:

Höhe x Breite x Tiefe:
185,2 x 183,6 x 73,0 mm

Gewicht:

212 g

Empfänger:

Höhe x Breite x Tiefe:
26,8 x 12,4 x 6,2 mm

Adapter:

Höhe x Breite x Tiefe:
24,5 x 15,4 x 8,7 mm

SYSTEMVORAUSSETZUNGEN

Funktioniert mit gängigen Telefonie-Anwendungen auf nahezu allen Plattformen und Betriebssystemen. Funktioniert mit Computern mit *Windows*, *Mac* oder *Chrome* über *USB-C*, *USB-A*, *Bluetooth®* und mit *Bluetooth®*-fähigen *iOS*- oder *Android*-Geräten

TECHNISCHE DATEN

Mikrofontyp: 2 Mikrofone mit Geräuschunterdrückung und KI-basierten Algorithmen sowie Mikrofon-EQ

Frequenzbereich (Headset): 20 Hz bis 20 kHz (Musikmodus), 100 Hz bis 8 kHz (Gesprächsmodus)

Frequenzbereich (Mikrofon): 100 Hz bis 8 kHz

Batterietyp: Integrierter Akku (Lithium-Ionen)

Akkulaufzeit (Sprechzeit)*: Bis zu 20 Stunden (ANC ein), bis zu 25 Stunden (ANC aus)

Akkulaufzeit (Hörzeit)*: Bis zu 25 Stunden (ANC ein), bis zu 48 Stunden (ANC aus)

Bluetooth®-Version: 5.3

Kabellose Reichweite*: Bis zu 50 m (bei freier direkter Sichtlinie)

Länge des Ladekabels (*USB-C* auf *USB-C*): 1,5 m

Audio-Compliance: EN 50332-2-kompatibel

* Die Akkulaufzeit und kabellose Reichweite sind von den Umgebungs- und Computerbedingungen abhängig.

www.logitech.com/support/zonewireless2es-b

PRÉSENTATION DU PRODUIT

VUE AVANT

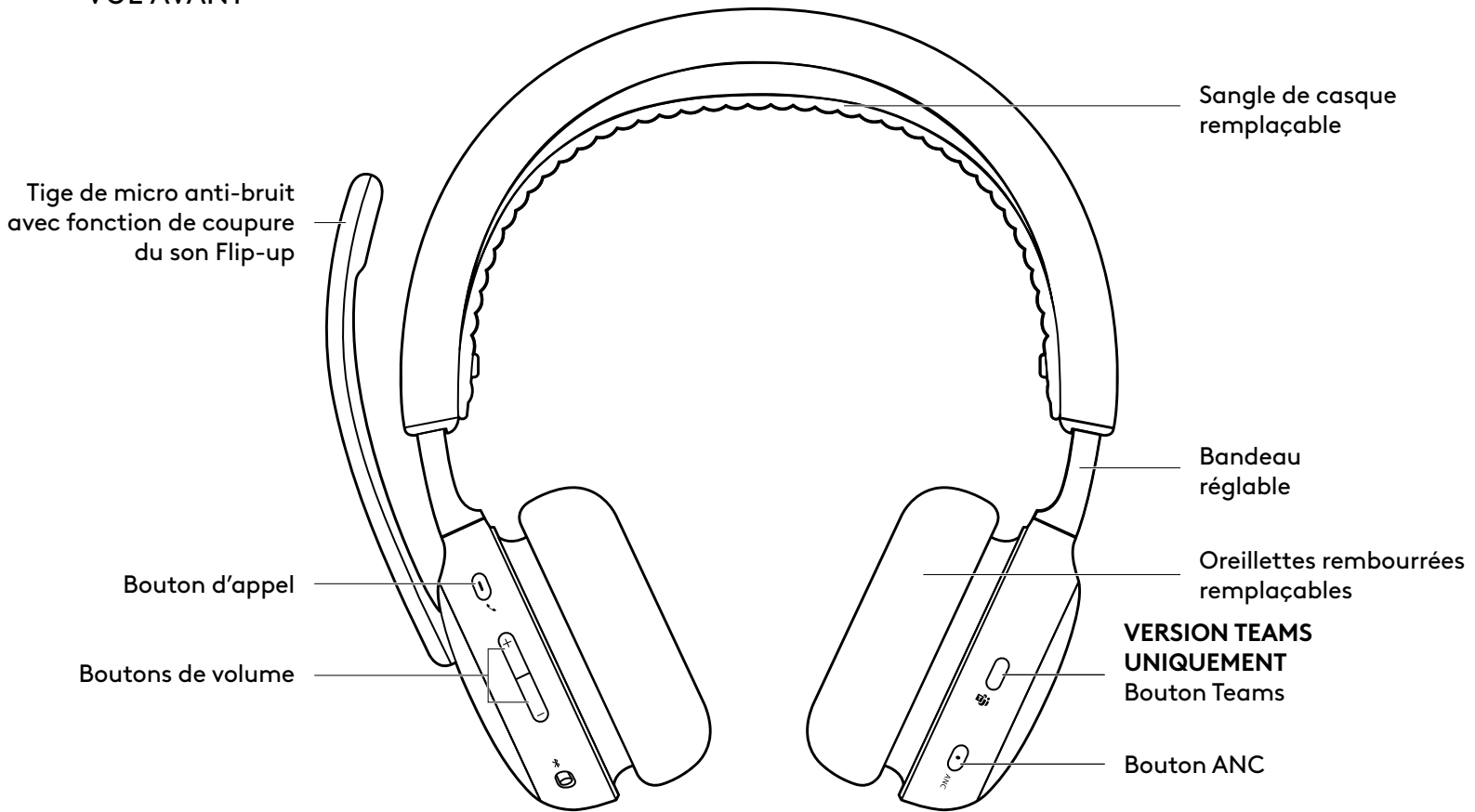

VUE DE DESSOUS

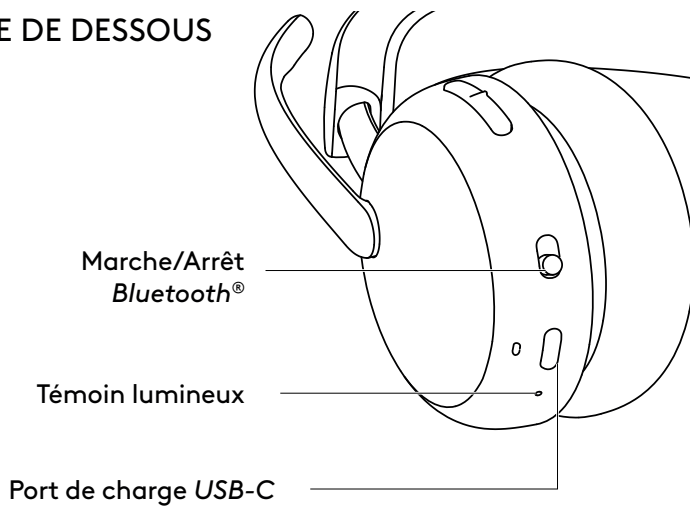

RÉCEPTEUR USB ET ADAPTATEUR

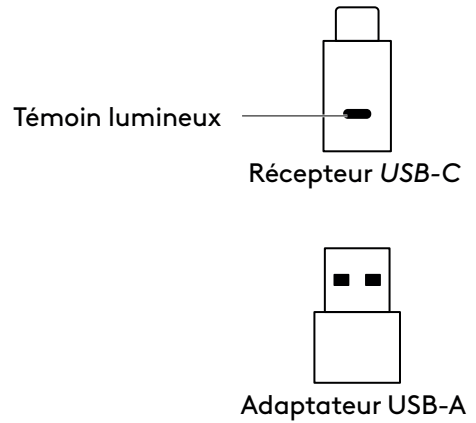

CONTENU

1. Casque
2. Récepteur *USB-C*
3. Adaptateur *USB-A*
4. Câble de charge *USB-C* vers *USB-C*
5. Pochette de transport
6. Documentation utilisateur

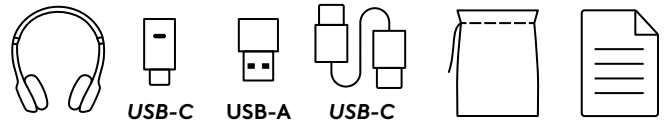

MARCHE/ARRÊT

1. Faites glisser le commutateur d'alimentation vers le centre.
2. Une fois sous tension, le témoin lumineux devient blanc.
3. Pour mettre hors tension, faites glisser le commutateur d'alimentation sur l'icône d'alimentation.

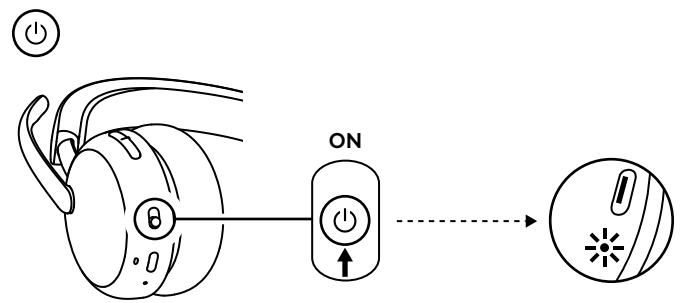

COUPLAGE VIA UN RÉCEPTEUR USB

1. **USB-C**
Insérez le récepteur dans le port *USB-C* de l'ordinateur.
- USB-A**
Insérez le récepteur *USB-C* dans l'adaptateur *USB-A*. Insérez ensuite l'adaptateur dans le port *USB-A* de l'ordinateur.
2. Le casque est déjà couplé au récepteur avec lequel il est livré. Il vous suffit d'allumer le casque. Une fois le dispositif couplé, le témoin lumineux du récepteur passera au blanc continu. Le témoin lumineux du casque passe au blanc continu.
3. Assurez-vous que « Logi Zone Wireless 2 ES B2B » est sélectionné dans le réglage du son de l'ordinateur.

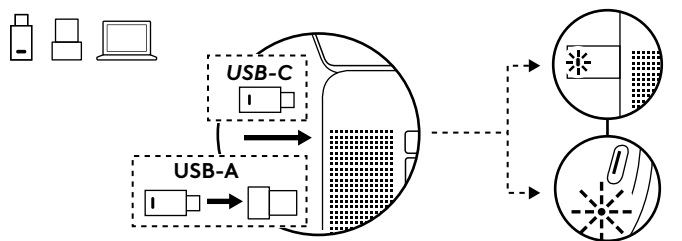

COUPLAGE VIA BLUETOOTH®

1. Faites glisser le commutateur d'alimentation sur l'icône *Bluetooth*® et maintenez-le pendant 2 secondes. Le témoin lumineux clignote rapidement en blanc.
2. Ouvrez les paramètres *Bluetooth*® sur votre dispositif.
3. Sélectionnez « Logi Zone Wireless 2 ES B2B » dans les dispositifs détectables.
4. Une fois le dispositif couplé, le témoin lumineux passera au blanc continu.

Conseil (sous Windows 10 uniquement) :

lorsque le casque est couplé à l'ordinateur portable, si nécessaire, accédez au réglage du son et sélectionnez « Logi Zone Wireless 2 ES B2B Stereo » pour écouter de la musique avec une qualité optimale et « Logi Zone Wireless 2 ES B2B Hands-Free » pour les appels

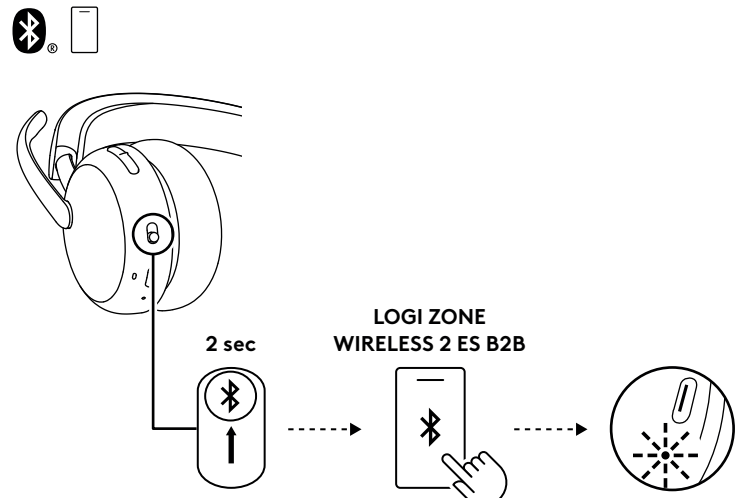

AJUSTEMENT DU CASQUE

1. Ajustez le casque en faisant glisser les oreillettes vers le haut et le bas du bandeau.
2. Oreillettes pivotantes pour s'adapter à votre oreille.
3. Il sera peut-être plus facile d'ajuster le casque sur votre tête. Déplacez les oreillettes vers le haut ou le bas du bandeau jusqu'à ce que le maintien sur vos oreilles soit confortable.

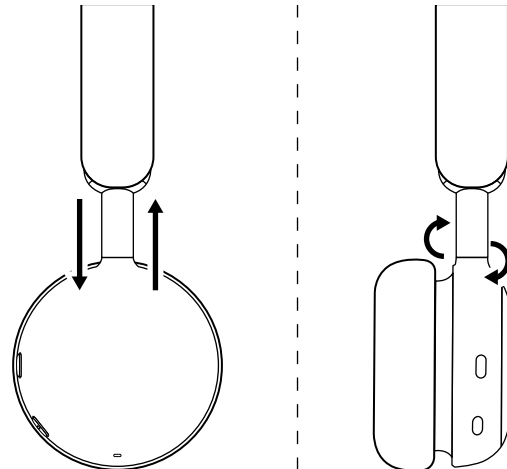

AJUSTEMENT DE LA TIGE DU MICRO

La tige du micro pivote sur 270 degrés. Portez-la à gauche ou à droite. Le canal audio bascule automatiquement, selon la direction dans laquelle vous portez le micro.

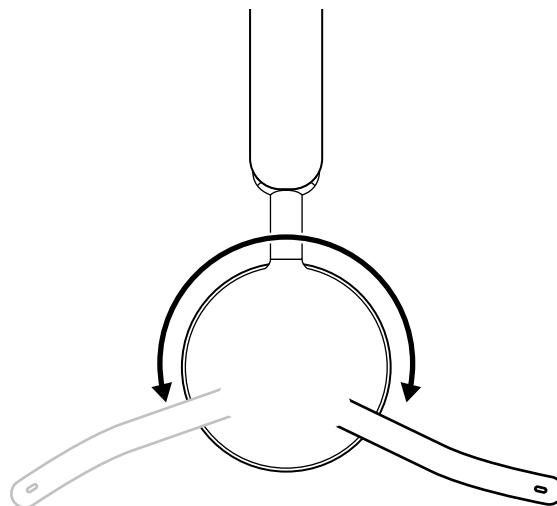

La tige de micro doit être placée à proximité ou à côté de votre bouche, alignée sur le coin de la bouche.



CHARGEMENT

Le casque s'éteint automatiquement lorsqu'il est inactif.

Le minuteur de mise en veille peut être modifié dans l'application Logi Tune.

Le témoin lumineux du casque passe au ROUGE lorsque la batterie est faible.

CHARGEMENT VIA UN CÂBLE USB

1. Branchez une extrémité du câble au port *USB-C* situé sous l'oreillette et l'autre extrémité au port de charge *USB-C* de votre ordinateur, de votre dock ou d'un adaptateur secteur.
2. Le témoin lumineux émettra une pulsation blanche pour indiquer le chargement.
3. Le témoin lumineux passera au blanc fixe une fois la batterie entièrement chargée.
 - 2 heures pour charger entièrement la batterie.
 - 5 minutes de charge vous offrent 1 heure de conversation.*
4. Le casque peut être utilisé avec le récepteur et couplé via *Bluetooth*® pendant le chargement. Il peut également être utilisé comme casque filaire avec le *câble USB-C* connecté lorsque le casque est éteint.

*L'autonomie dépend de l'environnement et du mode d'utilisation.

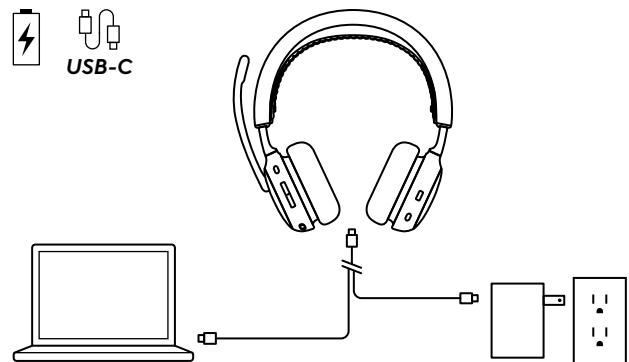

COMMANDES DU CASQUE

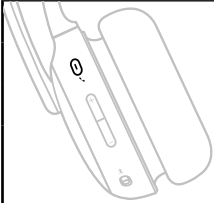
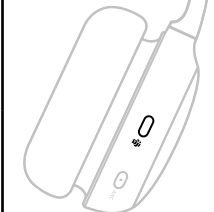
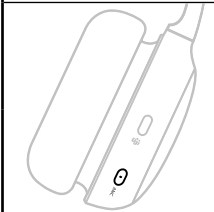
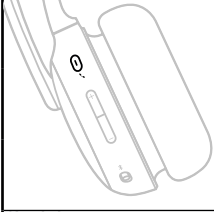
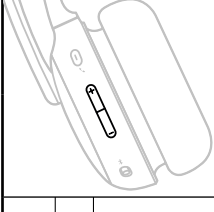
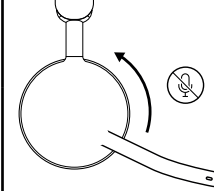
Bouton	Utilisation		Action
	Commande d'appel	Réception/fin d'appel	Pression brève
		Reprendre un appel en attente	
	Assistant vocal	Déclencher l'assistant vocal (en l'absence d'appel)	Appuyez pendant 2 secondes
	Commandes d'appel Teams (version Teams uniquement)	Activités Teams	Pression brève
			Appuyez pendant 2 secondes
	Contrôles ANC	Basculer entre l'ANC et le mode transparence	Pression brève
		ANC désactivée	Appuyez pendant 2 secondes
	Commandes multimédia (Activer avec Logi Tune)	Lecture/Pause	Pression brève
		Piste suivante	Double pression
		Piste précédente	Triple pression
	Commandes de volume	Monter le volume	Brève pression vers le haut
		Baisser le volume	Brève pression vers le bas
	Couper le son	Son coupé	Relever la tige du micro
		Son réactivé	Abaisser la tige de micro

Remarque :

- Les activités de Teams ne sont fonctionnelles que lorsque Teams s'exécute sur un ordinateur déverrouillé.
- La fonctionnalité des commandes média dépend des types d'applications. Elle ne peut être configurée que via l'application Logi Tune.
- Les activités d'appel sont toujours prioritaires par rapport à la diffusion multimédia en direct. Lorsque deux dispositifs sont connectés, la connexion *Bluetooth*® a la priorité par rapport au récepteur. Lorsque deux dispositifs *Bluetooth*® sont connectés, le dernier dispositif actif est prioritaire sur l'autre. De plus, la priorité entre deux dispositifs *Bluetooth*® peut être personnalisée dans l'application Logi Tune sous Dispositifs connectés.
- Pour en savoir plus sur le bouton Teams, consultez la page de support *Microsoft* : Utilisez le bouton *Microsoft Teams* sur votre dispositif Teams certifié.
- Des invitations vocales indiquent lorsque le micro est activé/désactivé.

Astuce : L'ANC peut être personnalisée dans l'application Logi Tune.

SUPPRESSION DE L'ÉCHO (ANC)

L'ANC bloque le bruit autour de vous pour vous aider à vous concentrer sur la tâche à accomplir.

- Appuyez sur le bouton ANC sur le côté de l'oreillette pour basculer entre les modes ANC et transparence.
- Des invites vocales sont diffusées lorsque vous passez d'un mode à l'autre.

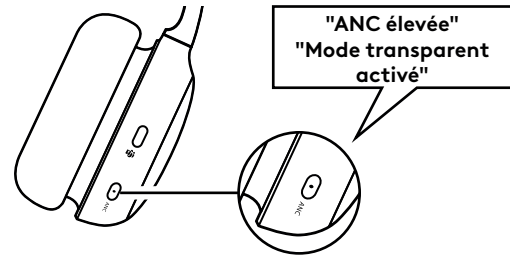

Remarque : le bouton ANC peut être personnalisé pour faire défiler jusqu'à 5 modes différents dans l'application Logi Tune.

TÉMOIN LUMINEUX DU CASQUE

Légère		État
Blanc	Lumière continue	Mise sous tension
		Connecté à un dispositif
		Batterie entièrement chargée
	Clignotement	Charge de la batterie
	Clignotant	Appel entrant
Mode de couplage <i>Bluetooth</i> ®		
Rouge	Témoin clignotant	Batterie faible
	Lumière continue	Sourdine activée
Violet et blanc	Témoin clignotant	Mise à jour du micrologiciel du casque

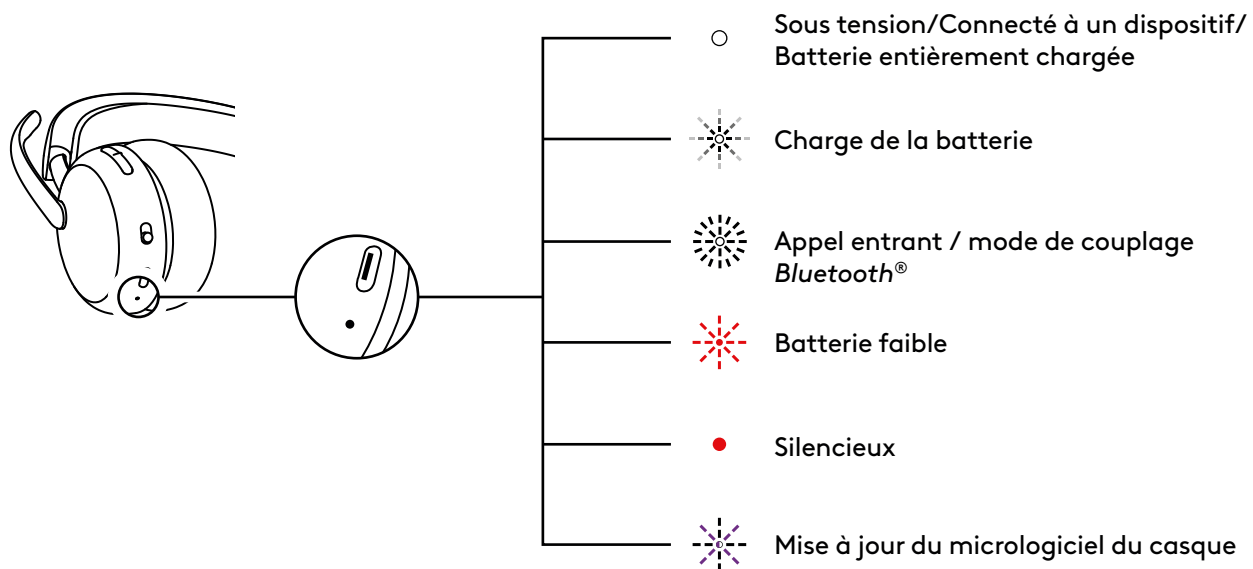

TÉMOIN DU RÉCEPTEUR

Version Microsoft Teams		
	Légère	État
Blanc	Lumière continue	Connecté
	Témoin clignotant de façon alternative	Appel entrant
Violet	Lumière continue	Connecté à Teams
	Clignotement	Connexion à Teams / Notifications Teams
	Trois clignotements	Non connecté à Teams
	Clignotement pendant 10 secondes	Échec de la connexion à Teams
Rouge	Lumière continue	Sourdine activée
Bleu	Clignotant	Couplage

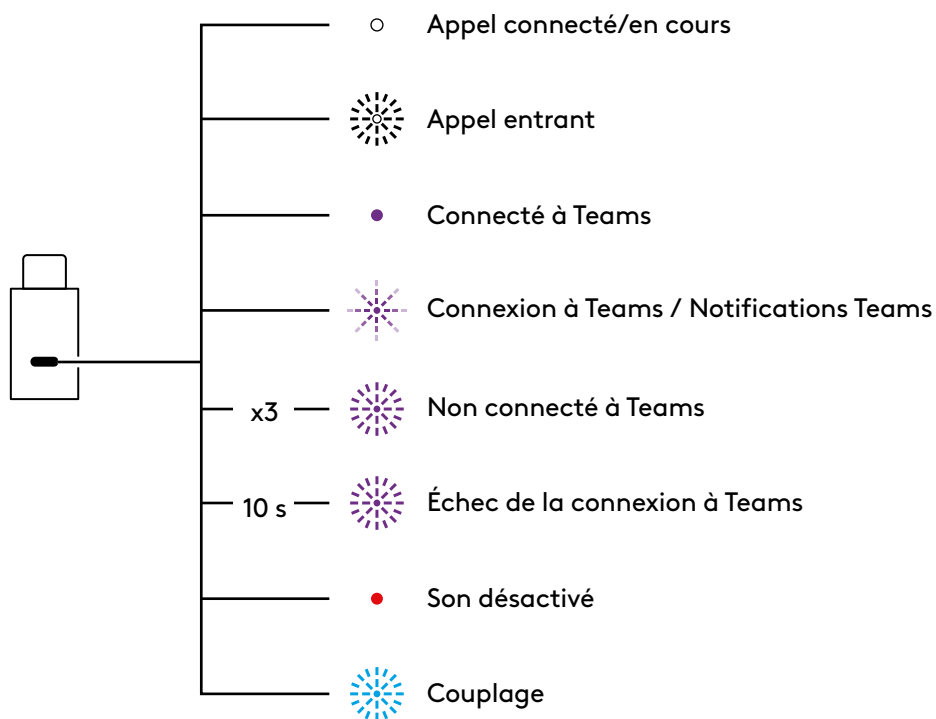

Version UC		
Légère		État
Blanc	Lumière continue	Connecté
	Témoin clignotant de façon alternative	Appel en cours
Rouge	Lumière continue	Appel entrant
Bleu	Lumière continue	Sourdine activée
	Clignotant	Couplage

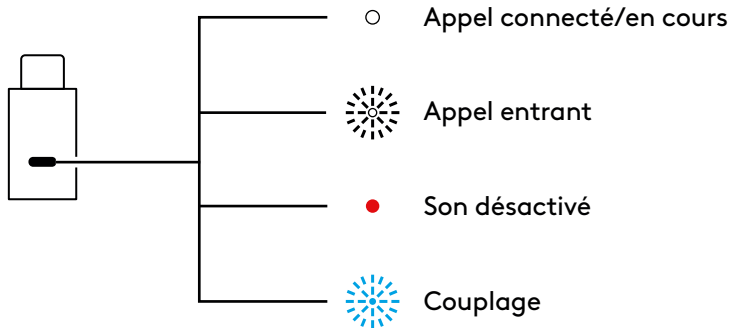

AUDIO PAR USB (COMPATIBLE HAUTE DENSITÉ)

Si votre son est instable pendant un appel en raison d'un trop grand nombre de dispositifs sans fil à proximité (densité élevée), vous pouvez utiliser le casque comme un casque filaire.

1. Mettez le casque hors tension
2. Connectez le casque au câble USB fourni. Branchez ensuite l'autre extrémité du *câble USB-C* dans le *port USB-C* de votre ordinateur.
3. Assurez-vous que « Logi Zone Wireless 2 ES B2B-USB » est sélectionné dans les paramètres du dispositif audio.

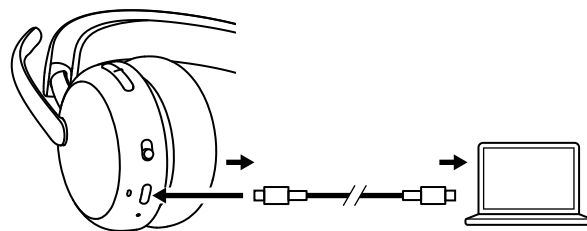

Remarque : le casque se chargerait dans ce mode. Les boutons de commande peuvent ne pas être disponibles dans ce mode.

LOGI TUNE

Logi Tune vous aide à booster les performances de votre casque avec des mises à jour régulières du logiciel et du micrologiciel. Pour en savoir plus, téléchargez Logi Tune à l'adresse logitech.com/tune, dans l'*Apple App Store* ou *Google Play*.



RÉGLAGE DE LA TONALITÉ

La tonalité vous permet d'entendre votre propre voix lors des conversations pour que vous sachiez si vous parlez trop fort. Dans l'application Logi Tune, sélectionnez la fonctionnalité Tonalité, puis réglez la molette en conséquence.

- Une valeur plus élevée signifie que vous entendrez plus de sons externes.
- Une valeur plus faible signifie que vous entendrez moins de sons externes.

MINUTEUR DE MISE EN VEILLE AUTOMATIQUE

Par défaut, votre casque s'éteint automatiquement s'il n'est pas utilisé pendant 30 minutes. Ajustez le minuteur de mise en veille dans l'application Logi Tune.

ÉGALISEUR DE MICRO

Personnalisez l'égaliseur de micro dans Logi Tune pour ajuster votre voix afin qu'elle soit plus aiguë ou plus grave.

PROTECTION AUDITIVE

Zone Wireless 2 ES for Business offre trois types de protection pour vous aider à entendre en toute sécurité.

Limitation de crête : Le volume audio est toujours limité à 100 dBA pour éviter les dommages auditifs.

Protection contre les chocs acoustiques : Cette protection élimine les pics audio soudains pour éviter les chocs acoustiques conformément à la directive australienne G616. Cette fonctionnalité peut être activée dans l'application Logi Tune et s'applique uniquement aux activités d'appel.

Exposition au bruit dans le temps : Cette protection protège vos oreilles de l'exposition au bruit sur une période de 8 heures avec une limite maximale de 85 dBA conformément à la directive australienne G616. Cette fonctionnalité peut être activée dans l'application Logi Tune et s'applique uniquement aux activités d'appel.

MISE À JOUR DE VOTRE CASQUE

Il est recommandé de mettre à jour votre casque et votre récepteur. Pour ce faire, téléchargez Logi Tune depuis logitech.com/tune et recherchez les mises à jour du micrologiciel disponibles.

Remarque : éteignez le casque, puis rallumez-le une fois la mise à jour terminée pour vous assurer qu'elle a été effectuée avec succès.

VEUILLEZ RECONNECTER VOTRE CASQUE

Si le casque est déconnecté du récepteur, vous pouvez le reconnecter via Logi Tune.

1. Branchez le récepteur *USB-C* ou l'adaptateur *USB-A* avec le récepteur *USB-C* sur le port *USB* de l'ordinateur.
2. Mettez le casque sous tension en faisant glisser le commutateur d'alimentation vers le centre.
3. Ouvrez Logi Tune Desktop sur votre ordinateur.
4. Sélectionnez « Zone Receiver » dans le tableau de bord.
5. Patientez pendant que l'application recherche le dernier casque connecté.
6. Si aucun casque n'est connecté au récepteur, cliquez sur « Coupler le casque ».
7. Passez en mode couplage sur le casque en faisant glisser le commutateur d'alimentation sur l'icône *Bluetooth*® et en le maintenant pendant 2 secondes. Le témoin lumineux clignote rapidement en blanc.
8. Une fois le couplage réussi, le témoin lumineux du récepteur et du casque passe au blanc continu.

RÉINITIALISATION DE VOTRE CASQUE

Pour réinitialiser votre casque à son état d'origine, allumez-le, appuyez longuement sur le bouton d'augmentation du volume et faites glisser le bouton d'alimentation en mode couplage pendant 5 secondes. Le casque est réinitialisé avec succès lorsque le témoin lumineux du casque clignote rapidement en rouge et blanc 3 fois, puis s'éteint.

DIMENSIONS

Casque :

Hauteur x largeur x profondeur :
185,2 x 183,6 x 73,0 mm

Poids :

212 g

Récepteur :

Hauteur x Largeur x Épaisseur :
26,8 x 12,4 x 6,2 mm

Adaptateur :

Hauteur x Largeur x Épaisseur :
24,5 x 15,4 x 8,7 mm

CONFIGURATION REQUISE

Compatible avec la plupart des applications d'appels vidéo sur la majorité des plates-formes et systèmes d'exploitation. Compatible avec les ordinateurs *Windows*, *Mac* ou *Chrome* via *USB-C*, *USB-A*, *Bluetooth®* et les dispositifs compatibles *iOS* ou *Android Bluetooth®*.

CARACTÉRISTIQUES TECHNIQUES

Type de microphone : 2 micros anti-parasite avec algorithmes basés sur l'IA et égaliseur micro

Réponse en fréquence (casque) : 20 Hz - 20 kHz (mode Musique), 100 Hz - 8 kHz (mode Conversation)

Réponse en fréquence (microphone) : 100 Hz - 8 kHz

Type de piles : Batterie intégrée (lithium-ion)

Autonomie de la batterie (autonomie en conversation)* : jusqu'à 20 heures (ANC activé), jusqu'à 25 heures (ANC désactivé)

Longévité de la batterie (autonomie en écoute)* : jusqu'à 25 heures (ANC activé), jusqu'à 48 heures (ANC désactivé)

Version *Bluetooth®* : 5,3

Portée sans fil* : jusqu'à 50 m/170 pieds (champ de vision dégagé)

Longueur du câble (câble de charge *USB-C* vers C : 1,5 m

Conformité audio : Conforme à la norme EN 50332-2

*La longévité des piles et la portée sans fil sont susceptibles de varier en fonction de l'environnement et du mode d'utilisation.

www.logitech.com/support/zonewireless2es-b

PANORAMICA DEL PRODOTTO

VISTA ANTERIORE

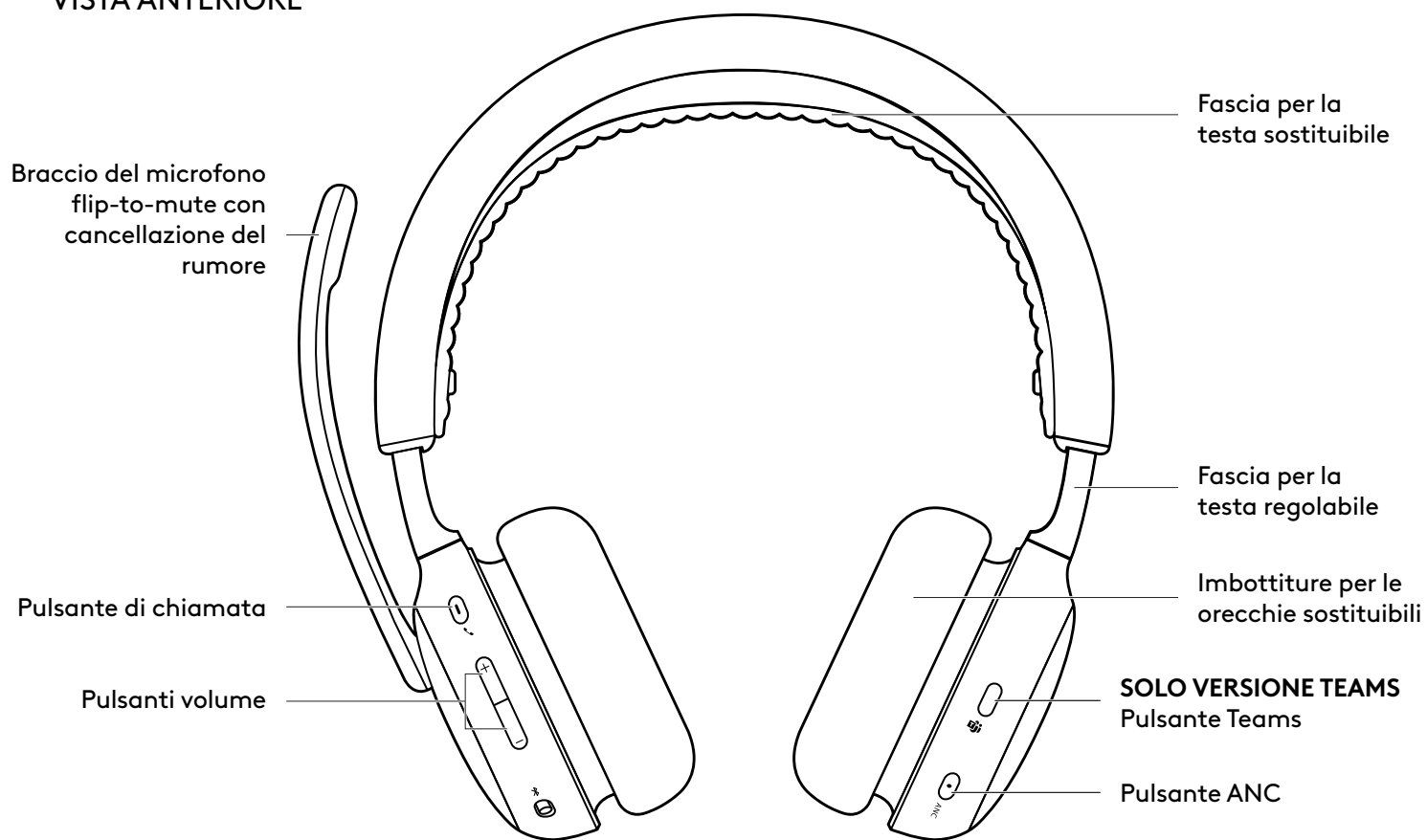

VISTA INFERIORE

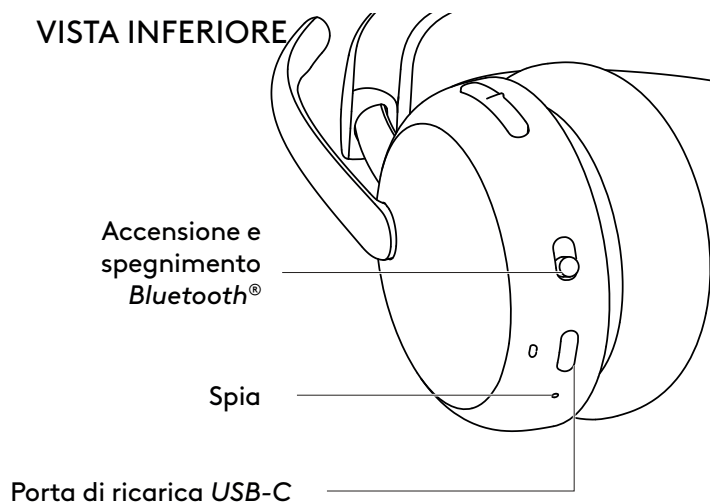

RICEVITORE E ADATTATORE USB

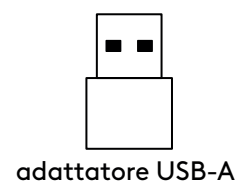
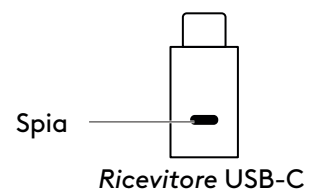

CONTENUTO DELLA CONFEZIONE

1. Cuffia con microfono
2. Ricevitore *USB-C*
3. Adattatore *USB-A*
4. Cavo di ricarica *USB-C/USB-C*
5. Custodia da viaggio
6. Documentazione per l'utente

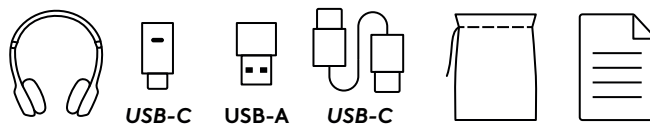

ACCENSIONE E SPEGNIMENTO

1. Fai scorrere l'interruttore di accensione al centro.
2. Una volta acceso il dispositivo, la spia diventa bianca.
3. Per spegnere, fai scorrere l'interruttore di accensione sull'icona di accensione.

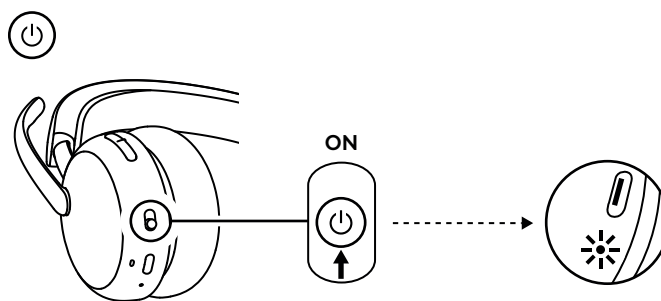

ASSOCIAZIONE TRAMITE RICEVITORE USB

1. **USB-C**
Inserisci il ricevitore nella porta *USB-C* del computer.

USB-A

Inserisci il ricevitore *USB-C* nell'adattatore *USB-A*. Quindi inserisci l'adattatore nella porta *USB-A* del computer.

2. La cuffia con microfono è già associata al ricevitore con cui viene fornita. Accendi la cuffia con microfono. Quando l'associazione viene completata, la spia sul ricevitore rimane di colore bianco fisso. La spia sulla cuffia con microfono diventerà di colore bianco fisso.
3. Assicurati che "Logi Zone Wireless 2 ES B2B" sia selezionato nelle impostazioni audio del computer.

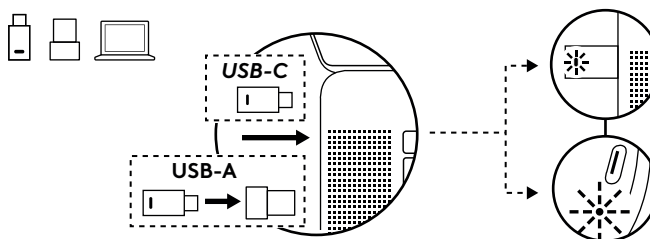

ASSOCIAZIONE TRAMITE BLUETOOTH®

1. Fai scorrere l'interruttore di accensione sull'icona *Bluetooth*® e tieni premuto per 2 secondi. La spia lampeggerà rapidamente in bianco.
2. Apri le impostazioni *Bluetooth*® sul dispositivo.
3. Seleziona "Logi Zone Wireless 2 ES B2B" tra i dispositivi individuabili.
4. Una volta che l'associazione è stata eseguita correttamente, la spia diventerà di colore bianco fisso.

Suggerimento (solo per Windows 10):

Quando la cuffia con microfono è associata al laptop, se necessario, vai all'impostazione audio e seleziona "Logi Zone Wireless 2 ES B2B Stereo" per la migliore qualità musicale o "Logi Zone Wireless 2 ES B2B Hands-Free" per le chiamate.

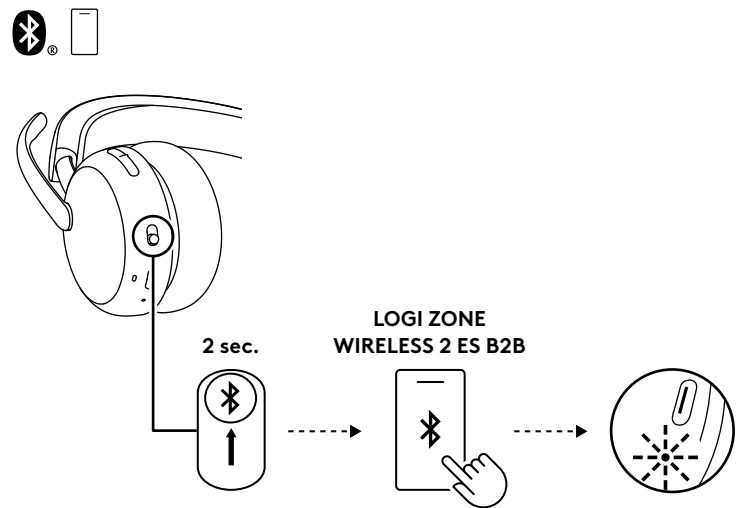

REGOLAZIONE DELLA CUFFIA CON MICROFONO

1. Regola la misura della cuffia con microfono facendo scorrere i copriorecchie su e giù lungo la fascia per la testa.
2. Cuscinetti auricolari girevoli che si adattano all'orecchio.
3. Potrebbe essere più semplice regolare la cuffia indossandola sulla testa. Sposta i copriorecchie su e giù lungo la fascia per la testa fino a quando non risultano comodi.

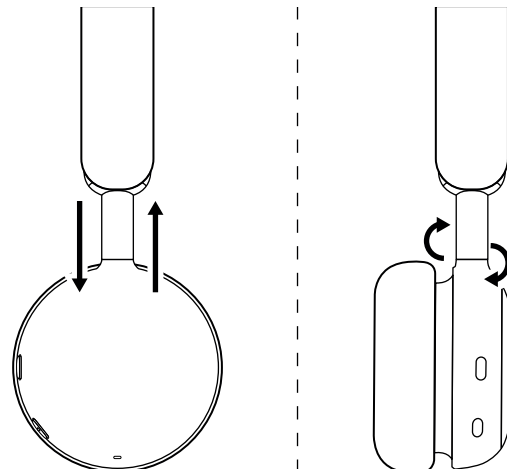

REGOLAZIONE DEL BRACCIO DEL MICROFONO

Il braccio del microfono ruota di 270 gradi. Indossalo a sinistra o a destra. Il canale audio cambia automaticamente, a seconda del lato su cui indossi il microfono.

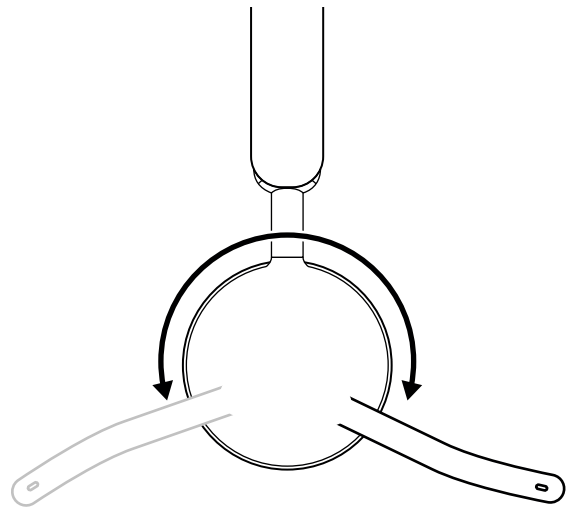

Il braccio del microfono deve essere posizionato vicino alla bocca, allineato con l'angolo della bocca.

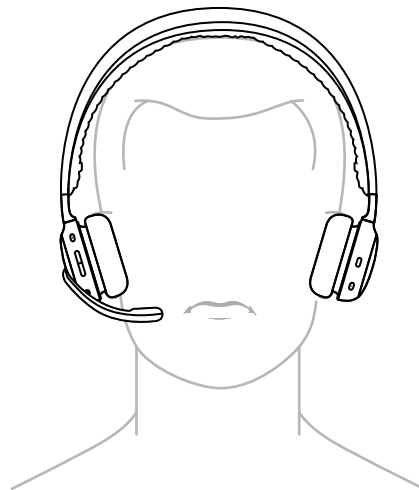

IN CARICA

La cuffia con microfono si spegne automaticamente quando è inattiva.

Il timer di sospensione automatica può essere modificato nell'app Logi Tune.

La spia della cuffia con microfono diventerà ROSSA quando il livello della batteria è basso.

RICARICA CON CAVO USB

1. Collega un'estremità del cavo alla porta *USB-C* nella parte inferiore del copriorecchie e l'altra estremità alla porta di ricarica *USB-C* del computer, del dock o di un alimentatore.
2. La spia luminosa mostrerà una luce bianca lampeggiante durante la ricarica.
3. La luce della spia diventa bianca fissa quando la ricarica è completa.
 - La ricarica della batteria sarà completa dopo 2 ore.
 - Una ricarica di 5 minuti offre fino a 1 ora di autonomia in chiamata.*
4. La cuffia con microfono può essere utilizzata con il ricevitore e associata tramite *Bluetooth*® durante la ricarica. La cuffia può essere utilizzata anche come cuffia con microfono con cavo con il cavo *USB-C* collegato mentre la cuffia è spenta.

*La durata della batteria varia in base alle condizioni ambientali e al tipo di utilizzo.

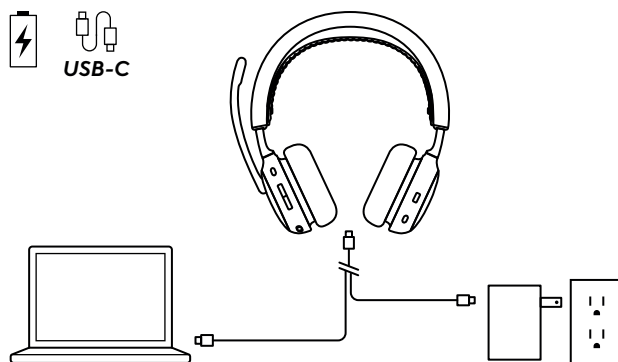

CONTROLLI DELLA CUFFIA CON MICROFONO

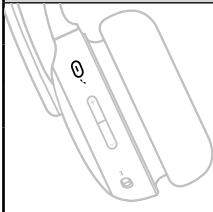
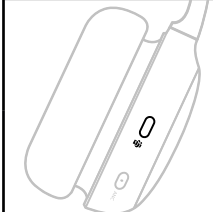
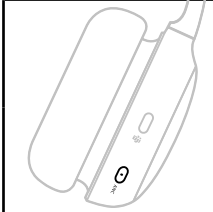
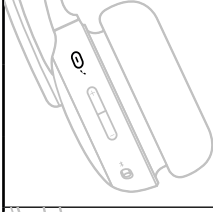
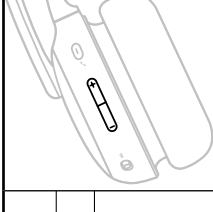
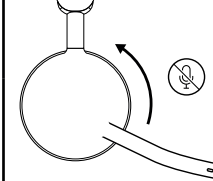
Pulsante	Utilizzo		Azione
	Controlli chiamata	Rispondi/Chiudi chiamata	Pressione breve
		Riprendi chiamata in attesa	
	Assistenza vocale	Attiva assistente vocale (quando non ci sono chiamate in corso)	Pressione di 2 secondi
	Controlli chiamata Teams (solo versione Teams)	Attività Teams	Pressione breve
			Pressione di 2 secondi
	Controlli ANC	Passaggio da ANC a Trasparenza attivata	Pressione breve
		ANC spenta	Pressione di 2 secondi
	Controlli multimediali (attiva con Logi Tune)	Riproduci/Pausa	Pressione breve
		Brano successivo	Pressione doppia
		Brano precedente	Tre pressioni
	Controlli del volume	Aumento volume	Breve pressione in alto
		Volume giù	Breve pressione in basso
	Disattivazione audio	Audio disattivato	Rotazione del braccio verso l'alto
		Riattiva audio	Rotazione del braccio verso il basso

Nota:

- le attività di Teams funzionano solo quando Teams è in esecuzione su un computer non bloccato.
- La funzionalità del controllo di file multimediali dipende dal tipo di applicazione. Può essere configurata solo tramite l'app Logi Tune.
- Le attività di chiamata hanno sempre la priorità sullo streaming multimediale. Quando due dispositivi sono connessi, la connessione tramite *Bluetooth*® ha la priorità rispetto al ricevitore. Quando due dispositivi *Bluetooth*® sono connessi, l'ultimo dispositivo attivo ha la priorità sull'altro. La priorità tra due dispositivi *Bluetooth*® può essere personalizzata sull'app Logi Tune in Dispositivi connessi.
- Per saperne di più sul pulsante Teams, visita la pagina del supporto *Microsoft*: Usare il pulsante *Microsoft Teams* sul dispositivo Teams certificato.
- I messaggi vocali indicano quando il microfono viene attivato/disattivato.

Suggerimento: l'ANC può essere personalizzata sull'app Logi Tune.

CANCELLAZIONE ATTIVA DEL RUMORE (ANC)

ANC blocca il rumore intorno a te per aiutarti a concentrarti su ciò che stai facendo.

- Premi il pulsante ANC sul lato del copriorecchie per passare dalla modalità ANC alla modalità Trasparenza e viceversa.
- Verranno riprodotti messaggi vocali quando si passa da una modalità all'altra.

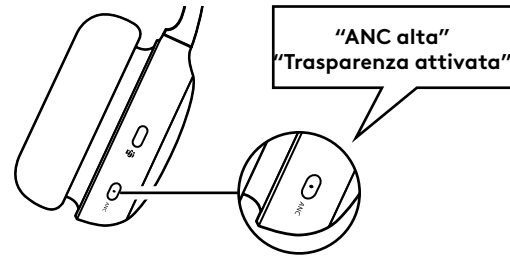

Nota: il pulsante ANC può essere personalizzato per scorrere fino a 5 modalità diverse sull'app Logi Tune.

SPIA DEL LIVELLO DI CARICA DELLA CUFFIA

Colore spia		Stato
Bianco	Fisso	Accensione
		Connesso a un dispositivo
		Batteria completamente carica
	Pulsante	Batteria in carica
Lampeggiante	Chiamata in arrivo	
	Modalità di associazione Bluetooth®	
Rosso	Lampeggiante	Batteria quasi scarica
	Fisso	Audio disattivato
Viola e bianco	Lampeggiante	Aggiornamento firmware cuffia con microfono

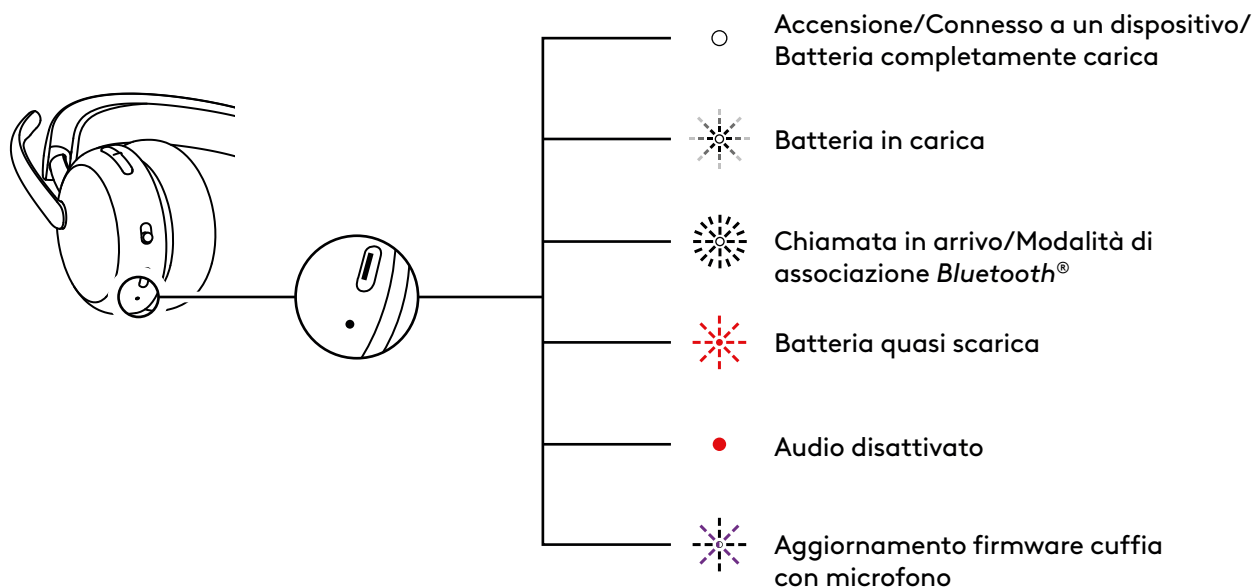

SPIA DEL RICEVITORE

Versione Microsoft Teams		
Colore spia		Stato
Bianco	Fisso	Connesso
		Chiamata in corso
	Lampeggia ripetutamente a intervalli	Chiamata in arrivo
Viola	Fisso	Connesso a Teams
	Pulsa	Connessione a Teams/ Notifiche di Teams
	Lampeggia per 3 volte e si spegne	Non connesso a Teams
	Lampeggia per 10 secondi e si spegne	Impossibile stabilire la connessione a Teams
Rosso	Fisso	Audio disattivato
Blue	Lampeggiante	Associazione

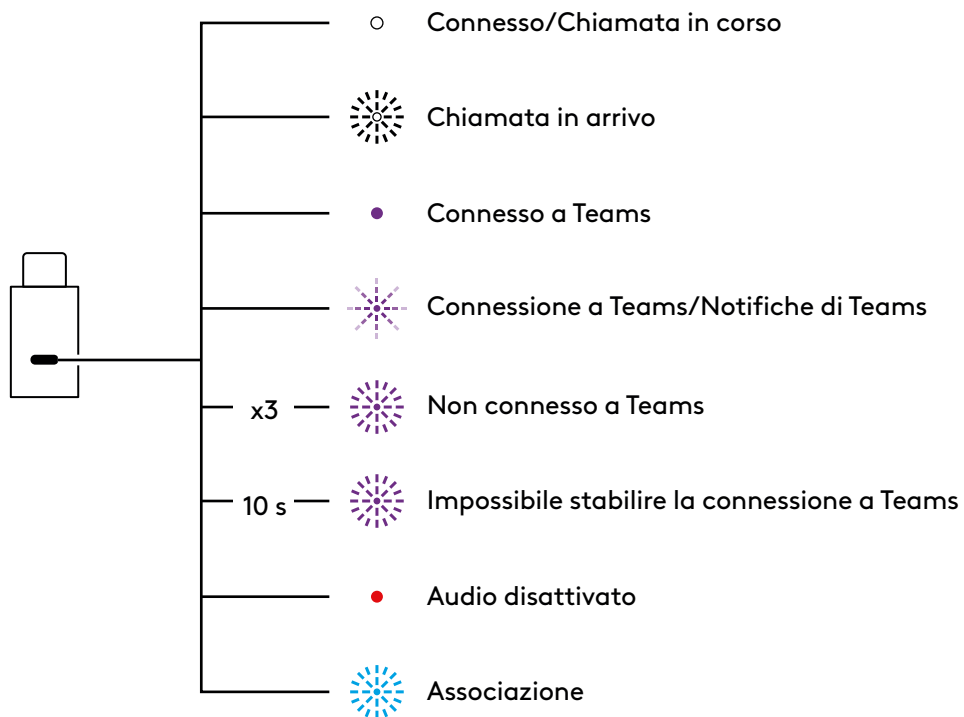

Versione UC		
Colore spia		Stato
Bianco	Fisso	Connesso
	Lampeggia ripetutamente a intervalli	Chiamata in corso
Rosso	Fisso	Chiamata in arrivo
Blue	Lampeggiante	Audio disattivato
		Associazione

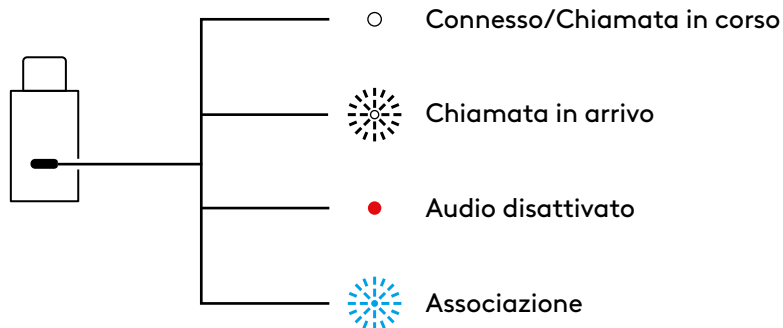

AUDIO TRAMITE USB (IDEALE PER ALTA DENSITÀ)

Se l'audio è instabile durante una chiamata a causa della presenza di troppi dispositivi wireless nelle vicinanze (alta densità), è possibile utilizzare la cuffia con microfono con il cavo.

1. Spegni la cuffia con microfono.
2. Collega la cuffia con microfono al cavo USB fornito in dotazione. Quindi collega l'altro lato del cavo USB-C nella porta USB-C del computer.
3. Assicurati che "Logi Zone Wireless 2 ES B2B-USB" sia selezionato nell'impostazione del dispositivo audio.

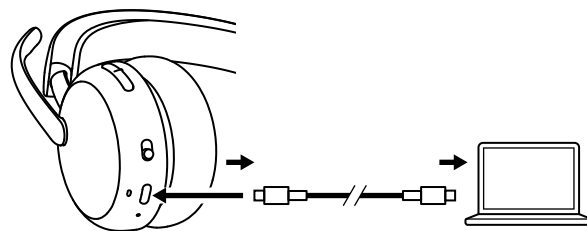

Nota: La cuffia con microfono si ricarica in questa modalità. I controlli tramite pulsanti potrebbero non essere disponibili in questa modalità.

LOGI TUNE

Logi Tune ti aiuta a migliorare le prestazioni delle cuffie con aggiornamenti periodici di software e firmware. Scopri di più e scarica Logi Tune da logitech.com/tune, *Apple App Store* o *Google Play*.



REGOLAZIONE DELL'EFFETTO LOCALE

L'effetto locale ti consente di ascoltare la tua voce durante le conversazioni in modo da essere consapevole del tuo volume. Nell'app Logi Tune, seleziona la funzione tono laterale e regola la manopola in base alle tue preferenze.

- Un numero più alto significa che il volume dei suoni esterni è più elevato.
- Un numero più basso significa che il volume dei suoni esterni è meno elevato.

TIMER SOSPENSIONE AUTOMATICA

Per impostazione predefinita, la cuffia con microfono si spegne automaticamente quando non viene utilizzata per 30 minuti. Regola il timer di sospensione nell'app Logi Tune.

EQ MICROFONO

Personalizza l'equalizzatore del microfono in Logi Tune per regolare la tua voce in modo che suoni più intensa o più profonda.

PROTEZIONE DELL'UDITO

Zone Wireless 2 ES for Business offre tre tipi di protezione per aiutarti a sentire in modo sicuro.

Limitazione di picco: Il volume audio è sempre limitato a 100 dBA per evitare danni all'udito.

Protezione contro gli shock acustici: Elimina i picchi audio improvvisi per evitare shock acustici in conformità con le linee guida australiane G616. Questa funzionalità può essere attivata nell'app Logi Tune e si applica solo alle attività di chiamata.

Esposizione al rumore nel tempo: Protegge le orecchie dall'esposizione al rumore per un periodo di 8 ore con un limite fino a 85 dBA secondo la linea guida australiana G616. Questa funzionalità può essere attivata nell'app Logi Tune e si applica solo alle attività di chiamata.

AGGIORNA LA TUA CUFFIA CON MICROFONO

Ti consigliamo di aggiornare sia la cuffia sia il ricevitore. A tale scopo, scarica Logi Tune da logitech.com/tune e verifica la disponibilità di aggiornamenti firmware.

Nota: spegni e riaccendi la cuffia con microfono al termine dell'aggiornamento per assicurarti che sia stato eseguito correttamente.

RICOLLEGA LA CUFFIA CON MICROFONO

Nel caso in cui la cuffia con microfono venga disconnessa dal ricevitore, puoi ricollegarla tramite Logi Tune.

1. Collega il ricevitore *USB-C* o l'adattatore *USB-A* con il ricevitore *USB-C* a una porta USB del computer.
2. Accendi la cuffia con microfono spostando l'interruttore di accensione verso il centro.
3. Apri Logi Tune Desktop sul computer.
4. Seleziona "Ricevitore Zone" dalla dashboard.
5. Attendi mentre è in corso la ricerca della cuffia con microfono collegata in precedenza.
6. Se non viene mostrata alcuna cuffia con microfono connessa al ricevitore, fai clic su "Associa cuffia con microfono".
7. Entra in modalità di associazione sulla cuffia con microfono spostando l'interruttore di accensione sull'icona *Bluetooth*[®] e tenendolo premuto per 2 secondi. La spia lampeggerà rapidamente in bianco.
8. Una volta effettuata l'associazione, la spia sul ricevitore e sulla cuffia con microfono diventa bianca fissa.

RIPRISTINA LA CUFFIA CON MICROFONO

Per ripristinarla allo stato originale, accendi la cuffia con microfono, tieni premuto il pulsante di aumento del volume e sposta il pulsante di accensione sulla modalità di associazione per 5 secondi. Una volta che la cuffia con microfono è stata ripristinata correttamente, l'indicatore della cuffia con microfono lampeggia velocemente in rosso e bianco per 3 volte e si spegne.

DIMENSIONI

Cuffia con microfono:

Altezza x Larghezza x Profondità:
185,2 x 183,6 x 73,0 mm

Peso:

212 g

Ricevitore:

Altezza x Larghezza x Profondità:
26,8 x 12,4 x 6,2 mm

Adattatore:

Altezza x Larghezza x Profondità:
24,5 x 15,4 x 8,7 mm

REQUISITI DI SISTEMA

Compatibile con comuni applicazioni per chiamate sulla maggior parte delle piattaforme e sistemi operativi. Compatibile con computer *Windows*, *Mac* o *Chrome* tramite *USB-C*, *USB-A*, *Bluetooth*[®] e con dispositivi *iOS* o *Android* con supporto *Bluetooth*[®].

SPECIFICHE TECNICHE

Tipo di microfono: 2 microfoni con cancellazione del rumore di fondo con algoritmi basati sull'IA ed EQ microfono

Risposta in frequenza (cuffie): 20 Hz - 20 kHz (modalità musica),
100 Hz - 8 kHz (modalità conversazione)

Risposta in frequenza (microfono): 100 Hz - 8 KHz

Tipo di batteria: Batteria integrata (ioni di litio)

Durata della batteria (conversazione)*: Fino a 20 ore (ANC attivata),
fino a 25 ore (ANC disattivata)

Durata della batteria (ascolto)*: Fino a 25 ore (ANC attivata),
fino a 48 ore (ANC disattivata)

Versione *Bluetooth*[®]: 5,3

Raggio d'azione wireless*: Fino a 50 m (in linea d'aria, campo aperto)

Lunghezza del cavo di ricarica da *USB-C* a *USB-C*: 1,5 m

Conformità audio: Conformità a EN 50332-2

* La durata delle batterie e il raggio d'azione wireless possono variare in base alla frequenza e al tipo di utilizzo e alle condizioni ambientali.

www.logitech.com/support/zonewireless2es-b

COMPONENTES DEL PRODUCTO

VISTA FRONTAL

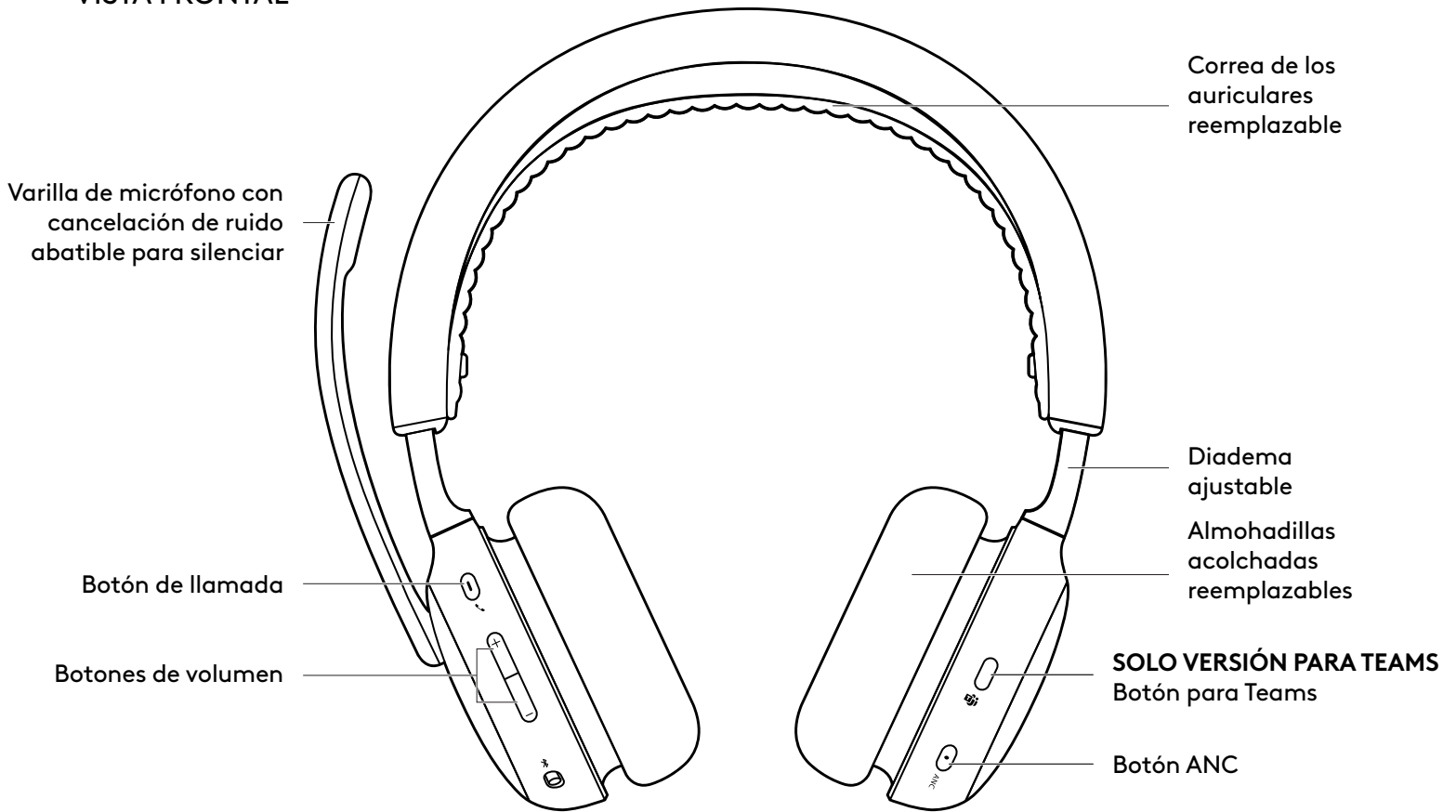

VISTA INFERIOR

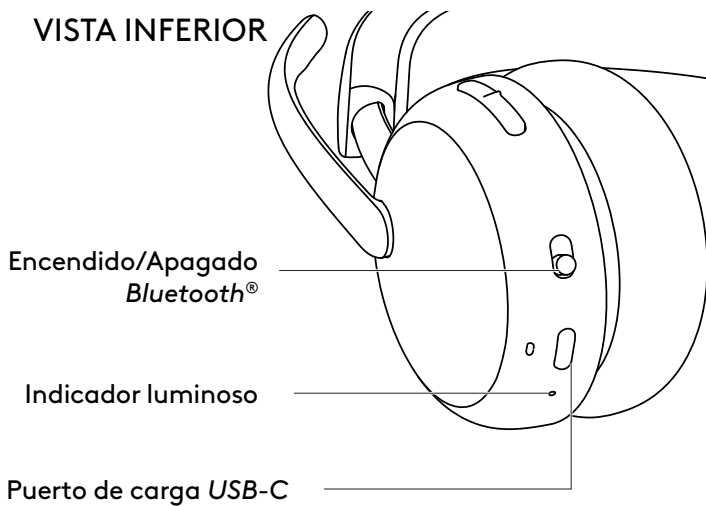

RECEPTOR USB Y ADAPTADOR

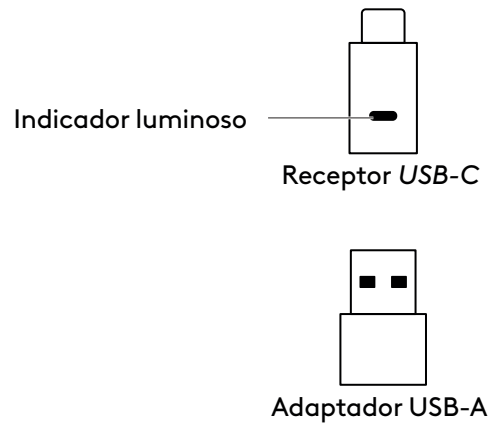

CONTENIDO DE LA CAJA

1. Auriculares con micrófono
2. Receptor *USB-C*
3. Adaptador *USB-A*
4. Cable de carga *USB-C* a *C*
5. Bolsa de viaje
6. Documentación del usuario

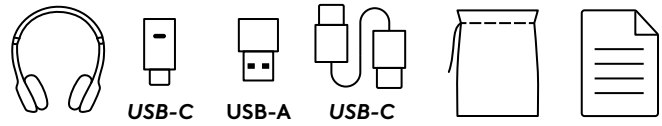

ENCENDIDO/APAGADO

1. Deslice el interruptor de encendido hacia el centro.
2. El indicador luminoso muestra una luz blanca al encenderse los auriculares.
3. Para apagarlos, deslice el interruptor de encendido hacia el icono de encendido.

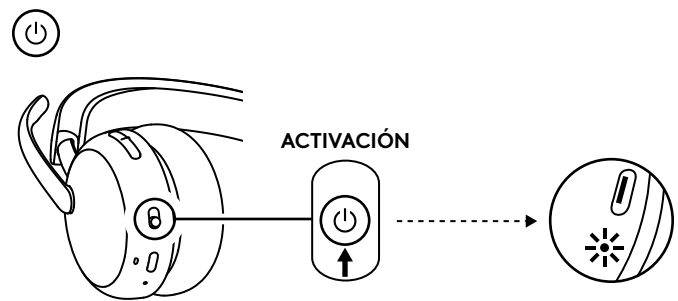

EMPAREJAR MEDIANTE RECEPTOR USB

1. **USB-C**
Inserte el receptor en el puerto *USB-C* del ordenador.

USB-A

Inserte el receptor *USB-C* en el adaptador *USB-A*. Luego inserte el adaptador en el puerto *USB-A* del ordenador.

2. Los auriculares se suministran de fábrica ya emparejados con el receptor incluido en el paquete. Sólo hay que encender los auriculares. Cuando se complete el emparejamiento, el indicador luminoso del receptor permanecerá iluminado en blanco. El indicador de los auriculares se iluminará en blanco.
3. Asegúrese de que «Logi Zone Wireless 2 ES B2B» esté seleccionado en la configuración de sonido del ordenador.

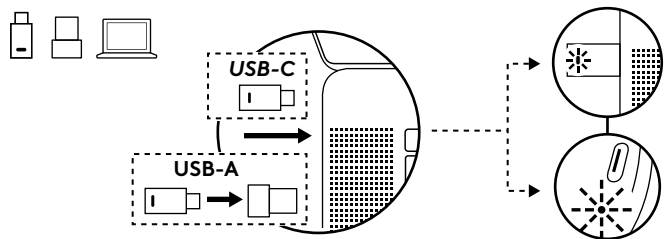

EMPAREJAMIENTO MEDIANTE BLUETOOTH®

1. Deslice el interruptor de encendido hacia el icono de *Bluetooth*® y manténgalo pulsado durante 2 segundos. El indicador emitirá destellos blancos rápidos.
2. Abra la configuración de *Bluetooth*® en el dispositivo.
3. Seleccione «Logi Zone Wireless 2 ES B2B» en la lista de dispositivos.
4. Cuando se complete el emparejamiento, el indicador luminoso permanecerá encendido en blanco.

Consejo (solo en caso de usar Windows 10):

Cuando los auriculares estén emparejados con un portátil, si es necesario, diríjase a la configuración de sonido y seleccione «Logi Zone Wireless 2 ES B2B Stereo» para disfrutar de la mejor calidad de música y «Logi Zone Wireless 2 ES B2B Hands-Free» para llamadas.

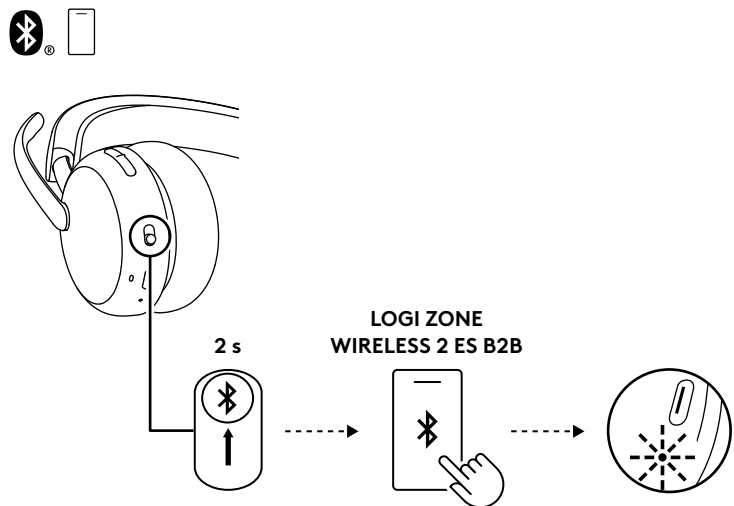

AJUSTAR LOS AURICULARES

1. Ajustese los auriculares deslizando las copas de la diadema hacia arriba o hacia abajo.
2. Gire las copas para acomodarlas a las orejas.
3. Esta operación puede resultar más fácil si tiene los auriculares puestos. Mueva las copas hacia arriba y hacia abajo en la diadema hasta que las note cómodamente asentadas sobre las orejas.

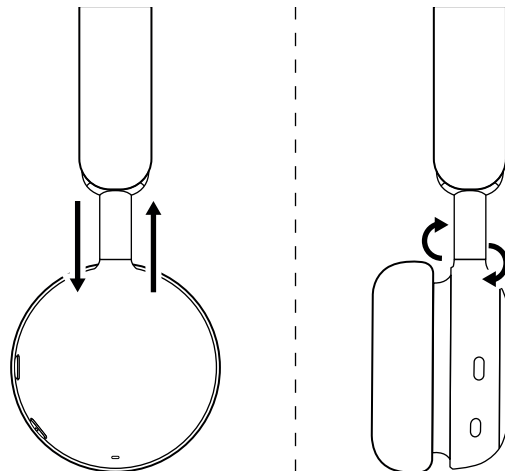

AJUSTAR LA VARILLA DEL MICRÓFONO

La varilla del micrófono gira 270 grados. Se puede colocar en el lado derecho o en el izquierdo. El canal de audio cambiará automáticamente, dependiendo de la orientación del micrófono.

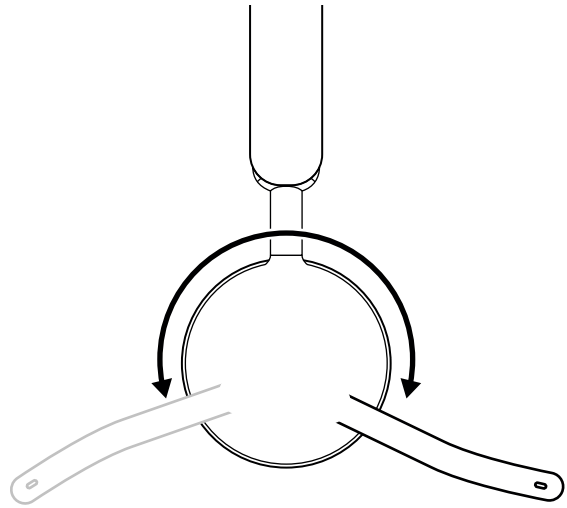

La varilla del micrófono se debe colocar cerca de la boca o junto a esta, alineado con la comisura de los labios.

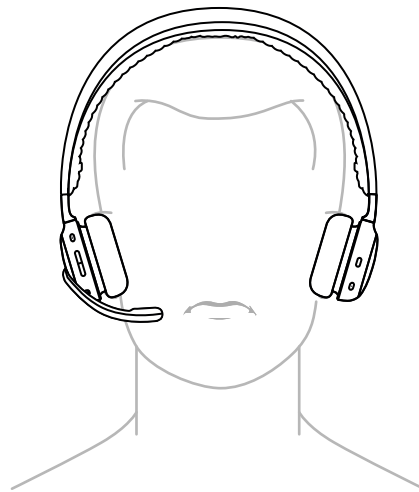

CARGANDO

Los auriculares se apagan automáticamente cuando están inactivos.

El ajuste del temporizador de suspensión se puede cambiar en la aplicación Logi Tune.

El indicador de los auriculares se iluminará en ROJO cuando el nivel de carga sea bajo.

CARGAR MEDIANTE EL CABLE USB

1. Conecte un extremo del cable al puerto *USB-C* en la parte inferior de la copa y el otro extremo al puerto de carga *USB-C* del ordenador o la base, o a un adaptador de alimentación.
2. El diodo realizará un efecto de respiración con luz blanca durante la carga.
3. La luz será blanca permanente cuando los auriculares estén totalmente cargados.
 - La carga completa tarda dos horas.
 - Cinco minutos de carga proporcionan una hora de uso de voz.*
4. Durante la carga, los auriculares se pueden usar con el receptor y emparejados por *Bluetooth*®. También se pueden usar como auriculares con cable con el cable *USB-C* conectado mientras los auriculares están apagados.

*La duración de la batería varía en función de las condiciones ambientales y de los dispositivos.

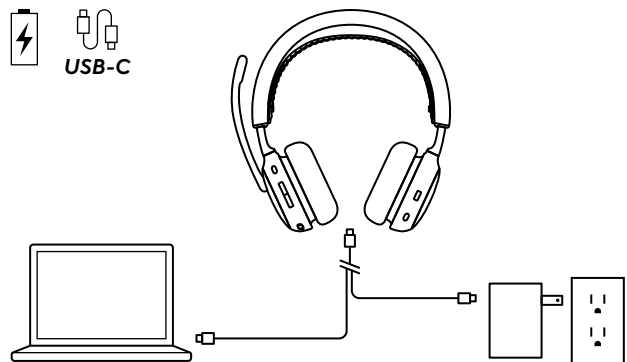

CONTROLES DE LOS AURICULARES

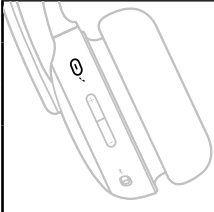
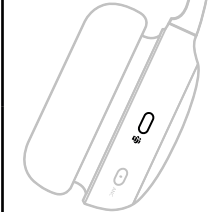
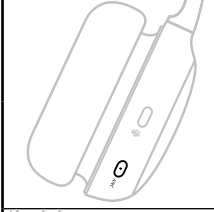
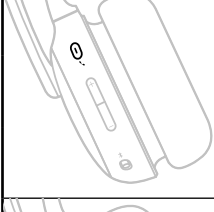
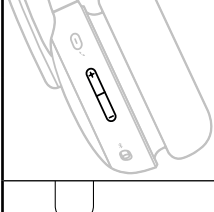
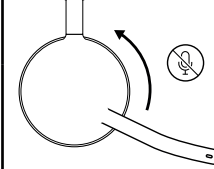
Botón	Uso		Acción
	Controles de llamadas	Responder/finalizar llamada	Pulsación corta
		Reanudar llamada en espera	
	Asistencia de voz	Activar asistente de voz (cuando no hay ninguna llamada)	Pulsación de 2 segundos
	Controles de llamada de Teams (solo en la versión para Teams)	Actividades de Teams	Pulsación corta
			Pulsación de 2 segundos
	Controles ANC	Alternar entre ANC y Transparencia activada	Pulsación corta
		ANC desactivada	Pulsación de 2 segundos
	Controles multimedia (se activan con Logi Tune)	Reproducir/Pausa	Pulsación corta
		Pista siguiente	Doble pulsación
		Pista anterior	Triple pulsación
	Controles de volumen	Subir volumen	Pulsación corta hacia arriba
		Bajar volumen	Pulsación corta hacia abajo
	Silenciar	Silencio activado	Varilla de micrófono abatida hacia arriba
		Silencio desactivado	Varilla de micrófono abatida hacia abajo

Nota:

- Las actividades de Teams sólo funcionan cuando Teams se ejecuta en un ordenador desbloqueado.
- Las funciones de control multimedia dependen del tipo de aplicación. Solo se puede configurar a través de la aplicación Logi Tune.
- Las actividades de llamadas siempre tienen prioridad sobre el streaming multimedia. Cuando haya dos dispositivos conectados, el conectado por *Bluetooth*® tendrá prioridad sobre el receptor. Cuando se conectan dos dispositivos *Bluetooth*®, tendrá prioridad el que haya estado activo más recientemente. La prioridad entre dos dispositivos *Bluetooth*® se puede personalizar en la aplicación Logi Tune, en la sección «Dispositivos conectados».
- Para obtener más información sobre el botón para Teams, visite la página de soporte técnico de *Microsoft*: Use el botón para *Microsoft Teams* en su dispositivo con Teams certificado.
- Los mensajes de voz indican cuando el micrófono está silenciado.

Consejo: ANC se puede personalizar en la aplicación Logi Tune.

CANCELACIÓN ACTIVA DE RUIDO (ANC)

La función de cancelación bloquea el ruido del entorno para mejorar la concentración del usuario.

- Pulse el botón ANC en el lateral de la copa del auricular para alternar entre los modos ANC y Transparencia.
- Oirá mensajes de voz al cambiar de modo.

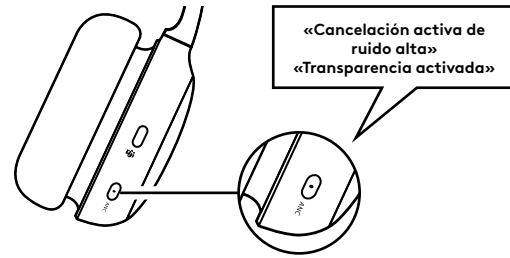

Nota: El botón ANC se puede personalizar para recorrer hasta cinco modos en la aplicación Logi Tune.

INDICADOR LUMINOSO DE AURICULARES

Ligera		Estado
Blanco	Permanente	Encendido
		Conexión a un dispositivo
		Batería completamente cargada
	Pulsante	Carga en curso
Destellante	Llamada entrante	
	Modo de emparejamiento <i>Bluetooth</i> [®]	
Rojo	Parpadeante	Carga baja
	Permanente	Silencio activado
Morado y blanco	Parpadeante	Actualización de firmware de auriculares

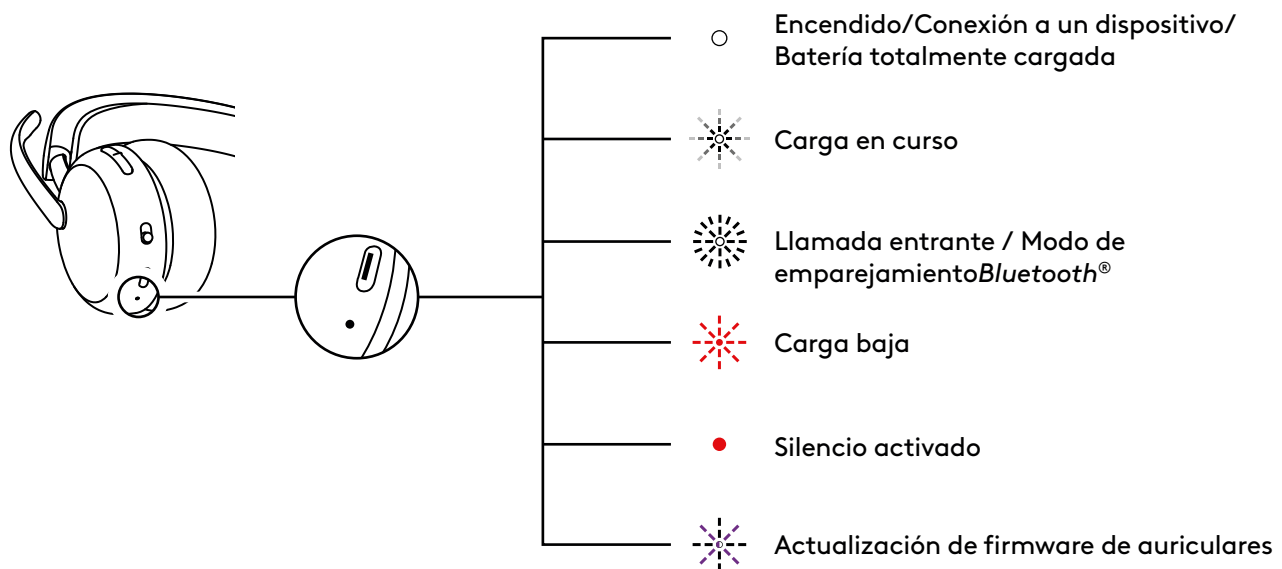

INDICADOR LUMINOSO DEL RECEPTOR

Versión de Microsoft Teams		
	Ligera	Estado
Blanco	Permanente	Conectado
		Llamada en curso
	Repetición de destellos activada y desactivada	Llamada entrante
Morado	Permanente	Conexión a Teams
	Pulsante	Conectando a Teams/ notificaciones de Teams
	Tres destellos y luego apagado	No hay conexión a Teams
	Destellos durante 10 segundos y luego apagado	No se pudo conectar a Teams
Rojo	Permanente	Silencio activado
Azul	Destellante	Emparejamiento

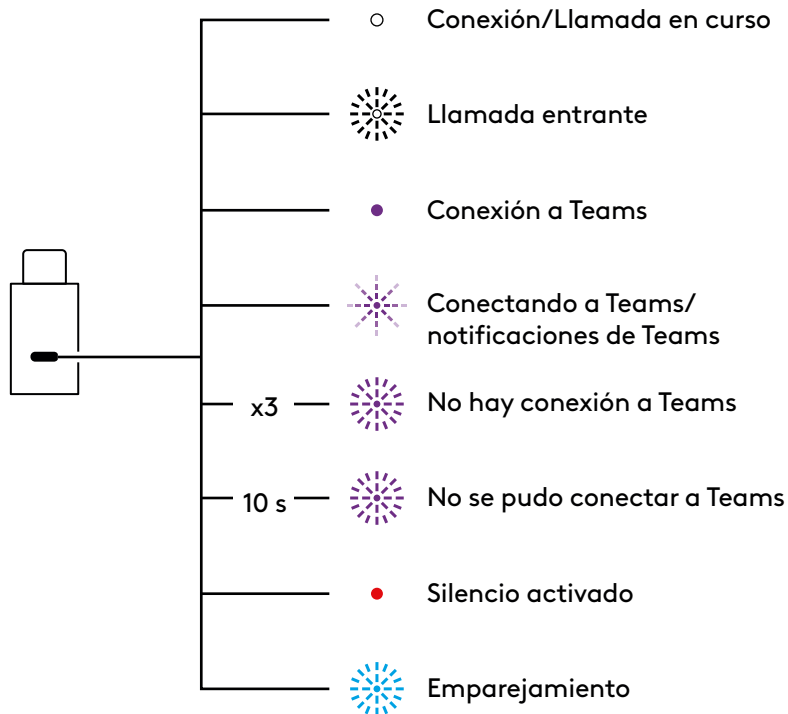

Versión UC		
Ligera		Estado
Blanco	Permanente	Conectado
	Repetición de destellos activada y desactivada	Llamada en curso
Rojo	Permanente	Llamada entrante
Azul	Destellante	Silenció activado
		Emparejamiento



AUDIO POR USB (ADECUADO PARA ALTA DENSIDAD)

Si el audio es inestable durante una llamada porque hay demasiados dispositivos inalámbricos cerca (alta densidad), los auriculares se pueden usar como auriculares con cable.

1. Apague los auriculares.
2. Conecte los auriculares al cable USB suministrado. Conecte el otro extremo del cable USB -C al puerto USB-C del ordenador.
3. Asegúrese de que «Logi Zone Wireless 2 ES B2B-USB» esté seleccionado en la configuración del dispositivo de audio.

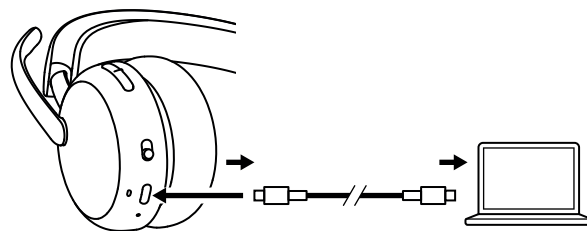

Nota: los auriculares se cargarán en este modo. Es posible que los controles de botones no estén disponibles en este modo.

LOGI TUNE

Logi Tune optimiza el rendimiento de los auriculares con actualizaciones periódicas de software y firmware. Obtenga más información y descárguese Logi Tune en logitech.com/tune, *Apple App Store* o la tienda de *Google Play*.



AJUSTAR EL TONO LATERAL

El tono lateral permite oír la propia voz durante las conversaciones, para comprobar el volumen de voz utilizado. En la aplicación Logi Tune, seleccione la función de tono lateral y ajuste el control giratorio.

- Un número elevado significa que se oye más sonido externo.
- Un número bajo significa que se oye menos sonido externo.

TEMPORIZADOR DE SUSPENSIÓN AUTOMÁTICA

De forma predeterminada, los auriculares se apagarán automáticamente cuando lleven 30 minutos sin usarse. Ajuste el temporizador de suspensión en la aplicación Logi Tune.

ECUALIZADOR DEL MICRÓFONO

Personalice el ecualizador del micrófono en Logi Tune para que su voz suene más clara o más grave.

PROTECCIÓN AUDITIVA

Zone Wireless 2 ES for Business proporciona tres tipos de protección para no poner en riesgo su salud auditiva.

Limitación de pico: el volumen de audio siempre está limitado a 100 dBA para evitar que se dañen los oídos.

Protección contra los choques acústicos: elimina los picos de audio repentinos para evitar golpes acústicos, conforme a la directriz australiana G616. Esto se puede activar en la aplicación Logi Tune y sólo se aplica a actividades de llamadas.

Exposición prolongada al ruido: protege sus oídos de la exposición al ruido durante un periodo de 8 horas con un límite de hasta 85 dBA conforme a la directriz australiana G616. Puede activarse en la aplicación Logi Tune y solo se aplica a actividades de llamadas.

ACTUALIZAR LOS AURICULARES

Es aconsejable actualizar tanto los auriculares como el receptor. Para ello, descargue Logi Tune desde logitech.com/tune y compruebe si hay actualizaciones de firmware disponibles.

Nota: Apague y encienda los auriculares al terminar la actualización para asegurarse de que se ha realizado correctamente.

VOLVER A CONECTAR LOS AURICULARES.

En caso de que los auriculares se desconecten del receptor, puede volver a conectarlos a través de Logi Tune.

1. Conecte el receptor *USB-C* o el adaptador *USB-A* con el receptor *USB-C* al puerto *USB* del ordenador.
2. Encienda los auriculares deslizando el interruptor de encendido hacia el centro.
3. Abra Logi Tune para escritorio en su ordenador.
4. Seleccione «Zone Receiver» en el panel.
5. Espere mientras se realiza la búsqueda de los auriculares conectados previamente.
6. Si no aparecen auriculares conectados al receptor, haga clic en «Emparejar auriculares».
7. Para activar el modo de emparejamiento en los auriculares, deslice el interruptor de encendido hacia el icono de *Bluetooth*[®] y manténgalo pulsado durante 2 segundos. El indicador emitirá destellos blancos rápidos.
8. Una vez completado el emparejamiento, el indicador del receptor y el de los auriculares mostrarán una luz blanca.

RESTABLECER LOS AURICULARES

Para restablecer el estado original de los auriculares, enciéndalos, mantenga pulsado el botón de subir volumen y deslice el botón de encendido hacia el modo de emparejamiento durante 5 segundos. Los auriculares estarán correctamente restablecidos cuando el indicador luminoso de los auriculares emita tres destellos rápidos rojos y blancos, y luego se apague.

DIMENSIONES

Auriculares con micrófono:

Altura x Anchura x Profundidad:
185,2 x 183,6 x 73 mm

Peso:

212 g

Receptor:

Altura x anchura x profundidad:
26,8 x 12,4 x 6,2 mm

Adaptador:

Altura x Anchura x Profundidad:
24,5 x 15,4 x 8,7 mm

REQUISITOS DEL SISTEMA

Funcionan con las principales aplicaciones de llamadas en casi todas las plataformas y sistemas operativos. Compatibles con ordenadores *Windows*, *Mac* o *Chrome* por *USB-C*, *USB-A*, *Bluetooth®* y dispositivos *iOS* o *Android* con *Bluetooth®*.

ESPECIFICACIONES TÉCNICAS

Tipo de micrófono: dos micrófonos con cancelación de ruido dotados de algoritmos con IA y ecualizador para micrófono

Respuesta de frecuencia (auriculares con micrófono): 20 Hz-20 kHz (modo de música), 100 Hz-8 kHz (modo de conversación)

Respuesta de frecuencia (micrófono): 100 Hz-8 kHz

Tipo de pilas/baterías: batería integrada (ion litio)

Duración de batería (tiempo de conversación)*: hasta 20 h (ANC activada), hasta 25 h (ANC desactivada)

Duración de batería (tiempo de escucha):*: hasta 25 h (ANC activada), hasta 48 h (ANC desactivada)

Versión de *Bluetooth®*: 5.3

Radio de acción inalámbrico*: Hasta 50 m (170 ft) (línea de visión en campo abierto)

Longitud del cable de carga *USB-C* a *C*: 1,5 m

Cumplimiento de normativas de audio: Cumplen con la norma EN 50332-2

* La duración de las pilas/baterías y el radio de acción inalámbrico dependen de las condiciones del entorno y de los dispositivos.

www.logitech.com/support/zonewireless2es-b

CONHEÇA O SEU PRODUTO

VISTA FRONTAL

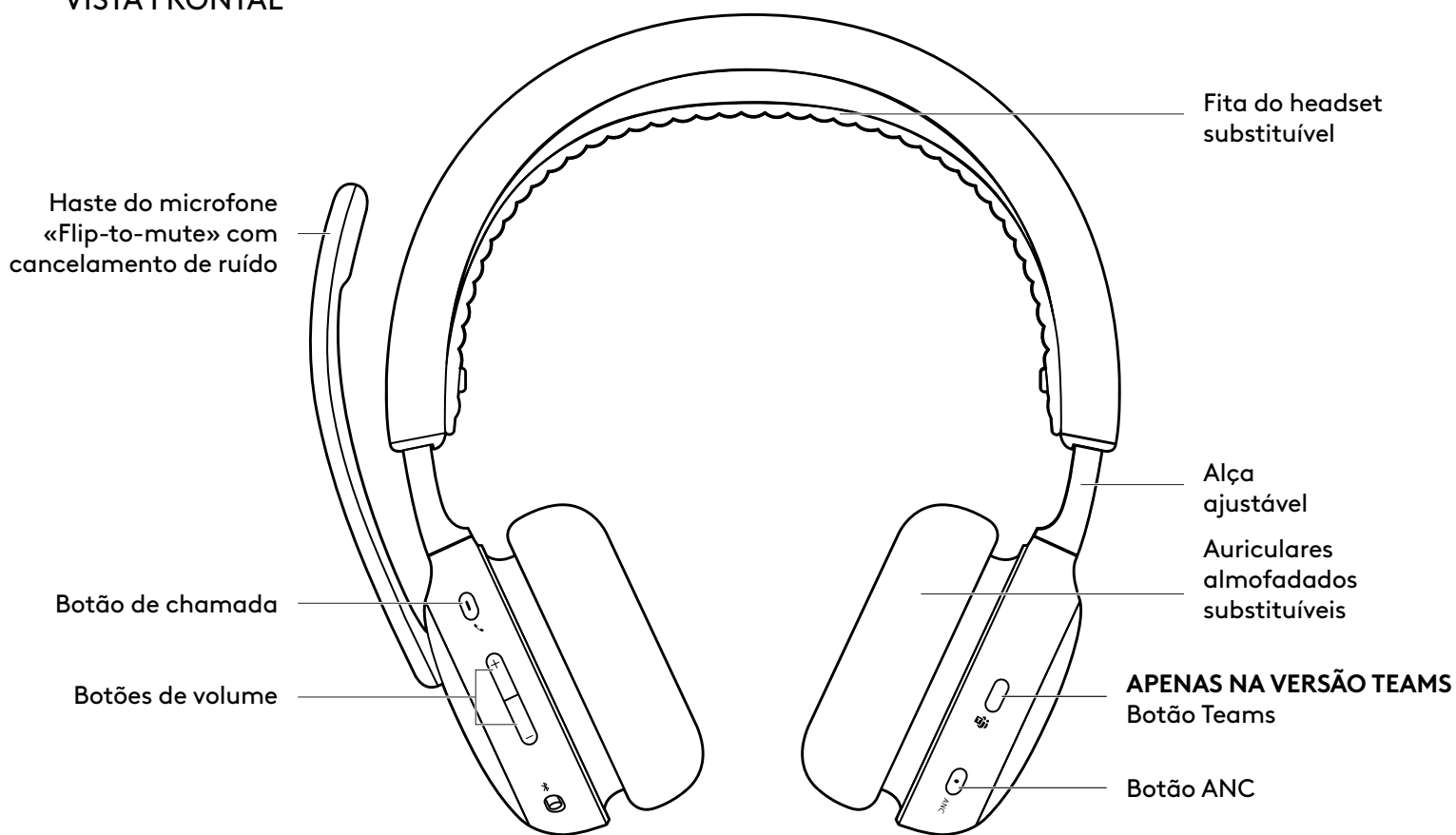

VISTA INFERIOR

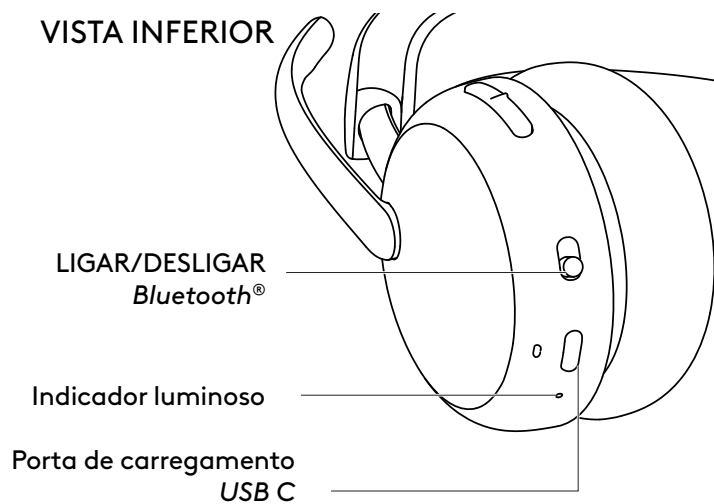

RECEPOR USB E ADAPTADOR

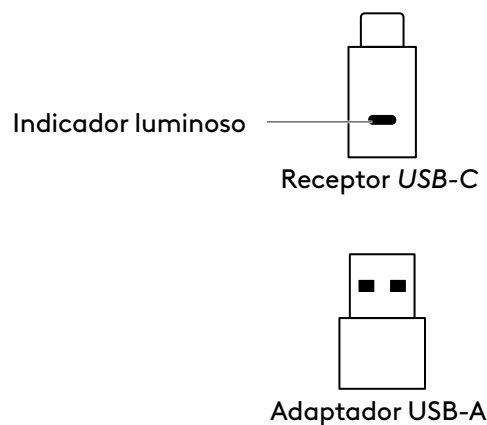

ITENS INCLUÍDOS NA EMBALAGEM

1. Headset
2. Receptor *USB-C*
3. Adaptador *USB-A*
4. Cabo de carregamento *USB-C* para *C*
5. Bolsa de transporte
6. Documentação do utilizador

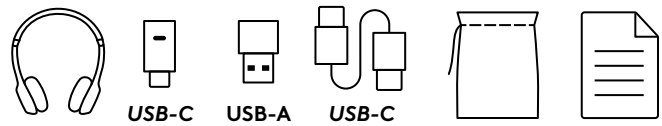

LIGAR/DESLIGAR

1. Deslize o Botão Ligar/Desligar para o centro.
2. Após ligar, o indicador luminoso fica branco.
3. Para desactivar, deslize o Botão Ligar/Desligar para o ícone ligar/desligar.

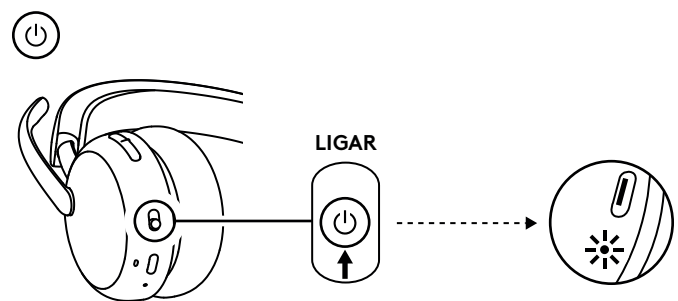

EMPARELHAMENTO POR RECEPTOR USB

1. **USB-C**
Insira o recetor na porta *USB-C* do computador.

USB-A

Insira o recetor *USB-C* no adaptador *USB-A*. Em seguida, insira o adaptador na porta *USB-A* do computador.

2. O headset já está emparelhado com o recetor fornecido. Basta ligar os auscultadores. Após emparelhar com êxito, o indicador luminoso no receptor mantém-se branco fixo. O indicador luminoso no headset fica branco fixo.
3. Certifique-se de que "Logi Zone Wireless 2 ES B2B" está selecionado nas definições de som do computador.

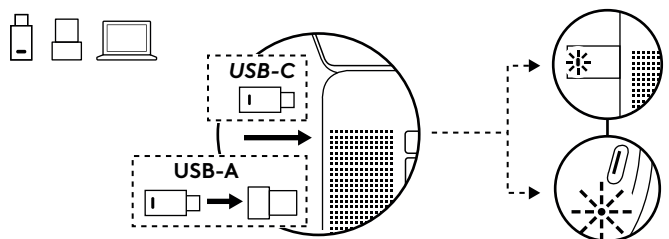

EMPARELHAR POR **BLUETOOTH®**

1. Deslize o botão de Ligar/Desligar para o ícone *Bluetooth®* e mantenha premido durante 2 segundos. O indicador luminoso pisca rapidamente a branco.
2. Abra as definições de *Bluetooth®* no seu dispositivo.
3. Selecione "Logi Zone Wireless 2 ES B2B" em dispositivos detetáveis.
4. Se o emparelhamento for bem-sucedido, o indicador luminoso fixa-se a branco.

Sugestão (apenas quando utilizar o Windows 10):

Quando o headset está emparelhado com o computador portátil, caso seja necessário, aceda às definições de som e selecione "Logi Zone Wireless 2 ES B2B Estéreo" para obter a melhor qualidade de música e selecione "Logi Zone Wireless 2 ES B2B Mãos livres" para chamadas.

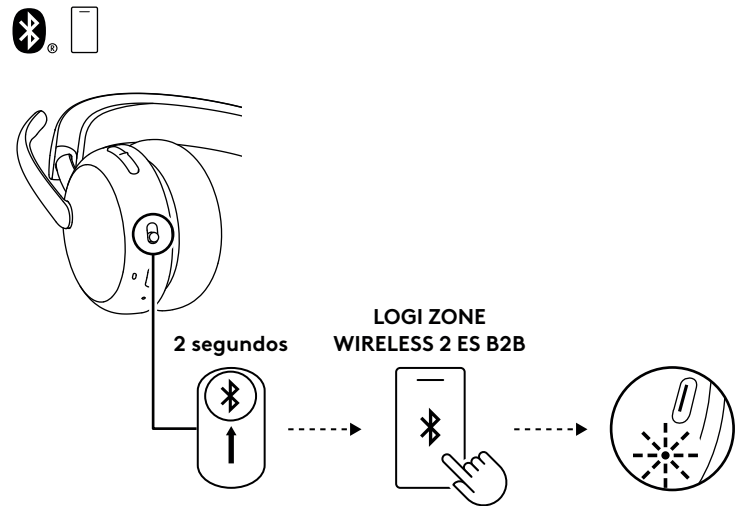

AJUSTAR OS AUSCULTADORES

1. Ajuste o headset deslizando os auriculares para cima e para baixo na alça de cabeça.
2. Almofadas de auricular para se ajustar à sua orelha.
3. Poderá ser mais fácil ajustar com os auscultadores colocados na cabeça. Mova os auriculares para cima e para baixo na alça de cabeça até sentir um ajuste confortável nas orelhas.

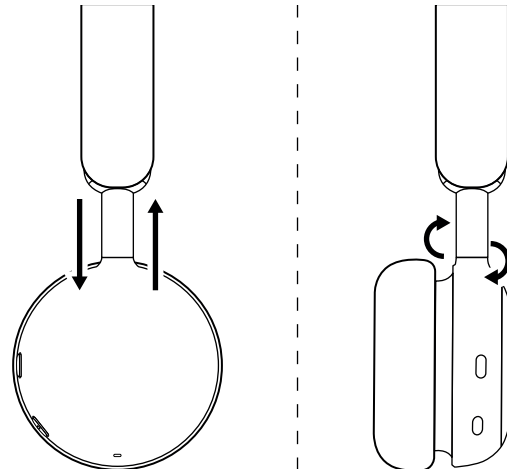

AJUSTAR A HASTE DO MICROFONE

A haste do microfone roda 270 graus. Pode utilizá-la no lado esquerdo ou direito. O canal de áudio muda automaticamente, dependendo da direção em que usar o microfone.

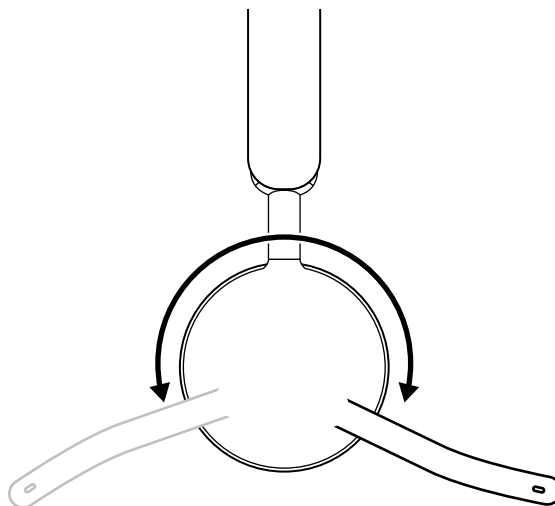

A haste do microfone deve ser colocada perto ou junto da boca, alinhada com o canto da boca.



CARREGAMENTO

O headset desliga-se automaticamente se estiver inativo.

Pode alterar o temporizador de suspensão na aplicação Logi Tune.

O indicador luminoso do headset fica VERMELHO quando a bateria está fraca.

LIGAR POR CABO USB

1. Ligue uma extremidade do cabo à porta *USB-C* na parte inferior do auricular e a outra extremidade à porta de carregamento *USB-C* no seu computador ou adaptador de alimentação.
2. O indicador luminoso pulsa a branco durante o carregamento.
3. O indicador luminoso torna-se branco fixo quando o carregamento estiver concluído.
 - O carregamento completo da bateria demora 2 horas.
 - O carregamento durante 5 minutos permite-lhe falar durante 1 hora.*
4. O headset pode ser utilizado com um recetor e emparelhado com *Bluetooth*® durante o carregamento. Também pode ser usado como um headset com fios com o cabo *USB-C* ligado enquanto o headset está desligado.

*A duração da bateria pode variar dependendo das condições ambientais e de utilização.

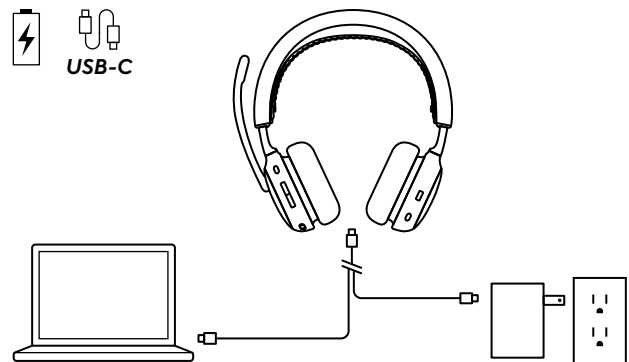

CONTROLOS DO HEADSET

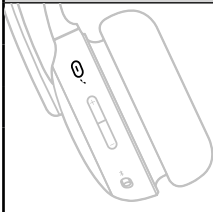
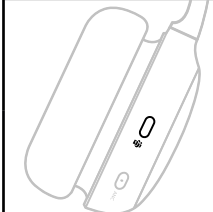
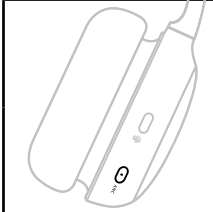
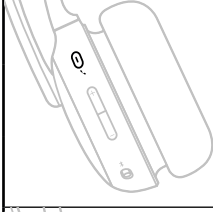
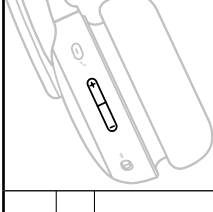
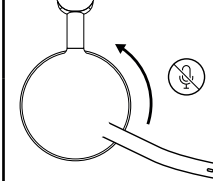
Botão	Utilização		Acção
	Controlos de chamada	Atender/Terminar chamada	Premir brevemente
		Retomar a chamada em espera	
	Assistência por voz	Activar Assistente de voz (quando não há atividade de chamada)	Premir durante 2 segundos
	Controlos de chamada Teams (apenas versão Teams)	Actividades Teams	Premir brevemente
			Premir durante 2 segundos
	Controlos ANC	Alternar entre ANC e Transparência ligada	Premir brevemente
		ANC desativado	Premir durante 2 segundos
	Controlos de multimédia (Ativar com Logi Tune)	Reproduzir/Pausa	Premir brevemente
		Próxima faixa	Premir duas vezes
		Faixa anterior	Premir três vezes
	Controlos do volume	Aumentar volume	Premir brevemente para cima
		Diminuir volume	Premir brevemente para baixo
	Desactivar som	Som desactivado	Levantar a haste do microfone
		Som activado	Baixar a haste do microfone

Nota:

- As actividades do Teams só funcionam quando o Teams está em execução num computador desbloqueado.
- A funcionalidade de controlo multimédia depende do tipo de aplicação. A configuração apenas pode ser efetuada através da aplicação Logi Tune.
- As actividades de chamadas são sempre a primeira prioridade sobre a transmissão multimédia. Quando estão ligados dois dispositivos, a ligação por *Bluetooth*® tem prioridade sobre a ligação do receptor. Quando estão ligados dois dispositivos *Bluetooth*®, o último dispositivo ativo tem prioridade sobre o outro. Além disso, a prioridade entre os dois dispositivos *Bluetooth*® pode ser personalizada na aplicação Logi Tune, na opção Dispositivos ligados.
- Para saber mais sobre o botão Teams, aceda à página de Assistência da *Microsoft*: Utilize o botão *Microsoft Teams* no seu dispositivo com certificação Teams.
- Instruções por voz indicam quando o microfone tem o som desactivado ou activado.

Sugestão: A função ANC pode ser personalizada na aplicação Logi Tune.

CANCELAMENTO ACTIVO DE RUÍDO (ANC)

A função ANC bloqueia o ruído ambiente para o ajudar a concentrar-se nas suas tarefas.

- Prima o botão ANC na lateral do auricular para alternar entre o modo ANC e Transparência.
- Há instruções por voz quando alterna entre modos.

Nota: o botão ANC pode ser personalizado para alternar entre 5 modos diferentes na aplicação Logi Tune.

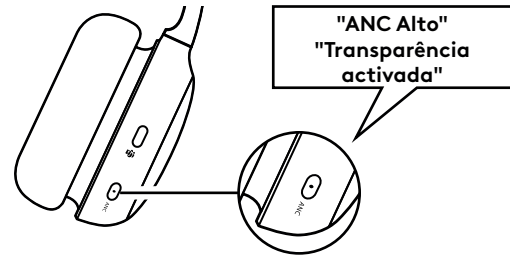

INDICADOR LUMINOSO DOS AUSCULTADORES

Luz		Estado
Branco	Fixo	Ligar
		Ligado ao dispositivo
		Bateria totalmente carregada
	Em pulsação	Bateria em carregamento
	Intermitente	Chamada recebida
Modo de emparelhamento Bluetooth®		
Vermelho	A piscar	Bateria fraca
	Fixo	Som desactivado
Roxo e branco	A piscar	A actualizar firmware do Headset

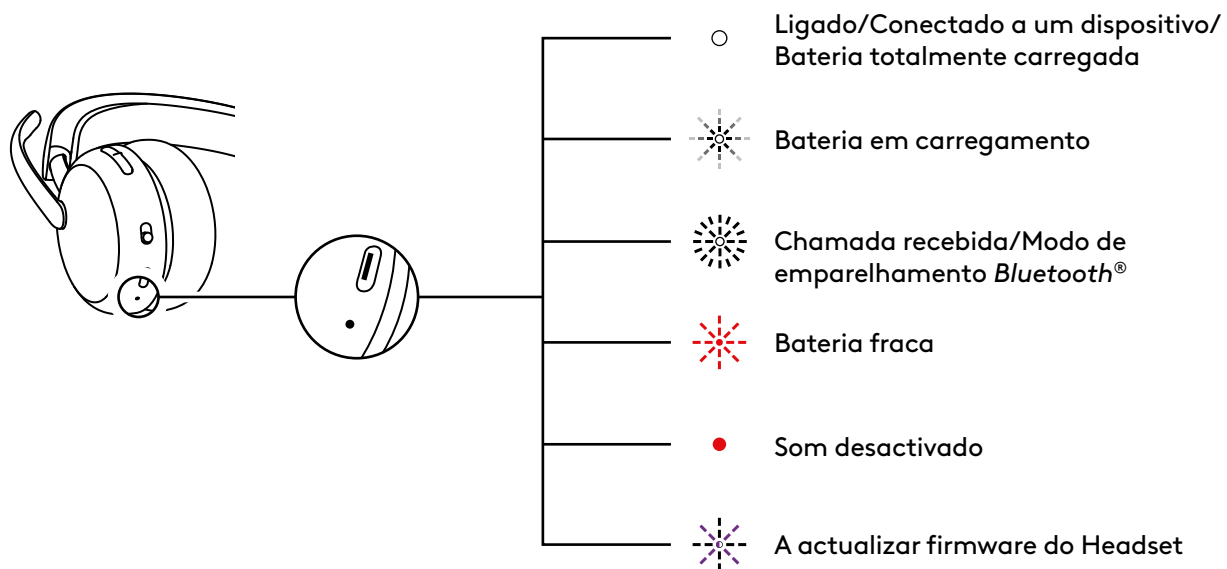

INDICADOR LUMINOSO DO RECEPTOR

Versão Microsoft Teams		
	Luz	Estado
Branco	Fixo	Ligado
		Chamada em curso
	Repetição de intermitente ligado e desligado	Chamada recebida
Roxo	Fixo	Ligado ao Teams
	Em pulsação	A ligar ao Teams/ notificações do Teams
	Intermitente 3 vezes e desligado	Não ligado ao Teams
	Intermitente durante 10 segundos e desligado	Falha ao ligar ao Teams
Vermelho	Fixo	Som desactivado
Azul	Intermitente	Emparelhamento

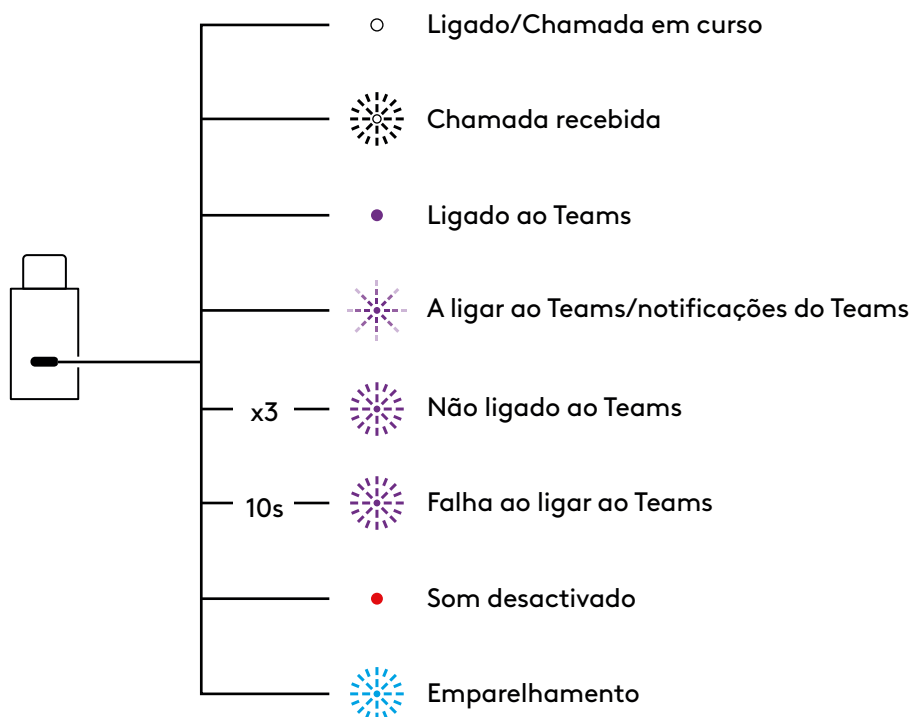

Versão UC		
Luz		Estado
Branco	Fixo	Ligado
	Repetição de intermitente ligado e desligado	Chamada em curso
Vermelho	Fixo	Chamada recebida
Azul	Fixo	Som desactivado
	Intermitente	Emparelhamento

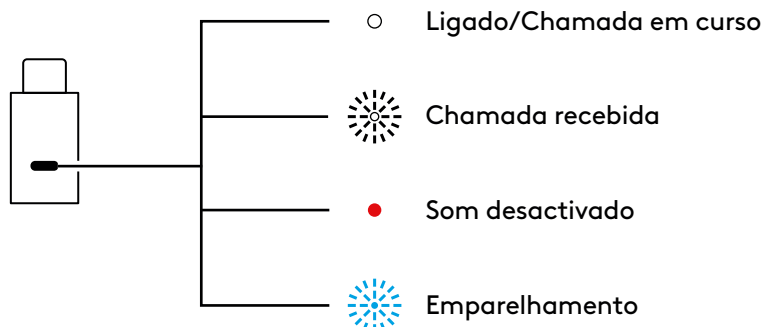

ÁUDIO ATRAVÉS DE USB (COMPATÍVEL COM ALTA DENSIDADE)

Se o seu áudio for instável durante uma chamada porque há demasiados dispositivos sem fios nas proximidades (alta densidade), o headset pode ser usado como um headset sem fios.

1. Desligue o headset.
2. Ligue o headset ao cabo USB fornecido. E ligue a outra extremidade do cabo *USB-C* à entrada *USB-C* no seu computador.
3. Certifique-se de que a opção "Logi Zone Wireless 2 ES B2B-USB" está seleccionada nas definições do dispositivo de áudio.

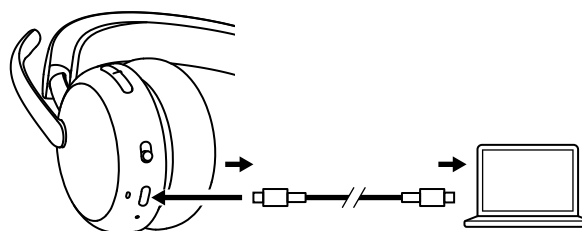

Nota: O headset é carregado durante este modo. Os controlos do botão podem não estar disponíveis neste modo.

LOGI TUNE

O Logi Tune ajuda a otimizar o desempenho dos seu headset com atualizações periódicas de software e firmware. Saiba mais e transfira a Logi Tune em logitech.com/tune, na *Apple App Store* ou no *Google Play*



AJUSTAR O RETORNO DE VOZ

O retorno de voz permite-lhe ouvir a sua própria voz durante a conversação para que tenha consciência do volume da sua voz. Na aplicação Logi Tune, selecione a funcionalidade de retorno de voz e ajuste o botão consoante a sua preferência.

- Um número mais alto significa que ouve mais som externo.
- Um número mais baixo significa que ouve menos som externo.

TEMPORIZADOR DE SUSPENSÃO AUTOMÁTICA

Por predefinição, o headset desliga-se automaticamente se estiver inativo durante 30 minutos. Ajuste o temporizador de suspensão na aplicação Logi Tune.

EQ DO MICROFONE

Personalize o EQ do microfone na Logi Tune para ajustar a sua voz de modo a ter um som mais nítido ou mais profundo.

PROTECÇÃO DE AUDIÇÃO

O Zone Wireless 2 ES for Business disponibiliza três tipos de protecção para ajudar a ouvir em segurança.

Limitação de potência: O volume de áudio está sempre limitado a 100 dBA para prevenir lesões auditivas.

Protecção contra choques acústicos: Elimina picos de áudio para evitar choques acústicos de acordo com a directriz australiana G616. Esta ação pode ser ativada na aplicação Logi Tune e aplica-se apenas às atividades de chamadas.

Exposição ao ruído ao longo do tempo: Protege os seus ouvidos da exposição ao ruído durante um período de 8 horas com um limite de até 85 dBA de acordo com a directriz australiana G616. Esta ação pode ser ativada na aplicação Logi Tune e aplica-se apenas às atividades de chamadas.

ACTUALIZAR O SEU HEADSET

Recomenda-se que actualize os auscultadores e o receptor. Para o efeito, transfira a Logi Tune em logitech.com/tune e verifique se existem atualizações de firmware disponíveis.

Nota: Ligue e desligue o headset após a atualização estar concluída para garantir que foi concluída com êxito.

REPOR O SEU HEADSET

Caso o headset não estiver ligado ao receptor, pode voltar a ligá-lo ao headset através da Logi Tune.

1. Ligue o receptor *USB-C* ou adaptador *USB-A* ao receptor *USB-C* à porta *USB* do computador.
2. Ligue o headset ao deslizar o Botão Ligar/Desligar para o centro.
3. Abra o Logi Tune Desktop no seu computador.
4. Selecione "Recetor local" no painel.
5. Aguarde enquanto procura o headset ligado anteriormente.
6. Se não aparecer qualquer headset ligado ao recetor, clique em "Emparelhar headset".
7. Aceda ao modo de emparelhamento no headset, deslizando o botão de Ligar/Desligar para o ícone *Bluetooth*[®] e mantendo-o premido durante 2 segundos. O indicador luminoso pisca rapidamente a branco.
8. Após emparelhar com êxito, o indicador luminoso no recetor e no headset fica branco fixo.

REPOR O SEU HEADSET

Para repor o headset no estado original, ligue-o, mantenha premido o botão de aumento de volume e deslize o botão de ligar/desligar para o modo de emparelhamento durante 5 segundos. O headset é repostado com êxito quando o indicador luminoso do headset pisca rapidamente a vermelho e branco 3 vezes e se desliga.

DIMENSÕES

Headset:

Altura x largura x profundidade:
185,2 x 183,6 x 73,0 mm

Peso:

212 g

Receptor:

Altura x largura x profundidade:
26,8 x 12,4 x 6,2 mm

Adaptador:

Altura x largura x profundidade:
24,5 x 15,4 x 8,7 mm

REQUISITOS DO SISTEMA

Compatível com aplicações de chamadas comuns na maioria das plataformas e sistemas operativos. Funciona com dispositivos compatíveis com *Windows*, *Mac*, ou *Chrome* através de *USB-C*, *USB-A*, *Bluetooth®* e *iOS* ou *Android* com *Bluetooth®*.

ESPECIFICAÇÕES TÉCNICAS

Tipo de microfone: 2 microfones com cancelamento de ruído com algoritmos de IA e EQ de microfone

Resposta de frequência (headset): 20 Hz - 20 kHz (modo de música),
100 Hz - 8 kHz (modo de conversação)

Resposta de frequência (microfone): 100 Hz - 8 kHz

Tipo de bateria: Bateria integrada (íon de lítio)

Duração da bateria (tempo de conversação)*: Até 20 h (ANC ligado), até 25 h (ANC desligado)

Duração da bateria (tempo de audição)*: Até 25 h (ANC ligado), até 48 h (ANC desligado)

Versão de *Bluetooth®*: 5.3

Alcance sem fios*: Até 50 m (linha de visão desobstruída)

Comprimento do cabo de carregamento *USB-C* para *C*: 1,5 m

Conformidade áudio: Em conformidade com a EN 50332-2

* A duração das baterias e a autonomia sem fios pode variar, dependendo das condições ambientais e de computação.

www.logitech.com/support/zonewireless2es-b

KEN JE PRODUCT

VOORAANZICHT

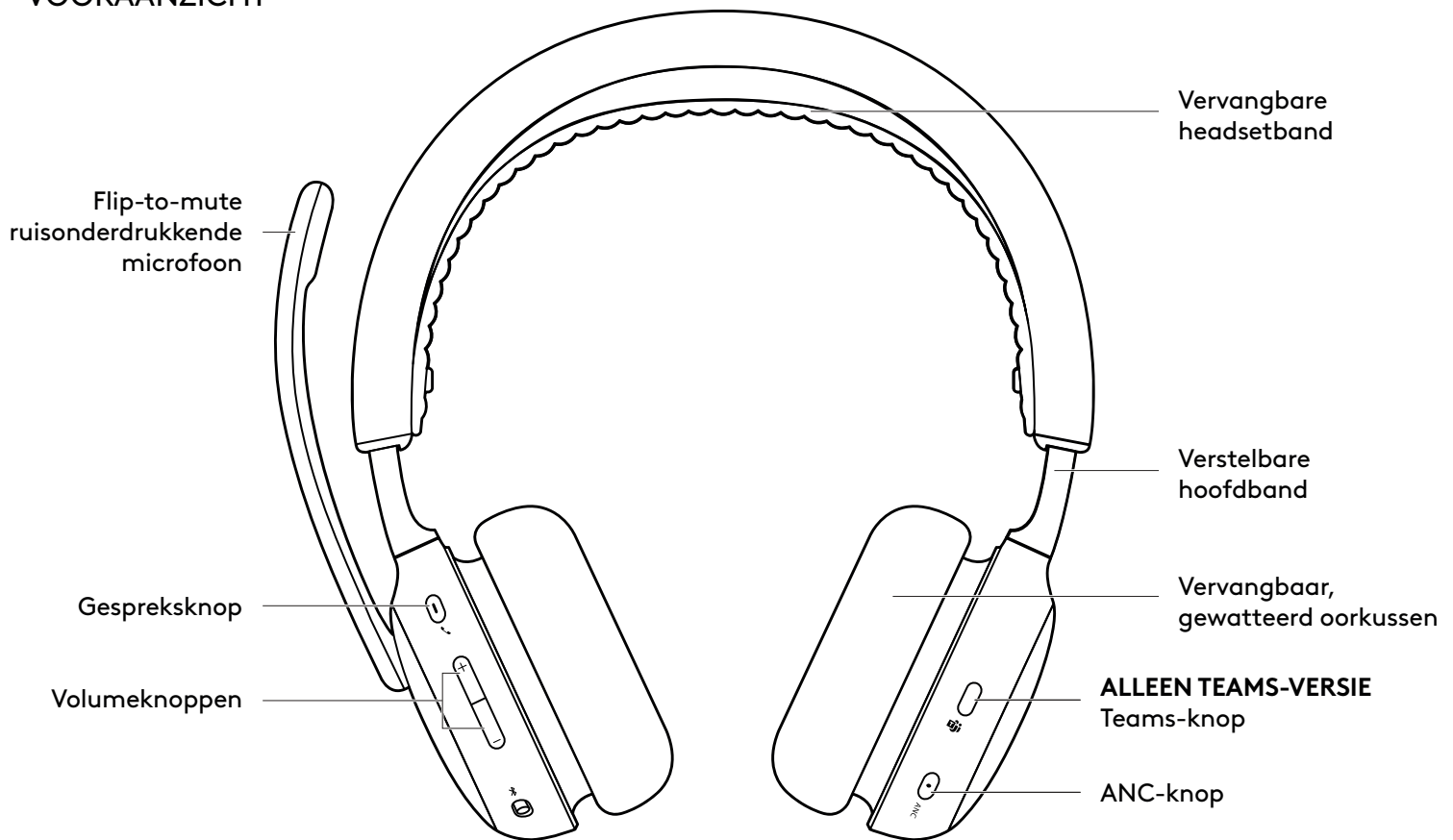

ONDERAANZICHT

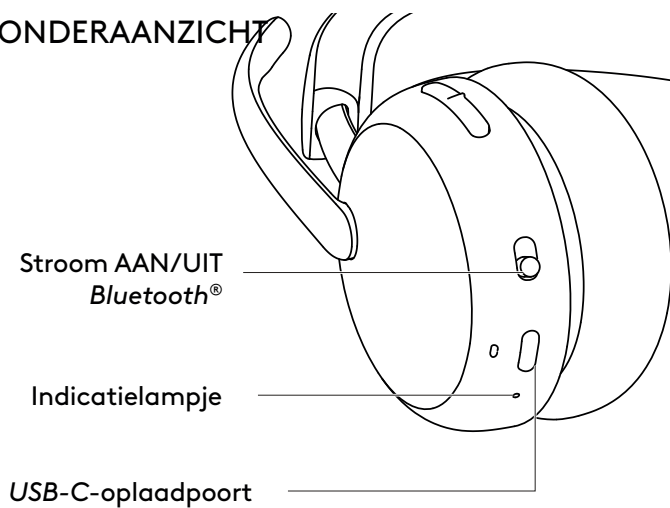

USB-ONTVANGER EN -ADAPTER

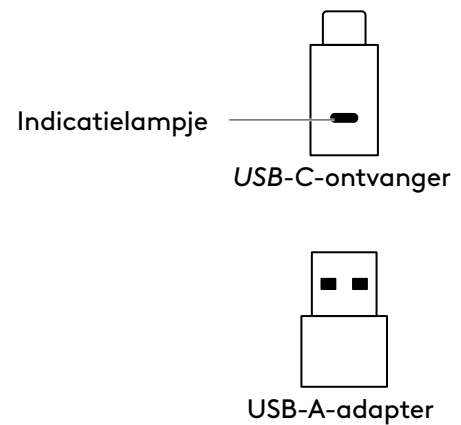

INHOUD VAN DE DOOS

1. Headset
2. *USB-C*-ontvanger
3. *USB-A*-adapter
4. Oplaadkabel *USB-C* naar *C*
5. Draagtasje
6. Handleiding

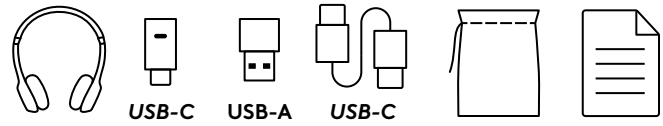

IN- EN UITSCHAKELEN

1. Schuif de aan/uit-knop naar het midden.
2. Wanneer de headset is ingeschakeld, brandt het statuslampje wit.
3. Schuif de aan/uit-knop naar het aan/uit-pictogram om uit te schakelen.

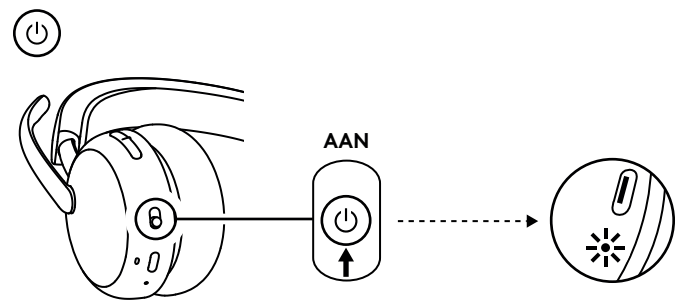

KOPPELEN VIA USB-ONTVANGER

1. **USB-C**
Sluit de ontvanger aan op de *USB-C*-poort van de computer.

USB-A
Sluit de *USB-C*-ontvanger aan op de *USB-A*-adapter. Sluit de adapter vervolgens aan op de *USB-A*-poort van de computer.
2. Headset is al gekoppeld aan de meegeleverde ontvanger. Je hoeft de headset alleen maar aan te zetten. Wanneer de koppeling is gelukt, blijft het statuslampje op de ontvanger wit branden. Statuslampje op de headset brandt ononderbroken wit.
3. Zorg ervoor dat Logi Zone Wireless 2 ES B2B is geselecteerd bij de geluidsinstelling van de computer.

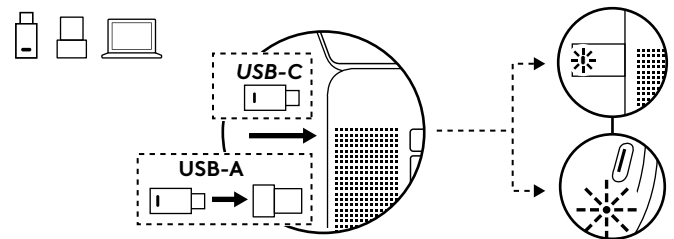

KOPPELEN VIA BLUETOOTH®

1. Schuif de aan/uit-knop naar het *Bluetooth*®-pictogram en houd deze 2 seconden ingedrukt. Het statuslampje gaat snel wit knipperen.
2. Open de *Bluetooth*®-instellingen op je apparaat.
3. Selecteer Logi Zone Wireless 2 ES B2B in detecteerbare apparaten.
4. Wanneer de koppeling is gelukt, brandt het indicatielampje ononderbroken wit.

Tip (alleen bij gebruik van Windows 10):

Wanneer de headset is gekoppeld met de laptop, ga dan indien nodig naar de geluidsinstelling en selecteer Logi Zone Wireless 2 ES B2B Stereo voor de beste muziekkwaliteit en selecteer Logi Zone Wireless 2 ES B2B Hands-Free voor gesprekken.

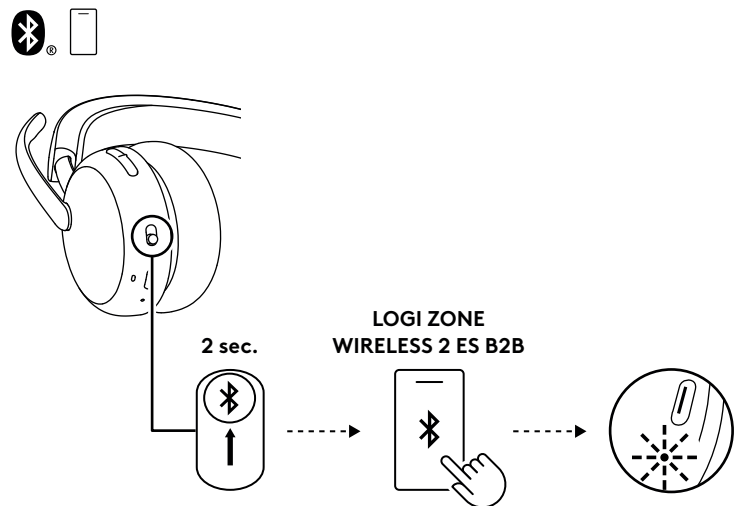

DE HEADSET AANPASSEN

1. Pas de headset aan door de oorstukken omhoog en omlaag over de hoofdband te schuiven.
2. Draai de oorstukken zodat ze op je oor passen.
3. Het is misschien gemakkelijker de headset af te stellen terwijl hij op je hoofd zit. Verplaats de oorstukken omhoog en omlaag op de hoofdband tot ze comfortabel op je oren zitten.

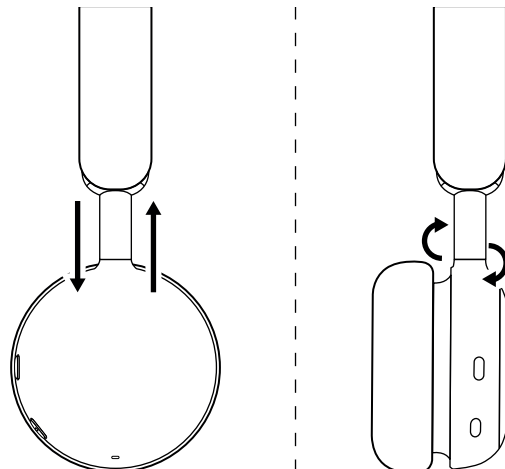

DE MICROFOONARM BIJSTELLEN

De microfoonarm kan 270 graden draaien. De headset is links of rechts te dragen. Het audiokanaal schakelt automatisch over, afhankelijk van waar de microfoon zit.

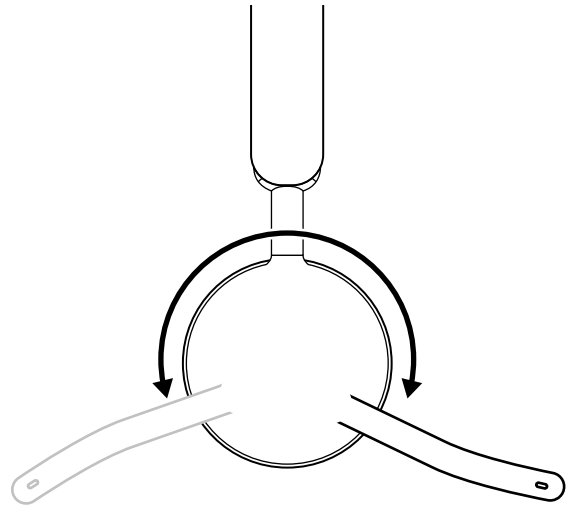

De microfoonarm moet dicht bij of naast je mond worden geplaatst.

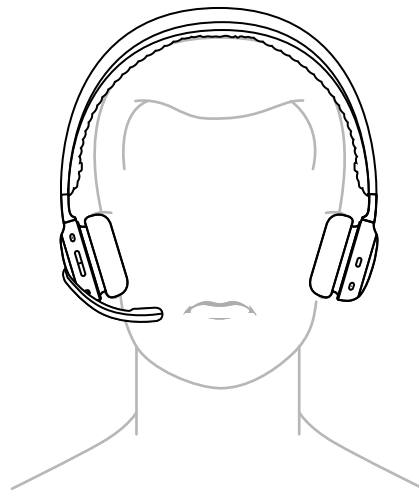

WORDT OPGELADEN

De headset schakelt automatisch uit wanneer hij niet wordt gebruikt.

Sluimerstand kan worden gewijzigd in de Logi Tune-app.

Het statuslampje op de headset wordt ROOD wanneer de batterij bijna leeg is.

OPLADEN VIA USB-KABEL

1. Sluit het ene uiteinde van de kabel aan op de *USB-C*-poort aan de onderkant van het oorstuk en het andere uiteinde op de *USB-C*-oplaadpoort van de computer, dock of op een stroomadapter.
2. Het statuslampje pulseert wit tijdens het opladen.
3. Het indicatielampje brandt wit bij volledige oplading.
 - Het volledig opladen van de batterij duurt twee uur.
 - Met vijf minuten opladen kan de headset één uur gebruikt worden.*
4. De headset kan tijdens het opladen met de ontvanger worden gebruikt en via *Bluetooth*[®] worden gekoppeld. Hij kan ook worden gebruikt als een bedrade headset met de *USB-C*-kabel aangesloten terwijl de headset is uitgeschakeld.

*Batterijduur kan variëren, afhankelijk van omgevings- en computeromstandigheden.

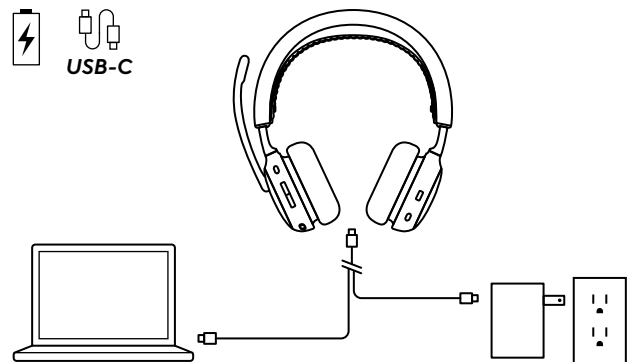

HEADSETKNOPPEN

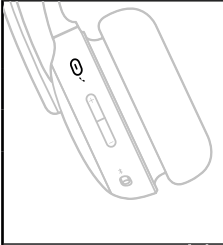
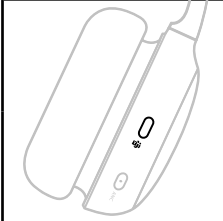
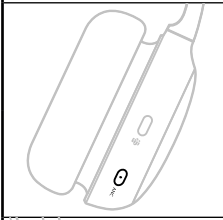
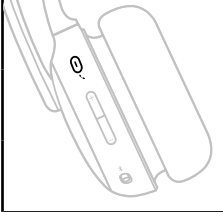
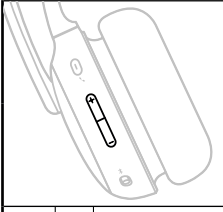
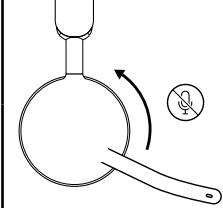
Knop	Gebruik		Actie
	Gespreksbediening	Oproep beantwoorden/ beëindigen	Kort indrukken
		Gesprek in de wacht hervatten	
	Stemassistentie	Stemassistent activeren (wanneer er geen gespreksactiviteit is)	2 seconden indrukken
	Teams-gespreksknoppen (Alleen voor Teams-versie)	Activiteiten van Teams	Kort indrukken
			2 seconden indrukken
	ANC-knoppen	Schakelen tussen ANC en Transparantie	Kort indrukken
		ANC uit	2 seconden indrukken
	Mediaknoppen (Inschakelen met Logi Tune)	Afspelen/pauzeren	Kort indrukken
		Volgend nummer	Tweemaal indrukken
		Vorig nummer	Driemaal drukken
	Volumeknoppen	Volume omhoog	Kort indrukken omhoog
		Volume omlaag	Kort indrukken omlaag
	Dempen	Dempen aan	Microfoonarm omhoog
		Dempen uit	Microfoonarm omlaag

Opmerking:

- Activiteiten van Teams werken alleen als Teams wordt uitgevoerd op een ontgrendelde computer.
- De functies van de mediabediening hangen af van het type toepassing. Het kan alleen worden ingesteld via de Logi Tune-app.
- Gespreksactiviteiten hebben altijd voorrang op mediastreaming. Bij een verbinding tussen twee apparaten heeft de *Bluetooth*®-verbinding altijd voorrang op de ontvanger. Wanneer twee *Bluetooth*® apparaten verbonden zijn, zal het laatste actieve apparaat voorrang krijgen op de andere. De prioriteit tussen twee *Bluetooth*®-apparaten kan worden aangepast in de Logi Tune-app onder Verbonden apparaten.
- Ga naar de *Microsoft*-ondersteuningspagina voor meer informatie over de Teams-knop: Gebruik de *Microsoft Teams*-knop op het gecertificeerde Teams-apparaat.
- Gesproken meldingen geven aan wanneer de microfoon is gedempt.

Tip: ANC kan worden aangepast in de Logi Tune-app.

ACTIEVE RUISONDERDRUKKING (ANC)

ANC blokkeert het omgevingsgeluid zodat je je kunt concentreren op waar je mee bezig bent.

- Druk op de ANC-knop aan de zijkant van het oorstuk om te schakelen tussen ANC- en Transparantiemodus.
- Meldingen klinken bij het schakelen tussen modi.

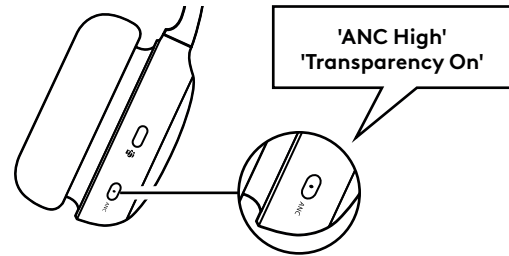

Opmerking: de ANC-knop kan worden aangepast om tussen maximaal vijf verschillende modi in de Logi Tune-app te schakelen.

INDICATIELAMPJE OP DE HEADSET

Lampje		Status
Wit	Brandt onafgebroken	Ingeschakeld
		Verbonden met een apparaat
		Batterij volledig opgeladen
	Pulseert	Batterij wordt opgeladen
	Knippert	Binnenkomend gesprek
Bluetooth®-koppelingsmodus		
Rood	Knippert	Batterij bijna leeg
	Brandt onafgebroken	Dempen aan
Paars en wit	Knippert	Headsetfirmware bijwerken

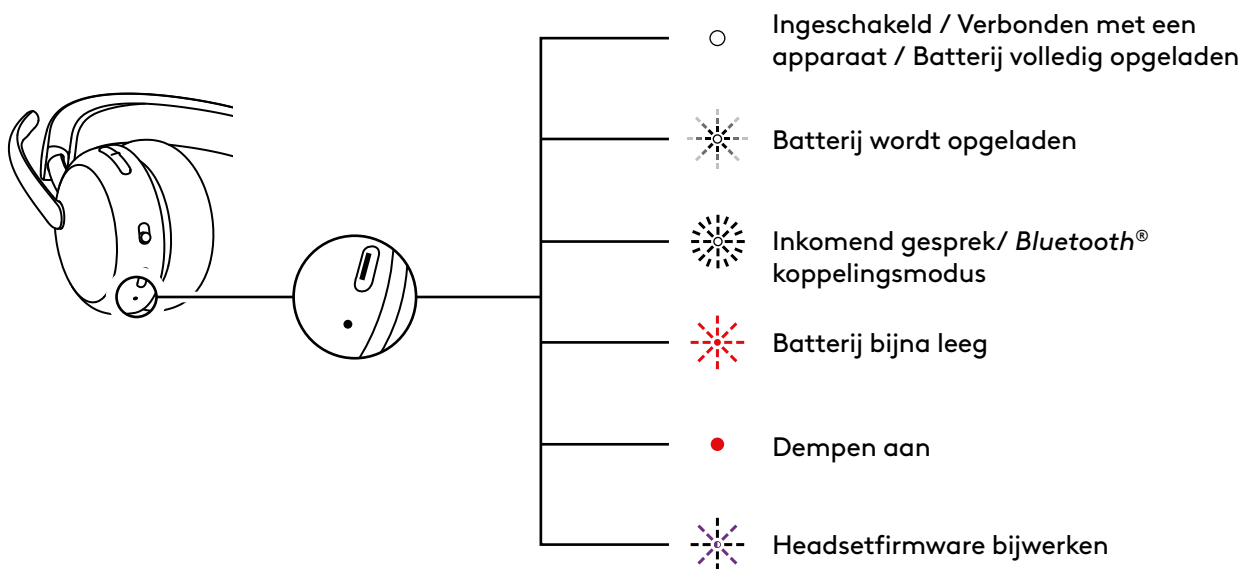

STATUSLAMPJE OP ONTVANGER

Microsoft Teams-versie		
Lampje		Status
Wit	Brandt onafgebroken	Verbonden
	Knippert herhaaldelijk	Actieve oproep
Paars	Brandt	Verbonden met Teams
	Pulseert	Verbinding maken met Teams/Teams-meldingen
	Knippert 3 keer en gaat uit	Niet verbonden met Teams
	Knippert 10 seconden en gaat uit	Kan geen verbinding maken met Teams
Rood	Brandt onafgebroken	Dempen aan
Blauw	Knippert	Koppelen

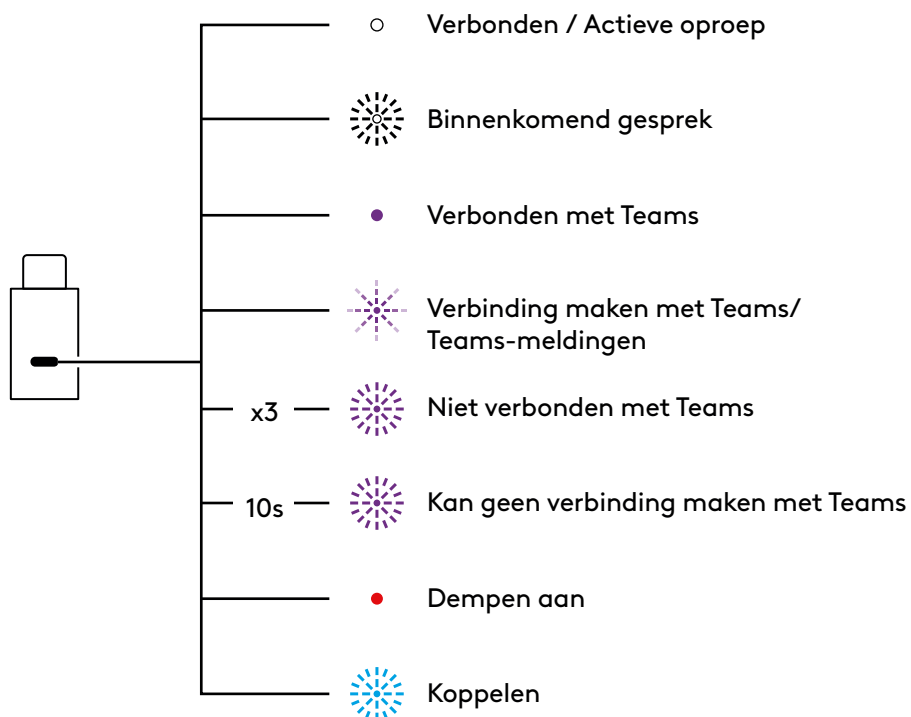

UC-versie		
Lampje		Status
Wit	Brandt onafgebroken	Verbonden
		Actieve oproep
	Knippert herhaaldelijk	Binnenkomend gesprek
Rood	Brandt onafgebroken	Dempen aan
Blauw	Knippert	Koppelen

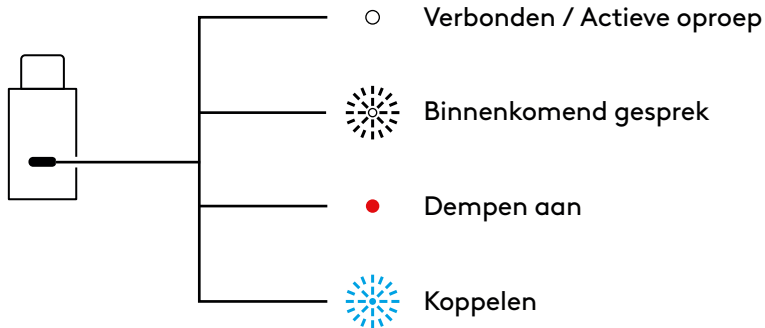

AUDIO OVER USB (DICHTHEID-VRIENDELIJK)

Als je audio onstabiel is tijdens een gesprek omdat er te veel draadloze apparaten in de buurt zijn (hoge dichtheid), kan de headset worden gebruikt als een bedrade headset.

1. Zet de headset uit.
2. Verbind de headset met de meegeleverde USB-kabel. En steek het andere uiteinde van de USB-C-kabel in de USB-C-poort van je computer.
3. Zorg ervoor Logi Zone Wireless 2 ES B2B-USB is geselecteerd bij de instelling van het audioapparaat.

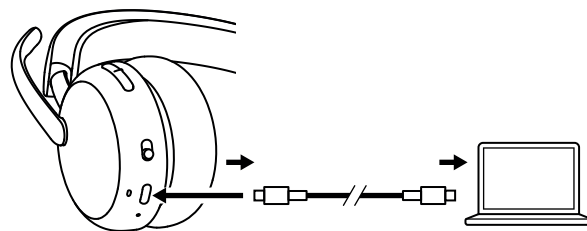

Opmerking: tijdens deze modus wordt de headset opgeladen.
Knopbediening is mogelijk niet beschikbaar in deze modus.

LOGI TUNE

Logi Tune helpt de prestaties van je headset te verbeteren met regelmatige software- en firmware-updates. Kom meer te weten en download Logi Tune op logitech.com/tune, de *Apple App Store* of *Google Play store*.



SIDETONE AANPASSEN

Met Sidetone kunt je je eigen stem horen tijdens gesprekken zodat je weet hoe luid je praat. Kies de Sidetone-functie in de Logi Tune-app en pas deze met de kiesschijf aan.

- Een hoger getal betekent dat meer omgevingsgeluid te horen is.
- Een lager getal betekent dat minder omgevingsgeluid te horen is.

AUTOMATISCHE TIMER VOOR SLAAPSTAND

De headset schakelt standaard automatisch na 30 minuten niet-gebruik. De slaapstand is in te stellen in de Logi Tune-app.

MICROFOON-EQ

Pas de microfoon-EQ aan in Logi Tune om je stem aan te passen voor helderder of dieper geluid.

GEHOORBESCHERMING

Zone Wireless 2 ES for Business biedt drie soorten bescherming voor een veilig geluidsniveau.

Pieklimiet: Het audiovolume is altijd beperkt tot 100 dBA om gehoorschade te voorkomen.

Bescherming tegen akoestische schokken: Het elimineert volgens de Australische G616-richtlijn plotselinge audiopieken om akoestische schokken te voorkomen. Dit kan worden ingeschakeld in de Logi Tune-app en is alleen van toepassing op gespreksactiviteiten.

Blootstelling aan schadelijk geluid in de loop der tijd:

Het beschermt volgens de Australische G616-richtlijn je oren tegen blootstelling aan lawaai gedurende een periode van 8 uur met een limiet tot 85 dBA. Dit kan worden ingeschakeld in de Logi Tune-app en is alleen van toepassing op gespreksactiviteiten.

JE HEADSET UPDATEN

Aangeraden wordt zowel de headset als de ontvanger te updaten. Download hiervoor Logi Tune via logitech.com/tune en controleer of er firmware-updates beschikbaar zijn.

Opmerking: schakel de headset uit en weer in nadat de update is voltooid om er zeker van te zijn dat deze succesvol is doorgevoerd.

JE HEADSET OPNIEUW VERBINDEN

Als de headset is losgekoppeld van de ontvanger, kun je je headset opnieuw verbinden via Logi Tune.

1. Steek de *USB-C*-ontvanger of *USB-A*-adapter met de *USB-C*-ontvanger in de *USB*-poort van de computer.
2. Schakel de headset in door de aan/uit-knop naar het midden te schuiven.
3. Open Logi Tune Desktop op je computer.
4. Selecteer Zone Receiver op het dashboard.
5. Wacht terwijl er wordt gezocht naar de eerder verbonden headset.
6. Als er geen headset wordt weergegeven als verbonden met de ontvanger, klik dan op Headset koppelen.
7. Activeer de koppelingsmodus op de headset door de aan/uit-knop naar het *Bluetooth*[®]-pictogram te schuiven en deze 2 seconden vast te houden. Het statuslampje gaat snel wit knipperen.
8. Wanneer de koppeling is gelukt, wordt het statuslampje op de ontvanger en de headset ononderbroken wit.

JE HEADSET RESETTEN

Om de headset terug te zetten naar de oorspronkelijke staat, schakel de headset in, druk lang op de knop volume omhoog en schuif je de aan/uit-knop gedurende 5 seconden naar de koppelstand. De headset is gereset wanneer het statuslampje van de headset 3 keer snel rood en wit knippert en vervolgens uitgaat.

AFMETINGEN

Headset:

Hoogte x breedte x diepte:
185,2 x 183,6 x 73,0 mm

Gewicht:

212 g

Ontvanger:

Hoogte x breedte x diepte:
26,8 x 12,4 x 6,2 mm

Adapter:

Hoogte x breedte x diepte:
24,5 x 15,4 x 8,7 mm

SYSTEEMVEREISTEN

Werkt met gangbare beltoepassingen op vrijwel alle platforms en besturingssystemen. Werkt met *Windows*, *Mac* of *Chrome*-computer via *USB-C*, *USB-A*, *Bluetooth*[®] en *iOS* of *Android Bluetooth*[®] apparaten.

TECHNISCHE SPECIFICATIES

Microfoontype: 2 ruisonderdrukkende microfoons met op AI gebaseerde algoritmen en Mic EQ

Frequentiebereik (headset): 20 Hz - 20 kHz (muziekmodus),
100 Hz - 8 kHz (spraakmodus)

Frequentiebereik (microfoon): 100 Hz - 8 kHz

Batterijtype: Ingebouwde batterij (lithium-ion)

Batterijduur (gesprekstijd)*: Max. 20 uur (ANC aan), max. 25 uur (ANC uit)

Batterijduur (luistertijd)*: Max. 25 uur (ANC aan), max. 48 uur (ANC uit)

Bluetooth[®]-versie: 5.3

Draadloos bereik*: Max. 50 m/170 ft (open gezichtsveld)

USB-C naar C kabellengte: 1,5 m

Audio-naleving: Voldoet aan EN 50332-2

*Batterijduur en draadloos bereik kunnen variëren, afhankelijk van omgevings- en computeromstandigheden.

www.logitech.com/support/zonewireless2es-b

PRODUKTÖVERSIKT

FRAMIFRÅN

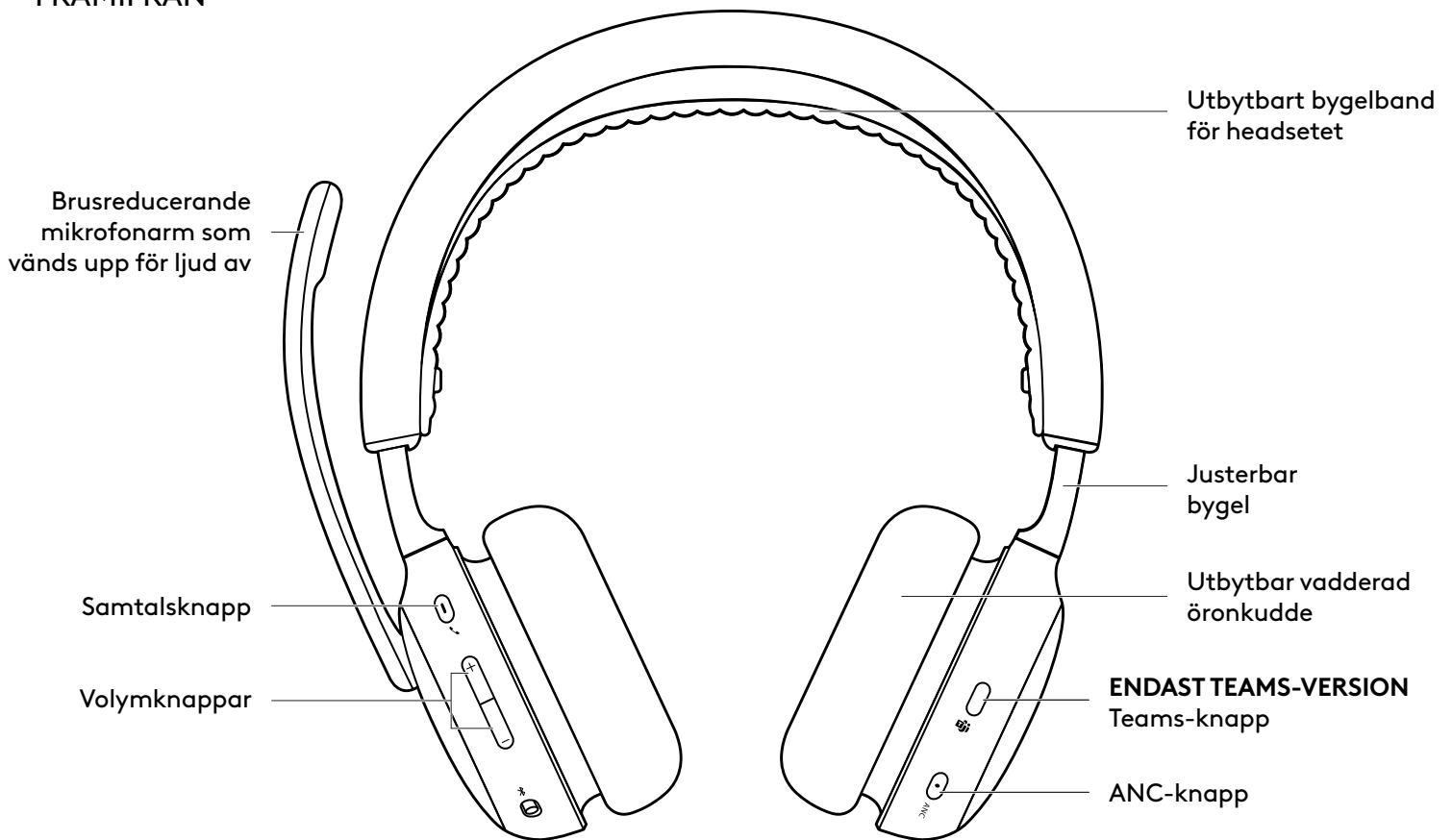

SEDD UNDERIFRÅN

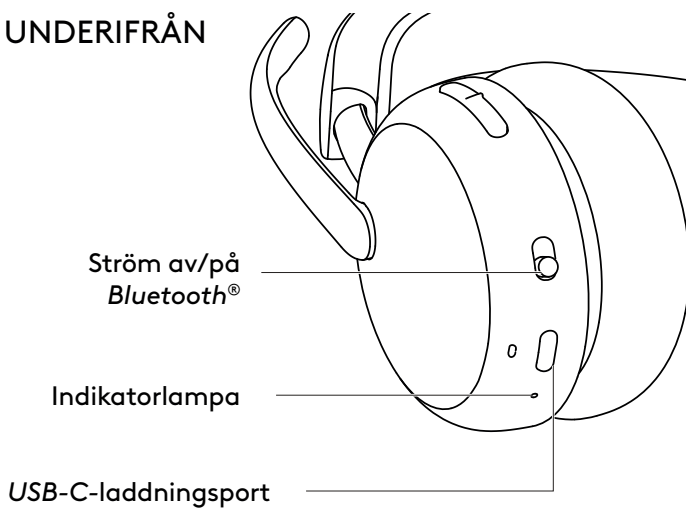

USB-MOTTAGARE OCH ADAPTER

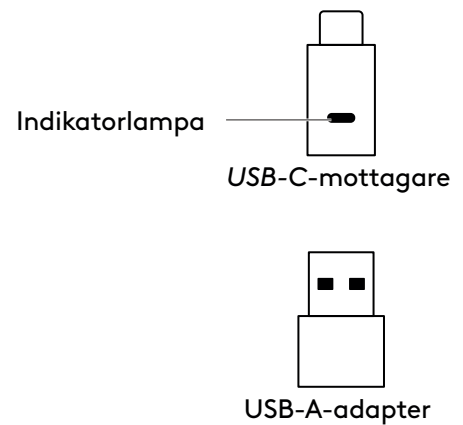

INNEHÅLL

1. Headset
2. USB-C-mottagare
3. USB-A-adapter
4. USB-C- till C-laddningsladd
5. Fodral
6. Bruksanvisning

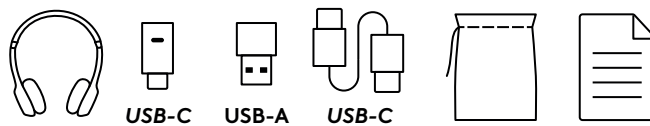

STRÖM PÅ/AV

1. Dra strömreglaget till mitten.
2. När strömmen är på blir indikatorlampan vit.
3. Stäng av genom att flytta strömreglaget till av.

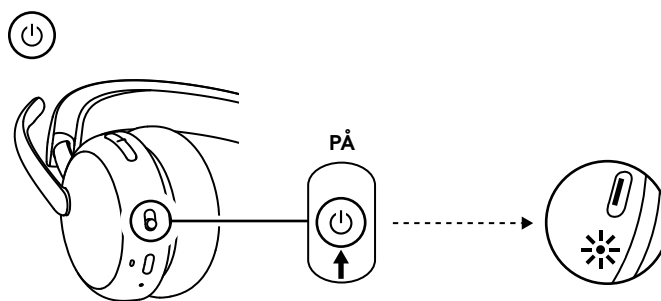

PARKOPPLA VIA USB-MOTTAGARE

1. USB-C

Sätt i mottagaren i datorns USB-C-port.

USB-A

Sätt i USB-C-mottagaren i USB-A-adaptern. För sedan in adaptern i datorns USB-A-port.

2. Headsetet är redan parkopplat med mottagaren som det levereras med. Slå bara på headsetet. När parkopplingen är slutförd visar indikatorlampan på mottagaren ett fast vitt sken. Indikatorlampan på headsetet visar ett fast vitt sken.
3. Se till att "Logi Zone Wireless 2 ES B2B" är valt i datorns ljudinställningar.

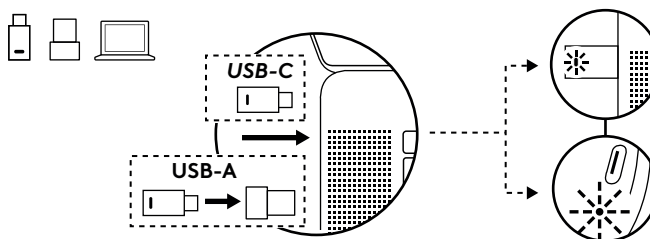

PARKOPPLA VIA BLUETOOTH®

1. Dra strömreglaget till *Bluetooth*®-ikonen och håll det där i 2 sekunder. Indikatorlampan blinkar snabbt vitt.
2. Öppna *Bluetooth*®-inställningarna på enheten.
3. Välj "Logi Zone Wireless 2 ES B2B" i listan över enheter som kan upptäckas.
4. När headsetet har parkopplats kommer indikatorlampan att lysa med ett fast vitt sken.

Tips (endast vid användning av Windows 10):

När headsetet är parkopplat med den bärbara datorn går du vid behov till ljudinställningarna och väljer "Logi Zone Wireless 2 ES B2B Stereo" för bästa musikkvalitet och "Logi Zone Wireless 2 ES B2B Hands-Free" för samtal.

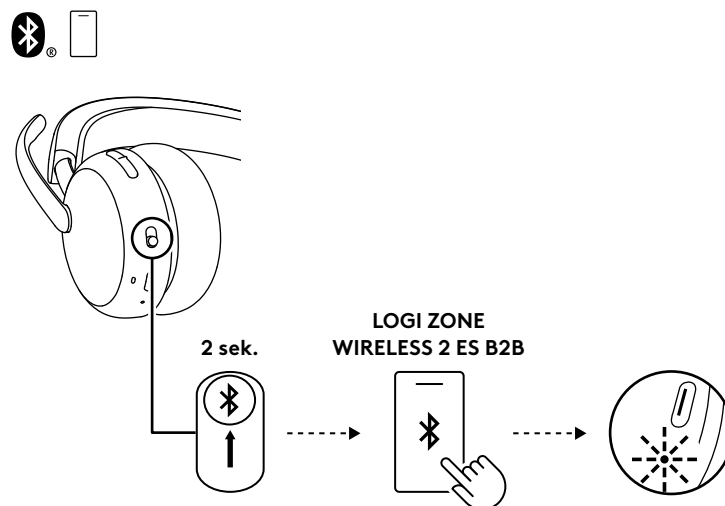

JUSTERA HEADSETET

1. Justera headsetet genom att skjuta öronkuddarna upp och ner på bygel.
2. Vrid öronkuddarna så att de sitter bra på öronen.
3. Det kan vara enklare att justera headsetet på huvudet. Flytta öronkuddarna upp och ner på bygel tills de sitter bekvämt på öronen.

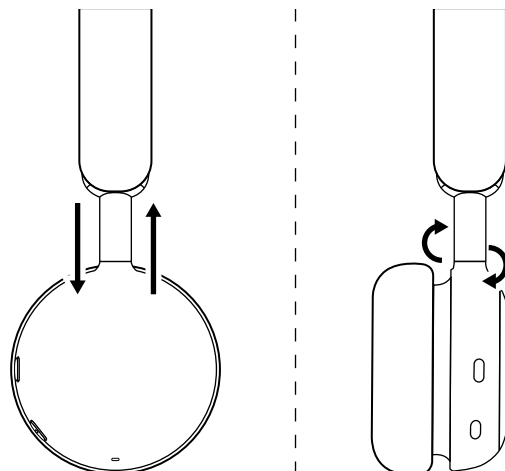

JUSTERA MIKROFONARMEN

Mikrofonarmen roterar 270 grader. Ha den på antingen höger eller vänster sida. Ljudkanalen växlar automatiskt, beroende på vilken riktning du har på dig mikrofonen.

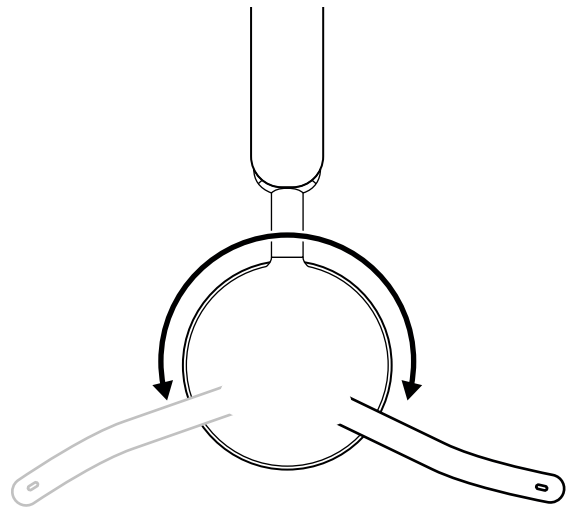

Mikrofonarmen ska placeras nära eller bredvid munnen, i linje med mungipan.

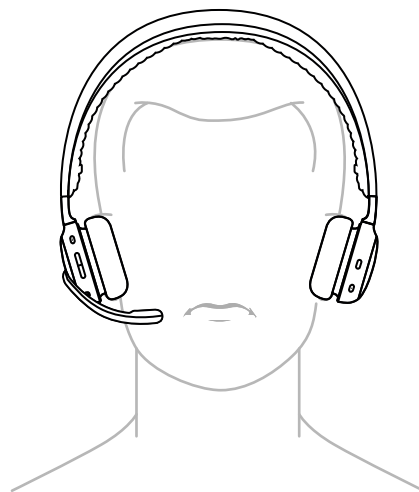

LADDNING

Headsetet stängs automatiskt av när det inte används.

Timer för viloläge kan ändras i Logi Tune-appen.

Headsetets indikatorlampa blir RÖD när batterinivån är låg.

LADDA VIA USB-SLADD

1. Anslut ena änden av sladden till *USB-C*-porten på undersidan av öronkudden och den andra änden till *USB-C*-laddningsporten på datorn, dockan eller en strömadapter.
2. Indikatorlampan blinkar vitt vid laddning.
3. Indikatorlampan har ett fast vitt sken vid full laddning.
 - Två timmar laddar batteriet fullt.
 - 5 minuters laddning ger dig upp till 1 timmes samtalstid.*
4. Headsetet kan användas med mottagaren och parkopplas med *Bluetooth*® under laddning. Det kan också användas som ett sladdanslutet headset med *USB-C*-sladden ansluten när headsetet är avstängt.

*Batteritiden kan variera beroende på miljö och användningsområde.

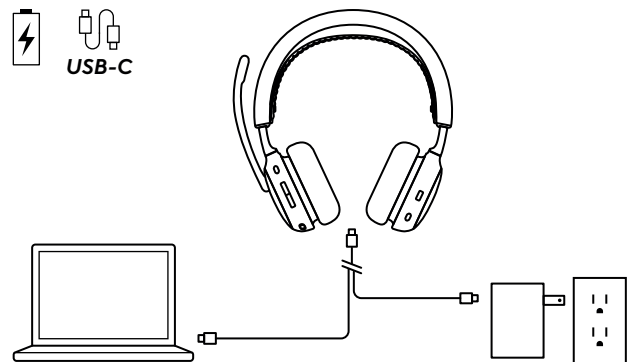

HEADSETREGLAGE

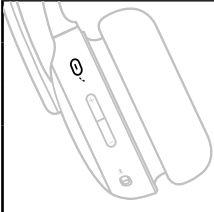
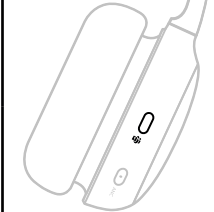
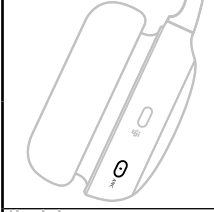
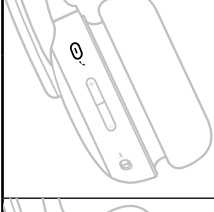
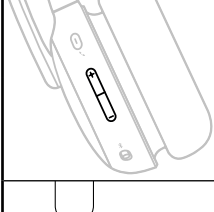
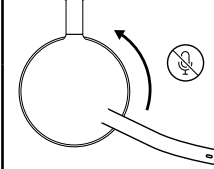
Knapp	Användning		Åtgärd
	Samtalsreglage	Svara på/avsluta samtal	Kort tryck
		Återuppta parkerat samtal	
	Röstassistent	Starta röstassistent (när det inte finns någon samtalsaktivitet)	Tryck i 2 sekunder
	Teams-samtalsreglage (endast för Teams-versionen)	Teams-aktiviteter	Kort tryck
		Tryck i 2 sekunder	
	ANC-reglage	Växla mellan ANC och transparens på	Kort tryck
		ANC av	Tryck i 2 sekunder
	Mediekontroller (Aktivera med Logi Tune)	Spela upp/Pausa	Kort tryck
		Nästa spår	Dubbelklick
		Föregående spår	Tryck tre gånger
	Volymknappar	Volym +	Kort tryck upp
		Volym ner	Kort tryck ner
	Ljud av	Ljud av	Fäll upp mikrofonarmen
		Ljud på	Fäll ner mikrofonarmen

Notera:

- Teams-aktiviteter fungerar bara när Teams körs på en olåst dator.
- Funktionaliteten för mediekontroller beror på programmet. Detta kan bara konfigureras via Logi Tune-appen.
- Samtalsaktiviteter har alltid prioritet över mediestreaming. När två enheter är anslutna kommer anslutning via Bluetooth® att prioriteras över mottagaren. När två Bluetooth®-enheter är anslutna prioriteras den senast aktiva enheten över den andra. Prioriteten mellan två Bluetooth®-enheter kan anpassas i Logi Tune-appen under Anslutna enheter.
- Om du vill veta mer om Teams-knappen kan du besöka Microsofts supportside: Använd Microsoft Teams-knappen på din certifierade Teams-enhet.
- Röstmeddelanden indikerar när mikrofonljudet är av/på.

Tips! ANC kan anpassas i Logi Tune-appen.

AKTIV BRUSREDUCERING (ANC)

ANC blockerar oväsen runt dig för att hjälpa dig att koncentrera dig på uppgiften.

- Tryck på ANC-knappen på sidan av öronkudden för att växla mellan ANC- och transparensläge.
- Du kan höra röstmeddelanden när du växlar mellan lägena.

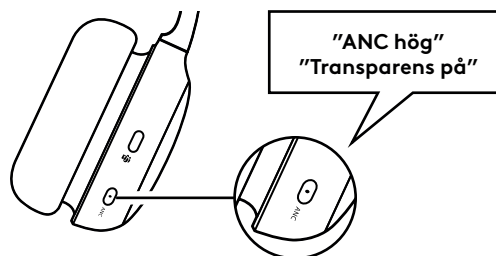

Obs! ANC-knappen kan anpassas så att den växlar mellan upp till fem olika lägen i Logi Tune-appen.

INDIKATORLAMPA FÖR HEADSET

Lampa		Status
Vit	Fast sken	Påslaget
		Anslutet till en enhet
		Batteriet är fulladdat
	Pulserar	Batteriet laddas
	Blinkar	Inkommande samtal <i>Bluetooth</i> ®-parkopplingsläge
Röd	Blinkar	Låg batterinivå
	Fast sken	Ljud av
Lila och vit	Blinkar	Uppdaterar headsetets inbyggda programvara

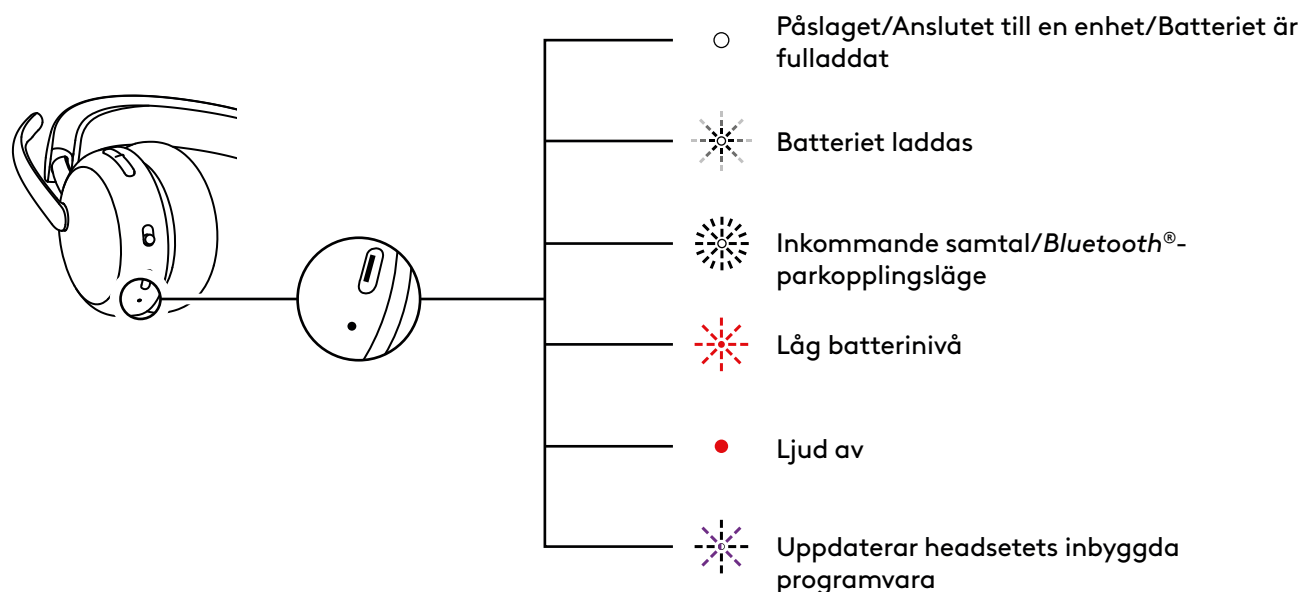

INDIKATORLAMPAN PÅ MOTTAGAREN

Microsoft Teams-version		
Lampa		Status
Vit	Fast sken	Ansluten
		Pågående samtal
	Upprepande blinkande på och av	Inkommande samtal
Lila	Fast sken	Ansluten till Teams
	Pulserar	Ansluter till Teams/ Teams-meddelanden
	Blinkar 3 gånger och av	Inte ansluten till Teams
	Blinkar i 10 sekunder och av	Det gick inte att ansluta till Teams
Rött	Fast sken	Ljud av
Blå	Blinkar	Parkoppling

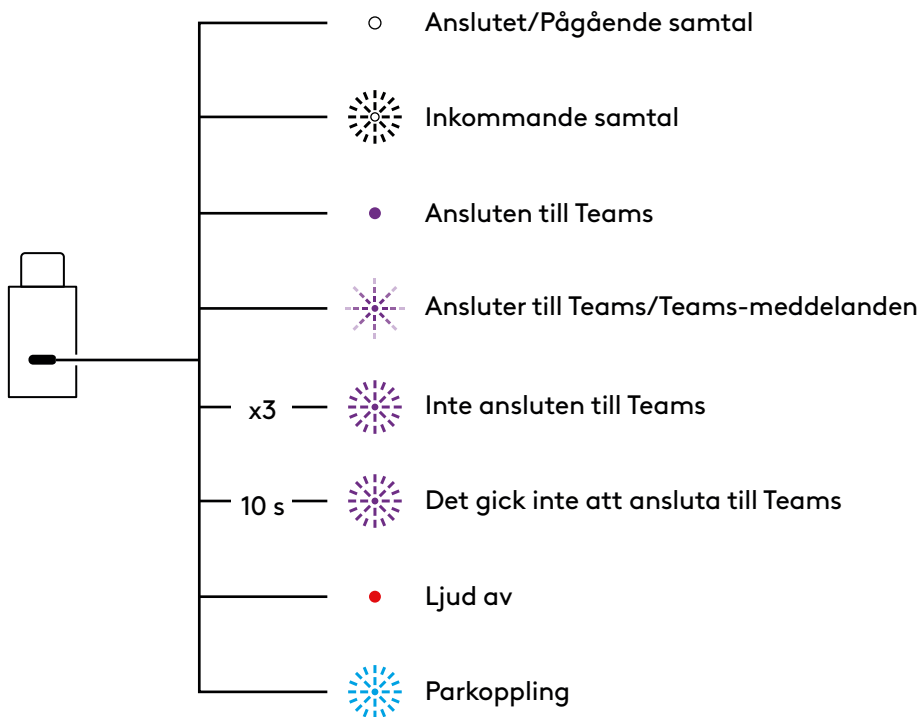

UC-version		
Lampa		Status
Vit	Fast sken	Ansluten
	Upprepande blinkande på och av	Pågående samtal
Rött	Fast sken	Inkommande samtal
Blå	Blinkar	Ljud av
		Parkoppling

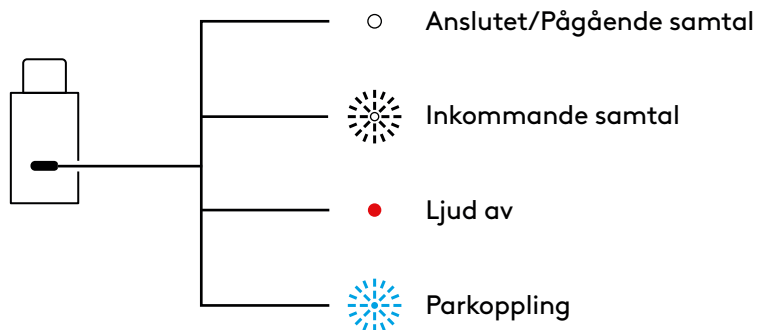

LJUD ÖVER USB (TÄTHETSVÄNLIGT)

Om ljudet är instabilt under ett samtal på grund av att det finns för många trådlösa enheter i närheten (hög täthet) kan headsetet användas som ett sladdanslutet headset.

1. Stäng av headsetet.
2. Anslut headsetet till den medföljande USB-sladden. Och anslut den andra änden av USB-C-sladden till USB-C-porten på datorn.
3. Se till att "Logi Zone Wireless 2 ES B2B-USB" är valt i ljudenhetsinställningarna.

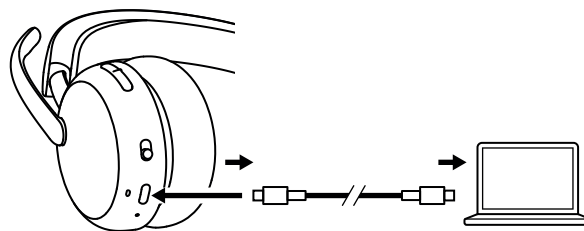

Obs! Headsetet skulle laddas i det här läget. Knapparna är eventuellt inte tillgängliga i det här läget.

LOGI TUNE

Logi Tune hjälper till att öka headsetets prestanda med periodiska uppdateringar av programvara och inbyggd programvara. Mer information och nedladdning av Logi Tune finns på logitech.com/tune, *Apple App Store* och *Google Play*-butiken.



JUSTERA BILJUD

Biljud gör att du kan höra din egen röst vid samtal så att du är medveten om hur högt du pratar. I Logi Tune-appen väljer du biljudsfunktionen och justerar reglaget som du vill ha det.

- En hög siffra innebär att du hör mer yttre ljud.
- En låg siffra innebär att du hör mindre yttre ljud.

TIMER FÖR AUTOMATISKT VILOLÄGE

Som standard stängs headsetet automatiskt av när det inte används i en halvtimme. Justera timern för viloläge i Logi Tune-appen.

MIKROFON-EQ

Anpassa mikrofon-EQ i Logi Tune för att justera rösten så att den låter ljusare eller mörkare.

HÖRSELSKYDD

Zone Wireless 2 ES for Business ger tre typer av skydd för att hjälpa dig att höra på ett säkert sätt.

Toppbegränsning: Ljudvolymen begränsas alltid till 100 dBA för att förhindra hörselskador.

Skydd mot akustiska stötar: Det eliminerar plötsliga ljudtoppar för att undvika ljudstötar enligt den australiska G616-riktlinjen. Detta kan aktiveras i Logi Tune-appen och gäller endast samtalsaktiviteter.

Bullerexponering över tid: Den skyddar öronen mot bullerexponering under en åttatimmarsperiod med en gräns på upp till 85 dBA enligt den australiska G616-riktlinjen. Detta kan aktiveras i Logi Tune-appen och gäller endast samtalsaktiviteter.

UPPDATERA HEADSETET

Vi rekommenderar att du uppdaterar både headsetet och mottagaren. Gör det genom att ladda ner Logi Tune från logitech.com/tune och söka efter tillgängliga uppdateringar för den inbyggda programvaran.

Obs! Stäng av och slå på headsetet när uppdateringen är klar för att se till att den verkligen har slutförts.

ÅTERANSLUT HEADSETET

Om headsetet kopplas bort från mottagaren kan du återansluta headsetet via Logi Tune.

1. Anslut *USB-C*-mottagaren eller *USB-A*-adaptern med *USB-C*-mottagaren till datorns *USB*-port.
2. Starta headsetet genom att dra strömreglaget till mitten.
3. Öppna Logi Tune-programmet på datorn.
4. Välj "Zone-mottagare" på kontrollpanelen.
5. Vänta medan den letar efter det tidigare anslutna headsetet.
6. Om inget headset visas som anslutet till mottagaren klickar du på "Parkoppla headset".
7. Aktivera parkopplingsläget på headsetet genom att dra strömreglaget till *Bluetooth*[®]-ikonen och hålla det där i 2 sekunder. Indikatorlampan blinkar snabbt vitt.
8. När parkopplingen är klar lyser indikatorlampan på mottagaren och headsetet med ett fast vitt sken.

ÅTERSTÄLL HEADSETET

Om du vill återställa headsetet till originalläget startar du headsetet, trycker länge på volymhöjningsknappen, skjuter strömknappen till parkopplingsläge och trycker på ANC-knappen i 5 sekunder. Headsetet har återställts när headsetets lampa blinkar snabbt i rött och vitt tre gånger och därefter slocknar.

MÅTT

Headset:

Höjd x bredd x djup:
185,2 x 183,6 x 73,0 mm

Vikt:

212 g

Mottagare:

Höjd x bredd x djup:
26,8 x 12,4 x 6,2 mm

Adapter:

Höjd x bredd x djup:
24,5 x 15,4 x 8,7 mm

SYSTEMKRAV

Kompatibelt med vanliga samtalsapplikationer på de flesta plattformar och operativsystem. Kompatibelt med *Windows*-, *Mac*- eller *Chrome*-baserade datorer via *USB-C*, *USB-A*, *Bluetooth*[®] och *iOS* eller *Android Bluetooth*[®]-aktiverade enheter.

TEKNISKA SPECIFIKATIONER

Mikrofontyp: Två brusreducerande mikrofoner med AI-baserade algoritmer och mikrofon-EQ

Frekvensåtergivning (headset): 20 Hz–20 kHz (musikläge), 100 Hz–8 kHz (samtalsläge)

Frekvensåtergivning (mikrofon): 100 Hz–8 kHz

Batterityp: Inbyggt batteri (litiumjonbatteri)

Batteritid (samtalstid)*: Upp till 20 timmar (ANC på), upp till 25 timmar (ANC av)

Batteritid (lyssningstid)*: Upp till 25 timmar (ANC på), upp till 48 timmar (ANC av)

Bluetooth[®]-version: 5.3

Trådlös aktionsradie*: Upp till 50 m (öppet funktionsavstånd)

Längd på *USB-C*- till *C*-laddningsladd: 1,5 m

Typgodkännande – ljud: EN 50332-2-kompatibelt

*Batteritiden och den trådlösa aktionsradien kan variera beroende på miljö och datorförhållanden.

www.logitech.com/support/zonewireless2es-b

PRODUKTOVERSIGT

SET FORFRA

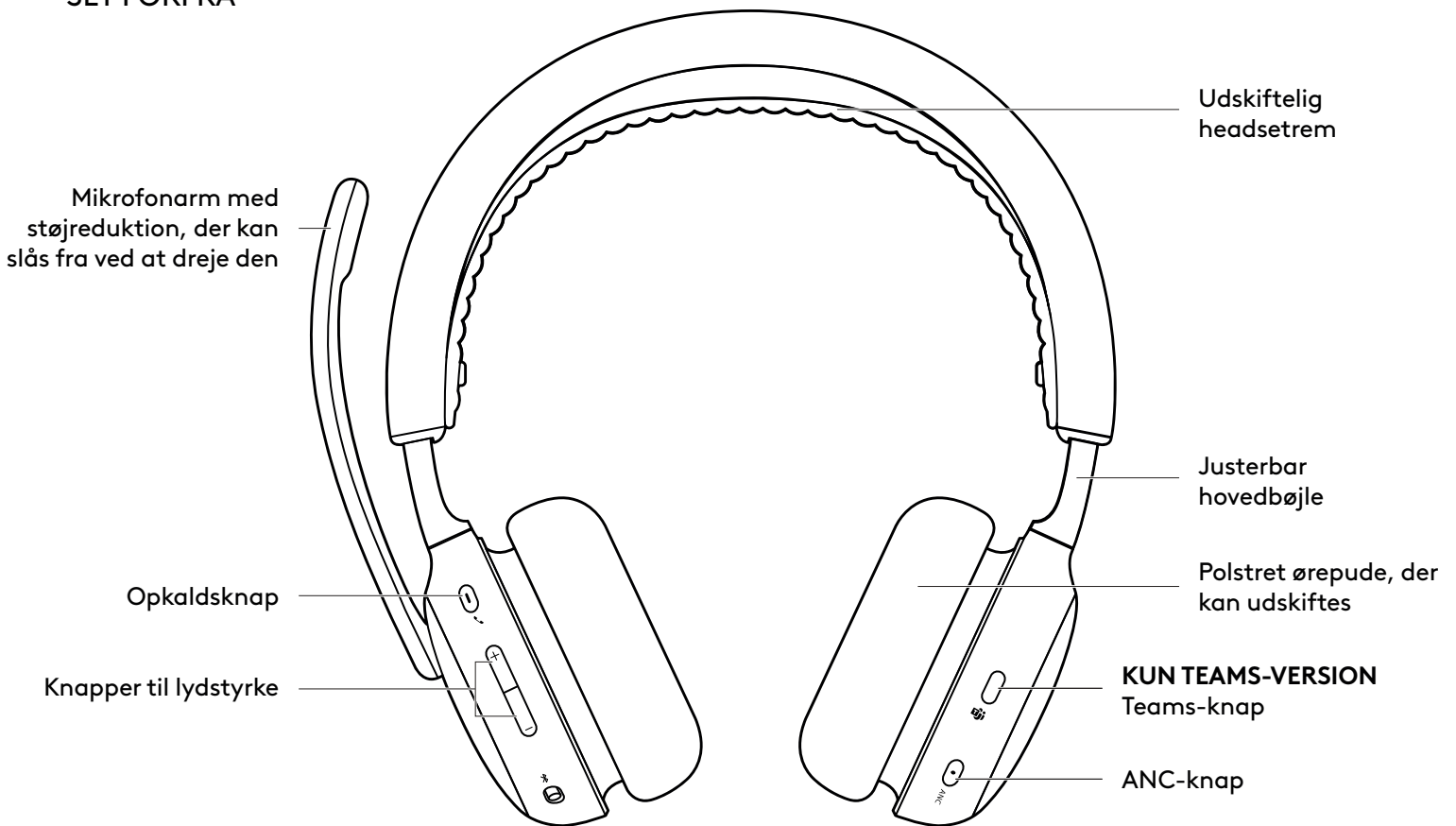

SET NEDEFRA:

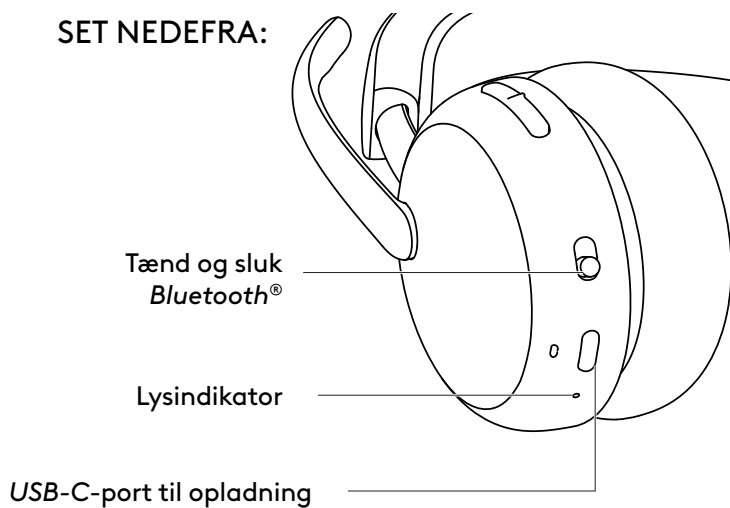

USB-MODTAGER OG -ADAPTER

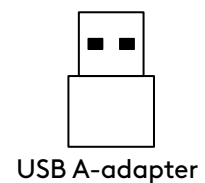
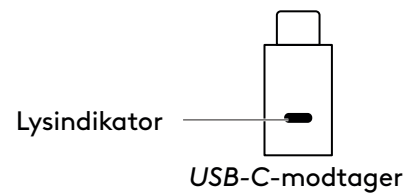

KASSEN INDEHOLDER

1. Headset
2. *USB-C*-modtager
3. *USB A*-adapter
4. *USB-C* til *C*-opladerkabel
5. Transporttaske
6. Brugervejledning

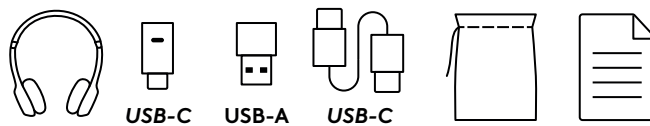

TÆND/SLUK

1. Skub afbryderen til midten.
2. Når den er tændt, lyser lysindikatoren hvidt.
3. For at slukke skal du skubbe afbryderen til strømikonet.

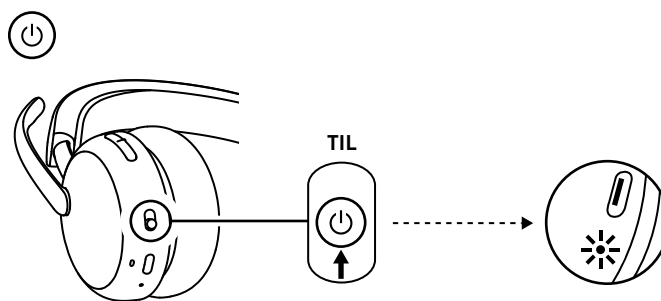

BINDING VIA USB-MODTAGER

1. **USB-C**
Sæt modtageren i computerens *USB-C*-port.

USB-A

Sæt *USB-C*-modtageren i *USB-A*-adapteren.
Sæt derefter adapteren i computerens *USB-A*-port.

2. Headsettet er allerede bundet til den modtager, det leveres med. Du skal bare tænde headsettet. Når der er oprettet binding lyser indikatoren på modtageren hvidt. Lysindikatoren på headsettet begynder at lyse konstant hvidt.
3. Sørg for, at "Logi Zone Wireless 2 ES B2B" er valgt i computerens lydindstillinger.

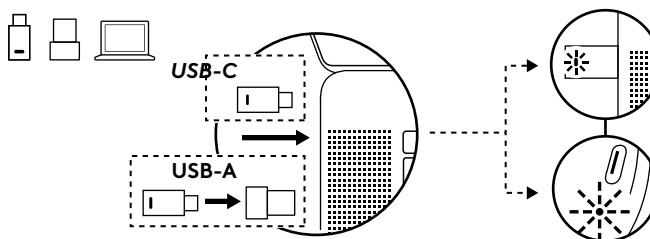

BINDING VIA BLUETOOTH®

1. Skub afbryderen til Bluetooth®-ikonet, og hold den nede i 2 sekunder. Lysindikatoren begynder at blinke hurtigt hvidt.
2. Åbn Bluetooth®-indstillingerne på din enhed.
3. Vælg "Logi Zone Wireless 2 ES B2B" blandt de fundne enheder.
4. Når der er oprettet forbindelse, lyser indikatoren konstant hvidt.

Tip (kun ved brug i Windows 10):

Når headsettet er bundet til den bærbare computer, skal du om nødvendigt gå til lydindstillingerne og vælge "Logi Zone Wireless 2 ES B2B Stereo" for at få den bedste musikkvalitet og vælge "Logi Zone Wireless 2 ES B2B Hands-Free" for opkald.

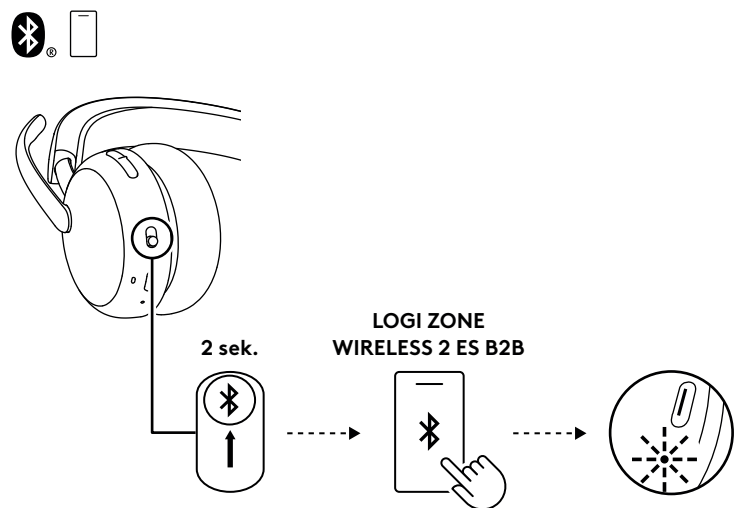

JUSTERING AF HEADSET

1. Tilpas headsettet ved at skubbe ørestykkerne op og ned på hovedbøjlen.
2. Drejelige ørestykker, der passer til øret.
3. Det er nok nemmere at tilpasse headsettet, når du har det på hovedet. Flyt ørestykkerne op og ned på hovedbøjlen indtil de sidder behageligt på dine ører.

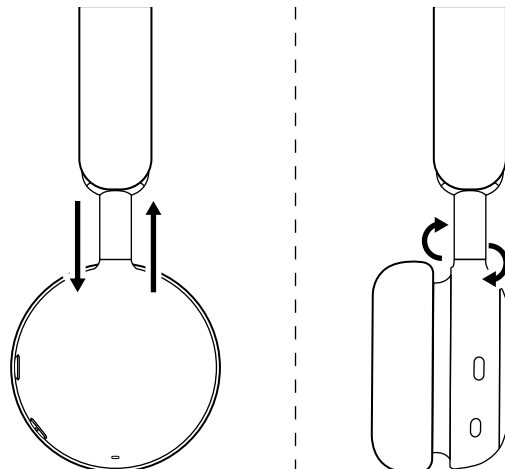

TILPASNING AF MIKROFONARMEN

Mikrofonarmen kan drejes 270 grader. Brug den i enten den venstre eller højre side. Lydkanalen skifter automatisk, afhængigt af hvilken side mikrofonen sidder på.

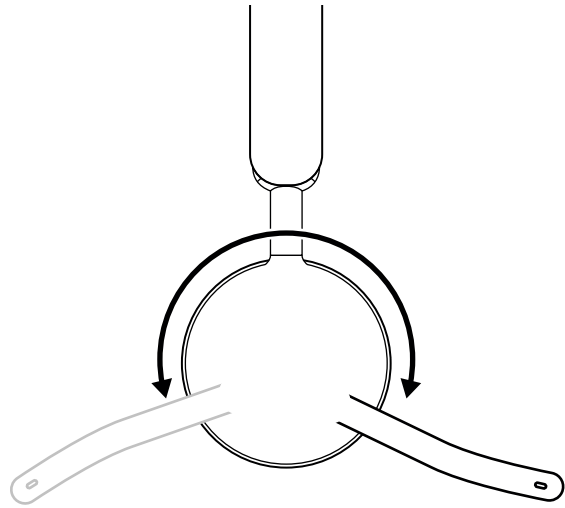

Mikrofonarmen skal placeres tæt på eller ved siden af munden og på linje med mundvigen.

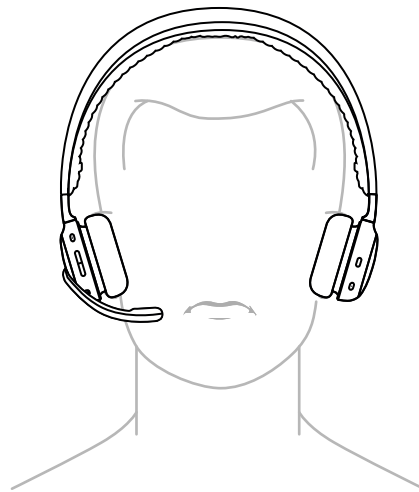

OPLADER

Headset slukkes automatisk, når det ikke er i brug.

Dvaletimer kan ændres i Logi Tune-appen.

Indikatorlyset på headsettet lyser rødt, når batteriet er lavt.

OPLADNING VIA USB-KABEL

1. Sæt den ene ende af kablet i *USB-C*-porten nederst på ørestykket og den anden ende i *USB-C*-opladerporten på din computer, dock eller i en strømadapter.
2. Indikatorlyset vil pulsere hvidt ved opladning.
3. Indikatorlyset lyser hvidt når øretelefonerne er fuldt opladede.
 - 2 timers opladning lader batteriet helt op.
 - 5 minutter giver dig 1 times taletid.*
4. Headsettet kan bruges med en modtager og *Bluetooth*[®]-binding under opladning. Det kan også bruges som et headset med ledning med *USB-C*-kablet tilsluttet, mens headsettet er slukket.

*Batterilevetiden kan variere afhængigt af omgivelserne, og hvordan udstyret bruges.

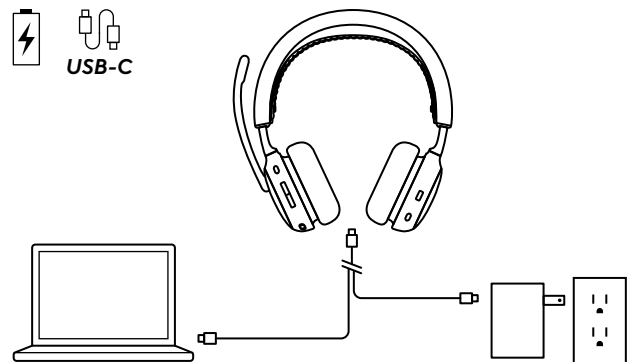

KONTROLKNAPPER PÅ HEADSET

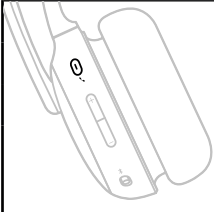
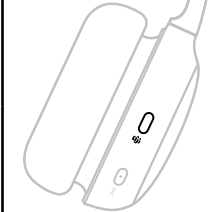
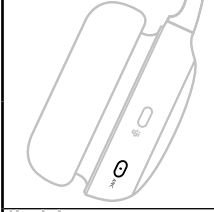
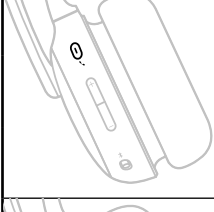
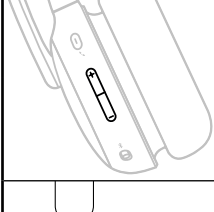
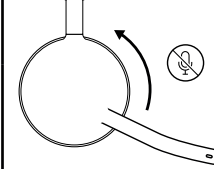
Knap	Anvendelse		Handling
	Opkaldsstyring	Besvar/afslut opkald	Kort tryk
		Genoptag et parkeret opkald	
	Stemmeassistent	Aktivér stemmeassistent (når der ikke er nogen opkaldsaktivitet)	Tryk i 2 sekunder
	Teams-kontrolknapper til opkald (Kun Teams-version)	Teams-aktiviteter	Kort tryk
		Tryk i 2 sekunder	
	ANC-kontrolknapper	Skift mellem ANC og Gennemsigtighed slået til	Kort tryk
		ANC fra	Tryk i 2 sekunder
	Medieknapper (Aktivér med Logi Tune)	Afspil/pause	Kort tryk
		Næste nummer	To tryk
		Forrige nummer	Tre tryk
	Justering af lydstyrken	Knap til at skru op for lydstyrken	Kort tryk op
		Skru ned for lydstyrken	Kort tryk ned
	Slå lyden fra/til	Lyd fra	Vip mikrofonarm op
		Lyden slået til	Vip mikrofonarm ned

Bemærk:

- Teams-aktiviteter er kun tilgængelige når Teams kører på en ulåst computer.
- Mediekontrolfunktionaliteten afhænger af anvendte programmer. Kan kun konfigureres via Logi Tune-appen.
- Opkaldsaktiviteter har altid førstehedsrang over mediestreaming. Når to enheder er tilsluttet vil *Bluetooth*®-bindingen blive prioriteret over modtager. - Når to *Bluetooth*®-enheder er tilsluttet, vil den sidst aktive enhed blive prioriteret højere end den anden. Og prioriteringen mellem to *Bluetooth*®-enheder kan tilpasses i Logi Tune-appen under Tilsluttede enheder.
- Hvis du vil vide mere om Teams-knappen, skal du gå til *Microsofts* supportside: Brug *Microsoft Teams*-knappen på din certificerede Teams-enhed.
- Stemmekommandoer angiver, når mikrofonen er slået til/fra.

Tip: ANC kan tilpasses i Logi Tune-appen.

AKTIV STØJREDUKTION (ANC)

ANC blokerer for støj omkring dig så du kan koncentrere dig om den aktuelle opgave.

- Tryk på ANC-knappen på siden af ørestykket for at skifte mellem ANC- og Gennemsigtighedstilstand.
- Der vil være stemmekommandoer, når du skifter mellem tilstande.

Bemærk: ANC-knappen kan tilpasses til at skifte mellem op til fem forskellige tilstande på Logi Tune-appen.

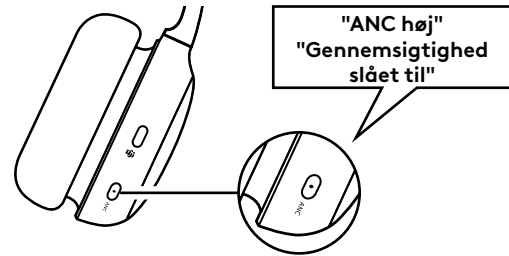

BATTERIINDIKATOR

Indikator		Status
Hvid	Konstant	Tændes
		Tilsluttet en enhed
		Batteriet er fuldt opladet
	Blinker	Batteriet oplades
	Blinker	Indgående opkald <i>Bluetooth</i> ®-bindingstilstand
Rød	Blinker	Lavt batteriniveau
	Konstant	Lyd fra
Lilla og hvid	Blinker	Opdatering af headsettets firmware

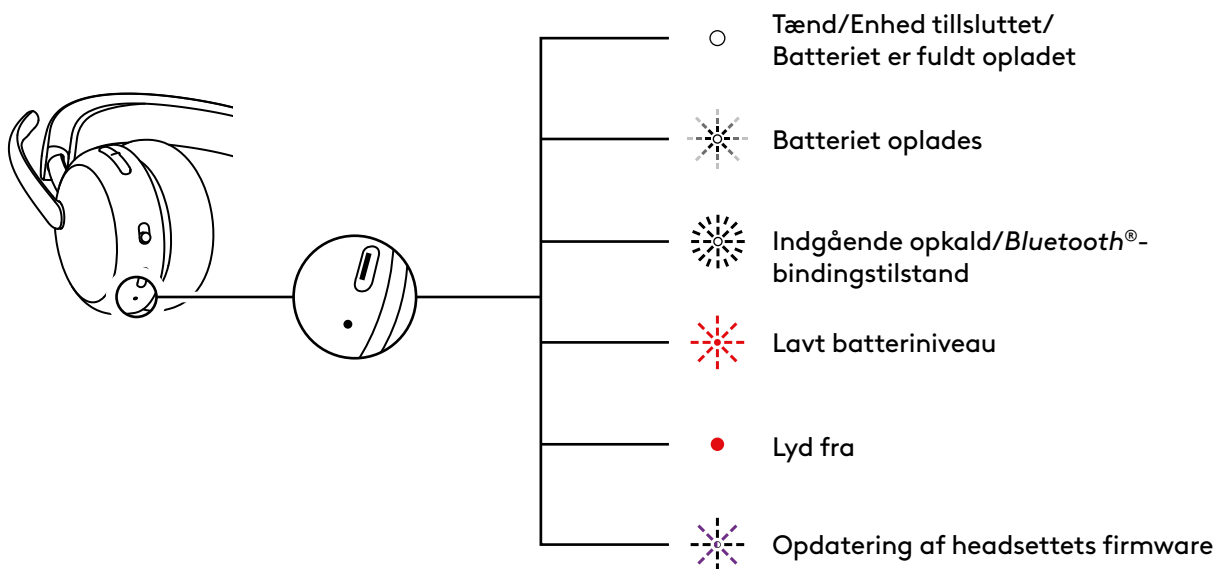

MODTAGER-INDIKATORLYS

Microsoft Teams-version		
Indikator		Status
Hvid	Konstant	Forbundet
		Igangværende opkald
	Gentagen blinken til og fra	Indgående opkald
Lilla	Konstant	Forbindelse til Teams oprettet
	Blinker	Forbindelse til Teams oprettes / Teams-meddelelser
	Blinker 3 gange og slukker	Ingen forbindelse til Teams
	Blinker i 10 sekunder og slukker	Kunne ikke oprette forbindelse til Teams
Rød	Konstant	Lyd fra
Blue	Blinker	Etablering af binding

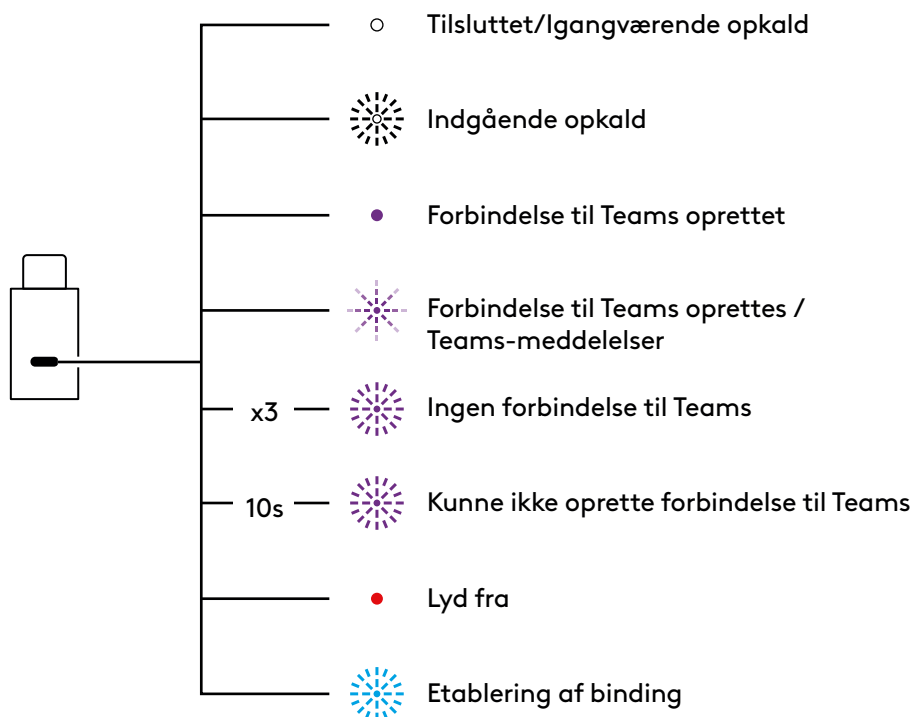

UC-version		
Indikator		Status
Hvid	Konstant	Forbundet
		Igangværende opkald
	Gentagen blinken til og fra	Indgående opkald
Rød	Konstant	Lyd fra
Blue	Blinker	Etablering af binding

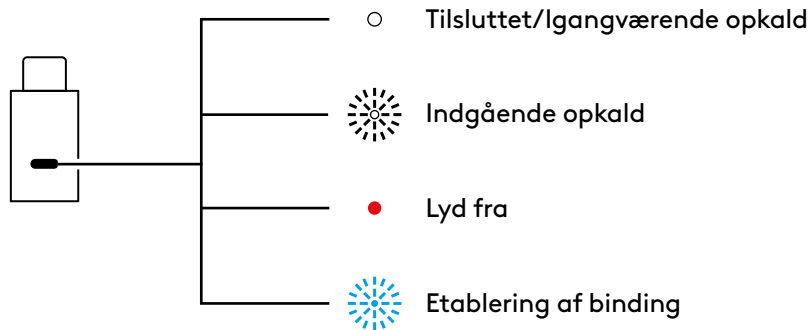

LYD OVER USB (DENSITETSVENLIGT)

Hvis din lyd er ustabil under et opkald, fordi der er for mange trådløse enheder i nærheden (høj densitet), kan headsettet bruges som et headset med ledning.

1. Sluk headsettet.
2. Tilslut headsettet til det medfølgende USB-kabel. Og sæt den anden side af USB-C-kablet i USB-C-porten på din computer.
3. Sørg for, at "Logi Zone Wireless 2 ES B2B-USB" er valgt i indstillingen for lydenheder.

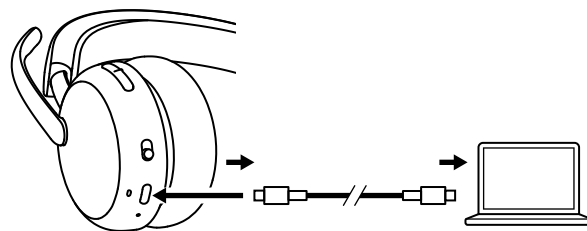

Bemærk: Headsettet oplades i denne tilstand. Knapperne er muligvis ikke tilgængelige i denne tilstand.

LOGI TUNE

Logi Tune hjælper med at øge dit headsetts ydeevne med regelmæssige software- og firmwareopdateringer. Læs mere og download Logi Tune på logitech.com/tune, *Apple App Store* eller *Google Play Store*.



JUSTERING AF MEDHØR

Medhør lader dig høre din egen stemme under samtaler så du har en fornemmelse af, hvor højt du taler. I Logi Tune-appen skal du vælge medhørsfunktionen og justere den, så den er som du ønsker det.

- Et højt tal betyder at du hører mere ekstern lyd.
- Et lavt tal betyder at du hører mindre ekstern lyd.

AUTOMATISK DVALETIMER

Som standard slukker dit headset automatisk, når det ikke er i brug i 30 minutter. Du kan justere dvaletimeren i Logi Tune-appen.

MIC EQ

Tilpas Mic EQ i Logi Tune for at justere din stemme til at lyde klarere eller dybere.

HØREBESKYTTELSE

Zone Wireless 2 ES for Business giver tre typer beskyttelse, der hjælper dig med at høre sikkert.

Topbegrænsning: Lydstyrken er altid begrænset til 100 dBA for at forhindre høreskader.

Beskyttelse mod akustiske stød: Den eliminerer pludselige lydspidser for at undgå akustiske stød i henhold til australske G616-retningslinjer. Dette kan aktiveres i Logi Tune-appen og gælder kun for opkaldsaktiviteter.

Støjeksponering over tid: Den beskytter dine ører mod støj i løbet af en 8-timers periode med en grænse på op til 85 dBA i henhold til australske G616-retningslinjer. Dette kan aktiveres i Logi Tune-appen og gælder kun for opkaldsaktiviteter.

OPDATER DIT HEADSET

Det anbefales at opdatere både headset og modtager. For at gøre dette skal du downloade Logi Tune fra logitech.com/tune og tjekke for tilgængelige firmwareopdateringer.

Bemærk: Sluk og tænd for headsettet, når opdateringen er fuldført, for at sikre, at den er gennemført.

TILSLUT DIT HEADSET IGEN

Hvis headsettet afbrydes fra modtageren, kan du tilslutte dit headset igen via Logi Tune.

1. Tilslut *USB-C*-modtageren eller *USB-A*-adapteren med *USB-C*-modtageren til computerens *USB*-port.
2. Tænd for headsettet ved at skubbe Tænd/sluk-knappen mod midten.
3. Åbn Logi Tune Desktop på din computer.
4. Vælg "Zone Receiver" fra dashboardet.
5. Vent, mens den leder efter det tidligere tilsluttede headset.
6. Hvis der ikke vises noget headset som tilsluttet modtageren, skal du klikke på "Forbind headset".
7. Gå til bindingstilstand på headsettet ved at skubbe afbryderen til *Bluetooth*[®]-ikonet og holde den nede i 2 sekunder. Lysindikatoren begynder at blinke hurtigt hvidt.
8. Når bindingen er gennemført, lyser lysindikatoren på modtageren og på headsettet konstant hvidt.

NULSTIL DIT HEADSET

For at nulstille dit headset til dets oprindelige tilstand skal du tænde headsettet, holde knappen for øg lydstyrke nede og skubbe tænd/sluk-knappen til i bindingstilstand i 5 sekunder. Headsettet er blevet nulstillet, når headsettets lysindikator blinker hurtigt i rødt og hvidt 3 gange og slukker.

MÅL

Headset:

Højde x bredde x dybde:
185,2 x 183,6 x 73,0 mm

Vægt:

212 g

Modtager:

Højde x bredde x dybde:
26,8 x 12,4 x 6,2 mm

Adapter:

Højde x bredde x dybde:
24,5 x 15,4 x 8,7 mm

SYSTEMKRAV

Fungerer med de gængse telefoniprogrammer på tværs af næsten alle platforme og operativsystemer. Fungerer med *Windows*-, *Mac*- eller *Chrome*-baserede computer via *USB-C*-, *USB-A*-, *Bluetooth*[®] and *iOS*- eller *Android Bluetooth*[®]-kompatible enheder.

TEKNISKE SPECIFIKATIONER

Mikrofontype: 2 støjrreducerende mikrofoner med AI-baserede algoritmer og EQ-mikrofonindstillinger

Frekvensgang (headset): 20 Hz til 20 kHz (musiktilstand),
100 Hz til 8 kHz (taletilstand)

Frekvensgang (mikrofon): 100 Hz til 8 kHz

Batteritype: Indbygget batteri (litium-ion)

Batterilevetid (taletid)*: Op til 20 timer (med ANC), op til 25 timer (uden ANC)

Batterilevetid (lyttetid)*: Op til 25 timer (med ANC), op til 48 timer (uden ANC)

Bluetooth[®]-version: 5.3

Trådløs rækkevidde*: Op til 50 m (med direkte sigtelinje)

Længde på *USB-C* til C-opladerkabel: 1,5 m

Overholdelse af lydkrav: Opfylder kravene i EN 50332-2

* Batterilevetid og trådløs rækkevidde kan variere afhængigt af omgivelserne, og hvordan udstyret bruges.

www.logitech.com/support/zonewireless2es-b

BLI KJENT MED PRODUKTET

SETT FORFRA



SETT FRA UNDERSIDEN

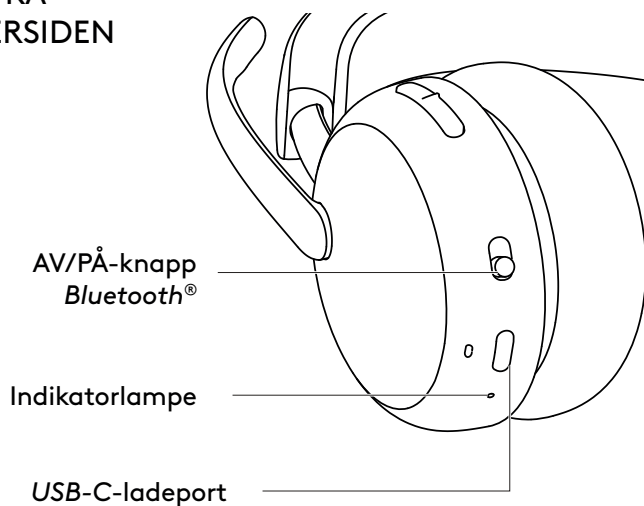

USB-MOTTAKER OG ADAPTER

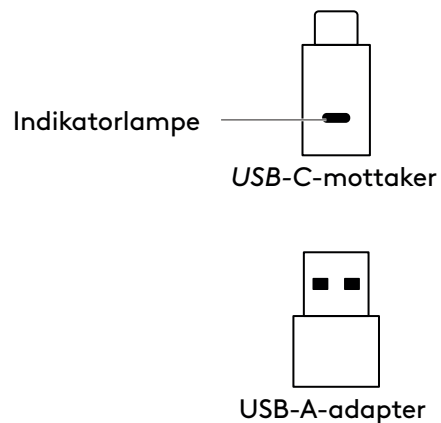

I ESKEN

1. Hodesett
2. USB-C-mottaker
3. USB-A-adapter
4. USB-C til C ladekabel
5. Reiseveske
6. Brukerdokumentasjon

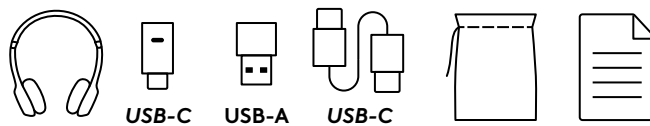

AV/PÅ-BRYTER

1. Skyv strømbryteren til midten.
2. Når den er på, lyser indikatorlampen hvitt.
3. Slås av ved å skyve strømbryteren til av/på-ikonet.

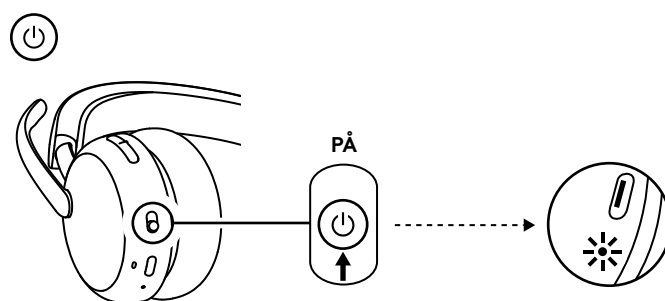

PARE VIA USB-MOTTAKER

1. **USB-C**
Plugg inn mottakeren i datamaskinens USB-C-port.

USB-A

Plugg inn USB-C-mottakeren i USB-A-adapteren. Deretter setter du inn adapteren i datamaskinens USB-A-port.

2. Hodesettet er allerede parett med mottakeren det leveres sammen med. Slå på strømmen til hodsettet. Når det er parett, lyser indikatorlampen på mottakeren fast hvitt. Indikatorlampen på hodsettet lyser fast hvitt.
3. Kontroller at «Logi Zone Wireless 2 ES B2B» er valgt i datamaskinens lydinnstilling.

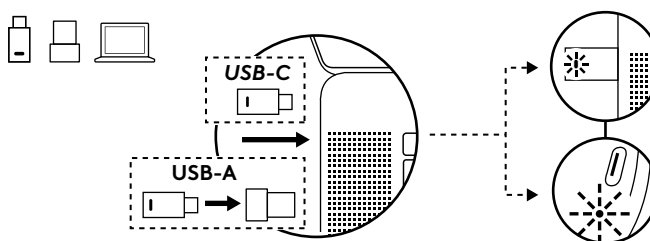

PARING VIA BLUETOOTH®

1. Skyv strømbryteren til *Bluetooth*®-ikonet og hold inne i 2 sekunder. Indikatorlampen blinker raskt hvitt.
2. Åpne Bluetooth®-innstillingene på enheten.
3. Velg «Logi Zone Wireless 2 ES B2B» under synlige enheter.
4. Når den er parret, lyser indikatorlampen fast hvitt.

Tips (kun ved bruk av Windows 10):

Når hodesettet er parret med den bærbare datamaskinen, går du om nødvendig til lydinnstillingen og velger «Logi Zone Wireless 2 ES B2B Stereo» for best mulig musikkvalitet og velger «Logi Zone Wireless 2 ES B2B Hands-Free» for samtaler.

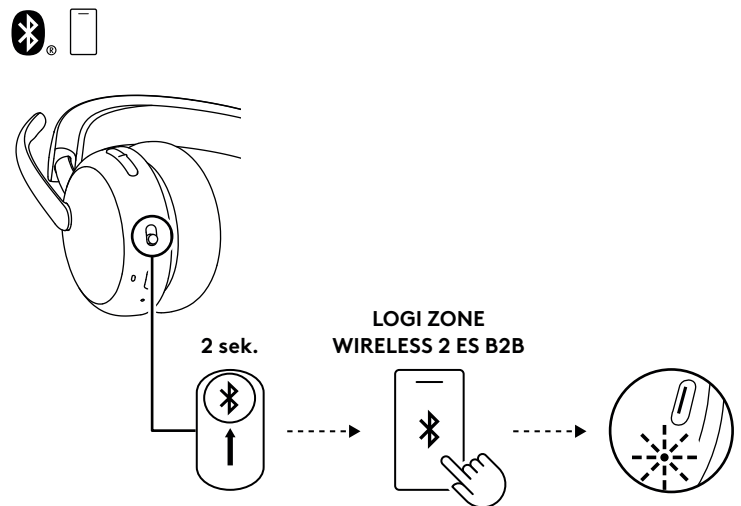

JUSTERE HODESETTET

1. Juster hodesettet ved å skyve øreklokkene opp og ned på hodebøylen.
2. Dreibare øreklokker som tilpasses øret.
3. Det kan være enklere å justere hodesettet på hodet. Flytt øreklokkene opp og ned på hodebøylen til de sitter behagelig på ørene.

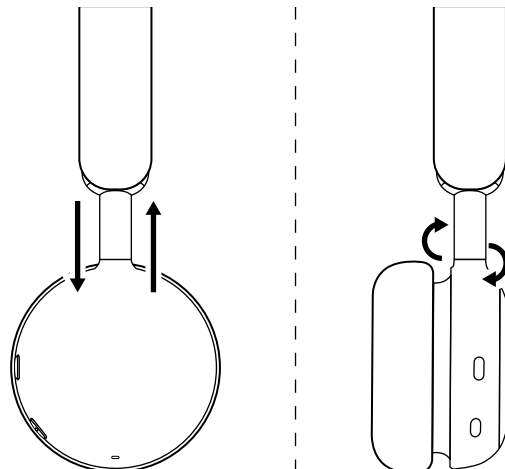

JUSTERE MIKROFONARMEN

Mikrofonarmen kan roteres 270 grader. Bruk den på høyre eller venstre side. Lydkanalen slås på automatisk, avhengig av hvilken retning mikrofonen vender.

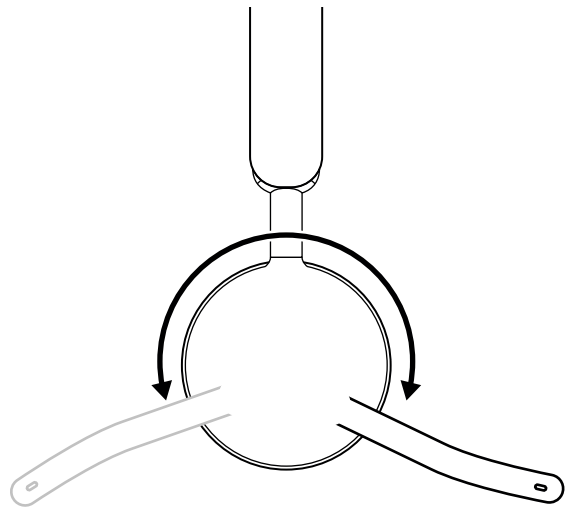

Mikrofonarmen skal plasseres nær eller ved siden av munnen, ved munnviken.

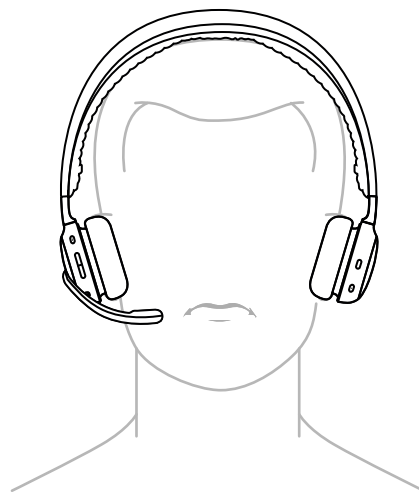

LADER

Hodesettet slås automatisk av når det er inaktivt.

Utløsing av hvilemodus kan endres i Logi Tune-appen.

Hodesettets indikatorlampe lyser RØDT ved lavt batterinivå.

LADE VIA USB-KABEL

1. Sett den ene enden av kabelen i *USB-C*-porten nederst på øreklokken og den andre enden i *USB-C*-ladeporten på datamaskinen, dokkingstasjonen eller en strømadapter.
2. Indikatorlampen pulserer hvitt under lading.
3. Indikatorlampen lyser hvitt når batteriet er fulladet.
 - Batteriet fullades på 2 timer.
 - 5 minutter gir deg opptil 1 times taletid.*
4. Hodesettet kan brukes sammen med mottakeren og *Bluetooth™* paret under lading. Det kan også brukes som et kablet hodesett med *USB-C*-kabelen tilkoblet mens hodesettet er slått av.

*Batteritiden kan variere basert på miljø- og dataforhold

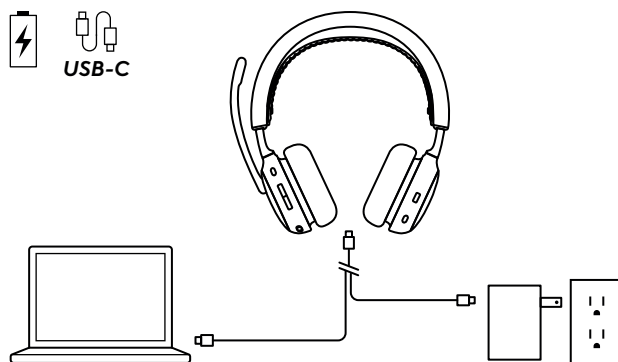

HODESETTKONTROLLERE

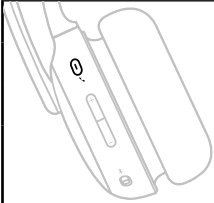
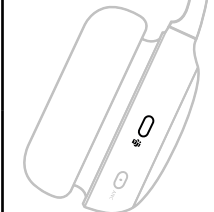
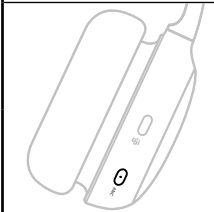
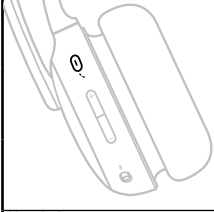
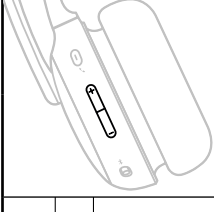
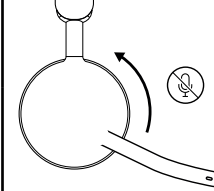
Knapp	Bruk		Handling
	Ringekontrollere	Besvar/avslutt anrop	Kort trykk
		Gjenoppta samtale på hold	
	Taleassistent	Aktivere taleassistent (når det ikke er samtaleaktivitet)	Trykk i 2 sekunder
	Teams-anropskontroller (kun for Teams-versjonen)	Teams-aktiviteter	Kort trykk
		Trykk i 2 sekunder	
	ANC-kontrollere	Bytt mellom ANC og Transparens på	Kort trykk
		ANC av	Trykk i 2 sekunder
	Mediekontrollere (Aktiver med Logi Tune)	Spill av/pause	Kort trykk
		Neste spor	Dobbeltrykk
		Forrige spor	Tredobbelt trykk
	Volumkontrollere	Volum opp	Kort trykk opp
		Volum ned	Kort trykk ned
	Demp	Demping på	Flipp mikrofonarm opp
		Demping av	Flipp mikrofonarm ned

Merk:

- Teams-aktiviteter er bare funksjonelle når Teams kjører på en ulåst datamaskin.
- Mediekontrollfunksjonen avhenger av typen program. Det kan kun konfigureres gjennom Logi Tune-appen.
- Samtaleaktiviteter har alltid førsteprioritet fremfor mediestrømming. Når to enheter er tilkoblet, blir *Bluetooth*®-tilkobling prioritert over mottakeren. Når to *Bluetooth*®-enheter er koblet til, prioriteres den sist aktive enheten fremfor den andre. Og prioriteten mellom to *Bluetooth*®-enheter kan tilpasses i Logi Tune-appen under Tilkoblede enheter.
- Hvis du vil vite mer om Teams-knappen, kan du gå til *Microsofts* kundestøtte: Bruk *Microsoft Teams*-knappen på den sertifiserte Teams-enheten din.
- Talemeldinger indikerer når mikrofonen er dempet og ikke.

Tips: ANC kan tilpasses i Logi Tune-appen.

AKTIV STØYDEMPING (ANC)

ANC blokkerer ut omgivelsesstøy for å gjøre det enklere for deg å konsentrere deg om arbeidet.

- Trykk på ANC-knappen på siden av øreklokken for å veksle mellom ANC- og Transparens-modus.
- Du får talemeldinger når du bytter mellom moduser.

Merk: ANC-knappen kan tilpasses for å veksle mellom opptil 5 forskjellige moduser i Logi Tune-appen.

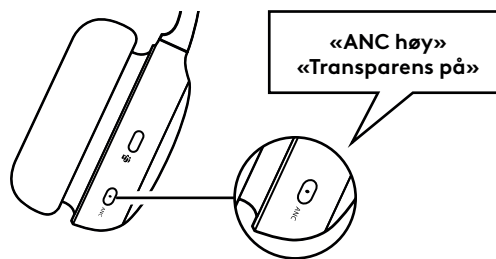

INDIKATORLAMPE PÅ HODESETTET

Lampe		Status
Hvitt	Fast	Slå på
		Koblet til en enhet
		Batteriet er fulladet
	Pulserer	Batteriet lades
	Blinker	Innkommende samtale
Bluetooth® paringsmodus		
Rødt	Blinker	Lavt batterinivå
	Fast	Demp på
Lilla og hvitt	Blinker	Hodesettets fastvareoppdatering

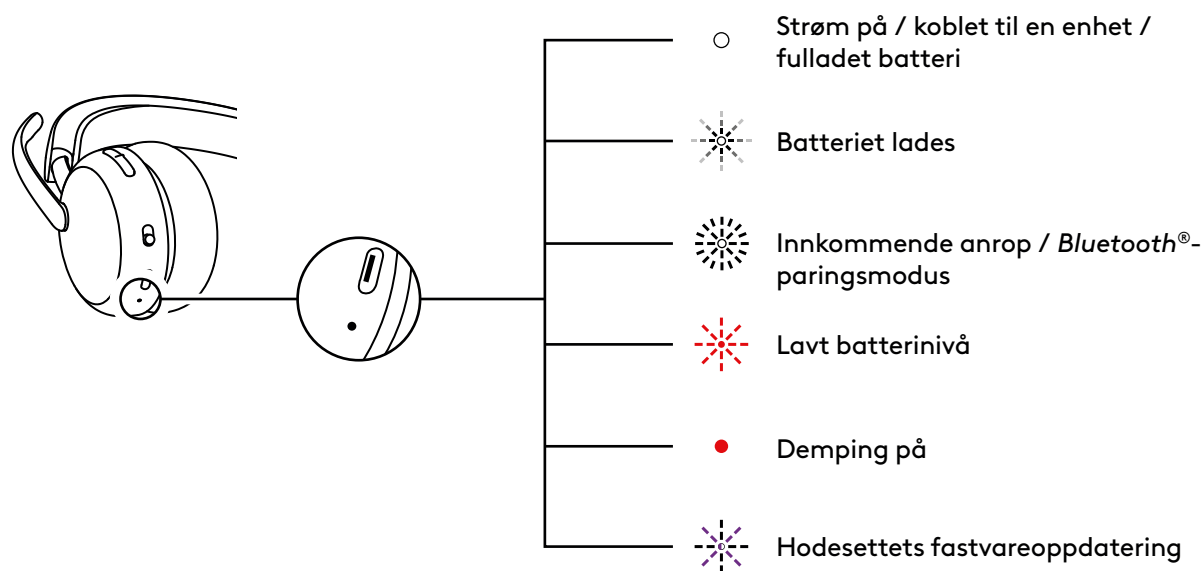

INDIKATORLAMPE PÅ MOTTAKEREN

Microsoft Teams-versjon		
	Lampe	Status
Hvitt	Fast	Tilkoblet
		Pågående samtale
	Blinker gjentatt av og på	Innkommende anrop
Lilla	Fast	Tilkoblet Teams
	Pulserer	Koble til Teams / Teams-varsler
	Blinker 3 ganger og deretter av	Ikke tilkoblet Teams
	Blinker i 10 sekunder og deretter av	Kan ikke koble til Teams
Rødt	Fast	Demp på
Blått	Blinker	Paring

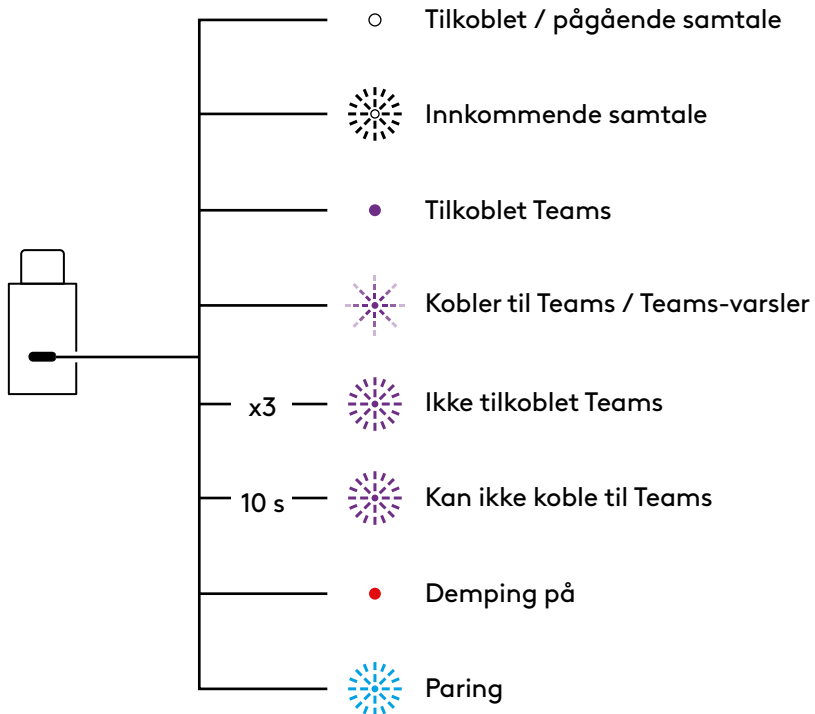

UC-versjon		
Lampe		Status
Hvitt	Fast	Tilkoblet
		Pågående samtale
	Blinker gjentatt av og på	Innkommende anrop
Rødt	Fast	Demp på
Blått	Blinker	Paring

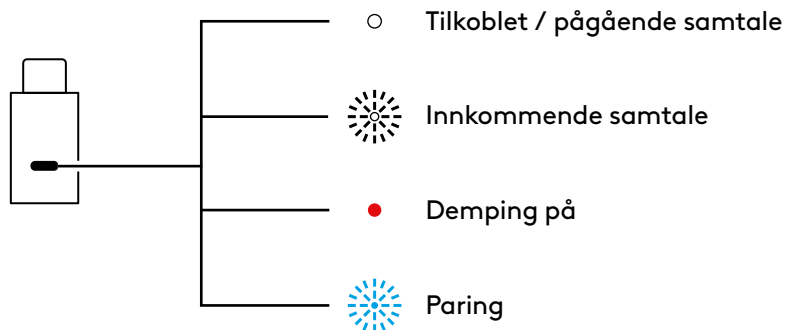

LYD OVER USB (TETTHETSVENNLIG)

Hvis lyden er ustabil under en samtale fordi det er for mange trådløse enheter i nærheten (høy tetthet), kan hodesettet brukes som et kablet hodesett.

1. Slå av hodesettet.
2. Koble hodesettet til den medfølgende USB-kabelen. Og plugg inn den andre enden av USB-C-kabelen i USB-C-porten på datamaskinen.
3. Kontroller at «Logi Zone Wireless 2 ES B2B-USB» er valgt i innstillingene for lydenhet.

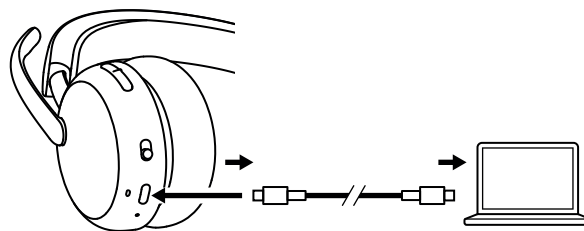

Merk: Hodesettet vil bli ladet i denne modusen. Det kan hende at knappene ikke er tilgjengelige i denne modusen.

LOGI TUNE

Logi Tune styrker ytelsen til hodesettet gjennom regelmessige programvare- og fastvareoppdateringer. Les mer og last ned Logi Tune på logitech.com/tune, *Apple App Store* eller *Google Play*-butikken.

 Logi Tune



JUSTERE SIDETONE

Med Sidetone kan du høre din egen stemme under samtalene, slik at du vet hvor høyt du snakker. Velg funksjonen Sidetone i Logi Tune-appen, og juster valgbryteren etter behov.

- Et høyere tall betyr at du hører mer ekstern lyd.
- Et lavere tall betyr at du hører mindre ekstern lyd.

AUTOMATISK UTLØSING AV HVILEMODUS

Som standard slås hodesettet automatisk av når det ikke har vært i bruk i 30 minutter. Juster utløsning av hvilemodus i Logi Tune-appen.

MIKROFON-EQ

Tilpass mikrofon-EQ i Logi Tune for å justere stemmen til å høres lysere eller dypere ut.

HØRSELSVERN

Zone Wireless 2 ES for Business har tre typer beskyttelse for å hjelpe deg med å høre trygt.

Maksgrense: Lydvolumet er alltid begrenset til 100 dBA for å unngå hørselsskader.

Beskyttelse mot akustiske støt: Den eliminerer plutselig sterk lyd for å unngå akustiske støt i henhold til australske G616-retningslinjer. Dette kan aktiveres i Logi Tune-appen og gjelder kun samtaleaktiviteter.

Støyeksponering over tid: Den beskytter ørene mot støyeksponering over en 8-timers periode med en grense på opptil 85 dBA i henhold til australske G616-retningslinjer. Dette kan aktiveres i Logi Tune-appen og gjelder kun samtaleaktiviteter.

OPPDATERE HODESETTET

Vi anbefaler at du oppdaterer både hodesettet og mottakeren. Det gjør du ved å laste ned Logi Tune fra logitech.com/tune og se etter tilgjengelige fastvareoppdateringer.

Merk: Slå av og på hodesettet etter oppdateringen for å kontrollere at den er fullført.

KOBLE TIL HODESETTET PÅ NYTT

Hvis hodesettet er koblet fra mottakeren, kan du koble det til igjen via Logi Tune.

1. Plugg inn *USB-C*-mottakeren eller *USB-A*-adapteren med *USB-C*-mottakeren i *USB*-porten på datamaskinen.
2. Slå på hodesettet ved å skyve strømbryteren til midten.
3. Åpne Logi Tune Desktop på datamaskinen.
4. Velg «Zone Receiver» fra dashbordet.
5. Vent mens den ser etter det tidligere tilkoblede hodesettet.
6. Hvis det ikke vises noe hodesett tilkoblet mottakeren, klikker du på «Par hodesett».
7. Gå over i paringsmodus på hodesettet ved å skyve strømbryteren til *Bluetooth*[®]-ikonet og holde den nede i 2 sekunder. Indikatorlampen blinker raskt hvitt.
8. Når paringen er fullført, lyser lampen på mottakeren og hodesettet konstant hvitt.

TILBAKESTILLE HODESETTET

For å tilbakestille hodesettet til opprinnelig tilstand, slår du på hodesettet, trykker lenge på volum opp-knappen og skyver av/på-knappen til paringsmodus i 5 sekunder. Hodesettet er nullstilt når hodesettets indikatorlampe blinker raskt i rødt og hvitt 3 ganger og slukkes.

MÅL

Hodesett:

Høyde x bredde x dybde:
185,2 x 183,6 x 73,0 mm

Vekt:

212 g

Mottaker:

Høyde x bredde x dybde:
26,8 x 12,4 x 6,2 mm

Adapter:

Høyde x bredde x dybde:
24,5 x 15,4 x 8,7 mm

SYSTEMKRAV

Fungerer med vanlige ringeapper på de fleste plattformer og operativsystemer. Fungerer med *Windows*-, *Mac*- eller *Chrome*-baserte datamaskiner via *USB-C*, *USB-A*, *Bluetooth*[®] og *iOS* eller *Android Bluetooth*[®]-aktiverte enheter.

TEKNISKE SPESIFIKASJONER

Mikrofontype: To støydempende mikrofoner med AI-baserte algoritmer og mikrofonutjevning

Frekvensrespons (hodesett): 20 Hz–20 kHz (musikkmodus), 100 Hz–8 kHz (talemodus)

Frekvensrespons (mikrofon): 100 Hz–8 kHz

Batteritype: Innebygd batteri (litium-ion)

Batteritid (samtaletid)*: Opptil 20 timer (ANC på), opptil 25 timer (ANC av)

Batteritid (lyttetid)*: Opptil 25 timer (ANC på), opptil 48 timer (ANC av)

Bluetooth[®]-versjon: 5.3

Trådløs rekkevidde*: Opptil 50 meter (fri sikt uten hinder)

Lengde på *USB-C* til *C*-ladekabel: 1,5 m

Lydkompatibilitet: Samsvar med EN 50332-2

* Batteritid og trådløs rekkevidde kan variere etter omgivelser og driftsforhold.

www.logitech.com/support/zonewireless2es-b

TUNNE TUOTTEESI

NÄKYMÄ EDESTÄ

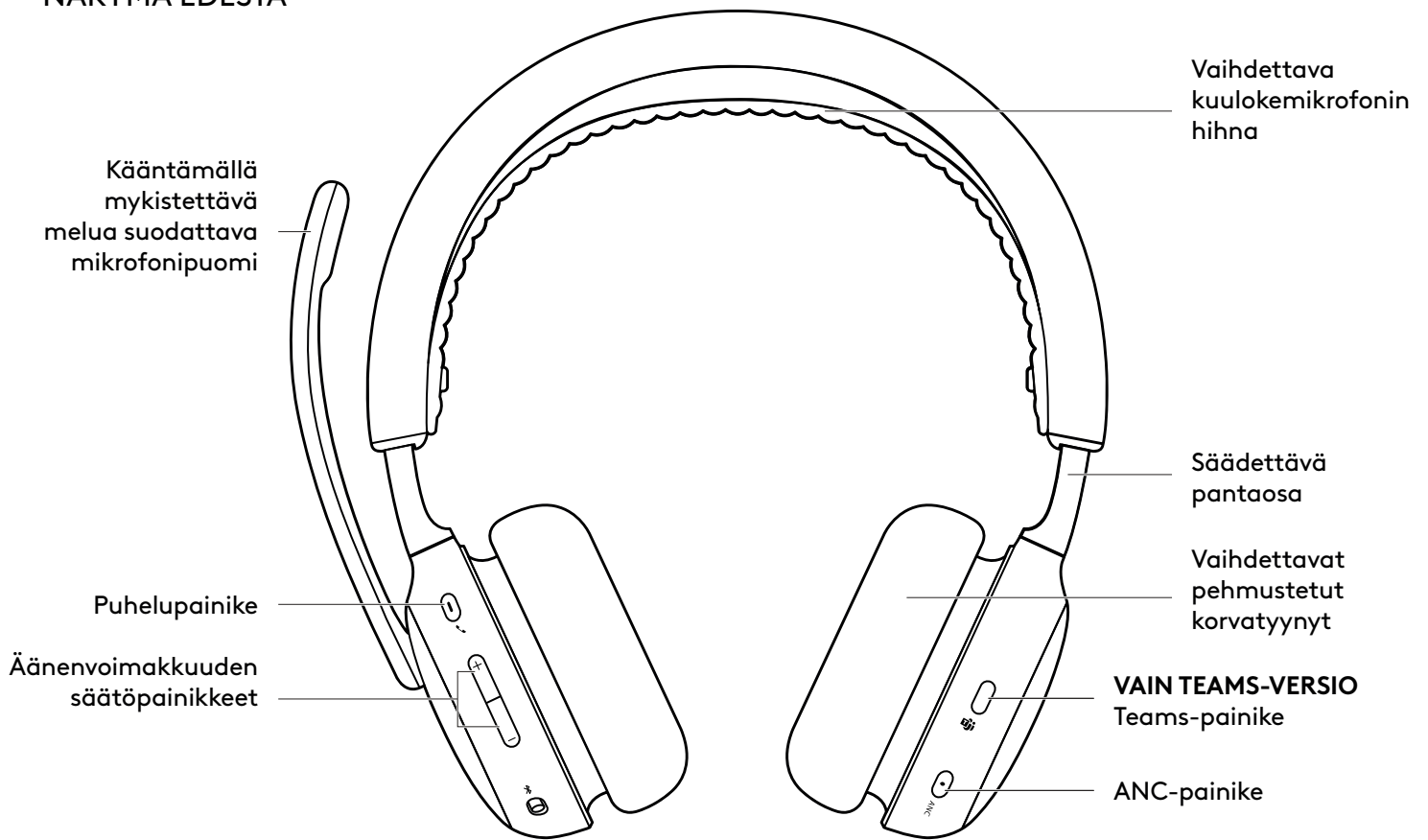

NÄKYMÄ ALTA

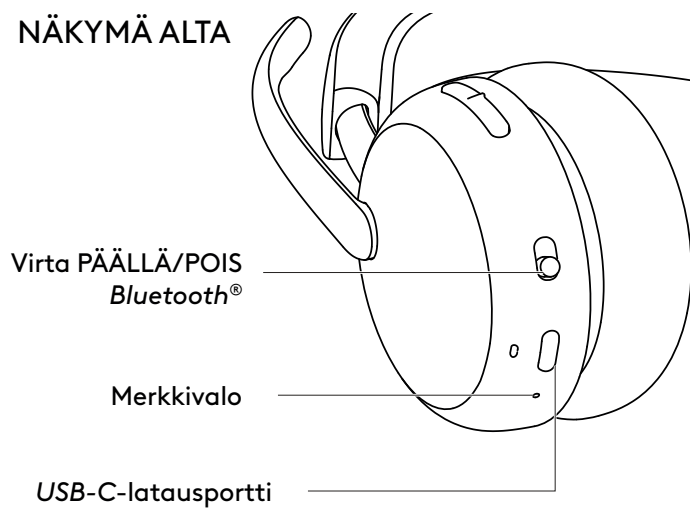

USB-VASTAANOTIN JA -SOVITIN

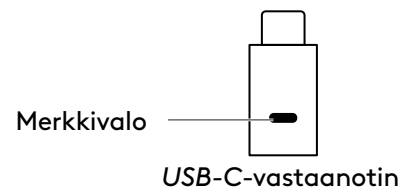

PAKKAUKSEN SISÄLTÖ

1. Kuulokemikrofoni
2. USB-C-vastaanotin
3. USB-A-sovitin
4. USB-C-C-latausjohto
5. Kuljetuskassi
6. Käyttäjän dokumentaatio

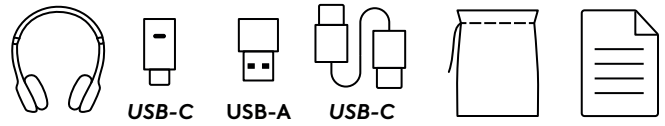

VIRTA PÄÄLLÄ/POIS

1. Liu'uta virtakytkin keskelle.
2. Kun virta on päällä, merkkivalo muuttuu valkoiseksi.
3. Sammuta virta liu'uttamalla virtakytkin virtakuvakkeen kohdalle.

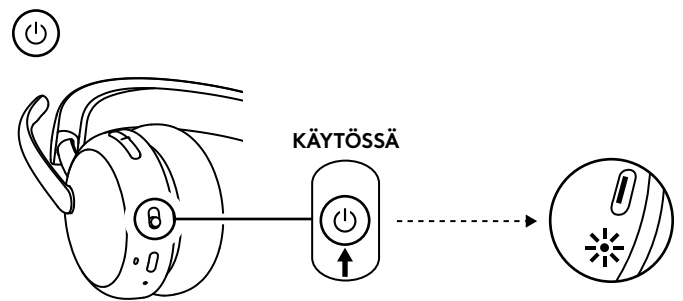

PARILIITOS USB-VASTAANOTTIMEN KAUTTA

1. **USB-C**
Liitä vastaanotin tietokoneen USB-C-porttiin.

USB-A

Liitä USB-C-vastaanotin USB-A sovittimeen.
Liitä sovitin sitten tietokoneen USB-A-porttiin.

2. Kuulokemikrofoni on valmiiksi pariliitetty mukana toimitettavan vastaanottimen kanssa. Riittää, että kytket kuulokemikrofoniin virran. Kun pariliitos on muodostettu, vastaanottimen merkkivalo palaa yhä tasaisesti valkoisena. Kuulokemikrofonin merkkivalo puolestaan alkaa palaa tasaisesti valkoisena.
3. Varmista, että "Logi Zone Wireless 2 ES B2B" on valittuna tietokoneen ääniasetuksissa.

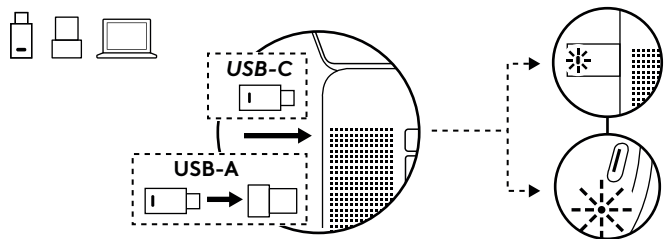

PARILIITOS **BLUETOOTHIN**® KAUTTA

1. Liu'uta virtakytkin *Bluetooth*®-kuvakkeen kohdalle ja paina sitä 2 sekuntia. Merkkivalo vilkkuu nopeasti valkoisena.
2. Avaa tietokoneella *Bluetooth*®-asetukset.
3. Valitse löydettävissä olevista laitteista "Logi Zone Wireless 2 ES B2B".
4. Kun pariliitos on muodostettu, merkkivalo alkaa palaa tasaisesti valkoisena.

Vinkki (koskee vain *Windows 10*:tä):

Kun kuulokemikrofoni on pariliitetty kannettavaan tietokoneeseen, siirry tarvittaessa ääniasetuksiin ja valitse "Logi Zone Wireless 2 ES B2B Stereo" parhaan musiikinlaadun saavuttamiseksi ja valitse "Logi Zone Wireless 2 ES B2B Hands-Free" puheluita varten.

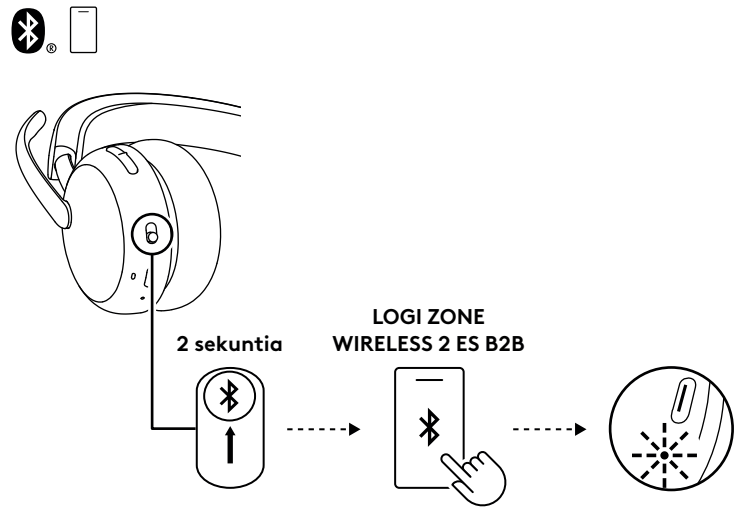

KUULOKEMIKROFONIN SÄÄTÄMINEN

1. Säädä kuulokemikrofonia liu'uttamalla korvakuppeja ylös tai alas pantaosaa pitkin.
2. Käännä korvakupit korville sopivaan asentoon.
3. Kuulokemikrofonin säätäminen voi olla helpompaa, jos se on asetettu päähän. Liikuta korvakuppeja ylös ja alas pantaosaa pitkin, kunnes ne istuvat korvien päällä mukavasti.

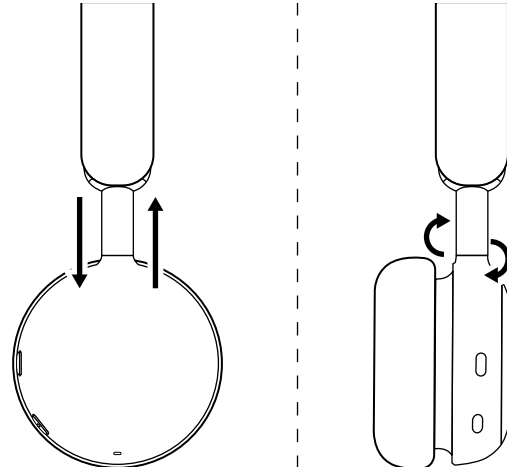

MIKROFONIPUOMIN SÄÄTÄMINEN

Mikrofonipuomi kääntyy 270 astetta. Voit käyttää sitä vasemmalla tai oikealla puolella. Äänikanava vaihtuu automaattisesti sen mukaan, kummalla puolella mikrofonia käytetään.

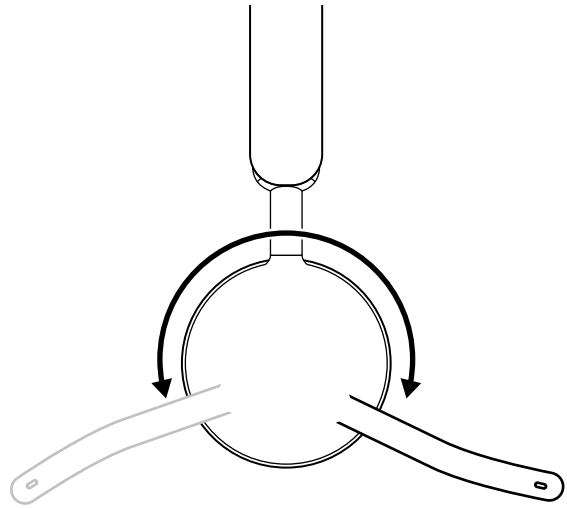

Mikrofonipuomi tulee sijoittaa suun lähelle tai viereen suun kulman mukaisesti.

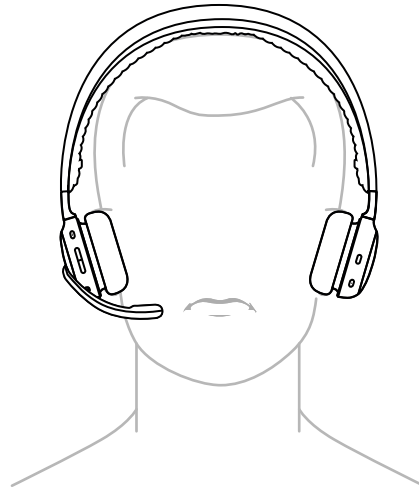

LATAAMINEN

Kuulokemikrofonin virta katkaistaan automaattisesti, kun sitä ei käytetä.

Lepotilaan siirtymistä voidaan säätää Logi Tune -sovelluksessa.

Kuulokemikrofonin merkkivalo muuttuu PUNAISEKSI, kun akku on vähissä.

LATAAMINEN USB-JOHDON KAUTTA

1. Liitä johdon toinen pää korvakupin pohjassa olevaan *USB-C*-porttiin ja toinen pää tietokoneen, telakan tai verkkolaitteen *USB-C*-latausporttiin.
2. Merkkivalo hengittää valkoisena ladattaessa.
3. Merkkivalo palaa tasaisesti valkoisena, kun lataus on valmis.
 - Akun lataaminen täyteen kestää kaksi tuntia.
 - Viiden minuutin lataamisella saat tunnin puheaikaa.*
4. Kuulokemikrofonia voidaan käyttää vastaanottimen ja *Bluetooth*[®]-pariliitoksen kautta lataamisen aikana. Sitä voidaan käyttää myös johdollisena kuulokemikrofonina *USB-C*-johdon ollessa kytkettynä kuulokemikrofonin ollessa sammutettuna.

*Akun kesto voi vaihdella käyttöolosuhteiden ja käyttöolosuhteiden mukaan.

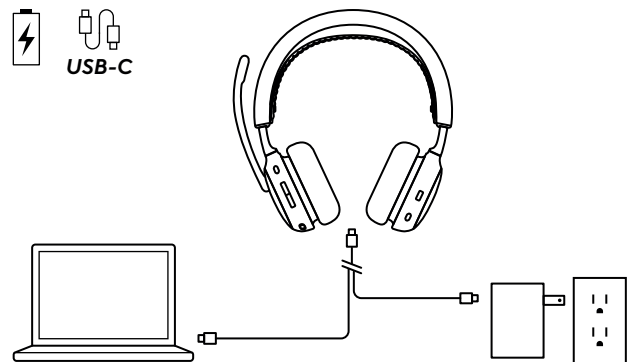

KUULOKEMIKROFONIN SÄÄTIMET

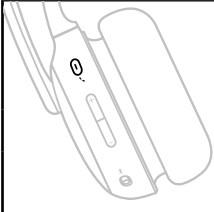
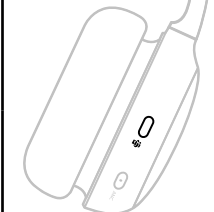
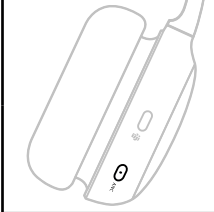
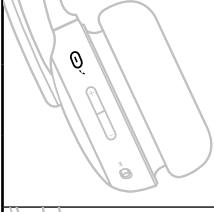
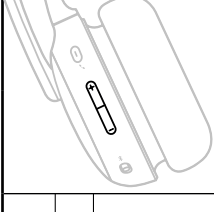
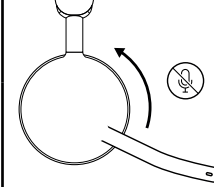
Painike	Käyttö		Toiminta
	Puhelusäätimet	Vastaa puheluun / Lopeta puhelu	Lyhyt painallus
		Jatka pidossa olevaa puhelua	
	Ääniavustus	Käynnistä ääniavustaja (kun puhelutoimintaa ei ole)	Pidä pohjassa kaksi sekuntia
	Teams-puhelusäätimet (vain Teams-versiossa)	Teams-toiminnot	Lyhyt painallus
			Pidä pohjassa kaksi sekuntia
	Vastamelusäätimet	Vaihda vastamelun ja läpikuuluvuuden välillä	Lyhyt painallus
		ANC pois päältä	Pidä pohjassa kaksi sekuntia
	Mediapainikkeet (ota käyttöön Logi Tunella)	Toisto ja tauko	Lyhyt painallus
		Seuraava kappale	Kaksi painallusta
		Edellinen kappale	Kolme painallusta
	Äänenvoimakkuuden säätö	Äänenvoimakkuuden lisäys	Lyhyt painallus ylös
		Äänenvoimakkuuden vähennys	Lyhyt painallus alas
	Mykistys	Mykistys käytössä	Mikrofonipuomi käännetään ylös
		Mykistys ei käytössä	Mikrofonipuomi käännetään alas

Huom.

- Teams-toimintoja voi käyttää vain, kun Teams on käynnissä lukitsemattomalla tietokoneella.
- Mediasäädintoiminnot riippuvat sovelluksesta. Voidaan määrittää vain Logi Tune -sovelluksen kautta.
- Puhelutoiminnot ovat aina ensisijaisia median suoratoistoon nähden. Kun yhdistettynä on kaksi laitetta, *Bluetooth*[®]-yhteyden kautta yhdistetty laite on etusijalla vastaanottimen kautta yhdistettyyn laitteeseen nähden. Kun kaksi *Bluetooth*[®]-laitetta on yhdistetty, viimeksi käytetty laite on etusijalla toiseen nähden. Kahden *Bluetooth*[®]-laitteen välistä prioriteettia voidaan mukauttaa Logi Tune -sovelluksen Yhdistetyt laitteet -kohdassa.
- Lisätietoja Teams-painikkeesta on *Microsoftin* tukisivulla: Käytä sertifioidun Teams-laitteen *Microsoft Teams* -painiketta.
- Ääniohjeet ilmoittavat, kun mikrofoni on mykistetty.

Vihje: ANC-painiketta voidaan mukauttaa Logi Tune -sovelluksessa.

VASTAMELUTEKNIikka

Vastamelutekniikka sulkee ympäröivän hälyn ulkopuolelle, jotta voit keskittyä käsillä olevaan tehtävään.

- Paina korvakupin sivulla olevaa ANC-painiketta vaihtaaksesi vastamelu- ja läpikuuluvuustilan välillä.
- Kun vaihdat tilasta toiseen, kuulet ääniohjeita.

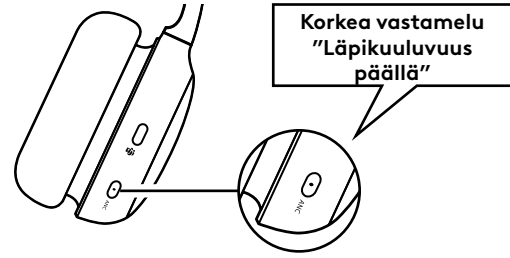

Huomautus: ANC-painike voidaan mukauttaa vaihtamaan jopa neljän eri tilan välillä Logi Tune -sovelluksessa.

KUULOKEMIKROFONIN MERKKIVALO

Valo		Tila
Valkoinen	Palaa tasaisesti	Virta päällä
		Yhdistetty laitteeseen
		Akku on täyteen ladattu
	Sykkii	Akku latautuu
Punainen	Vilkkuu	Saapuva puhelu Bluetooth®-pariliitoksen muodostamistila
	Palaa tasaisesti	Akku vähissä
Violetti ja valkoinen	Vilkkuu	Mykistys käytössä
		Kuulokemikrofonin laiteohjelmistoa päivitetään

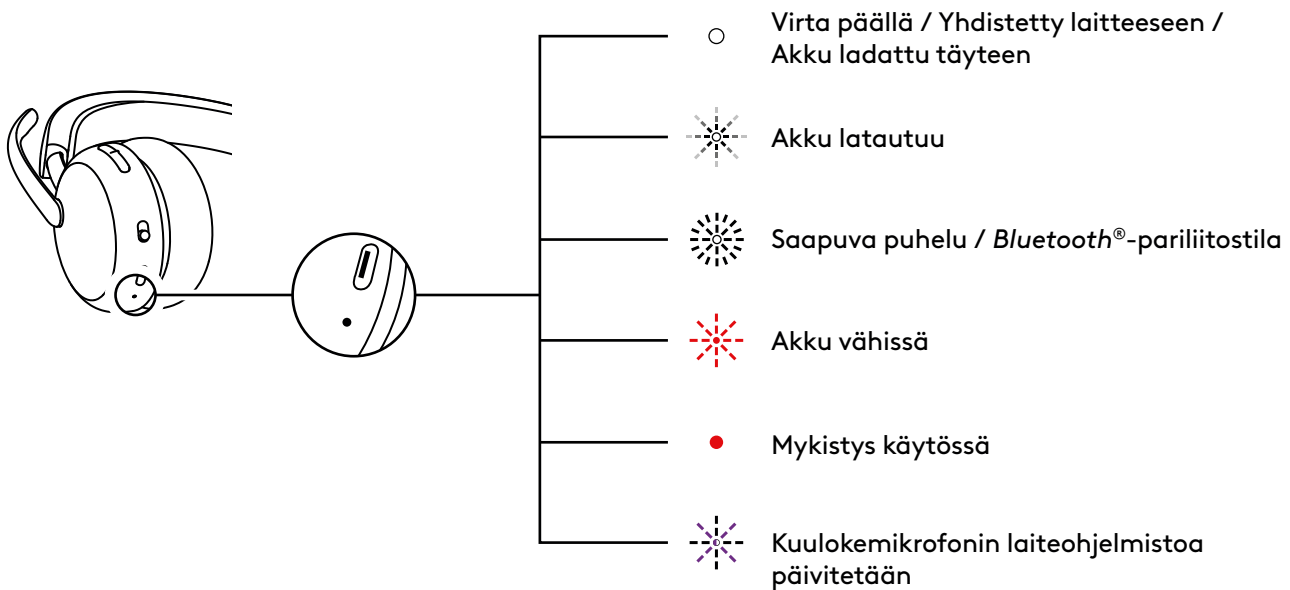

VASTAANOTTIMEN MERKKIVALO

Microsoft Teams -versio		
	Valo	Tila
Valkoinen	Palaa tasaisesti	Yhdistetty
	Vilkkuu toistuvasti päälle ja pois päältä	Käynnissä oleva puhelu
Violetti	Palaa tasaisesti	Teams-yhteys muodostettu
	Sykkii	Teams-yhteyttä muodostetaan / Teams-ilmoituksia
	Vilkahtaa kolmesti ja sammuu	Ei Teams-yhteyttä
	Vilkkuu 10 sekuntia ja sammuu	Yhteyden muodostaminen Teamsiin epäonnistui
Punainen	Palaa tasaisesti	Mykistys käytössä
Sininen	Vilkkuu	Pariliitosta muodostetaan

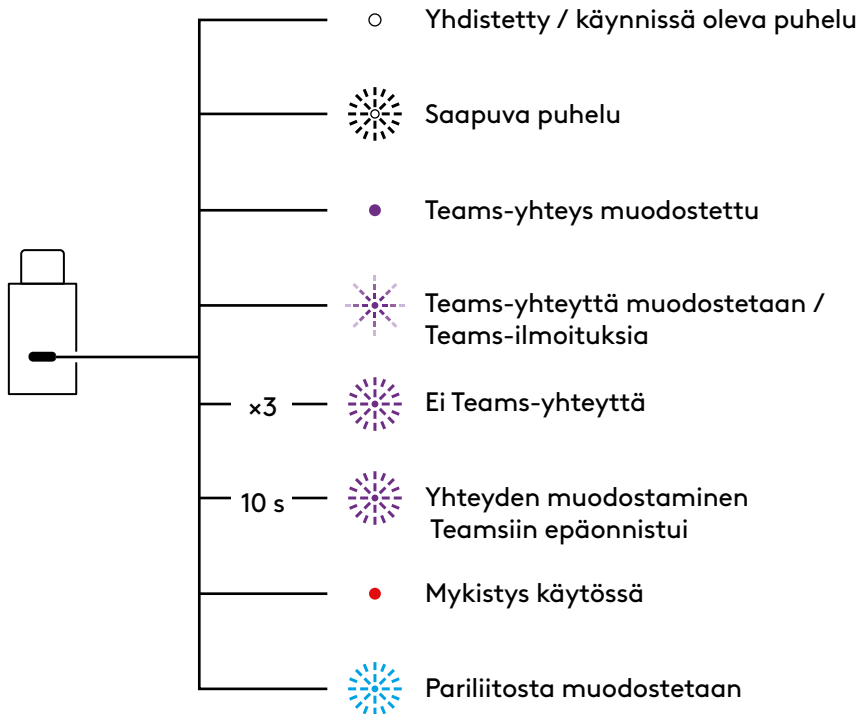

UC-versio		
Valo		Tila
Valkoinen	Palaa tasaisesti	Yhdistetty
	Vilkkuu toistuvasti päälle ja pois päältä	Käynnissä oleva puhelu
Punainen	Palaa tasaisesti	Saapuva puhelu
Sininen	Vilkkuu	Mykistys käytössä
		Pariliitosta muodostetaan



ÄÄNI USB-YHTEYDEN KAUTTA (APU LAITETIHEYTEEN)

Jos ääni on epävakaata puhelun aikana, koska lähistöllä on liian monta langatonta laitetta (suuri laitetiheys), kuulokemikrofonia voidaan käyttää langallisena kuulokemikrofonina.

1. Sammuta kuulokemikrofoni.
2. Liitä kuulokemikrofoni mukana toimitettuun USB-johtoon. Liitä USB-C-johdon toinen pää tietokoneen USB-C-porttiin.
3. Varmista, että "Logi Zone Wireless 2 ES B2B-USB" on valittuna äänilaiteasetuksissa.

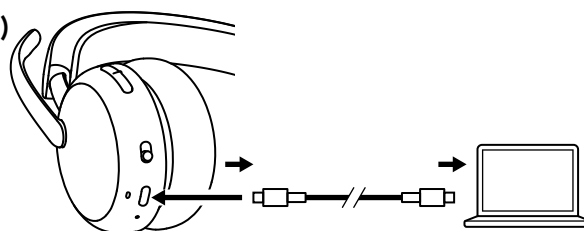

Huomautus: Kuulokemikrofoni latautuu tämän tilan aikana. Säädinpainikkeet eivät ehkä ole käytettävissä tässä tilassa.

LOGI TUNE

Logi Tune auttaa tehostamaan kuulokemikrofonin suorituskykyä ajoittain tapahtuvilla ohjelmisto- ja laiteohjelmistopäivityksillä. Lue lisää ja lataa Logi Tune osoitteesta logitech.com/tune, *Apple App Storesta* tai *Google Play Kaupasta*.

 Logi Tune



SIVUÄÄNEN SÄÄTÄMINEN

Sivuäänen avulla kuulet oman äänesi keskusteluiden aikana, jotta tiedät, kuinka kovaa puhut. Valitse Logi Tune -sovelluksesta sivuääniominaisuus (Sidetone) ja säädä asetus mieleesi mukaan.

- Korkeampi asetus tarkoittaa, että kuulet enemmän ulkopuolista ääntä.
- Matalampi asetus tarkoittaa, että kuulet vähemmän ulkopuolista ääntä.

AUTOMAATTISEN LEPOTILAN AJASTIN

Kuulokemikrofonista sammutetaan virta automaattisesti, kun se on ollut käyttämättä 30 minuutin ajan. Säädä automaattisen lepotilan ajastinta Logi Tune -sovelluksessa.

MIKROFONIN TAAJUUSKORJAIN

Mukauta mikrofonin taajuuskorjainta Logi Tunessa ja säädä äänesi kuulostamaan kirkkaammalta tai syvemmmältä.

KUULON SUOJAUS

Zone Wireless 2 ES for Business tarjoaa kolme suojaustyyppiä, joiden avulla kuulet turvallisesti.

Huippujen rajoitus: Äänenvoimakkuuden ylärajaksi on asetettu 100 dBA kuulovaurioiden estämiseksi.

Suojaus äänishokkeja vastaan: Se eliminoi äkilliset äänipiikit akustisten shokkien välttämiseksi Australian G616-ohjeen mukaisesti. Se voidaan ottaa käyttöön Logi Tune -sovelluksessa, ja se koskee vain puhelutoimintoja.

Melualtistus ajan mittaan: Se suojaa korviasi melulle altistumiselta 8 tunnin ajan, ja sen enimmäisraja on 85 dBA Australian G616-ohjeen mukaan. Se voidaan ottaa käyttöön Logi Tune -sovelluksessa, ja se koskee vain puhelutoimintoja.

KUULOKEMIKROFONIN PÄIVITTÄMINEN

Sekä kuulokemikrofoni että vastaanotin kannattaa päivittää. Lataa Logi Tune osoitteesta logitech.com/tune ja tarkista saatavilla olevat laiteohjelmistopäivitykset.

Huomautus: Sammuta ja käynnistä kuulokemikrofoni päivityksen jälkeen varmistaaksesi, että päivitys onnistui.

YHDISTÄ KUULOKEMIKROFONI UUELLEEN

Jos kuulokemikrofonin yhteys vastaanottimeen on katkaistu, voit yhdistää kuulokemikrofonin uudelleen Logi Tunen kautta.

1. Liitä *USB-C*-vastaanotin tai *USB-A*-sovitin ja *USB-C*-vastaanotin tietokoneen *USB*-porttiin.
2. Käynnistä kuulokemikrofoni liu'uttamalla virtakytkin keskelle.
3. Käynnistä Logi Tune Desktop tietokoneellasi.
4. Valitse ohjauspaneelista "Zone Receiver".
5. Odota, kun se etsii aiemmin yhdistettyä kuulokemikrofonia.
6. Jos kuulokemikrofonia ei näytetä liitetyksi vastaanottimeen, napsauta "Pariliitä kuulokemikrofoni".
7. Siirry kuulokemikrofonin pariliitostilaan liu'uttamalla virtakytkin *Bluetooth*[®]-kuvakkeen kohdalle ja painamalla sitä kahden sekunnin ajan. Merkkivalo vilkkuu nopeasti valkoisena.
8. Kun pariliitos on muodostettu, vastaanottimen ja kuulokemikrofonin merkkivalot palavat tasaisesti valkoisina.

KUULOKEMIKROFONIN PALAUTTAMINEN

Jos haluat palauttaa kuulokemikrofonin alkuperäiseen tilaan, käynnistä kuulokemikrofoni, paina äänenvoimakkuuden lisäyspainiketta pitkään ja liu'uta virtapainike pariliitostilaan viiden sekunnin ajaksi. Kuulokemikrofonin palauttaminen on onnistunut, kun kuulokemikrofonin merkkivalo vilkkuu nopeasti punaisena ja valkoisena kolme kertaa ja sammuu.

MITAT

Kuulokemikrofoni:

Korkeus × leveys × syvyys:
185,2 × 183,6 × 73,0 mm

Paino:

212 g

Vastaanotin:

Korkeus × leveys × syvyys:
26,8 × 12,4 × 6,2 mm

Sovitin:

Korkeus × leveys × syvyys:
24,5 × 15,4 × 8,7 mm

JÄRJESTELMÄVAATIMUKSET

Toimii yleisten puhelusovellusten kanssa lähes kaikissa käyttöympäristöissä ja -järjestelmissä. Toimii *Windows*-, *Mac*- tai *Chrome*-tietokoneiden kanssa *USB-C*- tai *USB-A*-portin tai *Bluetooth*[®]-yhteyden kautta sekä *Bluetooth*[®]-yhteyttä käyttävien *iOS*- tai *Android*-laitteiden kanssa.

TEKNISET TIEDOT

Mikrofonityyppi: Kaksi melua vaimentavaa mikrofonia tekoälyyn perustuvilla algoritmeilla ja mikrofonin taajuuskorjauksella

Taajuusvaste (kuulokemikrofoni): 20 Hz – 20 kHz (musiikkitila), 100 Hz – 8 kHz (puhetila)

Taajuusvaste (mikrofoni): 100 Hz – 8 kHz

Akkutyyppe: Sisäinen akku (litiumioni)

Akun kesto (puheaika)*: Enintään 20 tuntia (vastamelu päällä),
enintään 25 tuntia (vastamelu poissa päältä)

Akun kesto (kuuntelu-aika)*: Enintään 25 tuntia (vastamelu päällä),
enintään 48 tuntia (vastamelu poissa päältä)

Bluetooth[®]-versio: 5.3

Langaton toimintasäde*: Jopa 50 m (näköyhteys vaaditaan)

USB-C-latausjohdon pituus: 1,5 m

Äänen vaatimustenmukaisuus: EN 50332-2 -standardin mukainen

* Akun kesto ja langaton kantama saattavat vaihdella käyttöympäristön ja tietokoneen mukaan.

www.logitech.com/support/zonewireless2es-b

ΓΝΩΡΙΜΙΑ ΜΕ ΤΟ ΠΡΟΪΟΝ

ΜΠΡΟΣΤΙΝΗ ΠΛΕΥΡΑ



ΑΠΟΨΗ ΚΑΤΩ ΜΕΡΟΥΣ

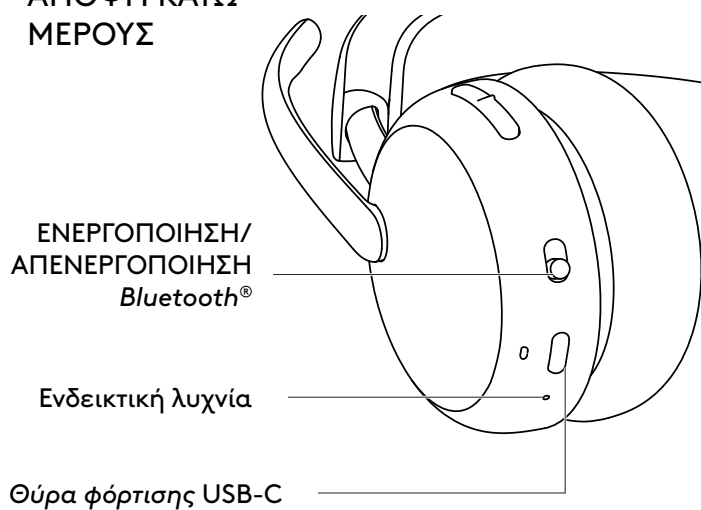

ΔΕΚΤΗΣ USB ΚΑΙ ΠΡΟΣΑΡΜΟΓΕΑΣ

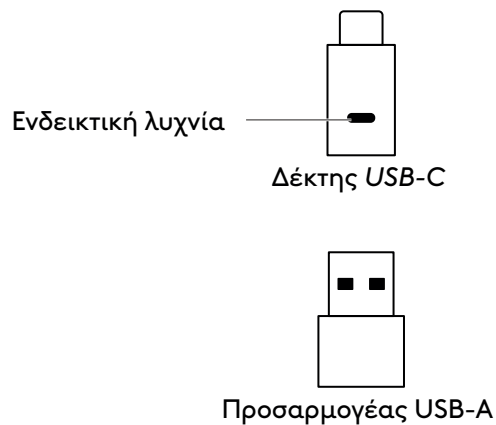

ΠΕΡΙΕΧΟΜΕΝΑ ΣΥΣΚΕΥΑΣΙΑΣ

1. Σετ μικροφώνου-ακουστικών
2. Δέκτης USB-C
3. Προσαρμογέας USB-A
4. Καλώδιο φόρτισης USB-C σε C
5. Τσάντα μεταφοράς
6. εγχειρίδιο χρήστη

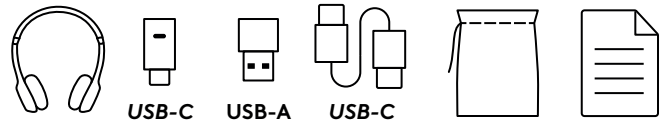

ΕΝΕΡΓΟΠΟΙΗΣΗ/ΑΠΕΝΕΡΓΟΠΟΙΗΣΗ

1. Σύρετε τον διακόπτη λειτουργίας στο κέντρο.
2. Όταν ενεργοποιηθεί η συσκευή, η ενδεικτική λυχνία γίνεται λευκή.
3. Για απενεργοποίηση, σύρετε τον διακόπτη λειτουργίας στο εικονίδιο λειτουργίας.

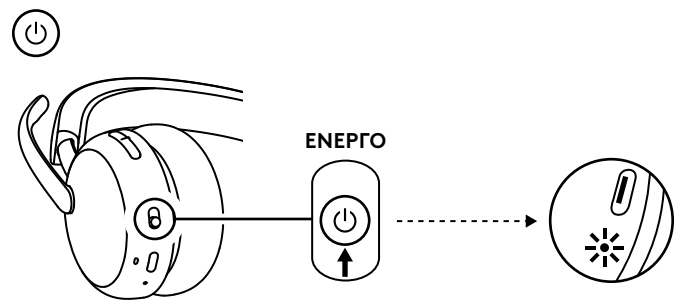

ΣΥΖΕΥΞΗ ΜΕΣΩ ΔΕΚΤΗ USB

1. **USB-C**

Εισαγάγετε τον δέκτη στη θύρα USB-C του υπολογιστή.

USB-A

Εισαγάγετε τον δέκτη USB-C στον προσαρμογέα USB-A. Στη συνέχεια, εισαγάγετε τον προσαρμογέα στη θύρα USB-A του υπολογιστή.

2. Το σετ μικροφώνου-ακουστικών είναι ήδη συζευγμένο με τον δέκτη που περιλαμβάνεται στη συσκευασία. Απλώς ενεργοποιήστε το σετ μικροφώνου-ακουστικών. Μόλις ολοκληρωθεί με επιτυχία η σύζευξη, η ενδεικτική λυχνία του δέκτη θα ανάψει σταθερά με λευκό χρώμα. Η ενδεικτική λυχνία στο σετ μικροφώνου-ακουστικών θα ανάψει σταθερά με λευκό χρώμα.
3. Βεβαιωθείτε ότι το " Logi Zone Wireless 2 ES B2B " είναι επιλεγμένο στη ρύθμιση ήχου του υπολογιστή.

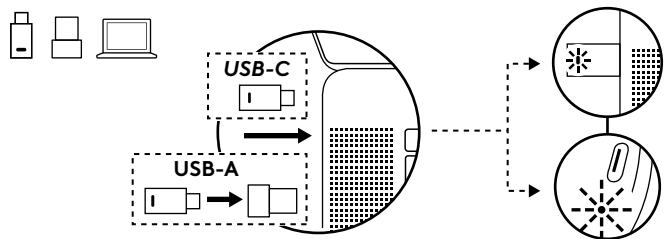

ΣΥΖΕΥΞΗ ΜΕΣΩ BLUETOOTH®

1. Σύρετε τον διακόπτη λειτουργίας στο εικονίδιο Bluetooth® και κρατήστε τον πατημένο για 2 δευτερόλεπτα. Η ενδεικτική λυχνία θα αναβοσβήνει γρήγορα με λευκό χρώμα.
2. Ανοίξτε τις ρυθμίσεις Bluetooth® στη συσκευή σας.
3. Επιλέξτε "Logi Zone Wireless 2 ES B2B" στις ανιχνεύσιμες συσκευές.
4. Μόλις ολοκληρωθεί επιτυχώς η σύζευξη, η ενδεικτική λυχνία θα ανάψει σταθερά με λευκό χρώμα.

Συμβουλή (μόνο όταν χρησιμοποιείτε Windows 10):

Όταν το σετ μικροφώνου-ακουστικών συνδεθεί με το φορητό υπολογιστή, εάν χρειάζεται, μεταβείτε στη ρύθμιση ήχου και επιλέξτε "Logi Zone Wireless 2 ES B2B Stereo" για την καλύτερη ποιότητα μουσικής και επιλέξτε "Logi Zone Wireless 2 ES B2B Hands-Free" για κλήσεις.

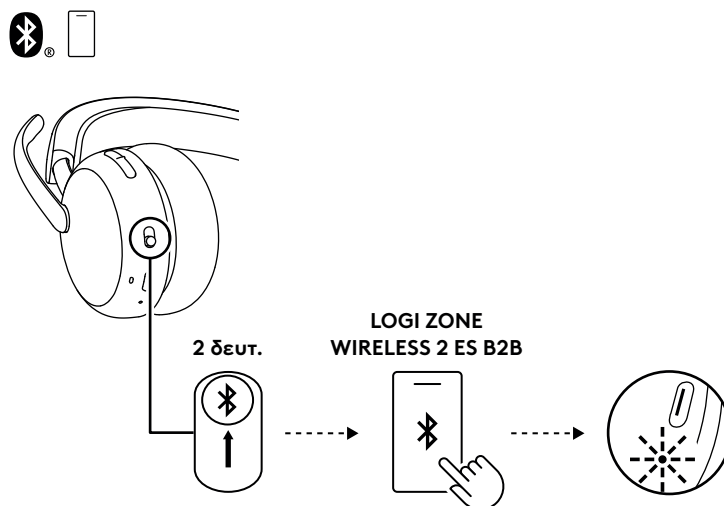

ΠΡΟΣΑΡΜΟΓΗ ΤΟΥ ΣΕΤ ΜΙΚΡΟΦΩΝΟΥ-ΑΚΟΥΣΤΙΚΩΝ

1. Προσαρμόστε το σετ μικροφώνου-ακουστικών σύροντας τα ακουστικά προς τα επάνω και κάτω κατά μήκος του στηρίγματος κεφαλής.
2. Περιστρέψτε τα ακουστικά για να εφαρμόσουν στα αυτιά σας.
3. Η διαδικασία θα είναι ευκολότερη αν προσαρμόσετε το σετ μικροφώνου-ακουστικών ενώ το φοράτε. Μετακινήστε τα ακουστικά προς τα επάνω και κάτω κατά μήκος του στηρίγματος κεφαλής, μέχρι να τα νιώθετε άνετα επάνω στα αυτιά σας.

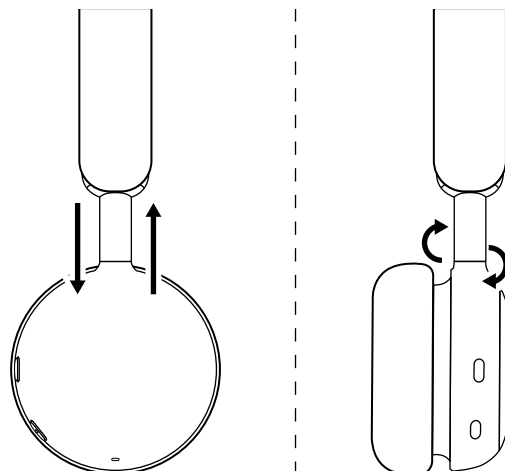

ΠΡΟΣΑΡΜΟΓΗ ΤΟΥ ΒΡΑΧΙΟΝΑ ΜΙΚΡΟΦΩΝΟΥ

Ο βραχίονας του μικροφώνου περιστρέφεται κατά 270 μοίρες. Μπορείτε να το φορέσετε είτε στην αριστερή είτε στη δεξιά πλευρά. Ανάλογα με την πλευρά στην οποία τοποθετείται το μικρόφωνο, γίνεται αντίστοιχα και αυτόματη εναλλαγή του καναλιού ήχου.

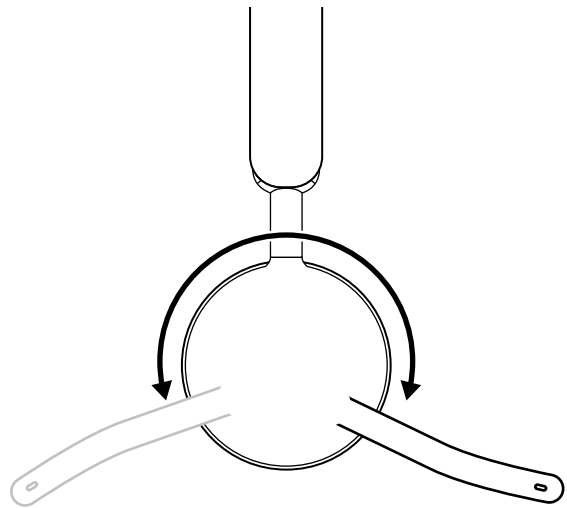

Ο βραχίονας μικροφώνου πρέπει να βρίσκεται κοντά ή δίπλα στο στόμα σας, σε ευθυγράμμιση με τη γωνία του στόματος.

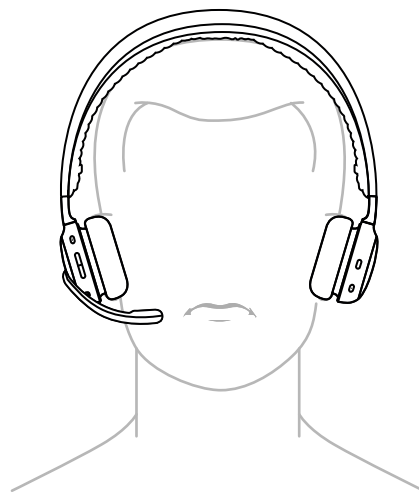

ΦΟΡΤΙΣΗ

Το σετ μικροφώνου-ακουστικών απενεργοποιείται αυτόματα όταν παραμείνει σε αδράνεια.

Ο χρονοδιακόπτης αναστολής λειτουργίας μπορεί να ρυθμιστεί στην εφαρμογή Logi Tune.

Η ενδεικτική λυχνία του σετ μικροφώνου-ακουστικών γίνεται ΚΟΚΚΙΝΗ όταν η ισχύς της μπαταρίας είναι χαμηλή.

ΦΟΡΤΙΣΗ ΜΕΣΩ ΚΑΛΩΔΙΟΥ USB

1. Συνδέστε το ένα άκρο του καλωδίου στη θύρα *USB-C* στο κάτω μέρος του προστατευτικού αυτιού και το άλλο άκρο στη θύρα φόρτισης *USB-C* στον υπολογιστή σας, στη βάση σύνδεσης ή σε ένα τροφοδοτικό.
2. Η φωτεινή ένδειξη θα αυξομειώνεται αργά με λευκό χρώμα κατά τη διάρκεια της φόρτισης.
3. Η ενδεικτική λυχνία θα ανάψει σταθερά με λευκό χρώμα όταν ολοκληρωθεί η φόρτιση.
 - 2 ώρες φόρτισης αρκούν για την πλήρη φόρτιση της μπαταρίας.
 - 5 λεπτά φόρτισης προσφέρουν 1 ώρα χρόνου ομιλίας.*
4. Κατά τη διάρκεια της φόρτισης, το σετ μικροφώνου-ακουστικών μπορεί να χρησιμοποιηθεί με τον δέκτη και να συζευχθεί μέσω *Bluetooth*®. Μπορεί επίσης να χρησιμοποιηθεί ως ενσύρματο σετ μικροφώνου-ακουστικών με το καλώδιο *USB-C* συνδεδεμένο ενώ το σετ μικροφώνου-ακουστικών είναι απενεργοποιημένο.

* Η διάρκεια ζωής της μπαταρίας ενδέχεται να διαφέρει ανάλογα με τις συνθήκες περιβάλλοντος και λειτουργίας του υπολογιστή.

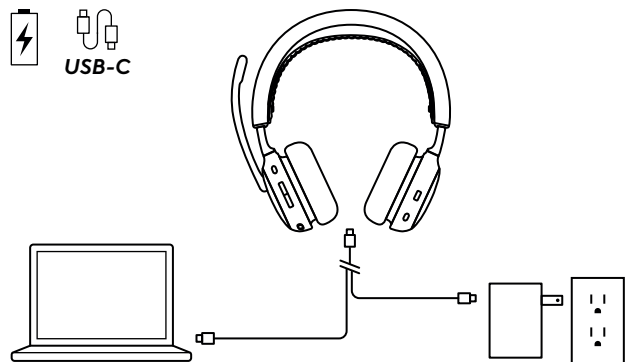

ΣΤΟΙΧΕΙΑ ΕΛΕΓΧΟΥ ΣΕΤ ΜΙΚΡΟΦΩΝΟΥ-ΑΚΟΥΣΤΙΚΩΝ

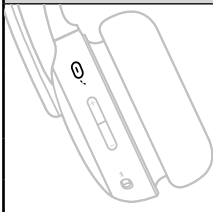
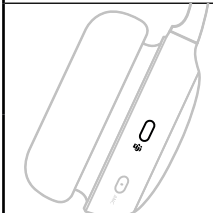
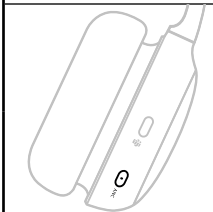
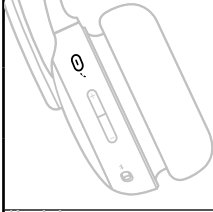
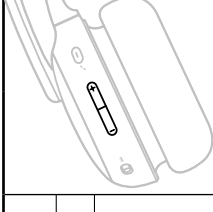
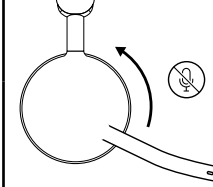
Κουμπί	Χρήση		Ενέργεια
	Στοιχεία ελέγχου κλήσεων	Απάντηση / Τερματισμός κλήσης	Στιγμιαίο πάτημα
		Συνέχιση της κλήσης που βρίσκεται σε αναμονή	
	Φωνητικός βοηθός	Απόρριψη κλήσης Ενεργοποίηση φωνητικού βοηθού (όταν δεν υπάρχει δραστηριότητα κλήσης)	Πάτημα για 2 δευτερόλεπτα
	Στοιχεία ελέγχου κλήσεων στο Teams (Μόνο για την έκδοση Teams)	Δραστηριότητες Teams	Στιγμιαίο πάτημα
			Πάτημα για 2 δευτερόλεπτα
	Στοιχεία ελέγχου ANC	Εναλλαγή μεταξύ ANC και Διαφάνειας	Στιγμιαίο πάτημα
		Το ANC είναι απενεργοποιημένο	Πάτημα για 2 δευτερόλεπτα
	Στοιχεία ελέγχου πολυμέσων (Με την υποστήριξη του Logi Tune)	Αναπαραγωγή / Παύση	Στιγμιαίο πάτημα
		Επόμενο κομμάτι	Διπλό πάτημα
		Προηγούμενο κομμάτι	Τριπλό πάτημα
	Στοιχεία ελέγχου έντασης ήχου	Αύξηση έντασης ήχου	Στιγμιαίο πάτημα προς τα πάνω
		Μείωση έντασης ήχου	Στιγμιαίο πάτημα προς τα κάτω
	Σίγαση	Σίγαση ενεργή	Αναδίπλωση του βραχίονα του μικροφώνου προς τα επάνω
		Σίγαση ανενεργή	Αναδίπλωση του βραχίονα του μικροφώνου προς τα κάτω

Σημείωση:

- Οι δραστηριότητες του Teams λειτουργούν μόνο όταν εκτελείται το Teams σε ξεκλειδωμένο υπολογιστή.
- Η λειτουργία του ελέγχου πολυμέσων εξαρτάται από τον τύπο της εφαρμογής. Μπορεί να ρυθμιστεί μόνο μέσω της εφαρμογής Logi Tune.
- Οι δραστηριότητες κλήσεων αποτελούν πάντα πρώτη προτεραιότητα σε σχέση με τη ροή πολυμέσων. Όταν δύο συσκευές είναι συνδεδεμένες, η σύνδεση μέσω *Bluetooth*® θα έχει προτεραιότητα σε σχέση με τη σύνδεση μέσω του δέκτη. Όταν δύο συσκευές *Bluetooth*® είναι συνδεδεμένες, η τελευταία ενεργή συσκευή θα έχει προτεραιότητα σε σχέση με την άλλη. Και η προτεραιότητα μεταξύ δύο συσκευών *Bluetooth*® μπορεί να προσαρμοστεί στην εφαρμογή Logi Tune στην ενότητα Συνδεδεμένες συσκευές.
- Για να μάθετε περισσότερα σχετικά με το κουμπί Teams, επισκεφτείτε τη σελίδα υποστήριξης της *Microsoft* : Χρησιμοποιήστε το κουμπί *Microsoft Teams* στην πιστοποιημένη συσκευή Teams.
- Φωνητικά μηνύματα υποδεικνύουν πότε η σίγαση μικροφώνου είναι ενεργή/ανενεργή.

Συμβουλή: Το ANC μπορεί να προσαρμοστεί στην εφαρμογή Logi Tune.

ΕΝΕΡΓΗ ΕΞΑΛΕΙΨΗ ΘΟΡΥΒΟΥ (ANC)

Η τεχνολογία ANC φιλτράρει τους γύρω θορύβους, ώστε να συγκεντρώνεστε ευκολότερα στην εργασία σας.

- Πιέστε το κουμπί ANC στο πλάι του ακουστικού για εναλλαγή μεταξύ λειτουργίας ANC και Διαφάνειας.
- Θα ακούγονται φωνητικά μηνύματα κατά την εναλλαγή μεταξύ λειτουργιών.

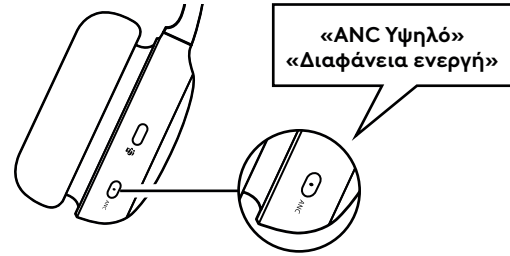

Σημείωση: Είναι δυνατή η προσαρμογή του κουμπιού ANC για κυκλική εναλλαγή έως 5 διαφορετικών λειτουργιών στην εφαρμογή Logi Tune.

ΦΩΤΕΙΝΗ ΕΝΔΕΙΞΗ ΣΕΤ ΜΙΚΡΟΦΩΝΟΥ-ΑΚΟΥΣΤΙΚΩΝ

Ενδεικτική λυχνία		Κατάσταση
Λευκό χρώμα	Σταθερά αναμμένη	Ενεργοποίηση
		Συνδέθηκε σε συσκευή
		Η μπαταρία είναι πλήρως φορτισμένη
	Αναβοσβήνει αργά	Η μπαταρία φορτίζεται
	Αναβοσβήνει	Εισερχόμενη κλήση Λειτουργία σύζευξης Bluetooth®
Κόκκινο	Αναβοσβήνει	Χαμηλή ισχύς μπαταρίας
	Σταθερά αναμμένη	Σίγαση ενεργή
Μοβ και Λευκό	Αναβοσβήνει	Ενημέρωση υλικολογισμικού σετ μικροφώνου-ακουστικών

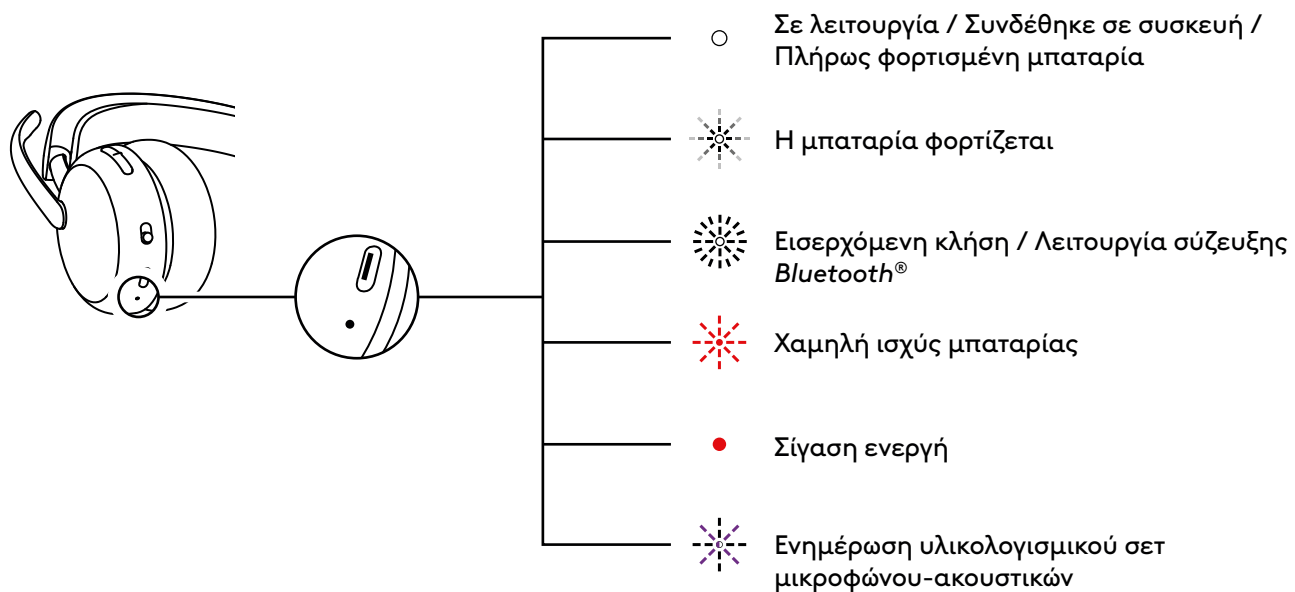

ΕΝΔΕΙΚΤΙΚΗ ΛΥΧΝΙΑ ΔΕΚΤΗ

Έκδοση Microsoft Teams		
Ενδεικτική λυχνία		Κατάσταση
Λευκό χρώμα	Σταθερά αναμμένη	Συνδέθηκε
		Κλήση σε εξέλιξη
	Αναβοσβήνει επαναλαμβανόμενα	Εισερχόμενη κλήση
Μοβ	Σταθερά αναμμένη	Συνδεδεμένο στο Teams
	Αναβοσβήνει	Σύνδεση στο Teams / Ειδοποιήσεις Teams
	Αναβοσβήνει 3 φορές και μετά σβήνει	Δεν υπάρχει σύνδεση στο Teams
	Αναβοσβήνει γρήγορα για 10 δευτερόλεπτα και σβήνει	Η σύνδεση στο Teams απέτυχε
Κόκκινο χρώμα	Σταθερά αναμμένη	Σίγαση ενεργή
Μπλε	Αναβοσβήνει γρήγορα	Σύζευξη

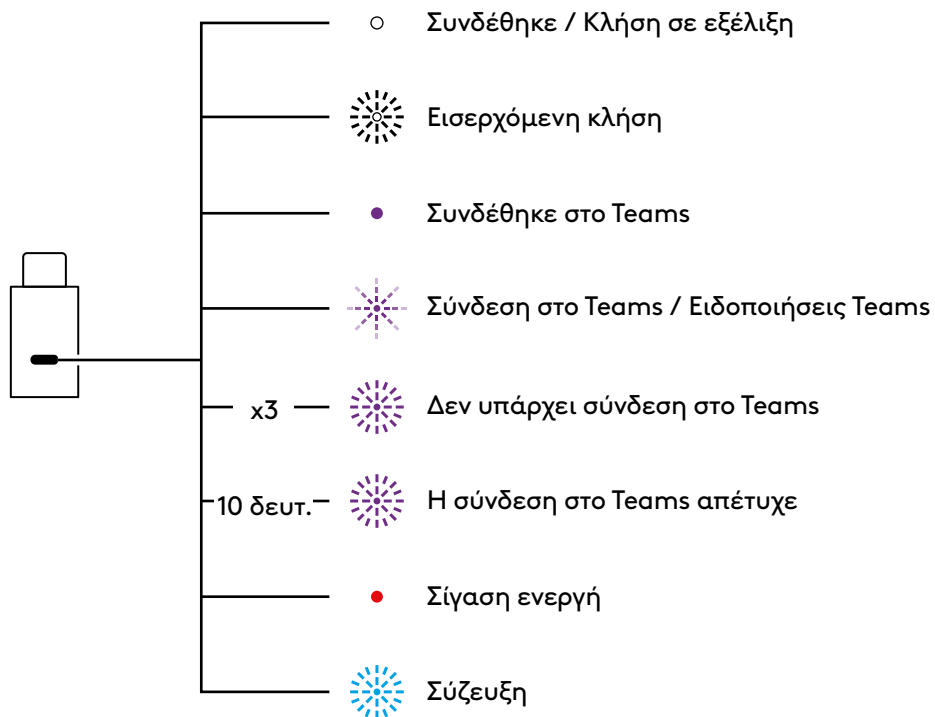

Έκδοση UC		
Ενδεικτική λυχνία		Κατάσταση
Λευκό χρώμα	Σταθερά αναμμένη	Συνδέθηκε
	Αναβοσβήνει επαναλαμβανόμενα	Κλήση σε εξέλιξη
Κόκκινο	Σταθερά αναμμένη	Σίγαση ενεργή
Μπλε	Αναβοσβήνει γρήγορα	Σύζευξη



ΗΧΟΣ ΜΕΣΩ USB (ΓΙΑ ΥΨΗΛΗ ΠΥΚΝΟΤΗΤΑ)

Αν ο ήχος σας δεν είναι σταθερός κατά τη διάρκεια μιας κλήσης, επειδή υπάρχουν πάρα πολλές ασύρματες συσκευές κοντά σας (υψηλή πυκνότητα), το σετ μικροφώνου-ακουστικών μπορεί να χρησιμοποιηθεί ως ενσύρματο.

1. Απενεργοποιήστε το σετ μικροφώνου-ακουστικών.
2. Συνδέστε το σετ μικροφώνου-ακουστικών στο παρεχόμενο καλώδιο USB. Συνδέστε την άλλη πλευρά του καλωδίου *USB-C* στη θύρα *USB-C* στον υπολογιστή σας.
3. Βεβαιωθείτε ότι έχετε επιλέξει "Logi Zone Wireless 2 ES B2B-USB" στη ρύθμιση συσκευής ήχου.

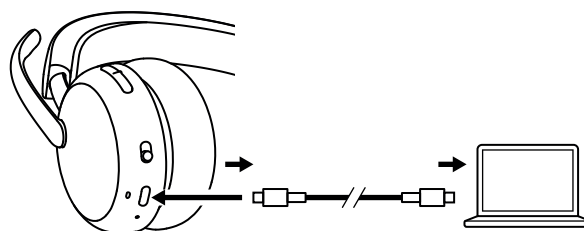

Σημείωση: Το σετ μικροφώνου-ακουστικών θα φορτίζεται σε αυτήν τη λειτουργία. Τα στοιχεία ελέγχου κουμπιών μπορεί να μην είναι διαθέσιμα σε αυτήν τη λειτουργία.

LOGI TUNE

Το Logi Tune συμβάλλει στη βελτίωση της απόδοσης των ακουστικών με μικρόφωνο με περιοδικές ενημερώσεις λογισμικού και υλικολογισμικού. Μάθετε περισσότερα και κάντε λήψη του Logi Tune από τη διεύθυνση logitech.com/tune, το *Apple App Store* ή το *Google Play store*.



ΠΡΟΣΑΡΜΟΓΗ ΗΧΟΥ ΦΩΝΗΣ

Με τη λειτουργία ήχου φωνής μπορείτε κατά τη διάρκεια μιας συνομιλίας να ακούτε και τη δική σας φωνή, ώστε να γνωρίζετε πόσο δυνατά ακούγεστε όταν μιλάτε. Στην εφαρμογή Logi Tune, επιλέξτε τη λειτουργία ήχου φωνής και προσαρμόστε ανάλογα τον επιλογέα.

- Υψηλότερος αριθμός σημαίνει ότι ακούτε περισσότερο τον εξωτερικό ήχο.
- Χαμηλότερος αριθμός σημαίνει ότι ακούτε λιγότερο τον εξωτερικό ήχο.

ΧΡΟΝΟΔΙΑΚΟΠΤΗΣ ΑΥΤΟΜΑΤΗΣ ΑΝΑΣΤΟΛΗΣ ΛΕΙΤΟΥΡΓΙΑΣ

Από προεπιλογή, το σετ μικροφώνου-ακουστικών απενεργοποιείται αυτόματα όταν δεν έχει χρησιμοποιηθεί για 30 λεπτά. Προσαρμόστε τον χρονοδιακόπτη αναστολής λειτουργίας στην εφαρμογή Logi Tune.

MIC EQ - Ισοσταθμιστής μικροφώνου

Προσαρμόστε τον ισοσταθμιστή μικροφώνου στο Logi Tune για να προσαρμόσετε τη φωνή σας, ώστε να ακούγεται πιο δυνατά ή πιο βαθιά.

ΠΡΟΣΤΑΣΙΑ ΑΚΟΗΣ

Τα Zone Wireless 2 ES for Business παρέχουν τρεις τύπους προστασίας ώστε να ακούτε με ασφάλεια.

Περιορισμός κορυφής: Η ένταση του ήχου περιορίζεται πάντα στα 100 dBA για την αποφυγή βλάβης της ακοής σας.

Προστασία από ξαφνικές αλλαγές έντασης του ήχου:

Απαλείφει τις ξαφνικές κορυφώσεις ήχου για την αποφυγή ακουστικού σοκ, σύμφωνα με την οδηγία G616 της Αυστραλίας. Αυτό μπορεί να ενεργοποιηθεί στην εφαρμογή Logi Tune και ισχύει μόνο για τις δραστηριότητες κλήσεων.

Έκθεση σε θόρυβο με την πάροδο του χρόνου:

Προστατεύει τα αυτιά σας από την έκθεση σε θόρυβο κατά τη διάρκεια μιας περιόδου 8 ωρών με όριο έως 85 dBA, σύμφωνα με την οδηγία G616 της Αυστραλίας. Αυτό μπορεί να ενεργοποιηθεί στην εφαρμογή Logi Tune και ισχύει μόνο για τις δραστηριότητες κλήσεων.

ΕΝΗΜΕΡΩΣΗ ΤΟΥ ΣΕΤ ΜΙΚΡΟΦΩΝΟΥ-ΑΚΟΥΣΤΙΚΩΝ

Συνιστάται να ενημερώνετε τόσο το σετ μικροφώνου-ακουστικών όσο και τον δέκτη. Για να το κάνετε αυτό, κάντε λήψη του Logi Tune από τη διεύθυνση logitech.com/tune και ελέγξτε για διαθέσιμες ενημερώσεις υλικολογισμικού.

Σημείωση: Απενεργοποιήστε και ενεργοποιήστε το σετ μικροφώνου-ακουστικών μετά την ολοκλήρωση της ενημέρωσης για να βεβαιωθείτε ότι έχει πραγματοποιηθεί με επιτυχία.

ΕΠΑΝΑΣΥΝΔΕΣΗ ΤΟΥ ΣΕΤ ΜΙΚΡΟΦΩΝΟΥ-ΑΚΟΥΣΤΙΚΩΝ

Αν το σετ μικροφώνου-ακουστικών αποσυνδεθεί από τον δέκτη, μπορείτε να το συνδέσετε εκ νέου μέσω του Logi Tune.

1. Συνδέστε τον δέκτη USB-C ή τον προσαρμογέα USB-A με τον δέκτη USB-C στη θύρα USB του υπολογιστή.
2. Ενεργοποιήστε το σετ μικροφώνου-ακουστικών μετακινώντας τον διακόπτη λειτουργίας στο κέντρο.
3. Ανοίξτε το Logi Tune Desktop στον υπολογιστή σας.
4. Επιλέξτε "Δέκτης Zone" από τον πίνακα εργαλείων.
5. Περιμένετε ενώ αναζητά το σετ μικροφώνου-ακουστικών που ήταν συνδεδεμένο προηγουμένως.
6. Αν δεν εμφανιστεί κανένα σετ μικροφώνου-ακουστικών ως συνδεδεμένο στον δέκτη, κάντε κλικ στην επιλογή "Σύζευξη σετ μικροφώνου-ακουστικών"
7. Εισέλθετε σε λειτουργία σύζευξης στο σετ μικροφώνου-ακουστικών, μετακινώντας τον διακόπτη λειτουργίας στο εικονίδιο Bluetooth® και κρατώντας τον για 2 δευτερόλεπτα. Η ενδεικτική λυχνία θα αναβοσβήνει γρήγορα με λευκό χρώμα.
8. Μόλις ολοκληρωθεί με επιτυχία η σύζευξη, η ενδεικτική λυχνία στον δέκτη και στο σετ μικροφώνου-ακουστικών θα ανάψει σταθερά με λευκό χρώμα.

ΕΠΑΝΑΦΟΡΑ ΤΩΝ ΑΚΟΥΣΤΙΚΩΝ ΜΕ ΜΙΚΡΟΦΩΝΟ

Για να επαναφέρετε το σετ μικροφώνου-ακουστικών στην αρχική του κατάσταση, ενεργοποιήστε το σετ μικροφώνου-ακουστικών, πιέστε παρατεταμένα το κουμπί αύξησης έντασης και σύρετε το κουμπί λειτουργίας σύζευξης για 5 δευτερόλεπτα. Η επαναφορά του σετ μικροφώνου-ακουστικών είναι επιτυχής όταν η ενδεικτική λυχνία του σετ μικροφώνου-ακουστικών αναβοσβήσει γρήγορα με χρώμα κόκκινο και λευκό 3 φορές και έπειτα σβήσει.

ΔΙΑΣΤΑΣΕΙΣ

Ακουστικά με μικρόφωνο:

Ύψος x Πλάτος x Βάθος:
185,2 x 183,6 x 73,0 mm

Βάρος:

212 g

Δέκτης:

Ύψος x Πλάτος x Βάθος:
26,8 x 12,4 x 6,2 mm

Προσαρμογέας:

Ύψος x Πλάτος x Βάθος:
24,5 x 15,4 x 8,7 mm

ΑΠΑΙΤΗΣΕΙΣ ΣΥΣΤΗΜΑΤΟΣ

Λειτουργεί με κοινές εφαρμογές κλήσης σε όλες σχεδόν τις πλατφόρμες και τα λειτουργικά συστήματα. Λειτουργεί με υπολογιστή *Windows*, *Mac*, ή *Chrome* μέσω *USB-C*, *USB-A*, *Bluetooth®* και συσκευές με *iOS* ή *Android Bluetooth®*.

ΤΕΧΝΙΚΕΣ ΠΡΟΔΙΑΓΡΑΦΕΣ

Τύπος μικροφώνου: 2 μικρόφωνα με τεχνολογία εξάλειψης θορύβου, με αλγόριθμους που βασίζονται στην τεχνητή νοημοσύνη και ισοσταθμιστή μικροφώνου

Απόκριση συχνότητας (ακουστικά με μικρόφωνο): 20 Hz - 20 kHz (λειτουργία μουσικής), 100 Hz - 8 kHz (λειτουργία ομιλίας)

Απόκριση συχνότητας (μικρόφωνο): 100 Hz - 8 kHz

Τύπος μπαταρίας: Ενσωματωμένη μπαταρία (ιόντων λιθίου)

Διάρκεια ζωής μπαταρίας (χρόνος ομιλίας)*: Έως 20 ώρες (με ενεργή τη λειτουργία ANC), έως 25 ώρες (με ανενεργή τη λειτουργία ANC)

Διάρκεια ζωής μπαταρίας (χρόνος ακρόασης)*: Έως 25 ώρες (με ενεργή τη λειτουργία ANC), έως 48 ώρες (με ανενεργή τη λειτουργία ANC)

Έκδοση *Bluetooth®*: 5.3

Εμβέλεια ασύρματης σύνδεσης*: Έως 50 m / 170 ft (ελεύθερο οπτικό πεδίο)

Μήκος καλωδίου φόρτισης *USB-C* σε *C*: 1,5 m

Συμμόρφωση σχετικά με τον ήχο: Συμμόρφωση με το πρότυπο EN 50332-2

*Η διάρκεια της μπαταρίας και η εμβέλεια της ασύρματης σύνδεσης ενδέχεται να διαφέρουν ανάλογα με τις περιβαλλοντικές συνθήκες και τις συνθήκες λειτουργίας του υπολογιστή.

www.logitech.com/support/zonewireless2es-b

ЗНАКОМСТВО С ПРОДУКТОМ

ВИД СПЕРЕДИ

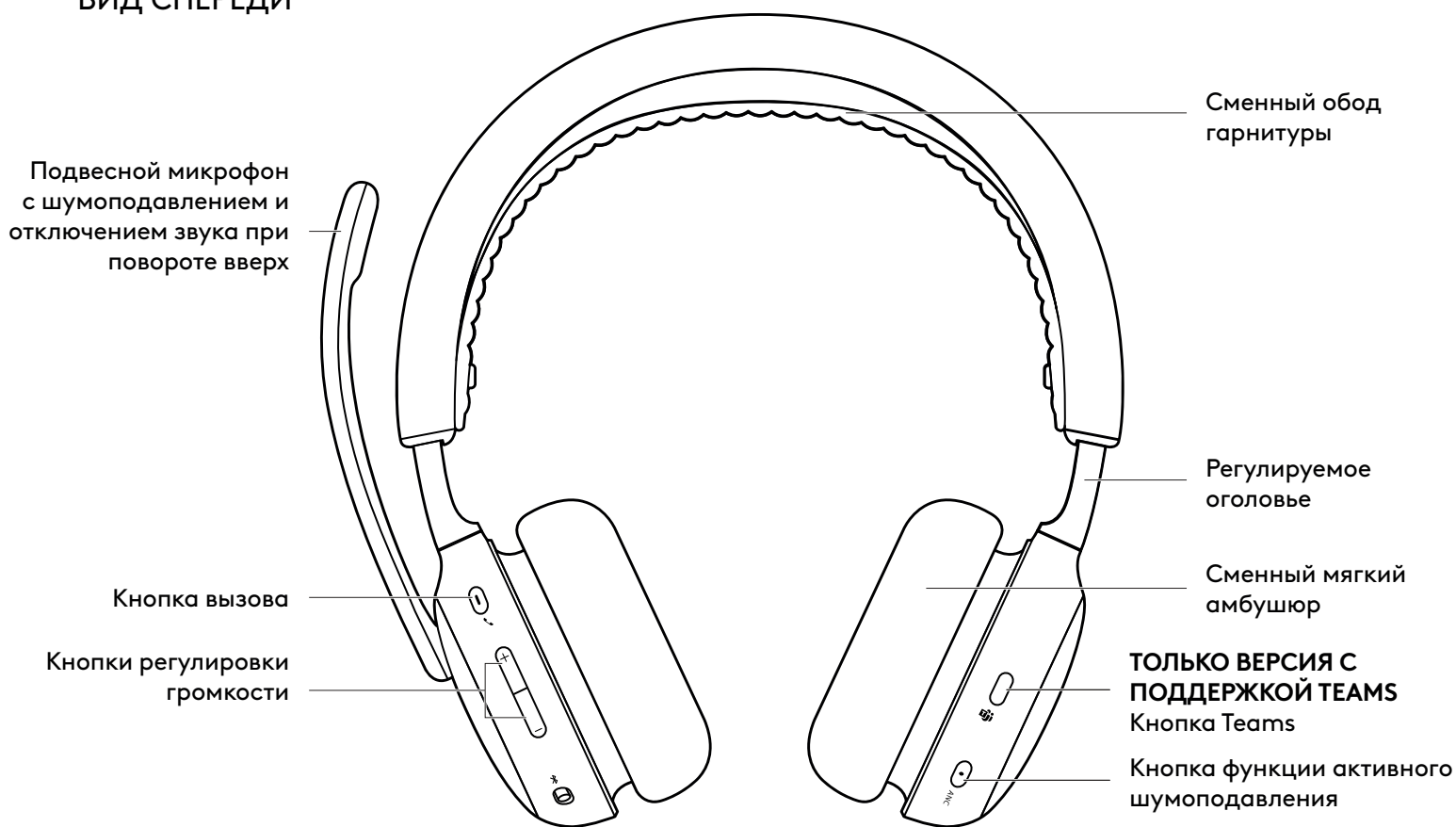

ВИД СНИЗУ

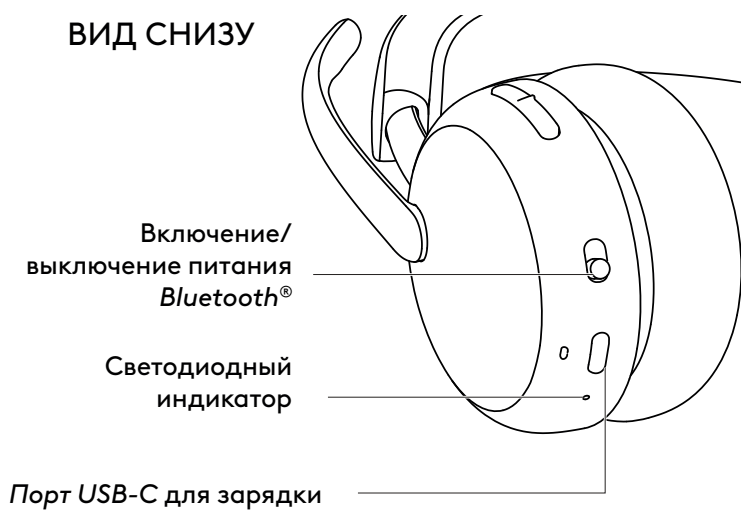

USB-ПРИЕМНИК И АДАПТЕР

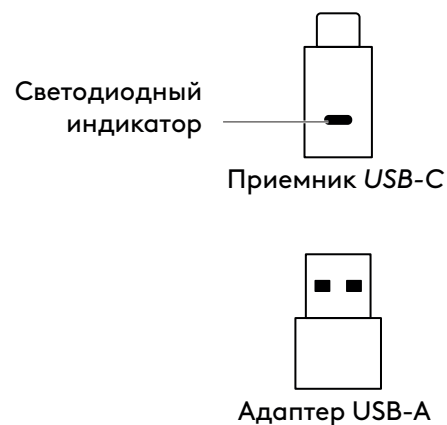

КОМПЛЕКТ ПОСТАВКИ

1. Гарнитура
2. Приемник *USB-C*
3. Адаптер *USB-A*
4. Кабель для зарядки с двумя разъемами *USB-C*
5. Дорожный чехол
6. Документация пользователя

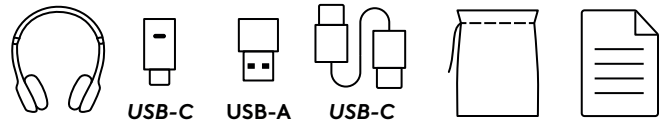

ВКЛЮЧЕНИЕ И ОТКЛЮЧЕНИЕ ПИТАНИЯ

1. Сдвиньте выключатель питания к центру.
2. Когда питание включится, световой индикатор загорится белым.
3. Чтобы выключить гарнитуру, сдвиньте выключатель питания по направлению к значку питания.

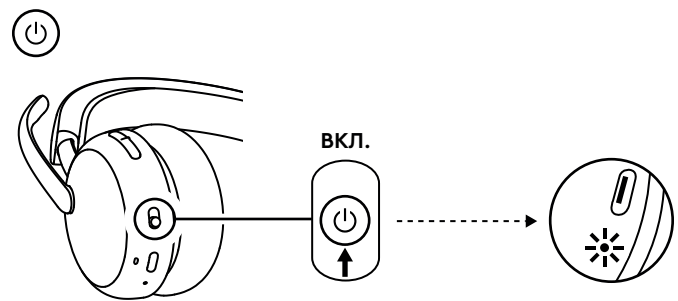

СОПРЯЖЕНИЕ С ПОМОЩЬЮ USB-ПРИЕМНИКА

1. **USB-C**
Вставьте приемник в порт *USB-C* на компьютере.

USB-A

Вставьте приемник *USB-C* в адаптер *USB-A*. Затем подключите адаптер *USB-A* к порту компьютера.

2. Приемник входит в комплект поставки гарнитуры, и его не требуется подключать к ней отдельно. Просто включите питание гарнитуры. Когда сопряжение будет успешно установлено, светодиодный индикатор на приемнике начнет непрерывно гореть белым светом. Световой индикатор на гарнитуре также начнет непрерывно светиться белым.
3. В настройках звука компьютера должно быть выбрано устройство Logi Zone Wireless 2 ES B2B.

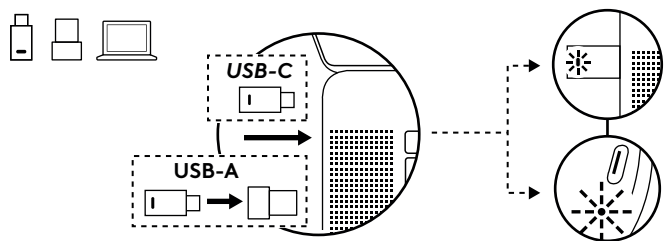

СОПРЯЖЕНИЕ ЧЕРЕЗ BLUETOOTH®

1. Сдвиньте выключатель питания по направлению к значку Bluetooth® и удерживайте в течение 2 секунд. Световой индикатор начнет быстро мерцать белым.
2. Перейдите в настройки Bluetooth® на своем устройстве.
3. Выберите Logi Zone Wireless 2 ES B2B в списке обнаруженных устройств.
4. Когда сопряжение будет установлено, светодиодный индикатор начнет непрерывно гореть белым светом.

Совет (только при использовании Windows 10).

Когда гарнитура подключена к ноутбуку, в настройках звука можно выбрать Logi Zone Wireless 2 ES B2B Stereo для наилучшего качества звучания во время прослушивания музыки или Logi Zone Wireless 2 ES B2B Hands-Free для вызовов.

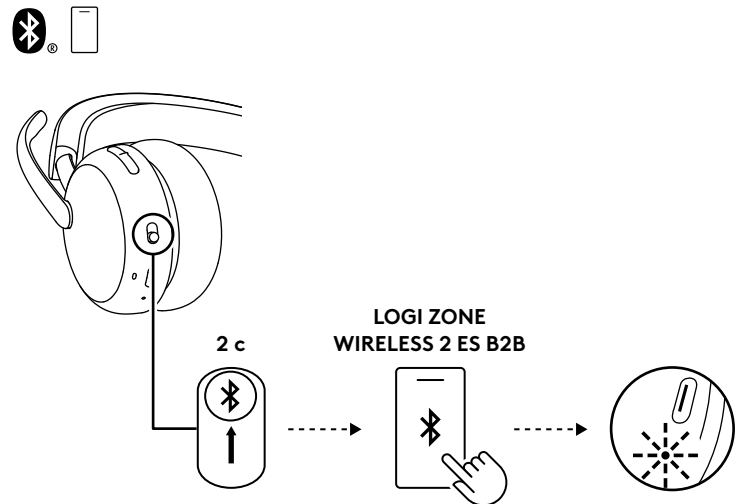

РЕГУЛИРОВКА ПОСАДКИ ГАРНИТУРЫ

1. Отрегулируйте прилегание гарнитуры, перемещая чашки наушников вверх и вниз по оголовью.
2. Поверните чашки наушников так, чтобы они прилегали к ушам.
3. Отрегулировать посадку гарнитуры будет проще, если вы наденете ее на голову. Перемещайте чашки наушников вверх и вниз по оголовью, пока не почувствуете, что они удобно прилегают к ушам.

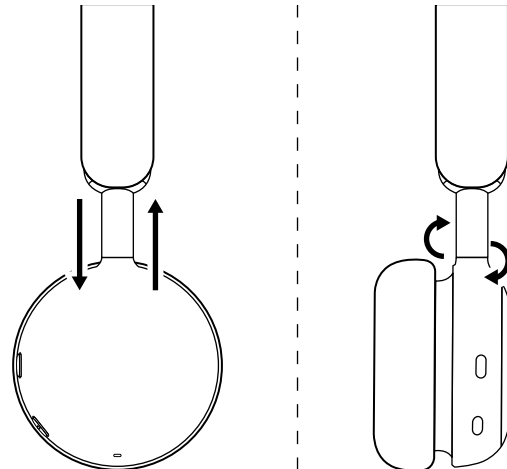

РЕГУЛИРОВКА ДЕРЖАТЕЛЯ МИКРОФОНА

Держатель микрофона поворачивается на 270 градусов. Его можно расположить как справа, так и слева. Аудиоканал переключается автоматически в зависимости от того, с какой стороны располагается микрофон.

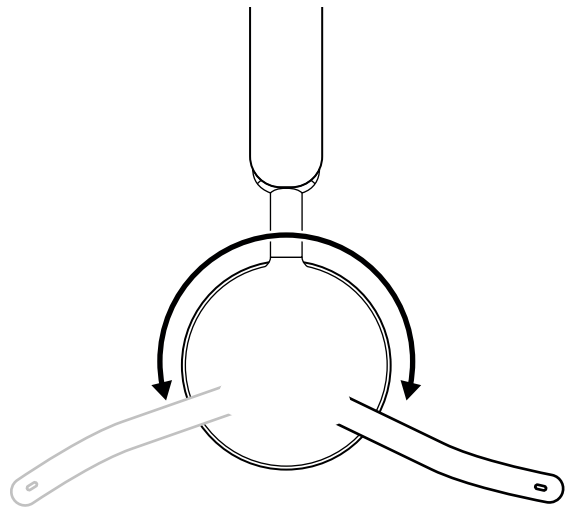

Подвесной микрофон следует разместить рядом со ртом, выровняв его по уголку рта.

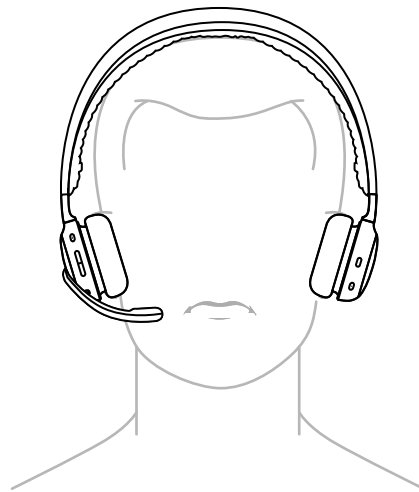

ЗАРЯДКА

Гарнитура автоматически отключается, когда ее не используют.

Параметры автоматического перехода в спящий режим можно настроить в приложении Logi Tune.

Когда заряд батареи снижается до определенного уровня, светодиодный индикатор загорается **КРАСНЫМ**.

ЗАРЯДКА С ПОМОЩЬЮ USB-КАБЕЛЯ

1. Подключите один конец кабеля к порту *USB-C*, который находится снизу чашки наушника, а другой его конец — к порту *USB-C* для зарядки на компьютере док-станции или адаптере питания.
2. При зарядке светодиодный индикатор будет гореть, пульсируя белым светом.
3. Когда батарея полностью зарядится, светодиодный индикатор начнет непрерывно светиться белым.
 - Для полной зарядки батареи потребуется примерно 2 часа.
 - Зарядка на протяжении 5 минут позволяет использовать гарнитуру в режиме разговора до 1 часа*.
4. Во время зарядки гарнитуру можно использовать в режиме сопряжения с помощью приемника или по *Bluetooth*®. Устройство также можно использовать в качестве проводной гарнитуры с подключенным кабелем *USB-C*. При этом гарнитура остается выключенной.

*Время работы от батареи зависит от окружающих условий и конфигурации компьютера.

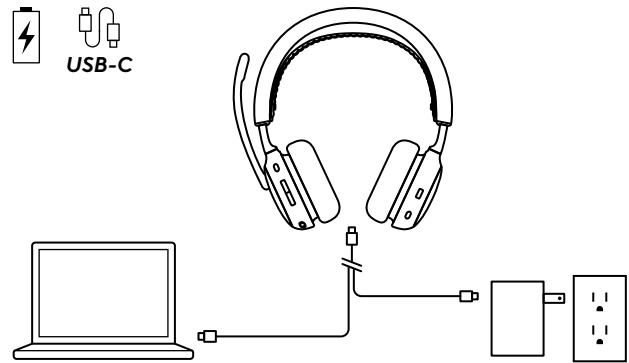

ЭЛЕМЕНТЫ УПРАВЛЕНИЯ ГАРНИТУРОЙ

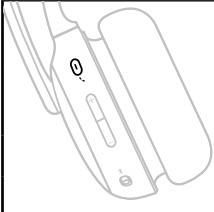
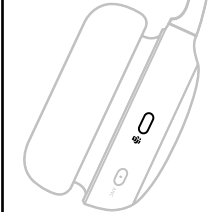
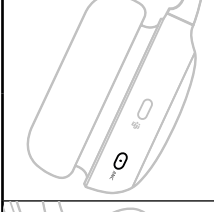
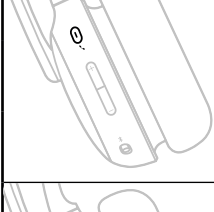
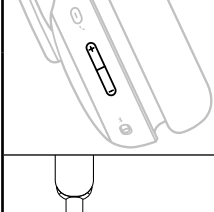
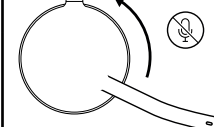
Кнопка	Функция	Действие	
	Управление вызовами	Ответ на вызов / завершение вызова	Краткое нажатие
		Возобновление вызова на удержании	
	Голосовой помощник	Запуск голосового помощника (при отсутствии активного вызова)	Нажмите и удерживайте 2 секунды
	Элементы управления вызовами Teams (только версия с поддержкой Teams)	Управление действиями Teams	Краткое нажатие
		Управление действиями Teams	Нажмите и удерживайте 2 секунды
	Управление активным шумоподавлением	Переключение между активным шумоподавлением и режимом прозрачности	Краткое нажатие
		Активное шумоподавление выключено	Нажмите и удерживайте 2 секунды
	Управление мультимедиа (включается в приложении Logi Tune)	Воспроизведение / пауза	Краткое нажатие
		Следующая композиция	Двойное нажатие
		Предыдущая композиция	Нажмите три раза
	Регуляторы громкости	Увеличение громкости	Краткое нажатие верхней кнопки
		Уменьшение громкости	Короткое нажатие нижней кнопки
	Отключение звука	Отключение звука	Подвесной микрофон откинут вверх
		Включение звука	Подвесной микрофон опущен вниз

Примечание.

- Функция управления действиями Teams активна только при запуске Teams на разблокированном компьютере.
- Функции управления мультимедиа зависят от типа приложения. Их можно настроить только в приложении Logi Tune.
- Управление вызовом всегда имеет более высокий приоритет по отношению к управлению мультимедиа. При подключении двух устройств (по Bluetooth и через приемник) приоритет будет отдаваться тому, которое подключено по Bluetooth®. При работе с двумя устройствами, подключенными через Bluetooth®, приоритет будет отдаваться тому, которое использовалось последним. Приоритет между двумя устройствами, подключенными через Bluetooth®, можно настроить в приложении Logi Tune, в разделе «Подключенные устройства».
- Дополнительную информацию о кнопке Teams см. на странице поддержки Microsoft: Используйте кнопку Microsoft Teams на сертифицированном устройстве с поддержкой Teams.
- При включении или выключении звука вы услышите голосовую подсказку.

Подсказка: активное шумоподавление можно настроить в приложении Logi Tune.

АКТИВНОЕ ШУМОПОДАВЛЕНИЕ (ANC)

Функция активного шумоподавления дает пользователю возможность сосредоточиться на текущих задачах.

- Нажмите кнопку ANC на боковой стороне чашки наушника, чтобы переключаться между режимом активного шумоподавления и режимом прозрачности.
- При переключении между режимами вы услышите голосовые подсказки.

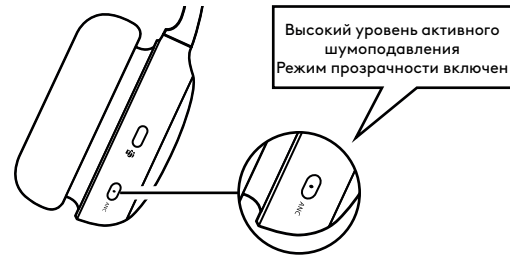

Примечание. Кнопку ANC можно настроить на переключение между различными режимами в приложении Logi Tune.

СВЕТОВОЙ ИНДИКАТОР ГАРНИТУРЫ

Режим работы		Состояние
Белый	Непрерывное свечение	Питание включено
		Подключено к устройству
		Батарея полностью заряжена
	Пulsирует	Батарея заряжается
	Мигающий	Входящий вызов
Режим сопряжения по Bluetooth®		
Красный	Мигает	Низкий уровень заряда батареи
	Непрерывное свечение	Звук отключен
Фиолетовый и белый	Мигает	Обновление прошивки гарнитуры

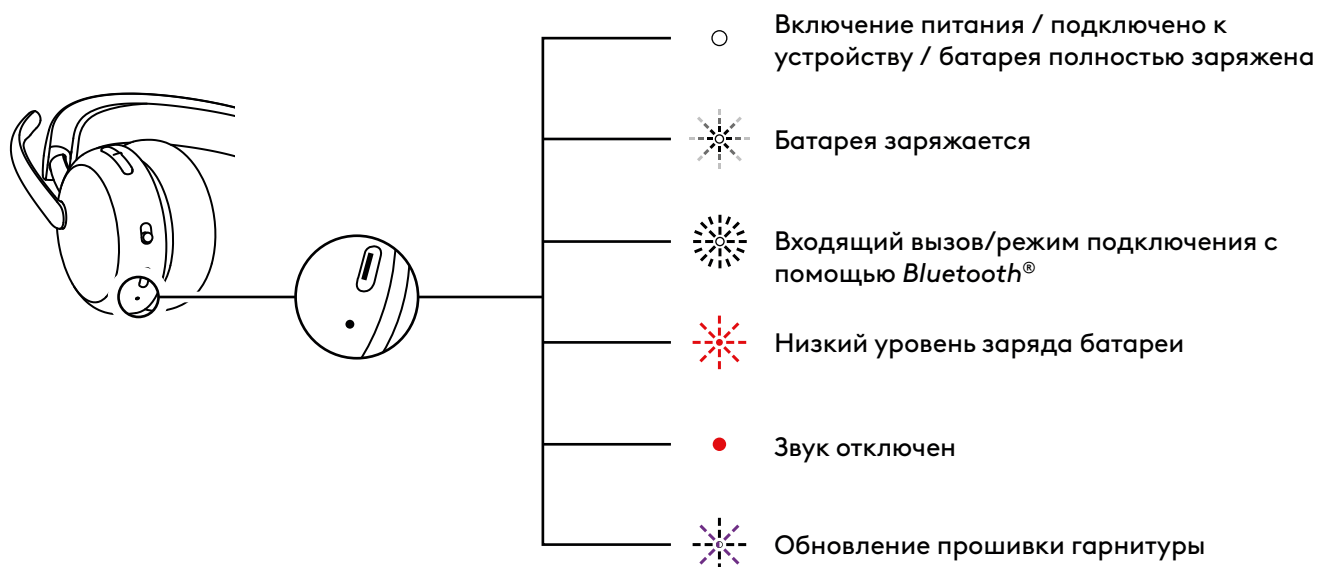

СВЕТОДИОДНЫЙ ИНДИКАТОР ПРИЕМНИКА

Версия Microsoft Teams		
Режим работы		Состояние
Белый	Непрерывное свечение	Подключено
		Текущий вызов
	Периодическое мигание	Входящий вызов
Фиолетовый	Непрерывное свечение	Установлено подключение к Teams
	Мерцание	Подключение к Teams / уведомления Teams
	Индикатор мигает 3 раза и гаснет	Отсутствует подключение к Teams
	Мигает в течение 10 секунд, затем гаснет	Не удалось подключиться к Teams
Красный	Непрерывное свечение	Звук отключен
Синий	Мигает	Выполняется сопряжение

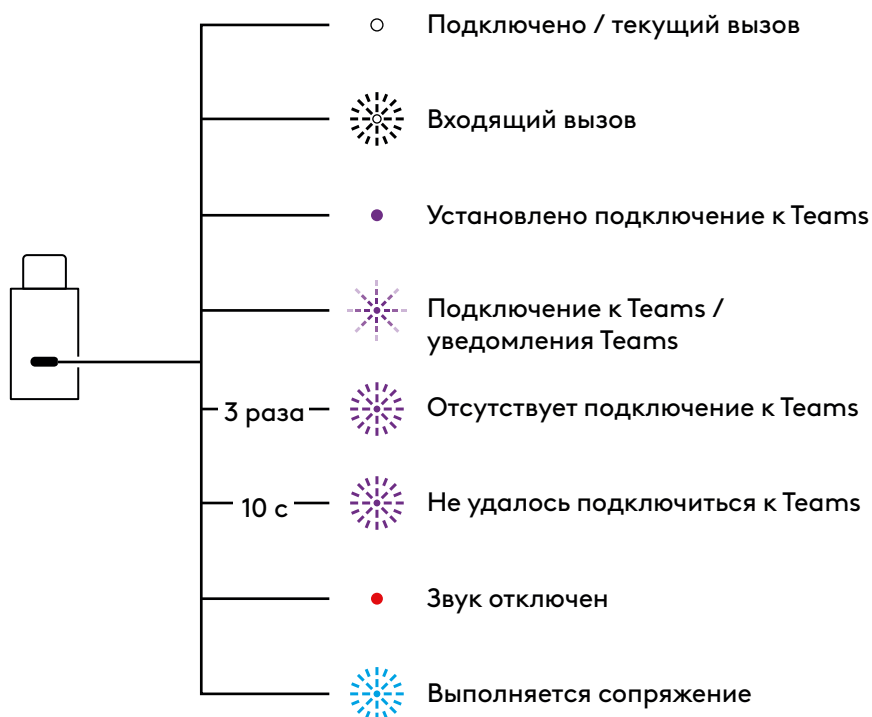

Версия с поддержкой UC		
Режим работы		Состояние
Белый	Непрерывное свечение	Подключено
	Периодическое мигание	Текущий вызов
Красный	Непрерывное свечение	Входящий вызов
Синий	Мигает	Звук отключен
		Выполняется сопряжение

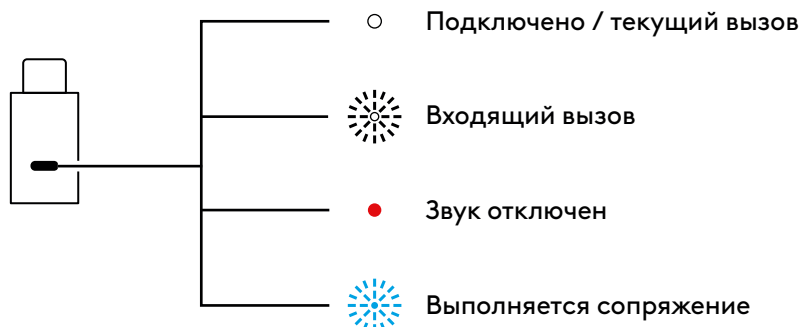

ВОСПРОИЗВЕДЕНИЕ АУДИО ЧЕРЕЗ USB (ПРИ БОЛЬШОМ КОЛИЧЕСТВЕ ПОМЕХ)

Если звук во время разговора нестабилен из-за того, что поблизости находится слишком много беспроводных устройств (большое количество помех), гарнитуру можно подключить через провод.

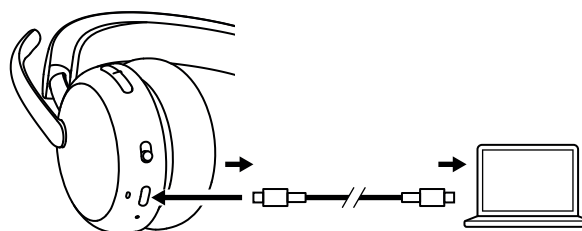

1. Выключите гарнитуру.
2. Подсоедините к гарнитуре USB-кабель, который поставляется в комплекте с ней. Подключите второй конец USB-C в порт USB-C на компьютере.
3. В настройках аудио устройства должно быть выбрано устройство Logi Zone Wireless 2 ES B2B-USB.

Примечание. В этом режиме происходит зарядка гарнитуры. В этом режиме кнопки управления могут не работать.

LOGI TUNE

Приложение Logi Tune позволяет использовать гарнитуру максимально эффективно. Необходимо только регулярно обновлять программное обеспечение и прошивку устройства. Узнать больше о приложении Logi Tune и загрузить его можно с сайта logitech.com/tune, а также в магазине приложений *Apple App Store* или *Google Play*.



РЕГУЛИРОВКА САМОПРОСЛУШИВАНИЯ

Функция самопрослушивания дает пользователю возможность слышать собственный голос во время общения и контролировать его громкость. Чтобы настроить работу функции, откройте соответствующий раздел приложения Logi Tune и воспользуйтесь круговым регулятором.

- Чем выше значение, тем сильнее будет слышен голос.
- Чем ниже значение, тем слабее будет слышен голос.

ТАЙМЕР АВТОМАТИЧЕСКОГО ПЕРЕХОДА В РЕЖИМ СНА

По умолчанию гарнитура автоматически отключается, если ее не используют в течение 30 мин. Таймер перехода в режим сна можно настроить в приложении Logi Tune.

ЭКВАЛАЙЗЕР МИКРОФОНА

Настройте эквалайзер микрофона в приложении Logi Tune, чтобы сделать звучание своего голоса более ярким или глубоким.

ЗАЩИТА СЛУХА

Беспроводная гарнитура Zone Wireless 2 ES for Business обеспечивает три типа защиты слуха.

Подавление пиков громкости: громкость аудио всегда составляет не больше 100 дБА, чтобы предотвратить повреждение слуха.

Защита от акустических ударов: устраняет внезапные скачки громкости, чтобы избежать звукового шока (согласно австралийскому стандарту G616). Эту функцию можно включить в приложении Logi Tune. Она предназначена только для звонков.

Длительное воздействие шума: защита от воздействия шума в течение 8 часов с ограничением до 85 дБА (согласно австралийскому стандарту G616). Эту функцию можно включить в приложении Logi Tune. Она предназначена только для вызовов.

ОБНОВЛЕНИЕ ГАРНИТУРЫ

Рекомендуется одновременно обновлять и гарнитуру, и приемник. Для этого загрузите Logi Tune с сайта logitech.com/tune и проверьте наличие доступных обновлений для прошивки.

Примечание. Выключите и снова включите гарнитуру после завершения обновления, чтобы убедиться, что оно выполнено успешно.

ПОВТОРНОЕ ПОДКЛЮЧЕНИЕ ГАРНИТУРЫ

Если гарнитура была отключена от приемника, вы можете повторно подключить ее через приложение Logi Tune.

1. Подключите приемник USB-C или адаптер USB-A с приемником USB-C к порту USB на компьютере.
2. Включите гарнитуру, сдвинув выключатель питания к центру.
3. Откройте приложение Logi Tune Desktop на компьютере.
4. Выберите «Приемник Zone» на панели управления.
5. Подождите, пока идет поиск ранее подключенной гарнитуры.
6. Если гарнитура не отображается как подключенная к приемнику, щелкните «Подключить гарнитуру».
7. Войдите в режим сопряжения на гарнитуре, сдвинув переключатель питания к значку *Bluetooth*[®] и удерживая его в течение 2 секунд. Световой индикатор начнет быстро мерцать белым.
8. После успешного сопряжения световой индикатор на приемнике и гарнитуре загорится белым.

СБРОС НАСТРОЕК ГАРНИТУРЫ

Чтобы вернуть гарнитуру в исходное состояние, включите ее, нажмите и удерживайте кнопку увеличения громкости в течение 5 секунд, а затем сдвиньте кнопку питания в режим сопряжения на 5 секунд. Световой индикатор гарнитуры быстро мигнет красным и белым 3 раза и выключится — это говорит о том, что сброс выполнен.

РАЗМЕРЫ

Гарнитура:

Длина x ширина x толщина:
185,2 x 183,6 x 73,0 мм

Вес:

212 г

Приемник

Длина x ширина x толщина:
26,8 x 12,4 x 6,2 мм

Адаптер

Длина x ширина x толщина:
24,5 x 15,4 x 8,7 мм

СИСТЕМНЫЕ ТРЕБОВАНИЯ

Устройство совместимо со стандартными приложениями для совершения вызовов, а также с большинством платформ и операционных систем. Работает с компьютерами на базе *Windows*, *macOS* или *ChromeOS* при подключении через *USB-C*, *USB-A*, *Bluetooth®*, а также с устройствами на базе *iOS* или *Android* с поддержкой *Bluetooth®*.

ТЕХНИЧЕСКИЕ ХАРАКТЕРИСТИКИ

Тип микрофона: Два микрофона с шумоподавлением, алгоритмами на основе ИИ и эквалайзером микрофона

Частотный диапазон (гарнитура): 20 Гц — 20 кГц (в режиме прослушивания музыки), 100 Гц — 8 кГц (в режиме разговора)

Частотный диапазон (микрофон): 100 Гц — 8 кГц

Тип батареи: Встроенная батарея (литий-ионная)

Время работы от батареи (режим разговора)*: до 20 часов (с активным шумоподавлением), до 25 часов (без активного шумоподавления)

Время работы от батареи (режим прослушивания аудио)*: до 25 часов (с активным шумоподавлением), до 48 часов (без активного шумоподавления)

Версия *Bluetooth®*: 5.3

Диапазон действия беспроводной связи*: до 50 м (в зоне прямой видимости)

Длина кабеля (кабель для зарядки с двумя разъемами *USB-C*): 1,5 м

Соответствие аудиоустройств стандартам: Соответствие стандарту EN 50332-2

* Время работы от батареи и радиус действия беспроводной связи зависят от окружающих условий и конфигурации компьютера.

www.logitech.com/support/zonewireless2es-b

OPIS URZĄDZENIA

PRZÓD URZĄDZENIA

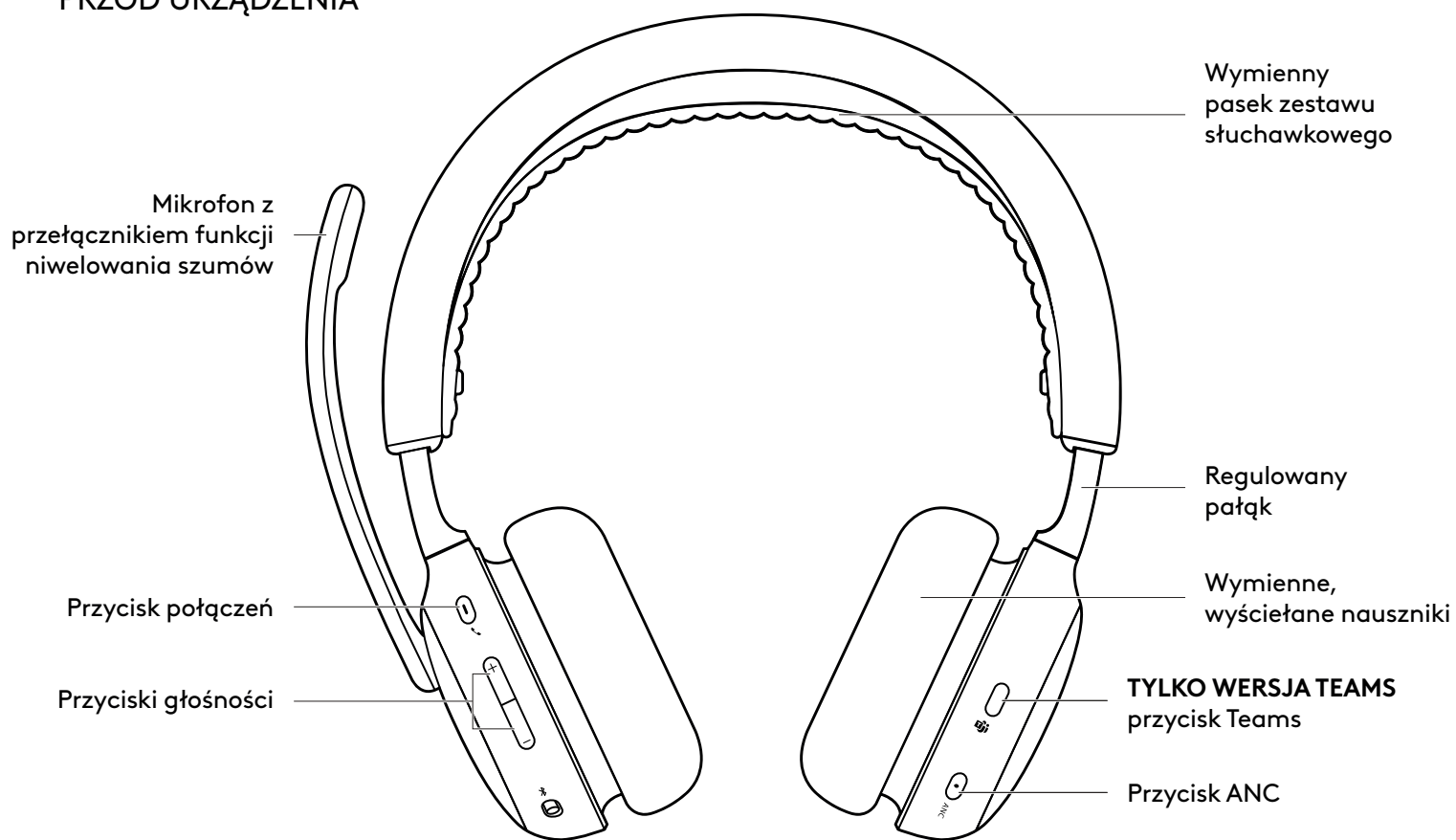

WIDOK OD DOŁU

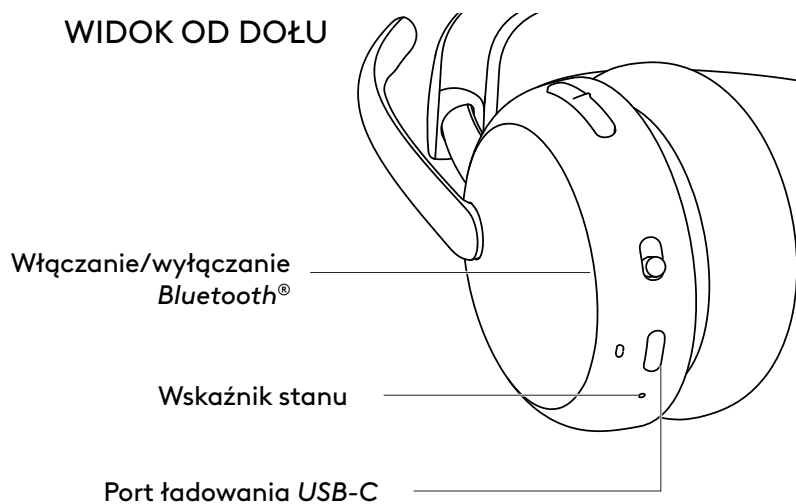

ODBIORNIK USB I ADAPTER

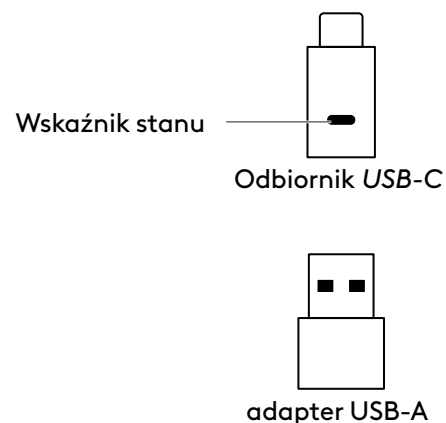

ZAWARTOŚĆ OPAKOWANIA

1. Zestaw słuchawkowy
2. Odbiornnik *USB-C*
3. Adapter *USB-A*
4. Kabel do ładowania *USB-C* do *C*
5. Etui podróżne
6. Dokumentacja produktu

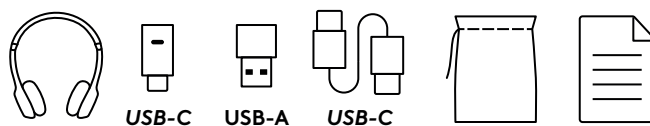

WŁĄCZANIE/WYŁĄCZANIE

1. Przesuń przełącznik zasilania na środek.
2. Po włączeniu zasilania wskaźnik świetlny zaczyna świecić na biało.
3. Aby wyłączyć urządzenie, przesuń przełącznik zasilania na ikonę zasilania.

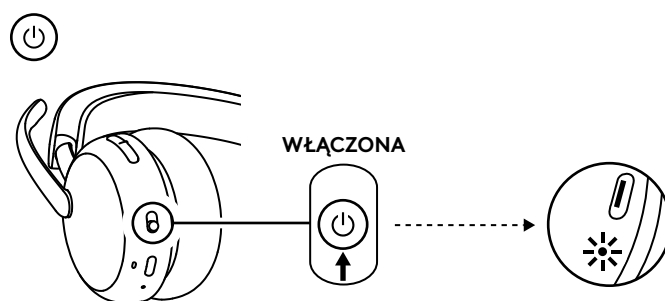

PAROWANIE POPRZECZ ODBIORNIK USB

1. **USB-C**
Umieść odbiornnik w porcie *USB-C* komputera.

USB-A

Umieść odbiornnik *USB-C* w adapterze *USB-A*. Następnie podłącz adapter do portu *USB-A* komputera.

2. Zestaw słuchawkowy jest fabrycznie sparowany z dołączonym do zestawu odbiornikiem. Wystarczy włączyć zestaw słuchawkowy. Gdy parowanie przebiegnie pomyślnie, wskaźnik świetlny odbiornika zacznie świecić na biało. Wskaźnik świetlny zestawu słuchawkowego zacznie świecić na biało.
3. Upewnij się, że w ustawieniach dźwięku komputera wybrano opcję „Logi Zone Wireless 2 ES B2B”.

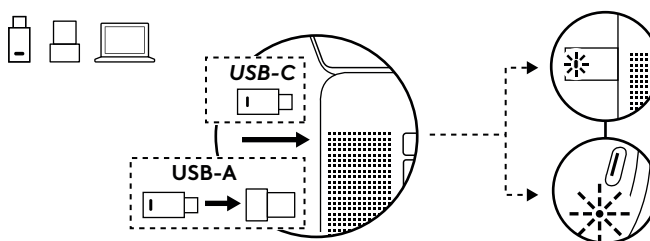

PAROWANIE POPRZECZ BLUETOOTH®

1. Przesuń przełącznik zasilania na ikonę *Bluetooth®* i przytrzymaj przez 2 sekundy. Wskaźnik świetlny będzie szybko migał na biało.
2. Otwórz ustawienia *Bluetooth®* na urządzeniu.
3. Spośród wykrytych urządzeń wybierz „Logi Zone Wireless 2 ES B2B”.
4. Gdy parowanie przebiegnie pomyślnie, wskaźnik stanu zacznie świecić nieprzerwanie na biało.

Wskazówka (tylko w systemie *Windows 10*):

Gdy zestaw słuchawkowy jest sparowany z laptopem, w razie potrzeby można przejść do ustawień dźwięku i wybrać opcję *Logi Zone Wireless 2 ES B2B Stereo* dla uzyskania najlepszej jakości muzyki oraz wybrać opcję *Logi Zone Wireless 2 ES B2B Hands-Freedla* rozmów.

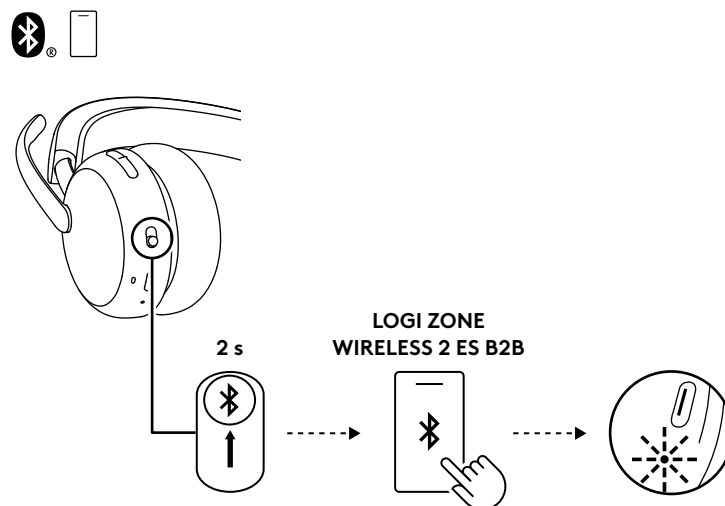

REGULACJA ZESTAWU SŁUCHAWKOWEGO

1. Wyreguluj zestaw słuchawkowy, przesuwając nauszники w górę i w dół pałąka.
2. Obracaj nauszники aby dopasować je do uszu.
3. Założenie zestawu słuchawkowego na głowę może ułatwić regulację. Przesuwaj nauszники w górę i w dół pałąka do momentu, aż będą wygodnie przylegać do uszu.

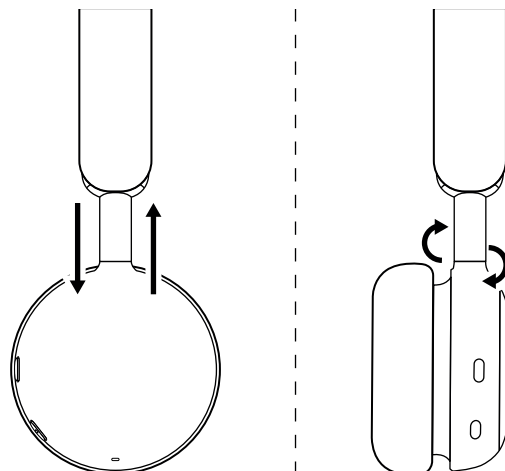

REGULOWANIE WYSIĘGNIKA MIKROFONU

Wysięgnik mikrofonu obraca się o 270 stopni w obu kierunkach. Używaj go po lewej lub prawej stronie. Kanał audio zmieni się automatycznie w zależności od strony, z której używasz mikrofonu.

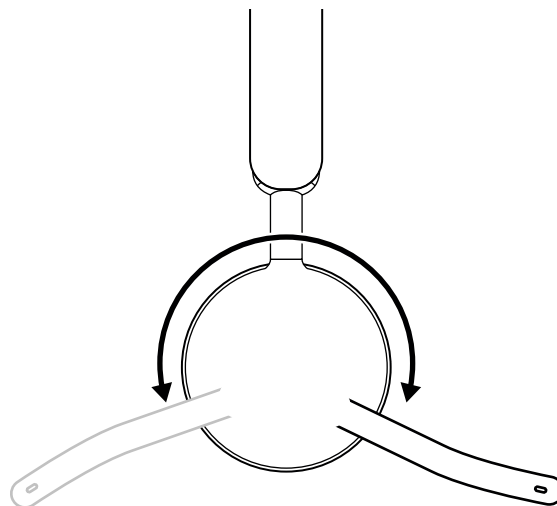

Wysięgnik mikrofonu powinien być umieszczony blisko ust lub obok nich, wyrównany z kącikiem ust.



ŁADOWANIE

Zestaw słuchawkowy wyłącza się automatycznie, gdy pozostaje nieużywany.

Wyłącznik czasowy można dostosować w aplikacji Logi Tune.

Gdy akumulator jest bliski wyczerpania, wskaźnik zestawu słuchawkowego zaświeci się na CZERWONO.

ŁADOWANIE POPRZEZ KABEL USB

1. Podłącz jeden koniec kabla do portu *USB-C* na spodzie nausznika, a drugi koniec do portu *USB-C* ładowania komputera, stacji dokującej lub zasilacza.
2. W czasie ładowania wskaźnik będzie pulsować kolorem białym.
3. Wskaźnik będzie świecić na biało po pełnym naładowaniu.
 - 2-godzinne ładowanie w pełni łąduje akumulator.
 - 5-minutowe ładowanie zapewnia 1 godzinę rozmów.*
4. Zestawu słuchawkowego można używać podczas ładowania, parując go z odbiornikiem przez *Bluetooth*[®]. Gdy zestaw jest wyłączony, z podłączonym kablem *USB-C* można go również używać jako przewodowego zestawu słuchawkowego.

*Żywotność baterii zależy od warunków otoczenia i charakteru pracy na komputerze.

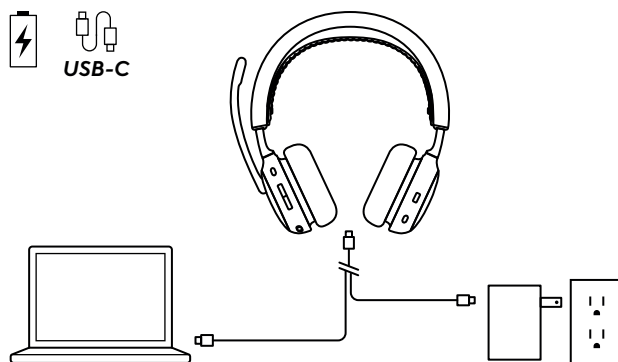

PRZYCISKI STEROWANIA ZESTAWEM SŁUCHAWKOWYM

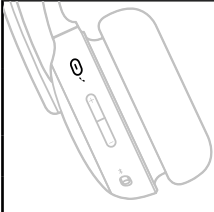
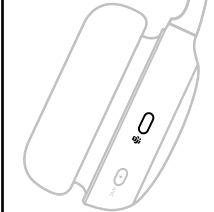
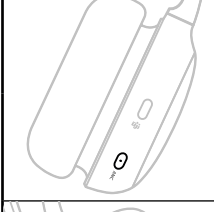
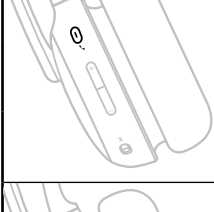
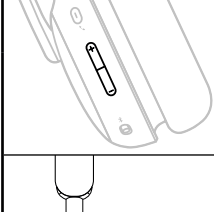
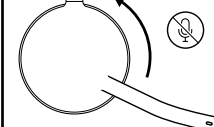
Przycisk	Zastosowanie		Działanie
	Elementy sterowania do obsługi połączeń	Odbieranie/zakończenie połączenia	Krótkie naciśnięcie
		Wznowienie zawieszonoego połączenia	
	Asystent głosowy	Włączenie asystenta głosowego (gdy nie ma aktywnych połączeń)	Naciśnięcie przez 2 sekundy
	Teams (elementy sterujące rozmową) (Tylko wersja Teams)	Czynności Teams	Krótkie naciśnięcie
			Naciśnięcie przez 2 sekundy
	Sterowanie ANC	Przełączanie pomiędzy ANC a Przejrzystością	Krótkie naciśnięcie
		ANC wył.	Naciśnięcie przez 2 sekundy
	Sterowanie multimediami (Włącz za pomocą Logi Tune)	Odtwarzanie / wstrzymanie	Krótkie naciśnięcie
		Następny utwór	Podwójne naciśnięcie
		Poprzedni utwór	Potrójne naciśnięcie
	Regulatory głośności	Zwiększenie głośności	Krótkie naciśnięcie w górę
		Zmniejszenie głośności	Krótkie naciśnięcie w dół
	Wyciszenie	Wyciszenie włączone	Podnoszenie wysięgnika mikrofonu
		Wyciszenie wyłączone	Obrócenie wysięgnika mikrofonu w dół

Uwaga:

- Czynności Teams są funkcjonalne jedynie wtedy, gdy Teams działa na odblokowanym komputerze.
- Funkcje sterowania multimediami zależą od typu aplikacji. Można go skonfigurować tylko za pomocą aplikacji Logi Tune.
- Działania związane z połączeniami są zawsze priorytetowe w stosunku do przesyłania strumieniowego mediów. Gdy podłączone są dwa urządzenia, połączenie *Bluetooth*® będzie miało większy priorytet niż połączenie za pomocą odbiornika. Gdy podłączone są dwa urządzenia *Bluetooth*®, ostatnie aktywne urządzenie będzie miało priorytet nad drugim. - Natomiast priorytet pomiędzy dwoma urządzeniami *Bluetooth*® można dostosować w sekcji Połączone urządzenia aplikacji Logi Tune.
- Aby dowiedzieć się więcej o przycisku Teams, odwiedź stronę pomocy technicznej *Microsoft*: Użyj przycisku *Microsoft Teams* na swoim certyfikowanym urządzeniu Teams.
- O włączeniu/wyłączeniu wyciszenia mikrofonu informują komunikaty głosowe.

Porada: ANC można dostosować w aplikacji Logi Tune.

AKTYWNA NIWELACJA SZUMÓW (ANC)

Funkcja ANC blokuje szumy z zewnątrz, pozwalając skoncentrować się na zadaniu.

Naciśnij przycisk ANC z boku nausznika, aby przełączyć się między trybem ANC a trybem Przejrzystości.

Podczas przełączania pomiędzy trybami będą pojawiać się komunikaty głosowe.

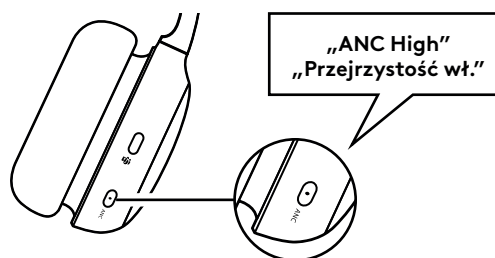

Uwaga: przycisk ANC można dostosować do 5 różnych trybów w aplikacji Logi Tune.

WSKAŹNIK STANU ZESTAWU SŁUCHAWKOWEGO

Wskaźnik		Stan
Biały	Ciągłe	Włączenie zasilania
		Połączono z urządzeniem
		Akumulator w pełni naładowany
	Pulsujące	Ładowanie akumulatora
Migające	Połączenie przechodzące	
	Tryb parowania Bluetooth®	
Czerwony	Migający	Niski poziom naładowania akumulatora
	Ciągłe	Wyciszenie włączone
Fioletowy i biały	Migający	Aktualizacja oprogramowania sprzętowego zestawu słuchawkowego

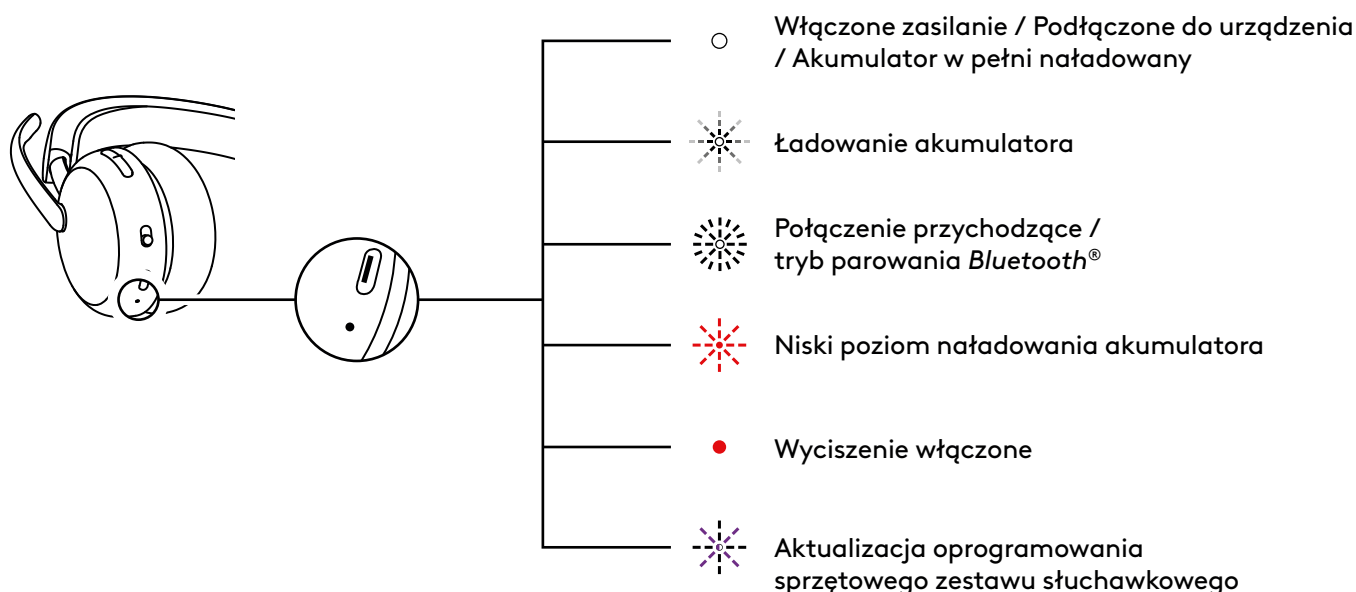

WSKAŹNIK ODBIORNIKA

Wersja Microsoft Teams		
Wskaźnik		Stan
Biały	Ciągłe	Podłączono
		Połączenie w toku
	Powtarzane miganie	Połączenie przechodzące
Fioletowy	Ciągłe	Połączono z Teams
	Pulsowanie	Łączenie z Teams / powiadomienia Teams
	Miganie 3 razy i wyłączenie	Brak połączenia z Teams
	Miganie przez 10 sekund i wyłączenie	Nie udało się połączyć z Teams
Czerwony	Ciągłe	Wyciszenie włączone
Niebieski	Migające	Parowanie

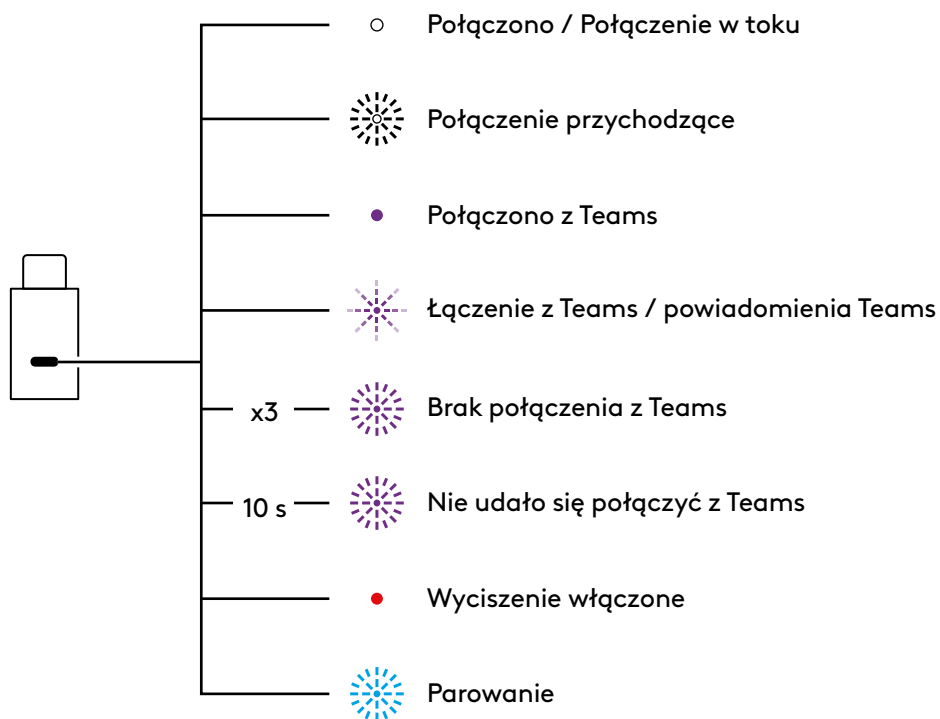

Wersja UC		
Wskaźnik		Stan
Biały	Ciągłe	Podłączono
		Połączenie w toku
	Powtarzane miganie	Połączenie przychodzące
Czerwony	Ciągłe	Wyciszenie włączone
Niebieski	Migające	Parowanie

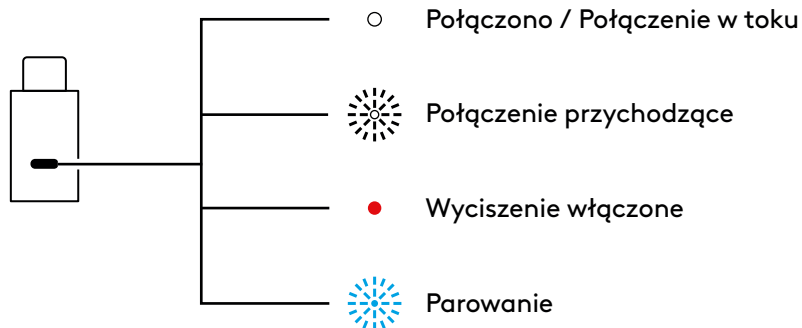

AUDIO PONAD USB (KONTROLA ZAGĘSZCZENIA)

Jeśli podczas rozmowy dźwięk jest niestabilny, ponieważ w pobliżu znajduje się zbyt wiele urządzeń bezprzewodowych (duże zagęszczenie), zestaw słuchawkowy może być używany jako zestaw przewodowy.

1. Wyłącz zestaw słuchawkowy.
2. Podłącz zestaw słuchawkowy za pośrednictwem dostarczonego kabla USB. Natomiast drugą stronę kabla *USB-C* podłącz do portu *USB-C* w komputerze.
3. Upewnij się, że w ustawieniach urządzenia audio wybrano opcję „Logi Zone Wireless 2 ES B2B-USB”.

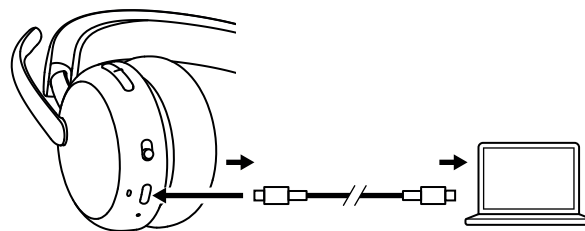

Uwaga: W tym trybie zestaw słuchawkowy będzie ładowany.
W tym trybie mogą nie być dostępne przyciski sterowania.

LOGI TUNE

Logi Tune wspomaga zwiększanie wydajności zestawu słuchawkowego dzięki okresowym aktualizacjom oprogramowania w tym oprogramowania sprzętowego. Dowiedz się więcej i pobierz Logi Tune ze strony logitech.com/tune sklepu *Apple App Store* lub *Google Play*.



REGULOWANIE TONU BOCZNEGO

Ton boczny pozwala Ci usłyszeć własny głos podczas rozmów, dzięki czemu wiesz, jak głośno mówisz. W aplikacji Logi Tune wybierz funkcję tonu bocznego i dostosuj go za pomocą pokrętki.

- Wyższa cyfra oznacza mocniejszą słyszalność dźwięku z zewnątrz.
- Niższa cyfra oznacza słabszą słyszalność dźwięku z zewnątrz.

AUTOMATYCZNY WYŁĄCZNIK CZASOWY

Domyślnie zestaw słuchawkowy wyłącza się automatycznie, gdy nie będzie używany przez 30 minut. Dostosuj wyłącznik czasowy w aplikacji Logi Tune.

MIC EQ

Dostosuj korektor mikrofonu w aplikacji Logi Tune, aby dostosować swój głos w celu brzmienia jaśniejszego lub głębszego.

OCHRONA SŁUCHU

Zone Wireless 2 ES for Business zapewnia trzy rodzaje ochrony, aby zapewnić użytkownikowi bezpieczny odśłuch.

Ograniczenie szczytu: Głośność dźwięku jest zawsze ograniczona do 100 dBA, aby zapobiec uszkodzeniom słuchu.

Ochrona przed wstrząsami akustycznymi Eliminuje nagłe skoki dźwięku, aby uniknąć wstrząsów akustycznych zgodnie z wytycznymi australijskiej normy G616. Tę funkcję można włączyć w aplikacji Logi Tune i dotyczy ona tylko aktywności związanych z połączeniami.

Narażenie na hałas przy długiej ekspozycji: Chroni uszy przed narażeniem na hałas w ciągu 8 godzin z limitem do 85 dBA zgodnie z australijską wytyczną G616. Tę funkcję można włączyć w aplikacji Logi Tune i dotyczy ona tylko aktywności związanych z połączeniami.

ZAKTUALIZUJ ZESTAW SŁUCHAWKOWY

Zaleca się aktualizowanie zarówno zestawu słuchawkowego, jak i odbiornika. W tym celu pobierz aplikację Logi Tune ze strony logitech.com/tune i sprawdź dostępność aktualizacji oprogramowania układowego.

Uwaga: Po zakończeniu aktualizacji wyłącz i włącz zestaw słuchawkowy, aby upewnić się, że została ona pomyślnie przeprowadzona.

PODŁĄCZ PONOWNIE ZESTAW SŁUCHAWKOWY

W przypadku odłączenia zestawu słuchawkowego od odbiornika można połączyć go ponownie za pośrednictwem aplikacji Logi Tune.

1. Podłącz odbiornik *USB-C* lub adapter *USB-A* z odbiornikiem *USB-C* do portu *USB* komputera.
2. Włącz zestaw słuchawkowy, przesuwając przełącznik zasilania na środek.
3. Otwórz Logi Tune Desktop na komputerze.
4. Na pulpicie nawigacyjnym wybierz element „Odbiornik Zone”.
5. Poczekaj, aż urządzenie wyszuka poprzednio podłączony zestaw słuchawkowy.
6. Jeśli żaden zestaw słuchawkowy nie jest widoczny jako podłączony do odbiornika, kliknij „Paruj zestaw słuchawkowy”.
7. Wejdź w tryb parowania na zestawie słuchawkowym, przesuwając przełącznik zasilania na ikonę *Bluetooth*[®] i przytrzymując go przez 2 sekundy. Wskaźnik świetlny będzie szybko migał na biało.
8. Po pomyślnym sparowaniu wskaźnik świetlny na odbiorniku i na zestawie słuchawkowym zmieni kolor na biały.

ZRESETUJ ZESTAW SŁUCHAWKOWY

Aby przywrócić zestaw słuchawkowy do stanu pierwotnego, włącz zestaw słuchawkowy, naciśnij i przytrzymaj przycisk zwiększania głośności, a następnie przesunij przycisk zasilania do trybu parowania na 5 sekund. Zestaw słuchawkowy zostanie pomyślnie zresetowany, gdy wskaźnik świetlny zestawu zamiga szybko na czerwono i biało 3 razy, a następnie wyłączy się.

WYMIARY

Zestaw słuchawkowy:

Wysokość × szerokość × głębokość:
185,2 × 183,6 × 73,0 mm

Waga:

212 g

Odbiornik:

Wysokość × szerokość × głębokość:
26,8 × 12,4 × 6,2 mm

Adapter:

Wysokość × szerokość × głębokość:
24,5 × 15,4 × 8,7 mm

WYMAGANIA SYSTEMOWE

Współpracuje z popularnymi aplikacjami do prowadzenia rozmów, z niemal wszystkimi platformami i systemami operacyjnymi. Działa z komputerami z systemem *Windows*, *Mac* lub *Chrome* poprzez *USB-C*, *USB-A*, *Bluetooth*[®] oraz urządzeniami z systemem *iOS* lub *Android* wyposażonymi w *Bluetooth*[®].

DANE TECHNICZNE

Typ mikrofonu: 2 mikrofony z funkcją niwelacji szumów, algorytmami opartymi na AI i korektorem mikrofonu

Pasma przenoszenia (zestaw słuchawkowy): 20 Hz – 20 kHz (tryb odtwarzania muzyki), 100 Hz – 8 kHz (tryb rozmowy)

Pasma przenoszenia (mikrofon): 100 Hz–8 kHz

Typ akumulatora: Wbudowany akumulator (litowo-jonowy)

Żywotność akumulatora (czas rozmów)*: Do 20 godz. (ANC włącz.), do 25 godz. (ANC wyłącz.)

Żywotność akumulatora (czas odsłuchu)*: Do 25 godz. (ANC włącz.), do 48 godz. (ANC wyłącz.)

Wersja *Bluetooth*[®]: 5.3

Zasięg łączności bezprzewodowej*: Do 50 metrów (linia wzroku w terenie otwartym)

Długość kabla (kabel do ładowania *USB-C* do *C*): 1,5 m

Zgodność audio: Zgodność z normą EN 50332-2

*Żywotność baterii i zasięg bezprzewodowy zależą od warunków środowiskowych i uwarunkowań przetwarzania.

www.logitech.com/support/zonewireless2es-b

A TERMÉK ISMERTETÉSE

ELŐLNÉZETI KÉP



ALULNÉZET

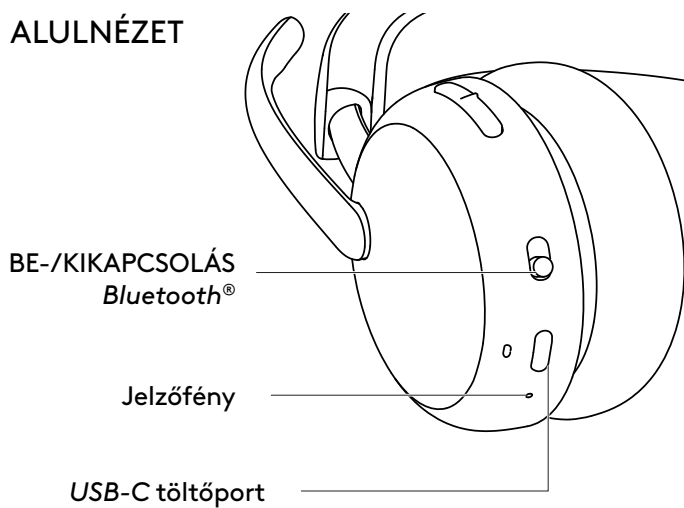

USB-S VEVŐEGYSÉG ÉS ADAPTER

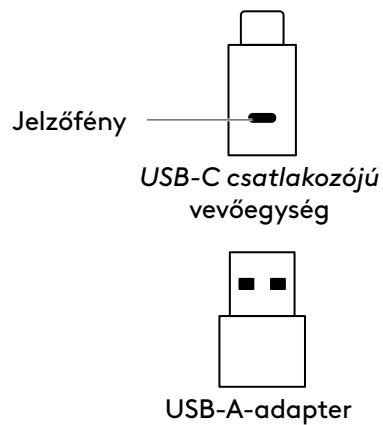

A CSOMAG TARTALMA

1. Mikrofonos fejhallgató
2. USB-C csatlakozójú vevőegység
3. USB-A-adapter
4. USB-C – USB-C típusú töltőkábel
5. Hordtok
6. Felhasználói útmutató

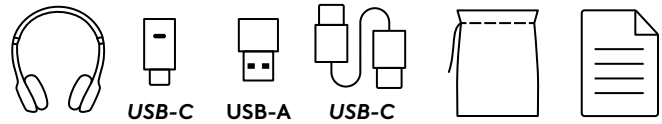

BE-/KIKAPCSOLÁS

1. Csúsztassa középre a bekapcsológombot.
2. Bekapcsolás után a jelzőfény fehérre vált.
3. A kikapcsoláshoz csúsztassa a bekapcsológombot az áramellátás ikonra.

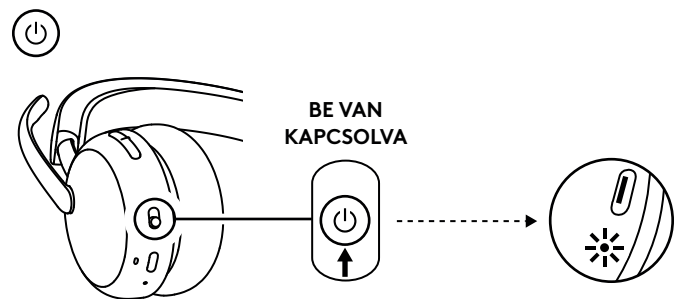

PÁROSÍTÁS USB-S VEVŐEGYSÉGEN KERESZTÜL

1. USB-C

Csatlakoztassa a vevőegységet a számítógép USB-C-portjához.

USB-A

Csatlakoztassa az USB-C-s vevőegységet az USB-A-s adapterhez. Ezután csatlakoztassa az adaptert a számítógép USB-A-portjához.

2. A mikrofonos fejhallgató előre párosítva van a mellékelt vevőegységgel. Egyszerűen kapcsolja be a mikrofonos fejhallgatót. A sikeres párosítás után a vevőegységen marad a folyamatos fehér jelzőfény. A jelzőfény a mikrofonos fejhallgatót folyamatos fehér fényre vált.
3. Ügyeljen arra, hogy a számítógép hangbeállításainál a „Logi Zone Wireless 2 ES B2B” legyen kiválasztva.

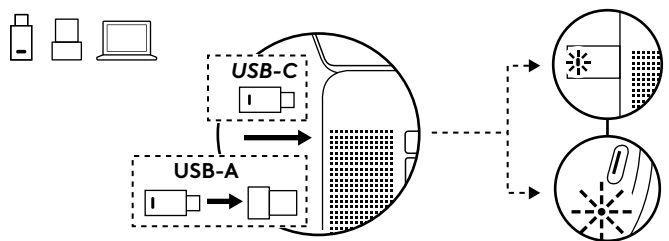

PÁROSÍTÁS BLUETOOTH®-KAPCSOLATON KERESZTÜL

1. Csúsztassa a bekapcsológombot a Bluetooth® ikonig, és tartsa ott 2 másodpercig. A jelzőfény fehér színnel gyorsan villogni fog.
2. Nyissa meg a Bluetooth®-beállításokat az eszközén.
3. Válassza a „Logi Zone Wireless 2 ES B2B” elemet az észlelhető eszközök közül.
4. A sikeres párosítás után a jelzőfény folyamatos fehér fényre vált.

Tipp (csak Windows 10 használata esetén):

Ha a mikrofonos fejhallgató lappal van párosítva, szükség esetén nyissa meg a hangbeállításokat, és válassza a „Logi Zone Wireless 2 ES B2B Stereo” lehetőséget a legjobb zenei hangminőség érdekében vagy a „Logi Zone Wireless 2 ES B2B Hands-Free” lehetőséget a hívások esetére.

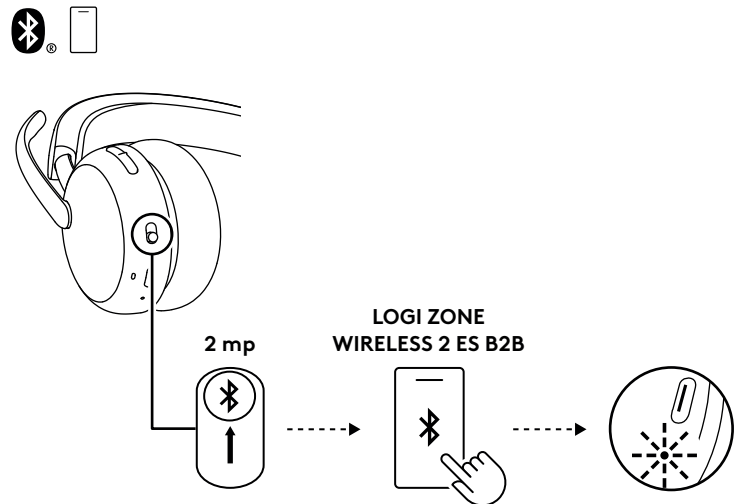

MIKROFONOS FEJHALLGATÓ BEÁLLÍTÁSA

1. Állítsa be a mikrofonos fejhallgatót a fülpárnák felfelé és lefelé csúsztatásával a fejpánton.
2. Forgassa úgy a fülpárnákat, hogy a fülére illeszkedjenek.
3. Egyszerűbb a fejen beállítani a mikrofonos fejhallgatót. Csúsztassa a fülpárnákat a fejpánton felfelé és lefelé, amíg kényelmesen nem illeszkedik a fülére.

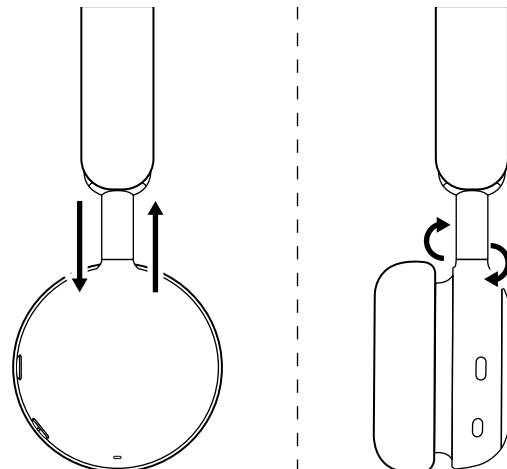

A MIKROFONKAR BEÁLLÍTÁSA

A mikrofonkar 270 fokban forgatható. Viselheti akár a bal, akár a jobb oldalon. A hangcsatorna automatikusan át fog váltani attól függően, hogy melyik irányban viseli a mikrofont.

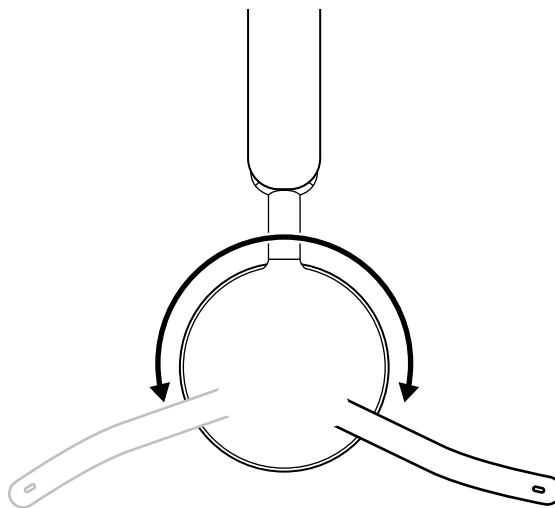

A mikrofonkart a szájhoz közel vagy a száj mellett kell elhelyezni, a száj sarkához igazítva.

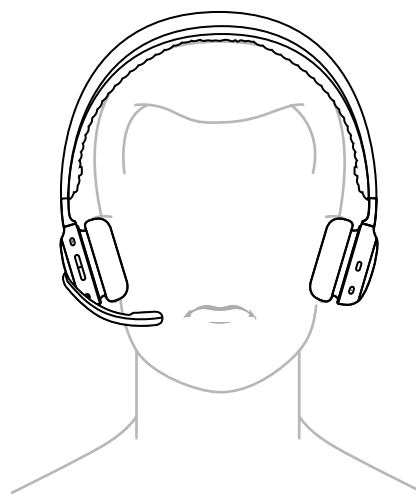

TÖLTÉS

A mikrofonos fejhallgató tétlen állapotban automatikusan kikapcsol.

Az alvó üzemmód időzítője a Logi Tune alkalmazásban módosítható.

A mikrofonos fejhallgató jelzőfénye PIROSRA vált, amikor alacsony az akkumulátor töltöttsége.

TÖLTÉS USB-KÁBELEN KERESZTÜL

1. Dugja a kábel egyik végét a fülpárna alján lévő USB-C-portba, a másik végét a számítógép, a dokkoló vagy a hálózati tápegység USB-C-töltőportjába.
2. A töltést lassan villogó fehér fény jelzi.
3. Teljes feltöltöttség esetén a jelzőfény folyamatos fehér lesz.
 - Az akkumulátor teljes feltöltése 2 órát vesz igénybe.
 - 5 perc töltés akár 1 órányi beszélgetési időt biztosít.*
4. Töltés közben a mikrofonos fejhallgató vevőegységgel és Bluetooth®-párosítással is használható. Ezenkívül kikapcsolva használható vezetékes mikrofonos fejhallgatóként a csatlakoztatott USB-C-kábellel.

*Az üzemi idő a környezeti viszonyoktól és a használati körülményektől függően változhat.

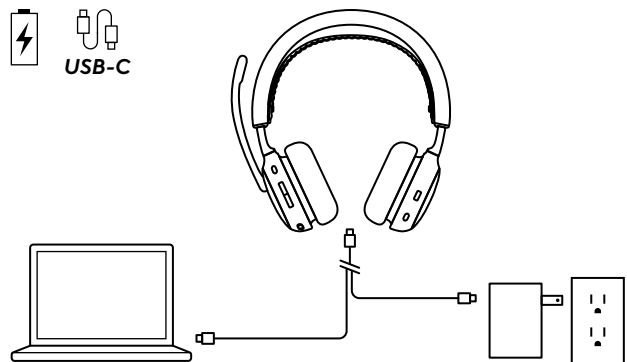

A MIKROFONOS FEJHALLGATÓBA ÉPÍTETT KEZELŐSZERVEK

Gomb	Használat	Művelet	
	Hívásvezérlő kezelőszervek	Hívás fogadása/befejezése	Rövid megnyomás
		Felfüggesztett hívás folytatása	
	Hangsegéd	Hívás elutasítása A hangsegéd indítása (amikor nincs hívástevékenység)	2 másodperces lenyomás
	Teams-hívásvezérlők (csak Teams-verzió esetén)	Teams-tevékenységek	Rövid megnyomás
			2 másodperces lenyomás
	Az ANC (aktív zajszűrés) kezelőszervei	Váltás az ANC (aktív zajszűrés) és az átláthatóság bekapcsolása között	Rövid megnyomás
		ANC kikapcsolva	2 másodperces lenyomás
	Médiavezérlők (a Logi Tune-nal engedélyezhető)	Lejátszás/Szünet	Rövid megnyomás
		Következő szám	Dupla megnyomás
		Előző szám	Hármas megnyomás
	Hangerőszabályzók	A hangerő növelése	Felső gomb rövid megnyomása
		Hangerő csökkentése	Alsó gomb rövid megnyomása
	Némítás	Némítás bekapcsolva	A mikrofonkar felhajtása
		Némítás kikapcsolva	A mikrofonkar lehajtása

Megjegyzés:

- A Teams-tevékenységek csak akkor működnek, amikor a Teams nem zárolt számítógépen fut.
- A médiavezérlő kezelőszervek működése az alkalmazás típusától függ. Csak a Logi Tune alkalmazáson keresztül állítható be.
- A telefonálási tevékenységek mindig elsőbbséget élveznek a médiaközvetítéssel szemben. Két eszköz csatlakoztatásakor a Bluetooth®-kapcsolat előnyt élvez a vevőegységgel szemben. Két Bluetooth®-eszköz csatlakoztatásakor az utoljára aktív eszköz elsőbbséget élvez a másikkal szemben. Azt, hogy két Bluetooth®-eszköz közül melyik élvezzen elsőbbséget a Logi Tune alkalmazás Csatlakoztatott eszközök pontjában lehet beállítani.
- Ha szeretne többet megtudni a Teams gombról, keresse fel a Microsoft ügyfélszolgálatának oldalát: Használja a Microsoft Teams gombot Teams-minősítésű eszközén.
- Hangjelzés tudatja a mikrofon némitását/némításának megszüntetését.

Tanács: Az aktív zajszűrés (ANC) testreszabható a Logi Tune alkalmazásban.

AKTÍV ZAJSZŰRÉS (ANC)

Az ANC kizárja a környezetében lévő hangokat, hogy az adott feladatra koncentrálhasson.

- Az ANC (aktív zajszűrés) és az átláthatósági üzemmód közötti váltáshoz nyomja meg az ANC-gombot a fülhallgató oldalán.
- Az üzemmódváltást hangüzenet fogja megerősíteni.

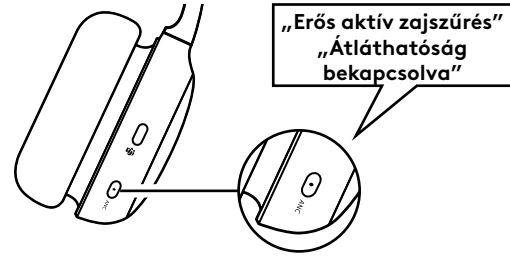

Megjegyzés: A Logi Tune alkalmazásban beállítható, hogy az ANC-gombbal akár 5 különböző üzemmód között is lehessen váltani.

MIKROFONOS FEJHALLGATÓ FÉNYJELZÉSE

Fényjelzés		Állapot
Fehér	Folyamatos	Bekapcsolva
		Készülékhez csatlakoztatva
		Az akkumulátor teljesen fel van töltve
	Lassan villog	Az akkumulátor töltése zajlik
	Villog	Bejövő hívás Bluetooth® párosítási üzemmód
Piros	Villog	Alacsony akkumulátortöltöttség
	Folyamatos	Némítás bekapcsolva
Lila és fehér	Villog	A mikrofonos fejhallgató belső vezérlőprogramjának frissítése zajlik

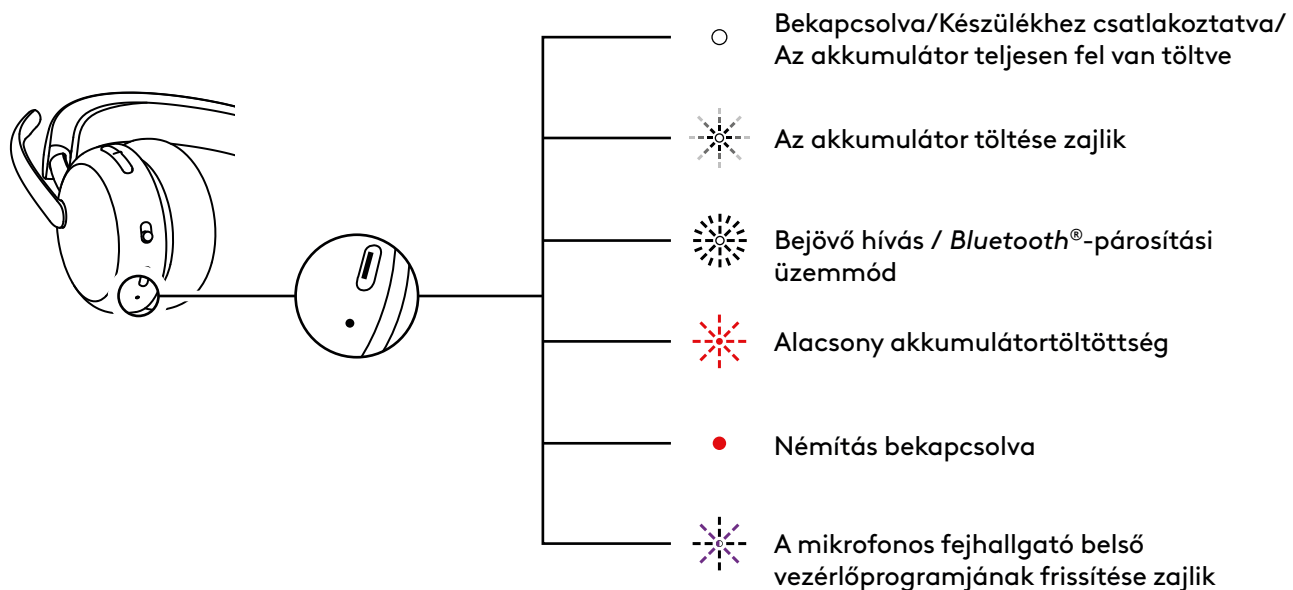

A VEVŐEGYSÉG JELZŐFÉNYEI

Microsoft Teams-verzió		
Fényjelzés		Állapot
Fehér	Folyamatos	Csatlakoztatva
		Folyamatban lévő hívás
	Villogás ismétlődő be- és kikapcsolása	Bejövő hívás
Lila	Folyamatos	Csatlakoztatva a Teamshez
	Lassan villog	Csatlakozás a Teamshez/ Teams-értesítések
	Villogás 3-szor és kikapcsolás	Nem csatlakozik a Teamshez
	10 másodpercig villog, majd kialszik	Nem sikerült a Teamshez csatlakozni
Piros	Folyamatos	Némítás bekapcsolva
Kék	Villog	Párosítás

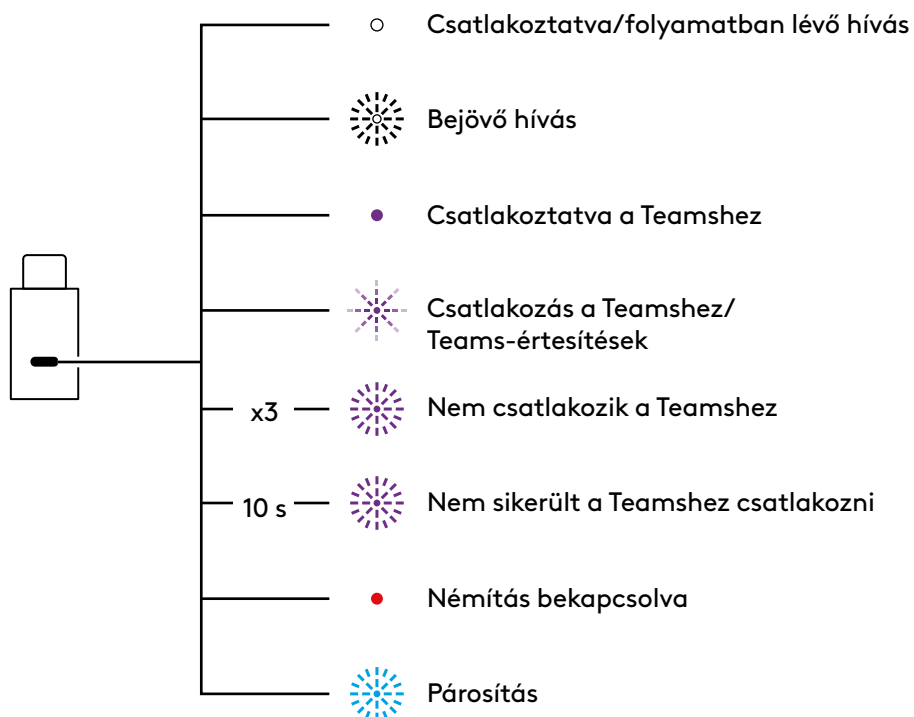

Egységes kommunikáció (UC) verziója		
Fényjelzés		Állapot
Fehér	Folyamatos	Csatlakoztatva
	Villogás ismétlődő be- és kikapcsolása	Folyamatban lévő hívás
Piros	Folyamatos	Bejövő hívás
Kék	Villog	Némítás bekapcsolva

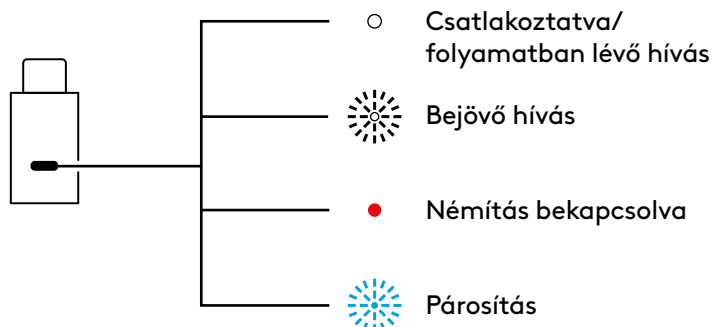

HANG USB-N KERESZTÜL (ZSÚFOLTSÁGCSÖKKENTŐ)

Ha a hang hívás közben ingadozó, mert túl sok vezeték nélküli eszköz van egymás közelében (zsúfolt az átviteli sáv), a mikrofonos fejhallgató használható vezetékes eszközként.

1. Kapcsolja ki a mikrofonos fejhallgatót.
2. Csatlakoztassa a mikrofonos fejhallgatót a mellékelt USB-kábelhez. Az USB-C-kábel másik végét dugja a számítógép USB-C-portjába.
3. Ügyeljen arra, hogy a számítógép hangbeállításainál a „Logi Zone Wireless 2 ES B2B-USB” legyen kiválasztva.

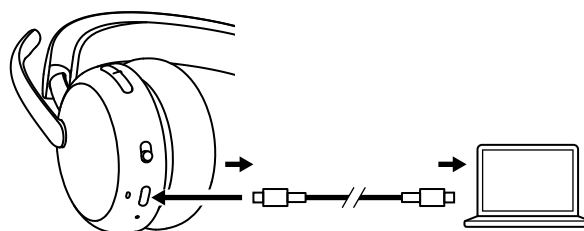

Megjegyzés: Ebben az üzemmódban a mikrofonos fejhallgató töltődik is. Előfordulhat, hogy ebben az üzemmódban a kezelőgombok nem működnek.

LOGI TUNE

A Logi Tune a szoftver és a belső vezérlőprogram rendszeres frissítésével javítja a mikrofonos fejhallgató teljesítményét. További információk és a Logi Tune letöltése innen: logitech.com/tune, az *Apple App Store* vagy a *Google Play* áruház.



ÖNHANG BEÁLLÍTÁSA

Az önhang lehetővé teszi, hogy a beszélgetések alatt hallja a saját hangját, így mindig tudhatja, hogy milyen hangosan beszél. A Logi Tune alkalmazásban válassza az Önhang funkciót, és módosítsa a tárcsázót ennek megfelelően.

- Magasabb érték esetén több külső hangot fog hallani.
- Alacsonyabb érték esetén kevesebb külső hangot fog hallani.

AUTOMATIKUS ALVÓMÓD-IDŐZÍTŐ

A mikrofonos fejhallgató alapértelmezés szerint automatikusan kikapcsol, amikor 30 percig használaton kívül van. Az alvó üzemmód időzítője a Logi Tune alkalmazásban módosítható.

MIKROFONOS HANGSZÍNSZABÁLYZÓ

A Logi Tune mikrofonos hangszínszabályzójának testreszabásával a hangja élénkebben vagy mélyebben szólalhat meg.

HALLÁSVÉDELEM

A Zone Wireless 2 ES for Business háromfajta hallásvédelmet kínál a biztonságos használat érdekében.

A csúcshangerő korlátozása: A hangerő a hallássérülés megelőzése érdekében mindig 100 dBA-ra lesz korlátozva.

Védelem az akusztikus sokk ellen: A hirtelen hangerő okozta ijedtség elkerülése érdekében az ausztrál G616 előírást követve kivédi a hirtelen hangerőugrásokat. Ez a Logi Tune alkalmazásban engedélyezhető, és csak a hívási tevékenységekre vonatkozik.

Hosszabb időn keresztüli zajhatás: 8 órás időtartamot alapul véve védi a fület a tartós zajhatástól a hangerőt 85 dBA értékre korlátozva az ausztrál G616 előírásoknak megfelelően. Ez a Logi Tune alkalmazásban engedélyezhető, és csak a hívási tevékenységekre vonatkozik.

A MIKROFONOS FEJHALLGATÓ FRISSÍTÉSE

Javasoljuk, hogy frissítse a mikrofonos fejhallgatót és a vevőegységet is. Ehhez töltsse le a Logi Tune alkalmazást a logitech.com/tune oldalról, és ellenőrizze, hogy van-e elérhető frissítés a belső vezérlőprogram számára.

Megjegyzés: Frissítést követően a mikrofonos fejhallgató ki-, majd bekapcsolásával győződhethet meg a frissítés sikerességéről.

A MIKROFONOS FEJHALLGATÓ ÚJRACSATLAKOZTATÁSA

Ha leválasztotta a mikrofonos fejhallgatót a vevőegységről, a Logi Tune segítségével újra csatlakoztathatja.

1. Dugja a vevőegység *USB-C* csatlakozóját vagy az *USB-C* vevőegység *USB-A*-adapterének csatlakozóját a számítógép *USB*-portjába.
2. Kapcsolja be a mikrofonos fejhallgatót a bekapcsológombot középső helyzetbe állítva.
3. Nyissa meg a számítógépen a Logi Tune asztali alkalmazást.
4. Válassza ki az irányítópulton a „Zone vevőegység” elemet.
5. Várjon, amíg a számítógép megkeresi a korábban csatlakoztatott mikrofonos fejhallgatót.
6. Ha nem látható olyan mikrofonos fejhallgató, amely a vevőegységhez van csatlakoztatva, kattintson a „Mikrofonos fejhallgató párosítása” lehetőségre.
7. Lépjen a mikrofonos fejhallgató párosítási üzemmódjába úgy, hogy a bekapcsológombot a *Bluetooth*[®] ikonra csúsztatja, és ott tartja 2 másodpercig. A jelzőfény fehér színnel gyorsan villogni fog.
8. A sikeres párosítás után a vevőegységen és a mikrofonos fejhallgatón folyamatosan, fehér színnel fog világítani a jelzőfény.

A MIKROFONOS FEJHALLGATÓ ALAPHELYZETBE ÁLLÍTÁSA

Ha alaphelyzetbe szeretné állítani a mikrofonos fejhallgatót, kapcsolja be a fejhallgatót, nyomja le hosszan a hangerőnövelő gombot, és csúsztassa a párosítási üzemmód állásába a bekapcsológombot 5 másodpercig. Ha a jelzőfény pirosan gyorsan villog, majd háromszor fehéren felvillan és elalszik, azt jelzi, hogy a mikrofonos fejhallgató sikeresen visszaállt alaphelyzetbe.

MÉRETEK

Mikrofonos fejhallgató:

Magasság × szélesség × mélység:
185,2 × 183,6 × 73,0 mm

Tömeg:

212 g

Vevőegység:

Magasság × szélesség × mélység:
26,8 × 12,4 × 6,2 mm

Adapter:

Magasság × szélesség × mélység:
24,5 × 15,4 × 8,7 mm

RENDSZERKÖVETELMÉNYEK

Használható szinte minden platform és operációs rendszer leggyakrabban használt hívóalkalmazásaival. Használható *Windows*, *Mac* vagy *Chrome* operációs rendszerű számítógépeken *USB-C*-, *USB-A*- és *Bluetooth*[®]-kapcsolaton keresztül, valamint *Bluetooth*[®]-kompatibilis *iOS/Android* eszközökön.

MŰSZAKI ADATOK

A mikrofon típusa: 2 db zajszűrő mikrofon MI-alapú algoritmusokkal és hangszínszabályzóval

Frekvenciamenet (mikrofonos fejhallgató): 20 Hz – 20 kHz (zenei üzemmód),
100 Hz – 8 kHz (beszéd üzemmód)

Frekvenciamenet (mikrofon): 100 Hz – 8 kHz

A telep típusa: Beépített akkumulátor (lítiumionos)

Üzemidő (beszédidő)*: Akár 20 óra (ANC-vel), akár 25 óra (ANC nélkül)

Üzemidő (zenehallgatás)*: Akár 25 óra (ANC-vel), akár 48 óra (ANC nélkül)

Bluetooth[®] verziója: 5.3

Vezeték nélküli hatótávolság*: Maximum 52 m (közvetlen rálátással)

USB-C-USB-C-töltőkábel hossza: 1,5 m

Hangminőség tanúsítása: Kompatibilis az EN 50332-2 szabvánnyal

* Az üzemidő és a vezeték nélküli hatótávolság a környezeti viszonyoktól és a használati körülményektől függően változhat.

www.logitech.com/support/zonewireless2es-b

POPIS PRODUKTU

POHLED ZEPŘEDU

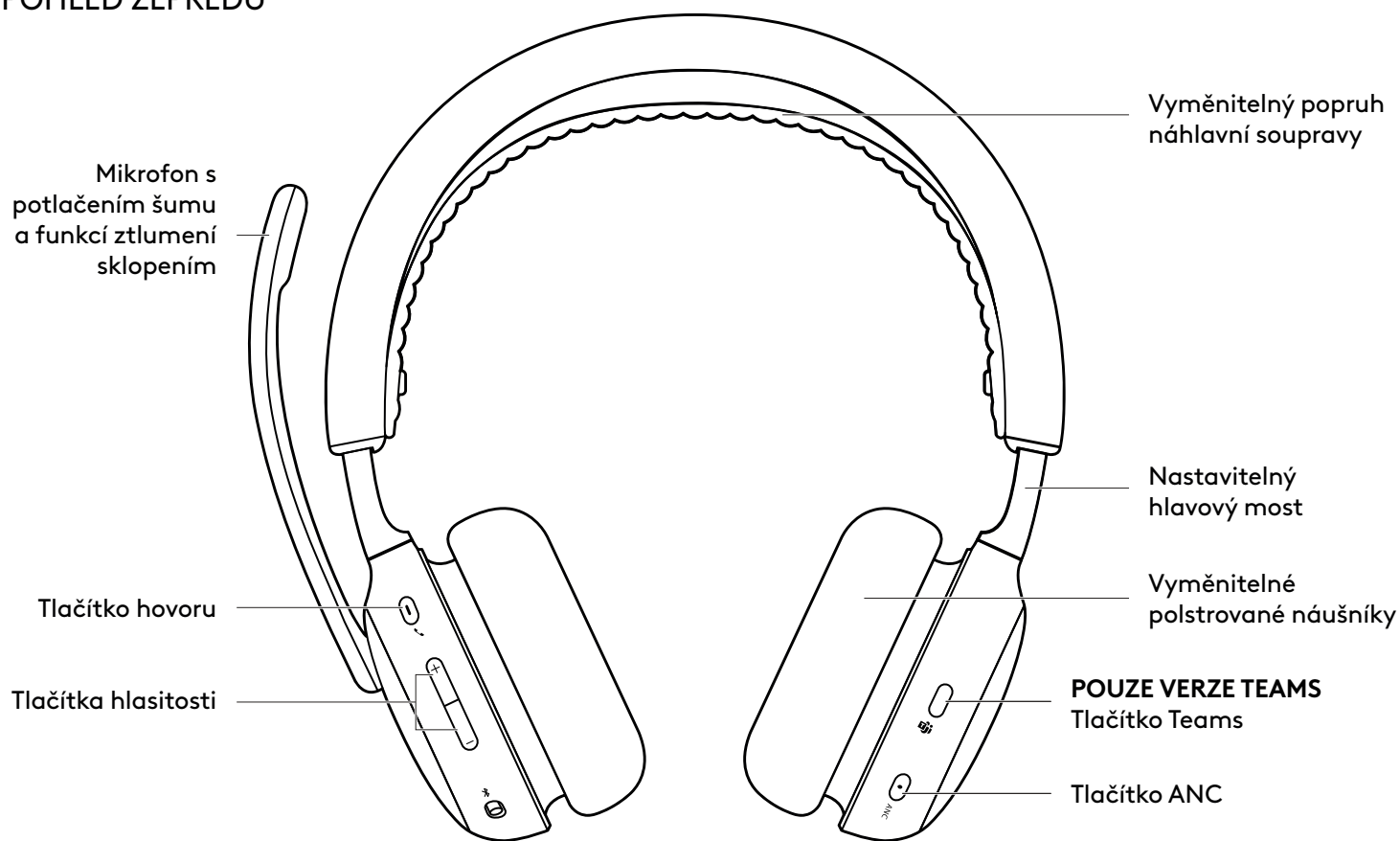

POHLED ZDOLA

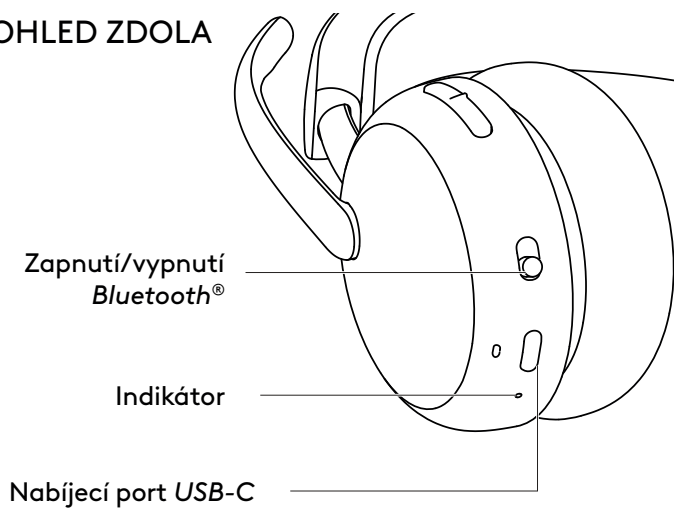

PŘIJÍMAČ USB A ADAPTÉR

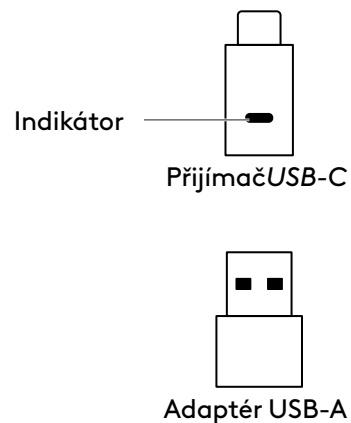

OBSAH BALENÍ

1. Náhlavní souprava
2. Přijímač *USB-C*
3. Adaptér *USB-A*
4. Nabíjecí kabel *USB-C* na *C*
5. Cestovní pouzdro
6. Uživatelská dokumentace

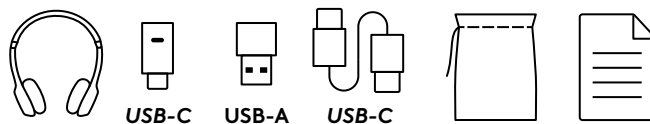

ZAPNUTÍ/VYPNUTÍ

1. Přesuňte vypínač do střední polohy.
2. Jakmile soupravu zapnete, indikátor se rozsvítí bíle.
3. Chcete-li zařízení vypnout, přesuňte vypínač na ikonu napájení.

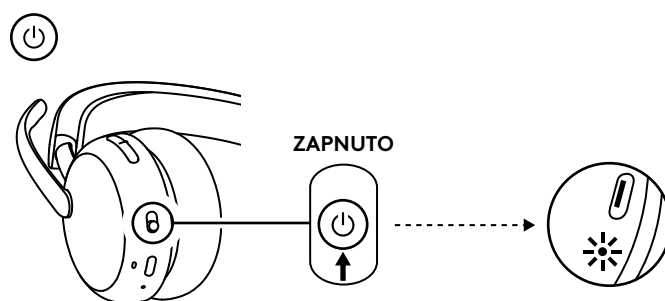

PÁROVÁNÍ PROSTŘEDNICTVÍM PŘIJÍMAČE USB

1. *USB-C*

Zapojte přijímač do portu *USB-C* počítače.

USB-A

Zapojte přijímač *USB-C* do adaptéru *USB-A*.
Poté zapojte adaptér do portu *USB-A* počítače.

2. Náhlavní souprava je již spárována s přijímačem, se kterým je dodávána. Náhlavní soupravu stačí zapnout. Po úspěšném spárování bude indikátor na přijímači svítit bíle. Indikátor na náhlavní soupravě se rozsvítí bíle.
3. Ujistěte se, že je v nastavení zvuku počítače vybrána možnost „Logi Zone Wireless 2 ES B2B“.

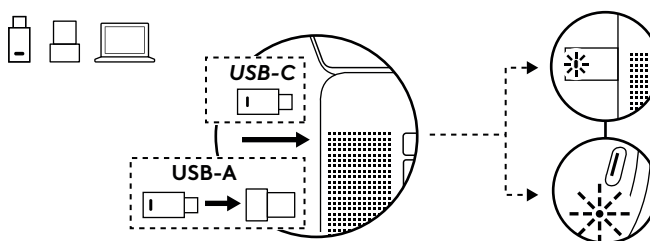

PÁROVÁNÍ PROSTŘEDNICTVÍM **BLUETOOTH®**

1. Posuňte vypínač na ikonu *Bluetooth®* a podržte po dobu 2 sekund. Indikátor začne rychle blikat bílým světlem.
2. Otevřete nastavení *Bluetooth®* na svém zařízení.
3. Ze seznamu dostupných zařízení vyberte „Logi Zone Wireless 2 ES B2B“.
4. Po úspěšném spárování se indikátor rozsvítí bíle.

Tip (pouze při používání *Windows 10*):

Když je náhlavní souprava spárována s notebookem, přejděte v případě potřeby do nastavení zvuku a vyberte možnost „Logi Zone Wireless 2 ES B2B Stereo“ pro dosažení nejlepší kvality hudby a možnost „Logi Zone Wireless 2 ES B2B Hands-Free“ pro hovory.

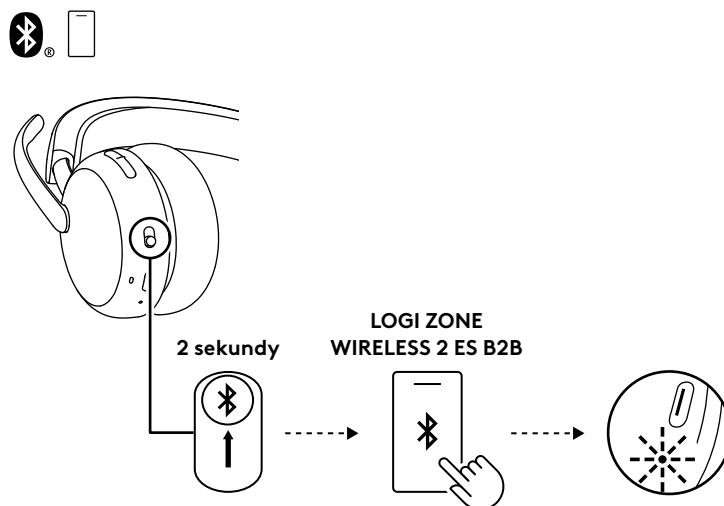

PŘIZPŮBENÍ NÁHLAVNÍ SOUPRAVY

1. Přizpůsobte si náhlavní soupravu posouváním náušníků na hlavovém mostu nahoru a dolů.
2. Otočné náušníky, které vám přesně padnou na ucho.
3. Náhlavní souprava se snáze přizpůsobuje po usazení na hlavu. Posouvejte náušníky nahoru a dolů na hlavovém mostu, dokud pohodlně nepadnou na uši.

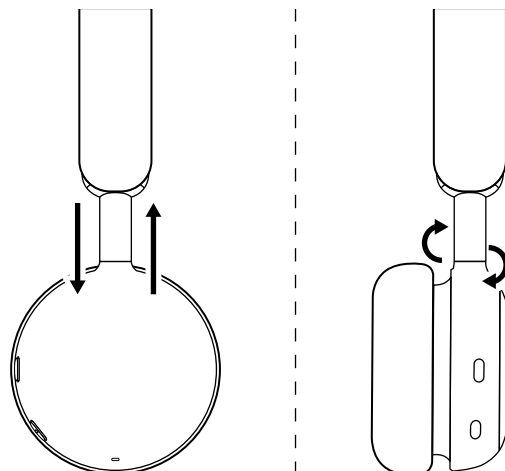

NASTAVENÍ DRŽÁKU MIKROFONU

Držák mikrofonu je otočný v rozsahu 270 stupňů. Můžete jej nosit na levé nebo pravé straně. Zvukový kanál se přepne automaticky v závislosti na tom, na které straně je mikrofon nasazen.

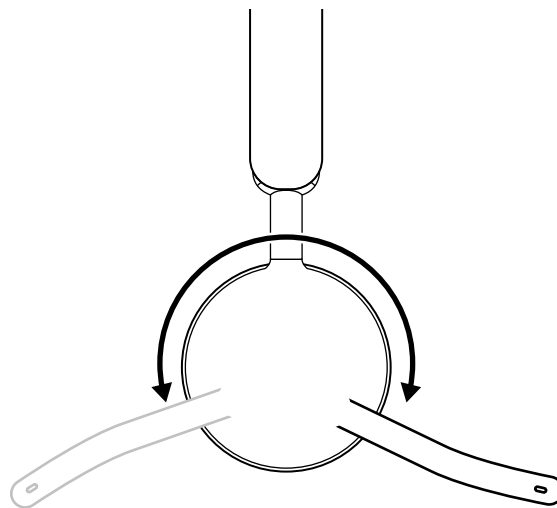

Držák mikrofonu by měl být umístěn v blízkosti nebo vedle vašich úst, v jedné rovině s koutkem úst.

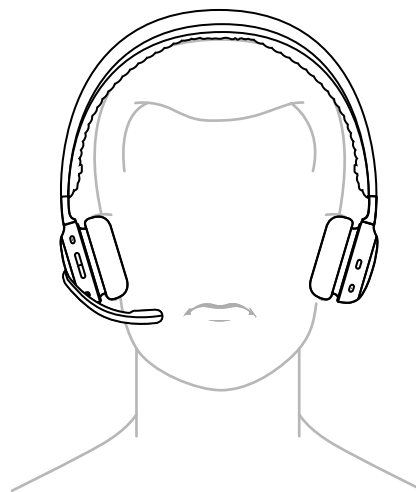

NABÍJENÍ

Náhlavní souprava se automaticky vypne, je-li ponechána v nečinnosti.

Časovač režimu spánku lze nastavit v aplikaci Logi Tune.

Indikátor náhlavní soupravy se rozsvítí ČERVENĚ v případě nízké úrovně nabití baterie.

NABÍJENÍ PROSTŘEDNICTVÍM KABELU USB

1. Jeden konec kabelu zapojte do portu *USB-C* na spodku sluchátka a druhý konec do nabíjecího portu *USB-C* v počítači, doku nebo napájecím adaptéru.
2. V průběhu nabíjení bude indikátor pulzovat bíle.
3. Po úplném nabití se indikátor rozsvítí bíle.
 - 2 hodiny nabíjení zajistí úplné nabití baterie.
 - 5 minut nabíjení zajistí až 1 hodinu doby hovoru.*
4. Náhlavní soupravu lze během nabíjení používat s přijímačem a spárovanou pomocí *Bluetooth*®. Lze je také použít jako kabelová sluchátka s připojeným kabelem *USB-C* když jsou sluchátka vypnutá.

* Životnost baterie se může lišit v závislosti na podmínkách okolního prostředí a používání.

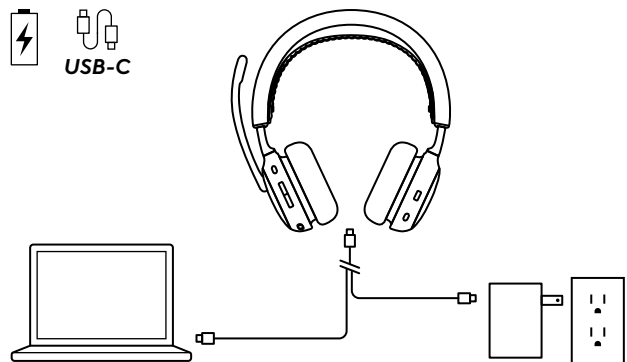

OVLÁDÁNÍ NÁHLAVNÍ SOUPRAVY

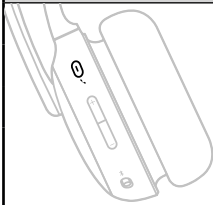
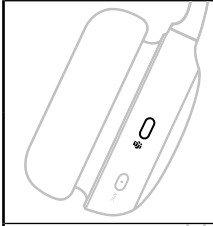
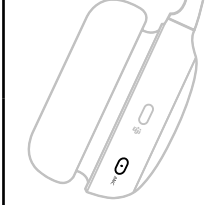
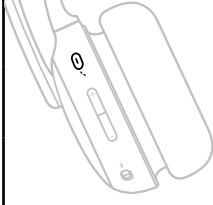
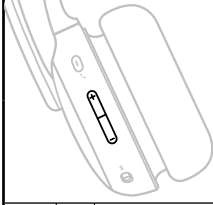
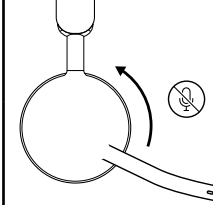
Tlačítko	Použití	Akce	
	Ovládání hovoru	Příjem/ukončení hovoru	Krátký stisk
		Obnovení přidržného hovoru	
	Hlasový asistent	Odmítnutí hovoru Aktivace hlasového asistenta (pokud neprobíhá žádný hovor)	Stisk 2 sekundy
	Ovládání hovoru Teams (Pouze pro verzi Teams)	Aktivity Teams	Krátký stisk
			Stisk 2 sekundy
	Ovládání ANC	Přepínání mezi režimy ANC a Transparency On	Krátký stisk
		ANC vypnuto	Stisk 2 sekundy
	Ovládání médií (Aktivujte v Logi Tune)	Přehrát/Pozastavit	Krátký stisk
		Další stopa	Dvojitý stisk
		Předchozí stopa	Trojité stisk
	Ovládání hlasitosti	Zvýšit hlasitost	Krátký stisk horní části
		Snížení hlasitosti	Krátký stisk spodní části
	Ztlumení	Ztlumení zapnuto	Vyklopení držáku mikrofonu nahoru
		Ztlumení vypnuto	Sklopení držáku mikrofonu dolů

Poznámka:

- Aktivity Teams jsou funkční v případě, že je Teams spuštěn na odemčeném počítači.
- Funkce ovládání médií závisí na typech aplikace. Lze ji nastavit pouze prostřednictvím aplikace Logi Tune.
- Aktivity hovoru mají vždy přednost před streamováním médií. Při připojení dvou zařízení bude mít připojení přes Bluetooth® prioritu před přijímačem. Při připojení dvou zařízení využívajících Bluetooth® bude mít poslední aktivní zařízení přednost před druhým. Prioritu mezi dvěma zařízeními využívajícími Bluetooth® lze upravit v aplikaci Logi Tune v části Připojená zařízení.
- Bližší informace o tlačítku Teams naleznete na stránce podpory Microsoft: Použijte tlačítko Microsoft Teams na certifikovaném zařízení Teams.
- Hlasové pokyny informují, když je mikrofon ztlumený / ztlumení je zrušeno.

Tip: Funkci ANC lze přizpůsobit v aplikaci Logi Tune.

AKTIVNÍ POTLAČENÍ ŠUMU (ANC)

Funkce ANC blokuje šum okolo vás, čímž vám pomáhá s koncentrací na daný úkol.

- Stisknutím tlačítka ANC na boční straně náušníku můžete přepínat mezi režimem ANC a Transparency.
- Při přepínání mezi režimy uslyšíte hlasové pokyny.

Poznámka: Tlačítko ANC lze v aplikaci Logi Tune upravit tak, aby přecházelo až mezi 5 různými režimy.

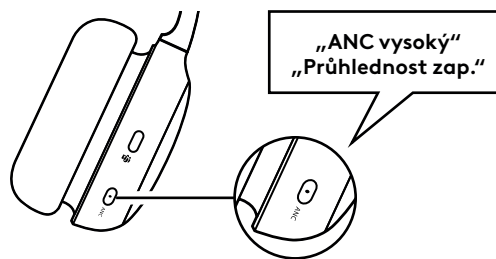

INDIKÁTOR NÁHLAVNÍ SOUPRAVY

Indikátor		Stav
Svítil bíle	Svítil	Zapnutí
		Připojeno k zařízení
		Plně nabitá baterie
	Pulzuje	Nabíjení baterie
	Bliká	Příchozí hovor
Režim párování Bluetooth®		
Červená	Bliká	Blíží se vybití baterie
	Svítil	Ztlumení zapnuto
Fialová a Bílá	Bliká	Probíhá aktualizace firmwaru náhlavní soupravy

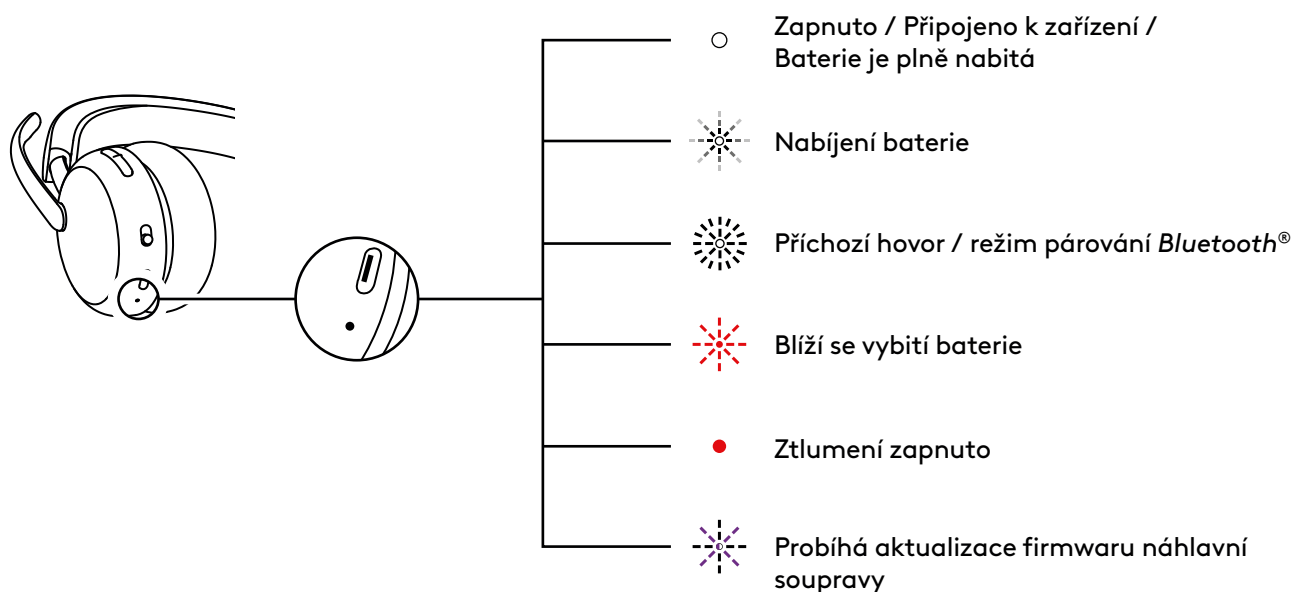

INDIKÁTOR PŘIJÍMAČE

Verze Microsoft Teams		
Indikátor		Stav
Svítil bíle	Svítil	Připojeno
	Opakovaně bliká a zhasíná	Probíhající hovor
Purpurová	Svítil	Připojeno k Teams
	Pulzuje	Připojování k Teams / upozornění Teams
	Blikne 3krát a zhasne	Nepřipojeno k Teams
	Bliká 10 sekund, potom zhasne	Připojení k Teams se nezdařilo
Červená	Svítil	Ztlumení zapnuto
Modrá	Bliká	Párování

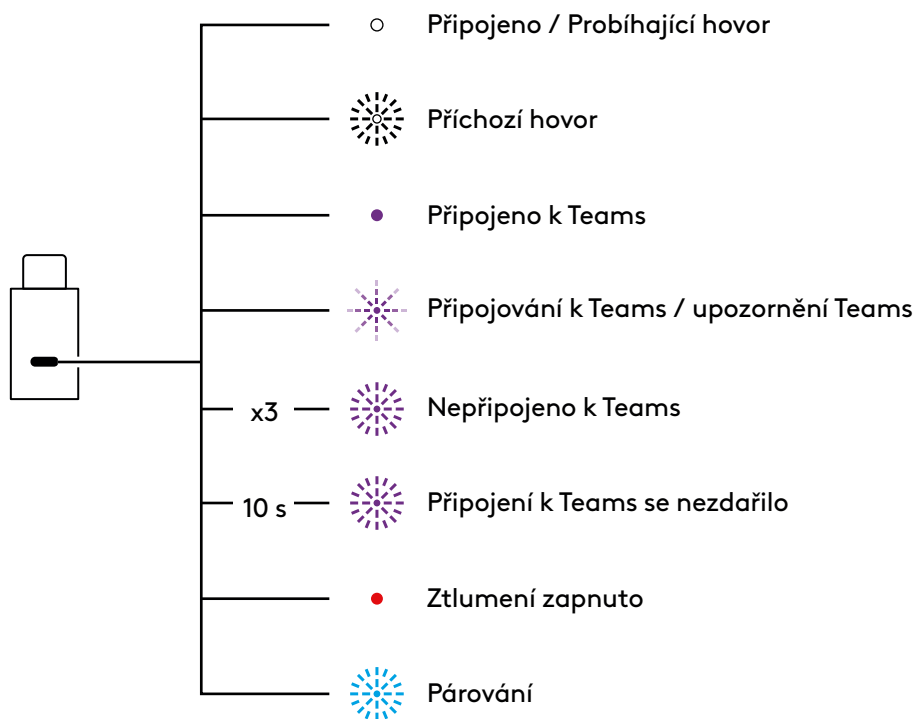

Verze UC		
Indikátor		Stav
Svítil bíle	Svítil	Připojeno
		Probíhající hovor
	Opakovaně bliká a zhasíná	Příchozí hovor
Červená	Svítil	Ztlumení zapnuto
Modrá	Bliká	Párování

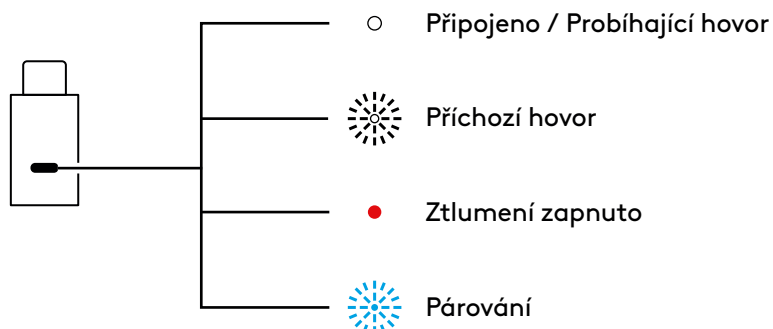

ZVUK PŘES USB (VYSOKÁ HUSTOTA)

Pokud je zvuk během hovoru nestabilní, protože je v blízkosti příliš mnoho bezdrátových zařízení (vysoká hustota), lze náhlavní soupravu použít jako kabelovou náhlavní soupravu.

1. Vypněte náhlavní soupravu.
2. Připojte náhlavní soupravu k dodanému USB kabelu. A zapojte druhou stranu kabelu *USB-C* k portu *USB-C* v počítači.
3. Ujistěte se, že je v nastavení zvukového zařízení vybrána možnost „Logi Zone Wireless 2 ES B2B-USB“.

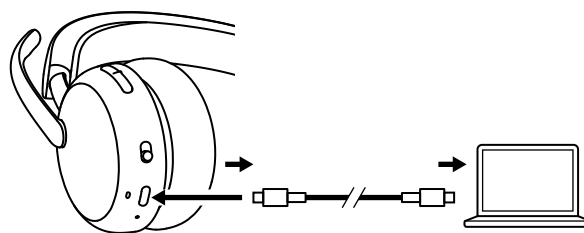

Poznámka: Náhlavní souprava se bude v tomto režimu nabíjet. V tomto režimu nemusí být k dispozici ovládací tlačítka.

LOGI TUNE

Aplikace Logi Tune pomáhá zvýšit výkonnost náhlavní soupravy pomocí pravidelných aktualizací softwaru a firmwaru. Bližší informace naleznete na stránce logitech.com/tune a v obchodě *Apple App Store* nebo *Google Play*, kde si můžete aplikaci Logi Tune také stáhnout.



NASTAVENÍ ODPOSLECHU

Odposlech vám umožní během konverzací slyšet váš hlas, takže budete mít přehled o tom, jak hlasitě hovoříte. V aplikaci Logi Tune vyberte funkci odposlechu a nastavte volič dle potřeby.

- Vyšší hodnota znamená, že uslyšíte více vnějšího hluku.
- Nižší hodnota znamená, že uslyšíte méně vnějšího hluku.

ČASOVAČ AUTOMATICKÉHO REŽIMU SPÁNKU

Ve výchozím nastavení se náhlavní souprava automaticky vypne po 30 minutách nečinnosti. Časovač režimu spánku můžete upravit v aplikaci Logi Tune.

EKVALIZÉR MIKROFONU

Přizpůsobte si ekvalizér mikrofonu v aplikaci Logi Tune a upravte svůj hlas tak, aby byl jasnější nebo hlubší.

OCHRANA SLUCHU

Náhlavní souprava Zone Wireless 2 ES for Business poskytuje tři typy ochrany pro bezpečné používání.

Omezení špičky: Hlasitost zvuku je vždy omezena na 100 dBA, aby nedošlo k poškození sluchu.

Ochrana proti akustickým šokům: Eliminuje náhlé zvukové špičky, aby se zabránilo akustickým šokům podle australské směrnice G616. Tuto funkci lze aktivovat v aplikaci Logi Tune a vztahuje se pouze na aktivity volání.

Dlouhodobé vystavení hluku: Chrání vaše uši před vystavením hluku po dobu 8 hodin s limitem až 85 dBA podle australské směrnice G616. Tuto funkci lze aktivovat v aplikaci Logi Tune a vztahuje se pouze na aktivity volání.

AKTUALIZACE NÁHLAVNÍ SOUPRAVY

Doporučujeme aktualizovat náhlavní soupravu i přijímač. Chcete-li tak učinit, stáhněte si aplikaci Logi Tune ze stránky logitech.com/tune a vyhledejte dostupné aktualizace firmwaru.

Poznámka: Po dokončení aktualizace vypněte a zapněte náhlavní soupravu, abyste se ujistili, že byla aktualizace úspěšně provedena.

ODPOJTE A ZNOVU PŘIPOJTE NÁHLAVNÍ SOUPRAVU

V případě, že je náhlavní souprava odpojena od přijímače, můžete je znovu připojit pomocí Logi Tune.

1. Připojte přijímač *USB-C* nebo adaptér *USB-A* s přijímačem *USB-C* k portu *USB* počítače.
2. Zapněte náhlavní soupravu posunutím vypínače do středové polohy.
3. Spusťte aplikaci Logi Tune ve vašem počítači.
4. Na ovládacím panelu vyberte položku „Zone Receiver“.
5. Počkejte, než bude vyhledána dříve připojená náhlavní souprava.
6. Pokud se nezobrazí žádná náhlavní souprava připojená k přijímači, klikněte na „Spárovat náhlavní soupravu“.
7. Přepněte náhlavní soupravu do režimu párování tím, že posunete vypínač na ikonu *Bluetooth*[®] a 2 sekundy ho podržíte. Indikátor začne rychle blikat bílým světlem.
8. Po úspěšném spárování se indikátor na přijímači a náhlavní soupravě rozsvítí bíle.

RESETOVÁNÍ NÁHLAVNÍ SOUPRAVY

Chcete-li náhlavní soupravu resetovat do původního stavu, zapněte ji, dlouze stiskněte tlačítko pro zvýšení hlasitosti a posuňte vypínač do režimu párování na dobu 5 sekund. Náhlavní souprava je úspěšně resetována, když kontrolka náhlavní soupravy třikrát rychle červeně a bíle zabliká a zhasne.

ROZMĚRY

Náhlavní souprava:

Výška x šířka x hloubka:
185,2 x 183,6 x 73,0 mm

Hmotnost:

212 g

Přijímač:

Výška x šířka x hloubka:
26,8 x 12,4 x 6,2 mm

Adaptér:

Výška x šířka x hloubka:
24,5 x 15,4 x 8,7 mm

SYSTÉMOVÉ POŽADAVKY

Kompatibilní s běžnými aplikacemi pro volání napříč prakticky všemi platformami a operačními systémy. Kompatibilní s počítači se systémy *Windows*, *Mac* nebo *Chrome* prostřednictvím rozhraní *USB-C*, *USB-A*, *Bluetooth*[®] a zařízeními s *iOS* nebo *Android Bluetooth*[®].

TECHNICKÉ PARAMETRY

Typ mikrofону: 2 mikrofony s potlačením šumu, algoritmy na principu umělé inteligence a ekvalizérem mikrofónu

Frekvenční rozsah (náhlavní souprava): 20 Hz až 20 kHz (režim hudby),
100 Hz až 8 kHz (režim hovoru)

Frekvenční rozsah (mikrofon): 100 Hz až 8 kHz

Typ baterie: Integrovaná baterie (lithium-iontová)

Životnost baterie (doba hovoru)*: Až 20 hodin (ANC zap.), až 25 hodin (ANC vyp.)

Životnost baterie (doba poslechu)*: Až 25 hodin (ANC zap.), až 48 hodin (ANC vyp.)

Verze *Bluetooth*[®]: 5.3

Bezdrátový dosah*: až 50 m / 170 ft (při přímé viditelnosti)

Délka nabíjecího kabelu *USB-C* na typ C: 1,5 m

Audio – soulad s normami: Vyhovuje normě EN 50332-2

* Životnost baterie a dosah bezdrátového připojení se mohou lišit v závislosti na podmínkách okolního prostředí a používání.

www.logitech.com/support/zonewireless2es-b

POPIS PRODUKTU

POHĽAD SPREDU

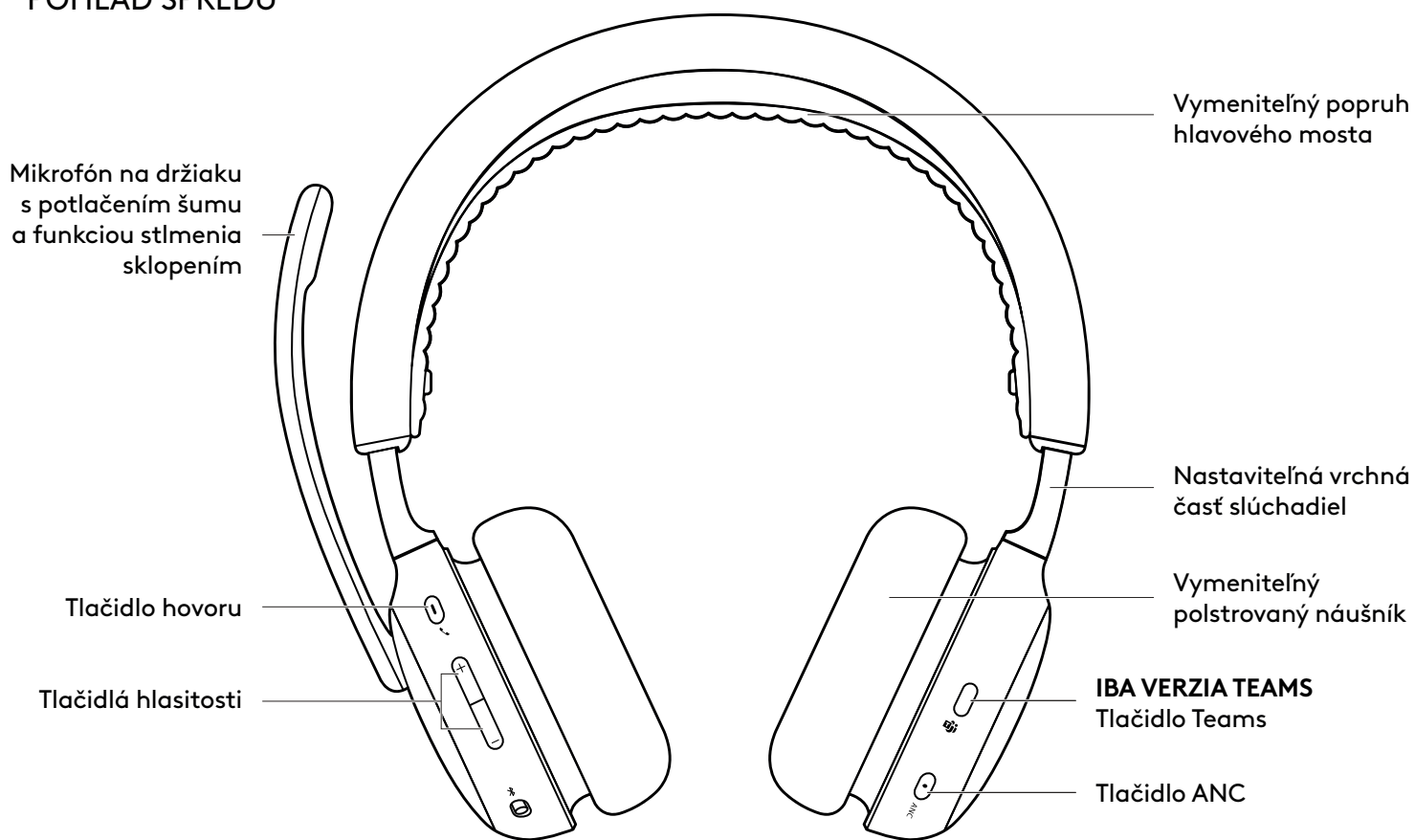

POHĽAD ZDOLA

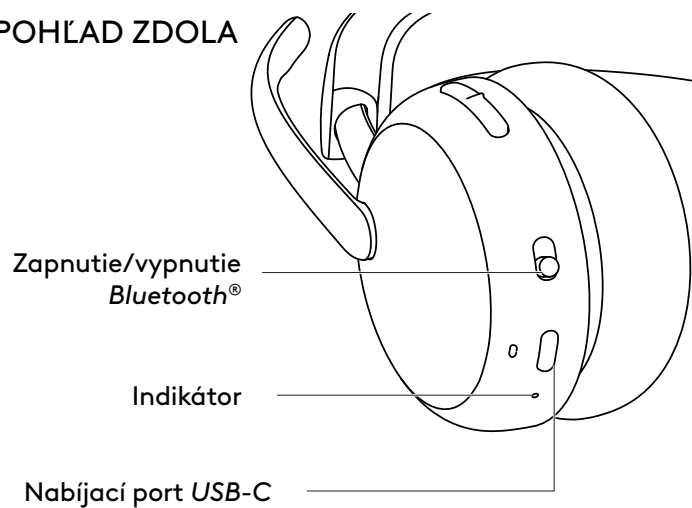

PRIJÍMAČ USB A ADAPTÉR

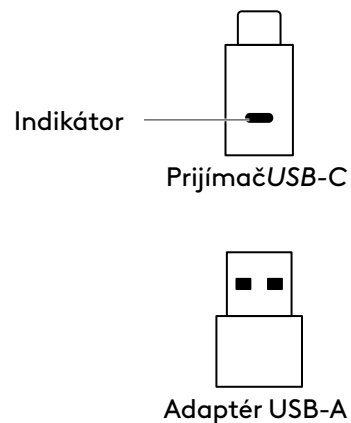

OBSAH BALENIA

1. Náhlavná súprava
2. Prijímač USB-C
3. Adaptér USB-A
4. Nabíjací kábel USB-C na C
5. Cestovné puzdro
6. Používateľská dokumentácia

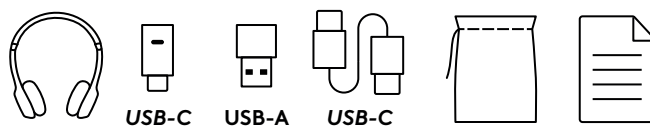

ZAPNUTIE/VYPNUTIE

1. Presuňte vypínač do strednej polohy.
2. Keď sa súprava zapne, indikátor sa rozsvieti na bielo.
3. Ak chcete zariadenie vypnúť, presuňte vypínač na ikonu napájania.

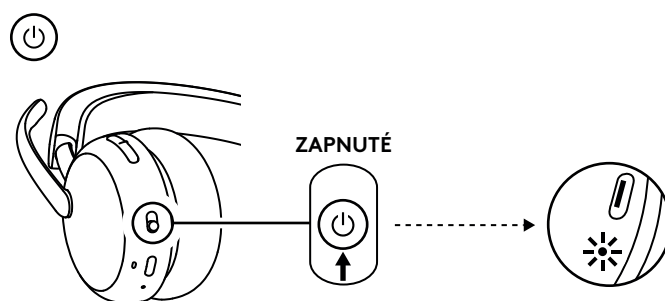

PÁROVANIE PROSTREDNÍCTVOM PRIJÍMAČA USB

1. USB-C

Zapojte prijímač do portu USB-C počítača.

USB-A

Vložte prijímač USB-C do adaptéra USB-A. Potom zapojte adaptér do portu USB-A počítača.

2. Náhlavná súprava je už spárovaná s prijímačom, s ktorým sa dodáva. Náhlavnú súpravu stačí zapnúť. Po úspešnom spárovaní bude indikátor na prijímači svietiť na bielo. Indikátor na náhlavnej súprave sa rozsvieti na bielo.
3. Uistite sa, že je v nastavení zvuku počítača vybraná možnosť „Logi Zone Wireless 2 ES B2B“.

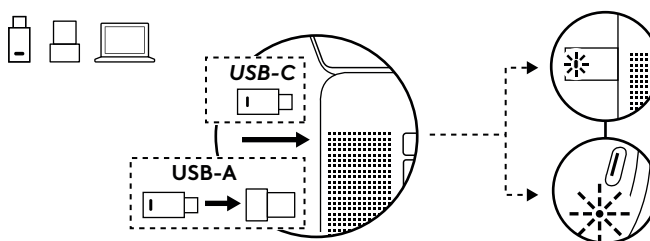

PÁROVANIE PROSTREDNÍCTVOM **BLUETOOTH®**

1. Posuňte vypínač na ikonu *Bluetooth®* a podržte ho 2 sekundy. Indikátor sa rozblíka rýchlo na bielo.
2. Otvorte nastavenia *Bluetooth®* na svojom zariadení.
3. Zo zoznamu dostupných zariadení vyberte „Logi Zone Wireless 2 ES B2B“.
4. Po úspešnom spárovaní sa indikátor rozsvieti na bielo.

Tip (iba pri používaní systému *Windows 10*):

Keď je náhlavná súprava spárovaná s notebookom, v prípade potreby prejdite do nastavenia zvuku a vyberte „Logi Zone Wireless 2 ES B2B Stereo“ pre najlepšiu kvalitu hudby a pre hovory vyberte „Logi Zone Wireless 2 ES B2B Hands-Free“.

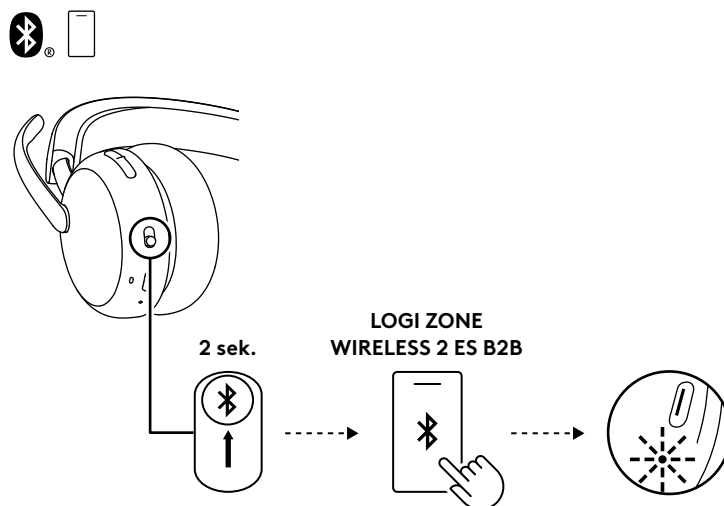

PRISPÔSOBENIE NÁHLAVNEJ SÚPRAVY

1. Prispôbte si náhlavnú súpravu posúvaním náušníkov na hlavovom moste nahor a nadol.
2. Otočné náušníky, ktoré vám presne padnú na ucho.
3. Náhlavná súprava sa ľahšie prispôsobuje po usadení na hlavu. Posúvajte náušníky nahor a dole na hlavovom moste, kým pohodlne nepadnú na uši.

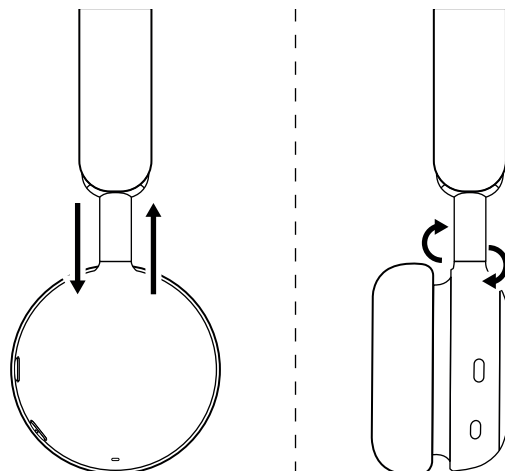

NASTAVENIE DRŽIAKA MIKROFÓNU

Držiak mikrofónu je otočný v rozmedzí 270 stupňov.
Mikrofón je možné nasadiť na ľavú alebo pravú stranu súpravy. Zvukový kanál sa prepne automaticky v závislosti od strany, na ktorej je mikrofón nasadený.

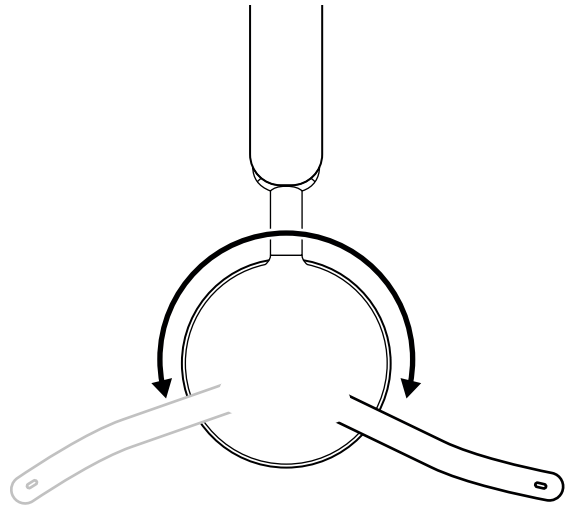

Držiak mikrofónu by mal byť umiestnený blízko alebo vedľa úst, zarovnaný s kútkom úst.

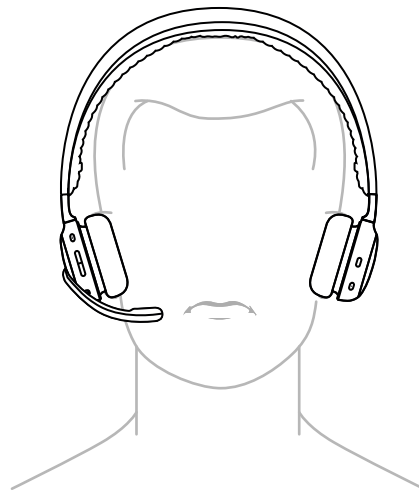

NABÍJANIE

Náhlavná súprava sa automaticky vypne, ak je ponechaná v nečinnosti.

Časovač režimu spánku je možné nastaviť v aplikácii Logi Tune.

Indikátor náhlavnej súpravy sa rozsvieti NA ČERVENO, keď začne dochádzať energia.

NABÍJANIE PROSTREDNÍCTVOM KÁBLA USB

1. Jeden koniec kábla zapojte do portu *USB-C* na spodku slúchadla a druhý koniec do nabijacieho portu *USB-C* v počítači, doku alebo napájacom adaptéri.
2. V priebehu nabíjania bude indikátor pulzovať na bielo.
3. Po úplnom nabití sa indikátor rozsvieti na bielo.
 - Úplné nabitie batérie trvá 2 hodiny.
 - 5 minút nabíjania zabezpečí až 1 hodinu trvania hovoru.*
4. Náhlavnú súpravu je možné počas nabíjania používať s prijímačom a spárovanú pomocou *Bluetooth*[®]. Môžete ju použiť aj ako káblové slúchadlá s pripojeným káblom *USB-C* keď sú slúchadla vypnuté.

*Výdrž batérie sa môže líšiť v závislosti od prostredia a podmienok pri používaní.

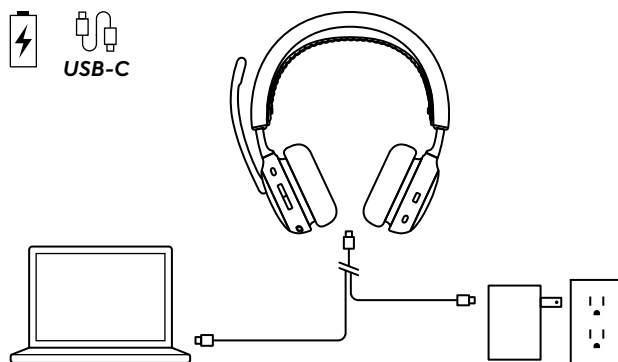

OVLÁDANIE NÁHLAVNEJ SÚPRAVY

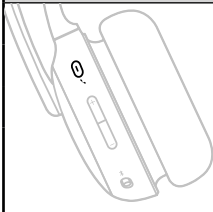
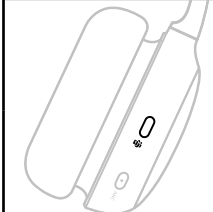
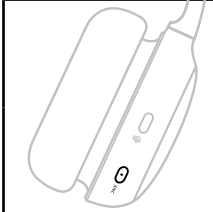
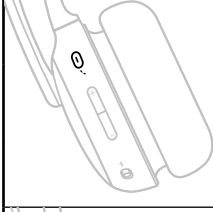
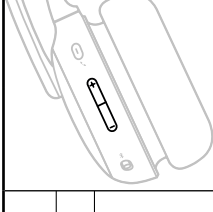
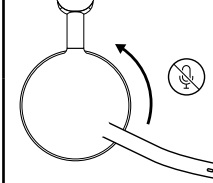
Tlačidlo	Použitie	Akcia	
	Ovládanie hovoru	Prijem/ukončenie hovoru	Krátke stlačenie
		Obnoviť podržaný hovor	
	Hlasový asistent	Aktivácia hlasového asistenta (keď nie je žiadna aktivita hovoru)	Stlačenie 2 sekundy
	Ovládacie prvky hovorov v aplikácii Teams (Iba pre verziu Teams)	Aktivity Teams	Krátke stlačenie
			Stlačenie 2 sekundy
	Ovládanie ANC	Prepínanie medzi ANC a Priehľadnosť zapnutá	Krátke stlačenie
		ANC vypnuté	Stlačenie 2 sekundy
	Ovládanie médií (Povolíť pomocou Logi Tune)	Prehrať/Pozastaviť	Krátke stlačenie
		Ďalšia stopa	Dvojité stlačenie
		Predchádzajúca stopa	Trojité stlačenie
	Ovládanie hlasitosti	Zvýšenie hlasitosti	Krátke stlačenie hore
		Zníženie hlasitosti	Krátke stlačenie dole
	Stlmenie	Stlmenie zapnuté	Sklopenie držiaka mikrofónu hore
		Stlmenie vypnuté	Sklopenie držiaka mikrofónu dole

Poznámka:

- Aktivity Teams sú funkčné v prípade, že je Teams spustený na odomknutom počítači.
- Funkcie ovládania médií závisia na type aplikácie. Dá sa nastaviť iba prostredníctvom aplikácie Logi Tune.
- Aktivity hovoru majú vždy prednosť pred streamovaním médií. Pri pripojení dvoch zariadení bude mať pripojenie cez Bluetooth® prioritu pred prijímačom. Pri pripojení dvoch zariadení Bluetooth® bude mať posledné aktívne zariadenie prioritu pred prvým. A prioritu medzi dvoma zariadeniami Bluetooth® môžete upraviť v aplikácii Logi Tune v časti Pripojené zariadenia.
- Ak sa chcete dozvedieť viac o tlačidle Teams, navštívte stránku podpory spoločnosti Microsoft: Použite tlačidlo Microsoft Teams na vašom certifikovanom zariadení s Teams.
- Hlasové pokyny informujú, keď je mikrofón stlmený / stlmenie je zrušené.

Tip: ANC je možné prispôbiť v aplikácii Logi Tune.

AKTÍVNE POTLAČENIE ŠUMU (ANC)

Funkcia ANC blokuje šum okolo vás, čím vám pomáha s koncentráciou na danú úlohu.

- Stlačením tlačidla ANC na bočnej strane náušníka môžete prepínať medzi režimom ANC a Priehľadnosť.
- Pri prepínaní medzi režimami budete počuť hlasové pokyny.

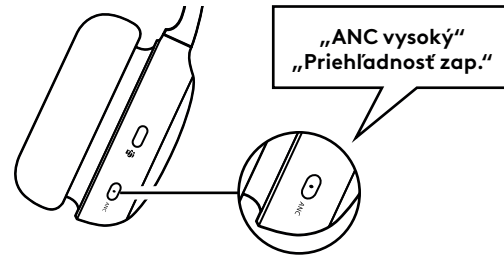

Poznámka: Tlačidlo ANC je možné upraviť tak, aby prechádzalo až 5 rôznymi režimami v aplikácii Logi Tune.

INDIKÁTOR NÁHLAVNEJ SÚPRAVY

Indikátor		Stav
Biela	Svieti	Zapnite myš
		Pripojené k zariadeniu
		Plne nabitá batéria
	Pulzuje	Nabíjanie batérie
	Bliká	Prichádzajúci hovor
Režim párovania Bluetooth®		
Červená	Bliká	Nízky stav nabitia batérie
	Svieti	Stlmenie zapnuté
Fialová a biela	Bliká	Prebieha aktualizácia firmwaru náhlavnej súpravy

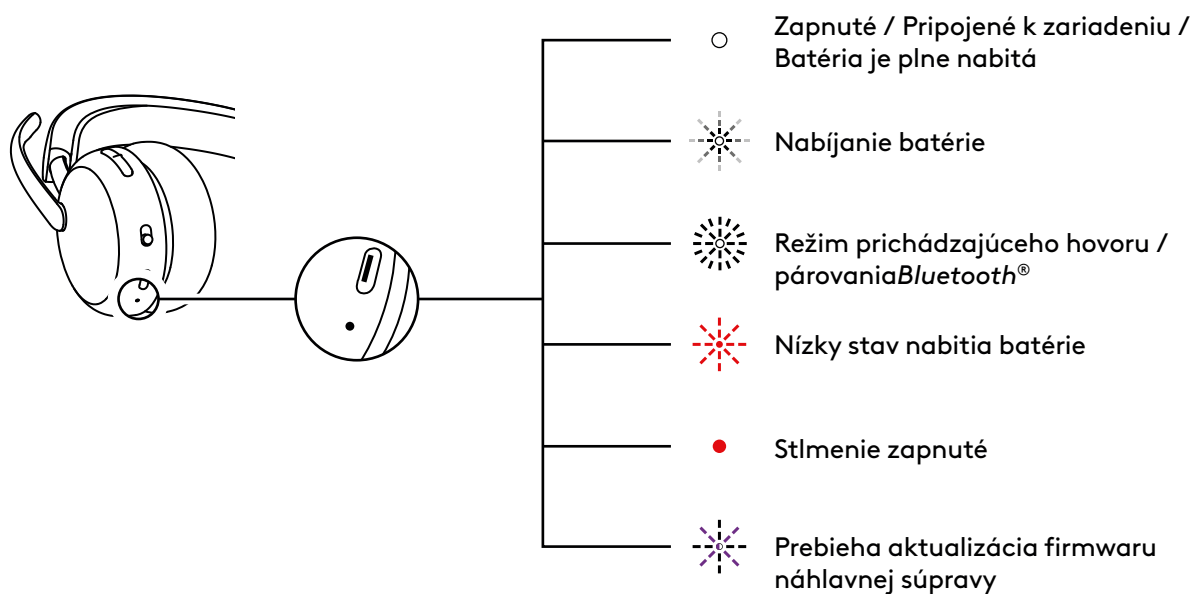

INDIKÁTOR PRIJÍMAČA

Verzia Microsoft Teams		
Indikátor		Stav
Biela	Svieti	Pripojené
	Opakovane bliká a zhasína	Prebiehajúci hovor
Purpurová	Svieti	Pripojené k Teams
	Pulzuje	Pripájanie k Teams / upozornenia Teams
	Blikne 3-krát a zhasne	Nepripojené k Teams
	Bliká 10 sekúnd, potom zhasne	Pripojenie k Teams sa nepodarilo
Červená	Svieti	Stlmenie zapnuté
Modrá	Bliká	Párovanie

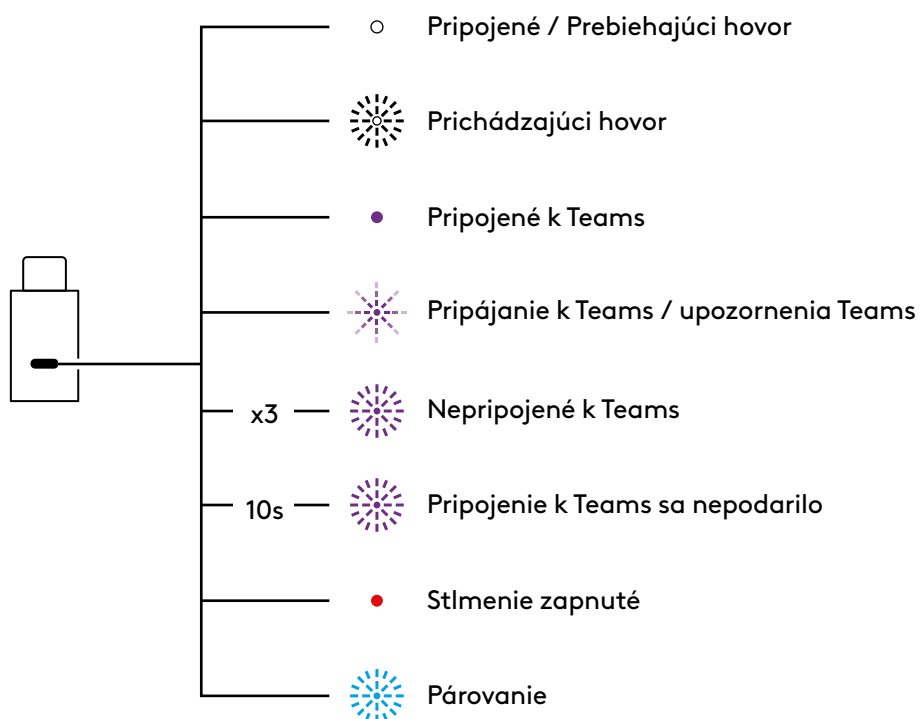

Verzia UC		
Indikátor		Stav
Biela	Svieti	Pripojené
	Opakovane bliká a zhasína	Prichádzajúci hovor
Červená	Svieti	Stlmenie zapnuté
Modrá	Bliká	Párovanie

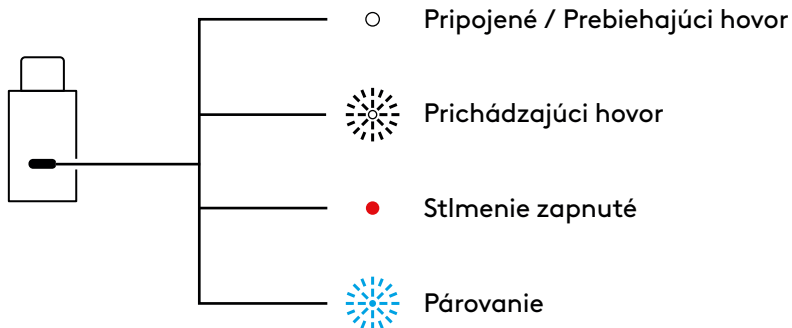

ZVUK CEZ USB (VYSOKÁ HUSTOTA)

Ak je zvuk počas hovoru nestabilný, pretože je v blízkosti príliš veľa bezdrôtových zariadení (vysoká hustota), môžete náhlavnú súpravu použiť ako káblovú náhlavnú súpravu.

1. Vypnite náhlavnú súpravu.
2. Pripojte náhlavnú súpravu k dodanému USB káblu. A zapojte druhú stranu kábla *USB-C* k portu *USB-C* v počítači.
3. Uistite sa, že v nastaveniach zvukového zariadenia je vybratá možnosť „Logi Zone Wireless 2 ES B2B-USB“.

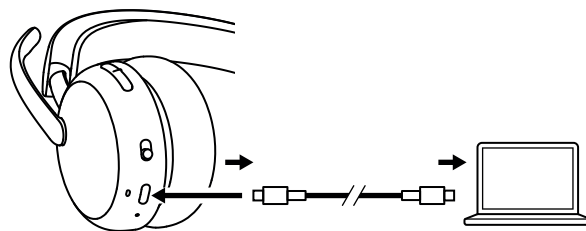

Poznámka: Náhlavná súprava sa bude v tomto režime nabíjať. V tomto režime nemusia byť k dispozícii ovládacie tlačidlá.

LOGI TUNE

Aplikácia Logi Tune pomáha zvýšiť výkonnosť náhlavnej súpravy pomocou pravidelných aktualizácií softvéru a firmvéru. Získajte bližšie informácie a prevezmite si aplikáciu Logi Tune na stránke logitech.com/tune, v obchode *Apple App Store* alebo *Google Play*.



NASTAVENIE ODPOČÚVANIA

Odpočúvanie vám umožní počas konverzácií počuť váš hlas, takže budete mať prehľad o tom, ako hlasno hovoríte. V aplikácii Logi Tune vyberte funkciu odpočúvania a nastavte volič podľa potreby.

- Vyššie číslo znamená, že začujete viac zvuku zvonku.
- Nižšie číslo znamená, že začujete menej zvuku zvonku.

ČASOVAČ AUTOMATICKÉHO REŽIMU SPÁNKU

Vo východiskovom nastavení sa náhlavná súprava automaticky vypne po 30 minútach nečinnosti. Časovač režimu spánku môžete regulovať v aplikácii Logi Tune.

EKVALIZÉR MIKROFÓNU

Prispôbte si ekvalizér mikrofónu v aplikácii Logi Tune a upravte tak svoj hlas tak, aby znel jasnejšie alebo hlbšie.

OCHRANA SLUCHU

Zone Wireless 2 ES for Business poskytuje tri typy ochrany, ktoré vám pomôžu bezpečne počuť.

Obmedzenie špičky: Hlasitosť zvuku je vždy obmedzená na 100 dBA, aby nedošlo k poškodeniu sluchu.

Ochrana pred akustickými otrasmami: Eliminuje náhle zvukové špičky, aby sa zabránilo akustickým šokom podľa austrálskej smernice G616. Túto funkciu môžete aktivovať v aplikácii Logi Tune a vzťahuje sa iba na aktivity volania.

Dlhodobé vystavenie hluku: Chráni vaše uši pred vystavením hluku počas 8 hodín s limitom až 85 dBA podľa austrálskej smernice G616. Túto funkciu môžete aktivovať v aplikácii Logi Tune a vzťahuje sa iba na aktivity volania.

AKTUALIZÁCIA NÁHLAVNEJ SÚPRAVY

Odporúčame aktualizovať náhlavnú súpravu i prijímač. Ak to chcete urobiť, stiahnite si Logi Tune z webovej stránky logitech.com/tune a skontrolujte dostupné aktualizácie firmvéru.

Poznámka: Po dokončení aktualizácie vypnite a zapnite náhlavnú súpravu, aby ste sa uistili, že bola aktualizácia úspešne ukončená.

ODPOJTE A ZNOVU PRIPOJTE NÁHLAVNÚ SÚPRAVU

V prípade, že je náhlavná súprava odpojená od prijímača, môžete ju znovu pripojiť pomocou Logi Tune.

1. Pripojte prijímač *USB-C* alebo adaptér *USB-A* s prijímačom *USB-C* k portu *USB* počítača.
2. Zapnite náhlavnú súpravu posunutím vypínača do stredovej polohy.
3. Spustíte aplikáciu Logi Tune na svojom počítači.
4. Na ovládacom paneli vyberte položku „Zone Receiver“.
5. Počkajte, než bude vyhľadaná skôr pripojená náhlavná súprava.
6. Ak sa nezobrazí žiadna náhlavná súprava pripojená k prijímaču, kliknite na „Spárovať náhlavnú súpravu“.
7. Prepnite náhlavnú súpravu do režimu párovania tým, že posuniete vypínač do polohy s ikonou *Bluetooth*[®] a podržíte ho 2 sekundy. Indikátor sa rozblíkajú rýchlo na bielo.
8. Po úspešnom spárovaní sa indikátor na prijímači a náhlavnej súprave rozsvieti na bielo.

RESETOVANIE NÁHLAVNEJ SÚPRAVY

Ak chcete náhlavnú súpravu resetovať do pôvodného stavu, zapnite ju, dlho stlačte tlačidlo zvýšenia hlasitosti a posuňte tlačidlo napájania do režimu párovania na 5 sekúnd. Náhlavná súprava bude úspešne resetovaná, keď kontrolka náhlavnej súpravy trikrát rýchlo na červeno a na biele zabliká a zhasne.

ROZMERY

Náhlavná súprava:

Výška × šírka × hĺbka:
185,2 x 183,6 x 73,0 mm

Hmotnosť:

212 g

Prijímač:

Výška × šírka × hĺbka:
26,8 x 12,4 x 6,2 mm

Adaptér:

Výška × šírka × hĺbka:
24,5 x 15,4 x 8,7 mm

SYSTÉMOVÉ POŽIADAVKY

Kompatibilné s bežnými aplikáciami na volanie naprieč prakticky všetkými platformami a operačnými systémami. Kompatibilné s počítačmi so systémami *Windows*, *Mac* alebo *Chrome* prostredníctvom rozhrania *USB-C*, *USB-A*, *Bluetooth*[®] a zariadeniami s *iOS* alebo *Android Bluetooth*[®].

TECHNICKÉ PARAMETRE

Typ mikrofónu: 2 mikrofóny s potlačením hluku s algoritmi založenými na AI a ekvalizérom mikrofónu

Frekvenčný rozsah (náhlavná súprava): 20 Hz – 20 kHz (režim hudba),
100 Hz – 8 kHz (režim hovor)

Frekvenčný rozsah (mikrofón): 100 Hz – 8 kHz

Typ batérie: Integrovaná batéria (lítium-iónová)

Životnosť batérie (dĺžka hovoru)*: Až 20 hodín (ANC zap), až 25 hodín (ANC vyp)

Životnosť batérie (dĺžka počúvania)*: Až 25 hodín (ANC zap), až 48 hodín (ANC vyp)

Verzia *Bluetooth*[®]: 5.3

Bezdrôtový dosah*: Až 50 metrov / 170 ft (pri priamej viditeľnosti)

Dĺžka nabíjacieho kábla *USB-C* na *USB-C*: 1,5 m

Súlady pre zvuk: V súlade s normou EN 50332-2

* Výdrž batérie a dosah bezdrôtového pripojenia sa môžu líšiť v závislosti od prostredia a podmienok používania.

www.logitech.com/support/zonewireless2es-b

ОЗНАЙОМЛЕННЯ З ПРИСТРОЄМ

ВИГЛЯД СПЕРЕДУ



ВИГЛЯД ЗНИЗУ

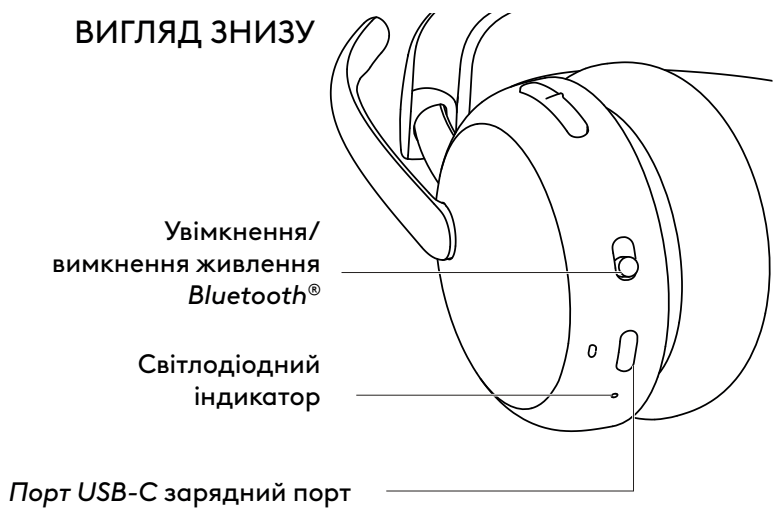

USB-ПРИЙМАЧ Й АДАПТЕР

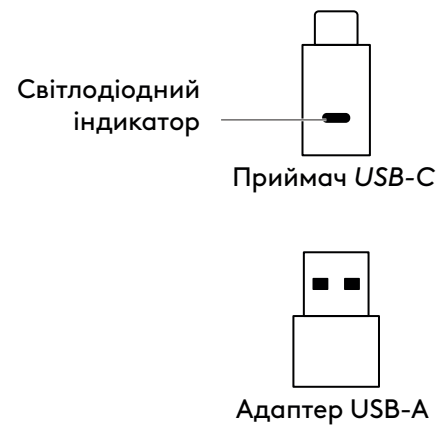

У КОМПЛЕКТІ

1. Гарнітура
2. Приймач *USB-C*
3. Адаптер *USB-A*
4. Кабель для заряджання з двома роз'ємами *USB-C*
5. Футляр для транспортування
6. Документація користувача

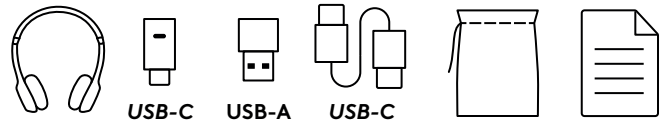

УВІМКНЕННЯ ТА ВИМКНЕННЯ ЖИВЛЕННЯ

1. Встановіть перемикач живлення по центру.
2. Коли живлення буде ввімкнено, світлодіодний індикатор почне горіти білим.
3. Щоб вимкнути, поверніть перемикач живлення до піктограми живлення.

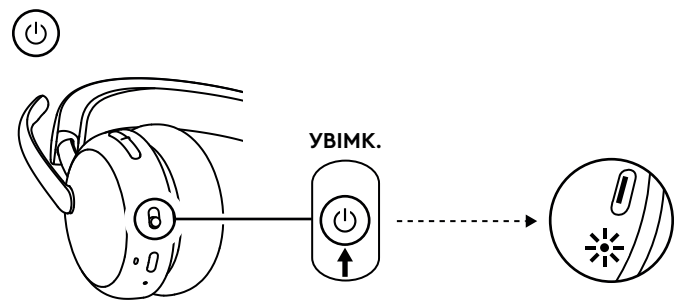

ПІДКЛЮЧЕННЯ ЗА ДОПОМОГОЮ USB-ПРИЙМАЧА

1. **USB-C**
Вставте приймач у порт *USB-C* комп'ютера.
- USB-A**
Вставте приймач *USB-C* в адаптер *USB-A*. Потім вставте адаптер у порт *USB-A* на комп'ютері.
2. Приймач постачається разом із гарнітурою, і його не потрібно окремо підключати до неї. Просто ввімкніть живлення гарнітури. Коли підключення буде успішно виконано, світлодіодний індикатор на приймачі безперервно світитиметься білим. Світлодіодний індикатор на гарнітурі також почне безперервно світитися білим.
3. Переконайтеся, що в настройках звуку комп'ютера вибрано пристрій *Logi Zone Wireless 2 ES B2B*.

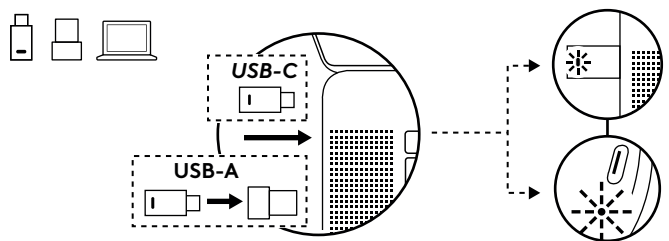

ПІДКЛЮЧЕННЯ ЗА ТЕХНОЛОГІЄЮ *BLUETOOTH*®

1. Посуньте перемикач живлення до піктограми *Bluetooth*® й утримуйте його протягом 2 секунд. Світлодіодний індикатор почне швидко мерехтіти білим.
2. Відкрийте меню налаштувань *Bluetooth*® на пристрої.
3. Виберіть Logi Zone Wireless 2 ES B2B з-поміж виявлених пристроїв.
4. Коли підключення буде встановлено, світлодіодний індикатор почне безперервно світитися білим.

Порада (лише для *Windows 10*).

Коли гарнітуру підключено до ноутбука, за потреби перейдіть у настройки звуку й виберіть Logi Zone Wireless 2 ES B2B Stereo для найкращої якості звучання музики або Logi Zone Wireless 2 ES B2B Hands-Free — для викликів.

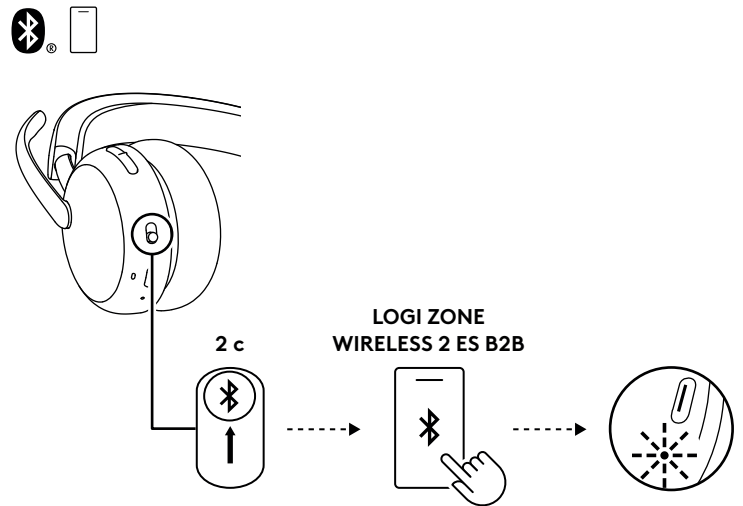

РЕГУЛЮВАННЯ ПОСАДКИ ГАРНІТУРИ

1. Відрегулюйте посадку гарнітури, пересуваючи чашки навушників угору й униз уздовж наголов'я.
2. Поверніть чашки навушників так, щоб вони зручно прилягали до вух.
3. Відрегулювати посадку гарнітури буде простіше, якщо ви надінете її на голову. Пересувайте чашки навушників угору та вниз уздовж наголов'я, поки не відчуєте, що вони зручно прилягають до вух.

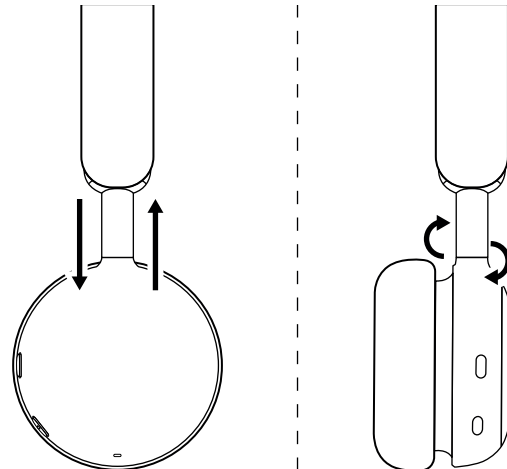

РЕГУЛЮВАННЯ ТРИМАЧА МІКРОФОНА

Мікрофон на тримачі обертається на 270°. Його можна розташувати як із лівого, так і з правого боку. Аудіоканал перемикається автоматично залежно від того, з якого боку буде розташовано мікрофон.

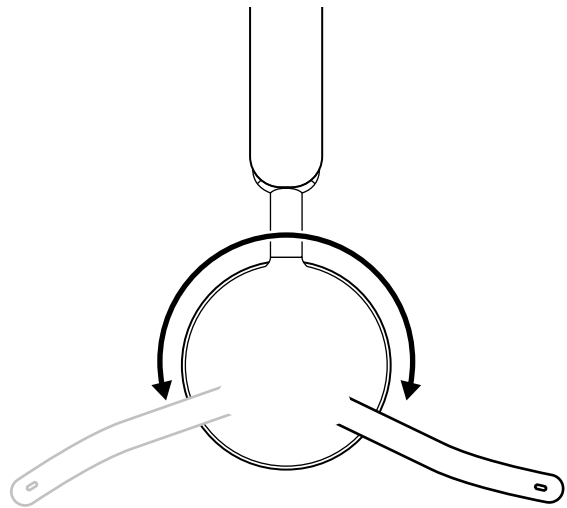

Мікрофон на тримачі слід розташовувати близько до рота, вирівнюючи його за кутиком рота.

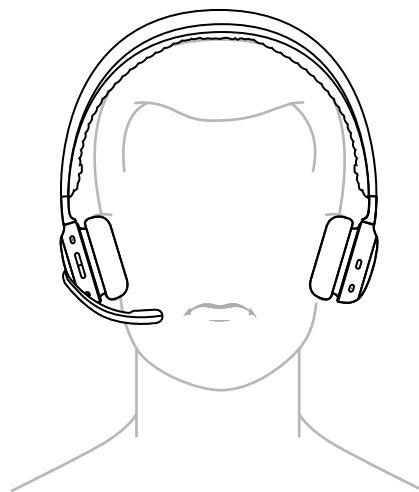

ЗАРЯДЖАННЯ

Гарнітура автоматично вимикається, коли нею не користуються.

Параметри таймера автоматичного вимкнення можна налаштувати в програмі Logi Tune.

Коли заряд батареї знижується до певного рівня, світлодіодний індикатор гарнітури починає горіти ЧЕРВОНИМ.

ЗАРЯДЖАННЯ ЗА ДОПОМОГОЮ USB-КАБЕЛЮ

1. Під'єднайте кабель одним кінцем до порту *USB-C*, розташованого знизу чашки навушника, а другим – до порту *USB-C* для заряджання на комп'ютері, док-станції або адаптері живлення.
2. Під час заряджання світлодіодний індикатор горітиме, пульсуючи білим світлом.
3. Коли батарею буде повністю заряджено, індикатор почне безперервно світитися білим.
 - За 2 години батарею буде повністю заряджено.
 - Заряджання протягом 5 хвилин дає змогу до 1 години користуватися гарнітурою в режимі голосового зв'язку*.
4. Під час заряджання гарнітуру можна використовувати в режимі підключення за допомогою приймача або технології *Bluetooth®*. Пристрій також можна використовувати як дротову гарнітуру, підключивши кабель *USB-C*, коли гарнітура вимкнена.

*Час роботи батареї залежить від середовища й характеристик комп'ютера.

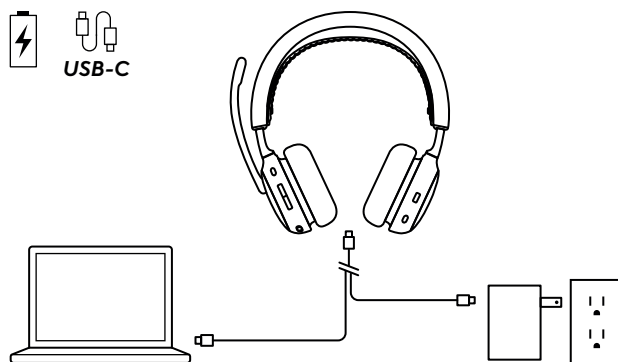

ЕЛЕМЕНТИ КЕРУВАННЯ ГАРНІТУРОЮ

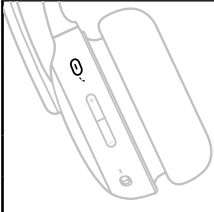
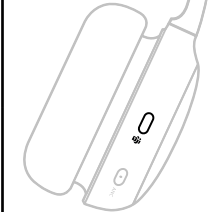
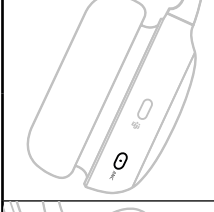
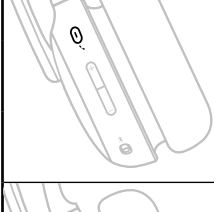
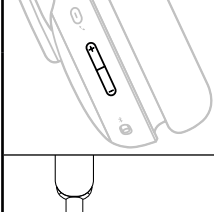
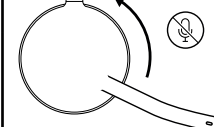
Кнопка	Функція		Дія
	Керування викликами	Відповідь на виклик і завершення виклику	Натиснути один раз
		Відновлення виклику на утриманні	
	Голосова допомога	Запуск голосового помічника (коли немає активних викликів)	Утримувати протягом 2 с
	Елементи керування Teams (лише версія з підтримкою Teams)	Керування діями в Teams	Коротке натискання
			Утримування протягом 2 с
	Елементи керування активним приглушенням шуму	Перемикання між режимами активного приглушення шуму й прозорості	Натиснути один раз
		Активне приглушення шуму вимкнено	Утримувати протягом 2 с
	Керування мультимедіа (можна ввімкнути за допомогою Logi Tune)	Відтворення/пауза	Натиснути один раз
		Наступна доріжка	Натиснути двічі
		Попередня композиція	Натисніть тричі
	Регулятори гучності	Збільшення гучності	Коротке натискання верхньої кнопки
		Зменшення гучності	Коротке натискання нижньої кнопки
	Вимкнення звуку	Вимкнення звуку	Мікрофон на тримачі відкинута вгору
		Увімкнення звуку	Мікрофон на тримачі відкинута вниз

Примітка:

- Функція керування діями Teams активна лише в разі запуску Teams на розблокованому комп'ютері.
- Функції керування мультимедіа залежать від типу програми. Їх можна налаштувати лише через програму Logi Tune.
- Функції керування викликами завжди мають пріоритет над потоковим передаванням мультимедіа. Якщо буде підключено два пристрої (з використанням технології Bluetooth або через приймач), перевага надаватиметься пристрою, підключеному за допомогою Bluetooth®. Якщо два пристрої буде підключено за допомогою Bluetooth®, перевага буде в останнього активного пристрою. Пріоритет для двох пристроїв Bluetooth® можна настроїти в програмі Logi Tune у меню підключених пристроїв.
- Додаткову інформацію про кнопку Teams див. на сторінці підтримки Microsoft: Використовуйте кнопку Microsoft Teams на сертифікованому пристрої з підтримкою Teams.
- Голосові підказки сповіщатимуть про увімкнення та вимкнення мікрофона.

Порада. Активне приглушення шуму можна налаштувати в програмі Logi Tune.

АКТИВНЕ ПРИГЛУШЕННЯ ШУМУ (ANC)

Функція активного приглушення шуму дає користувачу змогу зосередитися на поточному завданні.

- Для перемикання між режимами активного приглушення шуму й прозорості скористайтесь кнопкою керування активним приглушенням шуму на бічній частині чашки навушника.
- Під час перемикання між режимами лунатимуть голосові підказки.

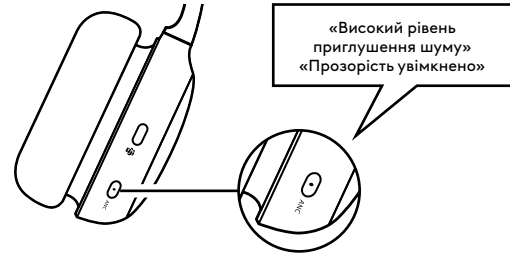

Примітка. Кнопку керування активним приглушенням шуму можна настроїти в програмі Logi Tune на циклічне перемикання між 5 різними режимами.

СВІТЛОДІЮДНИЙ ІНДИКАТОР ГАРНІТУРИ

Режим роботи		Стан
Білий	Світиться безперервно	Живлення увімкнено
		Підключено до пристрою
		Батарею повністю заряджено
	Пульсує	Триває заряджання батареї
Мигтить	Вхідний виклик	
	Режим підключення за технологією Bluetooth®	
Червоний	Блимає	Низький рівень заряду батареї
	Світиться безперервно	Звук вимкнено
Фіолетовий і білий	Блимає	Оновлення мікропрограми гарнітури

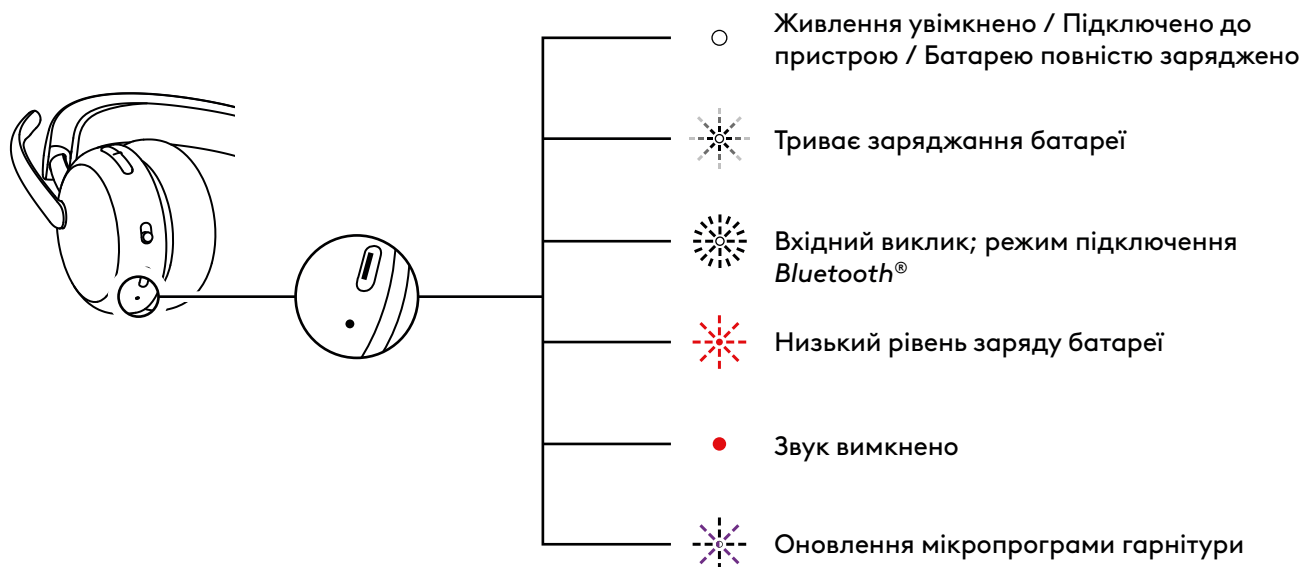

СВІТЛОДІОДНИЙ ІНДИКАТОР ПРИЙМАЧА

Версія з підтримкою Microsoft Teams		
Режим роботи		Стан
Білий	Світиться безперервно	Підключено
		Поточний виклик
	Періодично мигтить	Вхідний виклик
Фіолетовий	Світиться безперервно	Установлено підключення до Teams
	Мигтить	Підключення до Teams (сповіщення Teams)
	Мигтить по 3 рази	Відсутнє підключення до Teams
	Мигтить періодами по 10 секунд	Не вдалося підключитися до Teams
Червоний	Світиться безперервно	Звук вимкнено
Синій	Мигтить	Триває підключення



Версія з підтримкою UC		
Режим роботи		Стан
Білий	Світиться безперервно	Підключено
	Періодично мигтить	Поточний виклик
Червоний	Світиться безперервно	Вхідний виклик
Синій	Мигтить	Звук вимкнено
		Триває підключення



АУДІО ПО USB (ДЛЯ СЕРЕДОВИЩ ІЗ ВЕЛИКОЮ КІЛЬКІСТЮ БЕЗДРОТОВИХ ПІДКЛЮЧЕНЬ)

Якщо під час виклику аудіосигнал є нестабільним через занадто велику кількість бездротових пристроїв поблизу, гарнітуру можна використовувати в дротовому режимі.

1. Вимкніть гарнітуру.
2. Під'єднайте до гарнітури комплектний USB-кабель. Інший кінець кабелю USB-C під'єднайте до порту USB-C на комп'ютері.
3. Переконайтеся, що в настройках аудіо пристрою вибрано Logi Zone Wireless 2 ES B2B-USB.

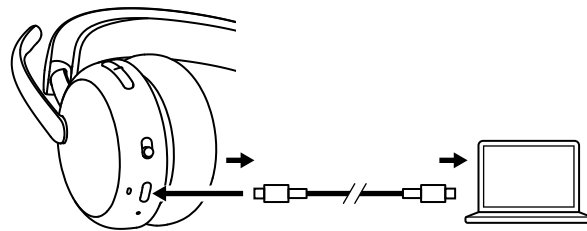

Примітка. У цьому режимі гарнітура буде заряджатися. Елементи керування можуть не працювати в цьому режимі.

ПРОГРАМА LOGI TUNE

Завдяки програмі Logi Tune, а також періодичному оновленню програмної та програмно-апаратної частин можна підвищити ефективність роботи гарнітури. Дізнатися більше й завантажити Logi Tune можна на сторінці logitech.com/tune, а також у магазині *Apple App Store* або *Google Play*.



РЕГУЛЮВАННЯ САМОПРОСЛУХОВУВАННЯ

Функція самопрослуховування дає користувачу змогу чути власний голос під час спілкування та контролювати його гучність. Щоб налаштувати її роботу, відкрийте відповідний розділ програми Logi Tune та скористайтеся коловим регулятором.

- За високих показників голос звучатиме гучніше.
- За низьких показників голос звучатиме тихіше.

ТАЙМЕР АВТОМАТИЧНОГО ПЕРЕХОДУ В РЕЖИМ СНУ

Стандартно гарнітура автоматично вимикається, коли нею не користуються понад 30 хв. Таймер переходу в режим сну можна налаштувати в програмі Logi Tune.

ЕКВАЛАЙЗЕР МІКРОФОНА

Налаштуйте еквалайзер мікрофона в Logi Tune, щоб зробити звучання свого голосу яскравішим або глибшим.

ЗАХИСТ СЛУХУ

Zone Wireless 2 ES for Business має три типи захисту для безпечного прослуховування.

Обмеження пікових значень. Рівень гучності завжди обмежено до 100 дБА, щоб запобігти пошкодженню слуху.

Захист від акустичних ударів. Усуває раптові звукові сплески, щоб запобігти акустичним ударам, відповідно до австралійської директиви G616. Цю функцію можна ввімкнути у програмі Logi Tune. Вона застосовується лише для викликів.

Вплив шуму з плином часу. Захищає ваші вуха від впливу шуму впродовж 8 годин, обмежуючи гучність до 85 дБА, відповідно до австралійської директиви G616. Цю функцію можна ввімкнути в програмі Logi Tune. Вона застосовується лише для викликів.

ОБНОВЛЕННЯ ГАРНІТУРИ

Багато оновлювати мікропрограми як гарнітури, так і приймача. Для цього завантажте Logi Tune зі сторінки logitech.com/tune і перевірте наявність оновлень мікропрограми.

Примітка. Вимкніть, а потім увімкніть гарнітуру після завершення оновлення, щоб переконатися, що його виконано успішно.

ПОВТОРНЕ ПІДКЛЮЧЕННЯ ГАРНІТУРИ

Якщо гарнітура відключиться від приймача, можна підключити її повторно за допомогою програми Logi Tune.

1. Підключіть приймач *USB-C* або адаптер *USB-A* із приймачем *USB-C* до *USB*-порту комп'ютера.
2. Увімкніть гарнітуру, пересунувши перемикач живлення в центральне положення.
3. Відкрийте програму Logi Tune на комп'ютері.
4. Виберіть «Приймач Zone» на інформаційній панелі.
5. Почекайте, поки відбувається пошук раніше підключеної гарнітури.
6. Якщо не відобразиться жодної гарнітури, підключеної до приймача, клацніть пункт «Підключити гарнітуру».
7. Увійдіть у режим підключення на гарнітурі, посунувши перемикач живлення до піктограми *Bluetooth*® й утримуючи його протягом 2 секунд. Світлодіодний індикатор почне швидко мерехтіти білим.
8. Коли підключення буде успішно виконано, світлодіодний індикатор на приймачі й на гарнітурі безперервно світлитиметься білим.

СКИДАННЯ НАЛАШТУВАНЬ ГАРНІТУРИ

Щоб повернутися до заводських налаштувань, увімкніть гарнітуру, натисніть й утримуйте кнопку збільшення гучності протягом 5 секунд і перемикач живлення для переходу в режим підключення. Про успішне скидання гарнітури сигналізуватиме світлодіодний індикатор – він повинен поперемінно блимнути червоним і білим 3 рази, а потім вимкнутися.

РОЗМІРИ

Гарнітура:

Довжина x ширина x товщина:
185,2 x 183,6 x 73,0 мм

Вага:

212 г

Приймач

Довжина x ширина x товщина:
26,8 x 12,4 x 6,2 мм

Адаптер

Довжина x ширина x товщина:
24,5 x 15,4 x 8,7 мм

ВИМОГИ ДО СИСТЕМИ

Гарнітура сумісна зі стандартними програмами для здійснення викликів, а також із більшістю платформ і операційних систем. Пристрій може працювати з комп'ютерами на базі ОС *Windows*, *MacOS* або *ChromeOS* за допомогою роз'ємів *USB-C*, *USB-A*, технології *Bluetooth®*, а також із пристроями на базі *iOS* чи *Android* із підтримкою *Bluetooth®*.

ТЕХНІЧНІ ХАРАКТЕРИСТИКИ

Тип мікрофона: два мікрофони з функцією приглушення шуму, алгоритмами на основі ШІ й еквалайзером мікрофона

Частотний діапазон (гарнітура): 20 Гц — 20 кГц (у режимі відтворення музики), 100 Гц — 8 кГц (у режимі голосового спілкування)

Частотний діапазон (мікрофон): 100 Гц — 8 кГц

Тип батареї: вбудована (літій-іонна)

Час роботи батареї (спілкування)*: до 20 год (активне приглушення шуму ввімк.), до 25 год (активне приглушення шуму вимк.)

Час роботи батареї (прослуховування)*: до 25 год (активне приглушення шуму ввімк.), до 48 год (активне приглушення шуму вимк.)

Версія *Bluetooth®*: 5.3

Радіус дії бездротового зв'язку*: до 50 м / 170 футів у зоні прямої видимості

Довжина кабелю (кабель для заряджання з двома роз'ємами *USB-C*): 1,5 м

Відповідність звуку: Відповідає вимогам EN 50332-2

*Час роботи батареї та радіус дії бездротового зв'язку залежать від середовища й характеристик комп'ютера.

www.logitech.com/support/zonewireless2es-b

TOOTE TUTVUSTUS

ESIVAADE:

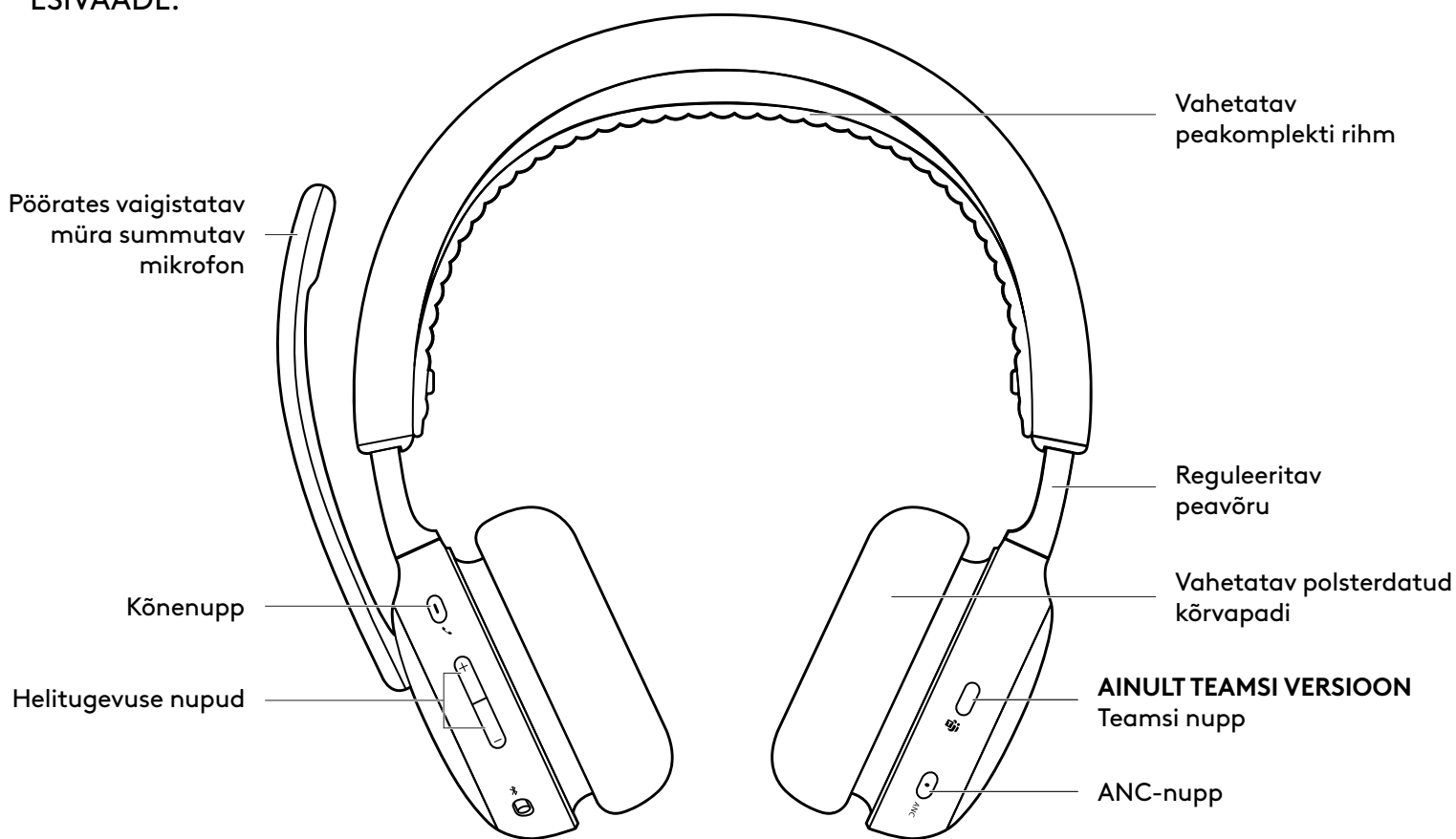

ALTVAADE:

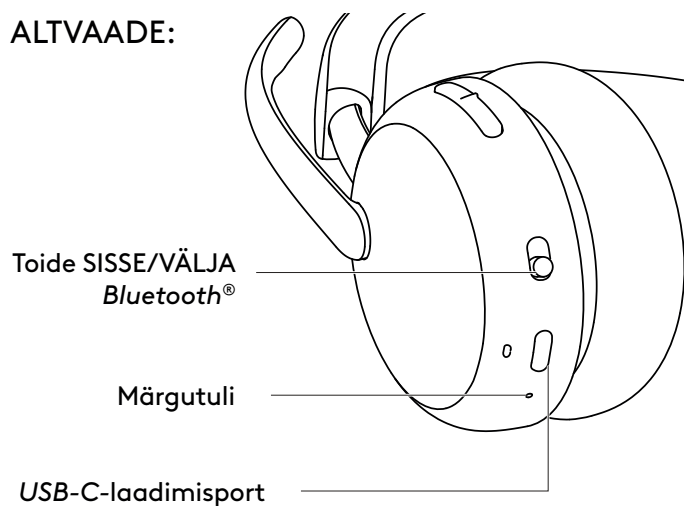

USB-VASTUVÕTJA JA ADAPTER

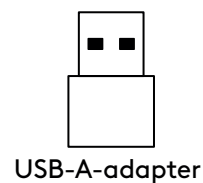
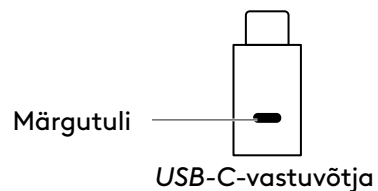

KARBI SISU

1. Peakomplekt
2. USB-C-vastuvõtja
3. USB-A-adapter
4. USB-C- ja C-laadimiskaabel
5. Reisikott
6. Kasutaja dokumentatsioon

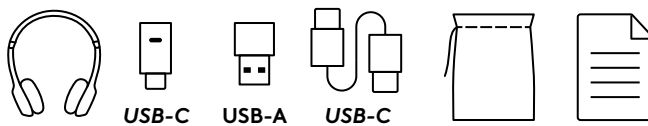

TOIDE SISSE/VÄLJA

1. Libistage toitelüliti keskele.
2. Kui see on sisse lülitatud, hakkab märgutuli valgelt põlema.
3. Väljalülitamiseks libistage toitelüliti toiteikooni juurde.

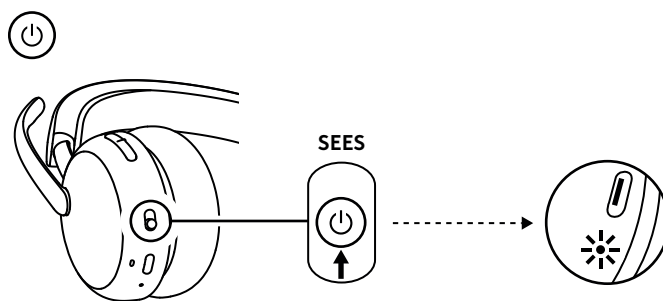

USB-VASTUVÕTJA KAUDU SIDUMINE

1. USB-C

Sisestage vastuvõtja USB-C-porti.

USB-A

Sisestafe USB-C-vastuvõtja USB-A-adapterisse. Seejärel sisestage adapter arvuti USB-A-porti.

2. Peakomplekt on kaasasoleva vastuvõtjaga juba seotud. Lihtsalt lülitage peakomplekt sisse. Kui peakomplekt on seotud, jääb vastuvõtja märgutuli valgelt põlema. Peakomplekti märgutuli hakkab valgelt põlema.
3. Veenduge, et arvuti helisätetes oleks valitud „Logi Zone Wireless 2 ES B2B“.

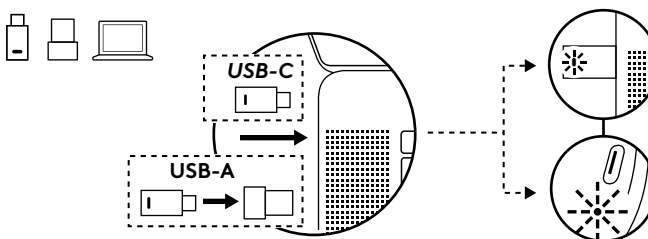

BLUETOOTH®-I KAUDU SIDUMINE

1. Libistage toitelüliti *Bluetooth*®-i ikooni juurde ja hoidke seal 2 sekundit. Märgutuli hakkab kiiresti valgelt vilkuma.
2. Avage teises seadmes *Bluetooth*®-i seaded.
3. Valige avastatavate seadmete hulgast „Logi Zone Wireless 2 ES B2B“.
4. Kui kõrvaklapid on edukalt seotud, hakkab märgutuli valgelt põlema.

Vihje (ainult Windows 10 kasutamisel):

Kui peakomplekt on sülearvutiga seotud, avage vajaduse korral helisätted ja valige parima muusikakvaliteedi saavutamiseks „Logi Zone Wireless 2 ES B2B Stereo“ ning helistamiseks „Logi Zone Wireless 2 ES B2B Hands-Free“.

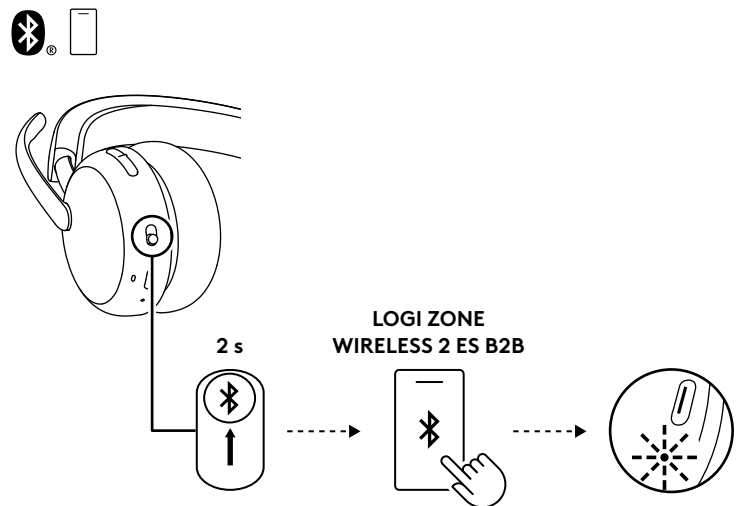

PEAKOMPLEKTI KOHANDAMINE

1. Peakomplekti kohandamiseks liigutage kõrvaklappe peavõru peal üles või alla.
2. Pöörake kõrvaklappe, et need sobituksid teie kõrvadele.
3. Kohandamine võib õnnestuda paremini, kui peakomplekt on pähe pandud. Liigutage kõrvaklappe peavõru peal üles ja alla, kuni need on mugavalt kõrvade peal.

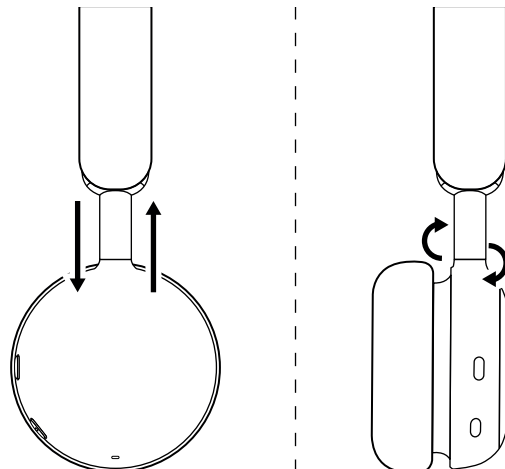

MIKROFONIVARRE KOHANDAMINE

Mikrofonivart saab pöörata kuni 270 kraadi. Seda saab kasutada nii vasakul kui ka paremal küljel. Helikanal lülitub mikrofoni kasutamise asendist sõltuvalt automaatselt ümber.

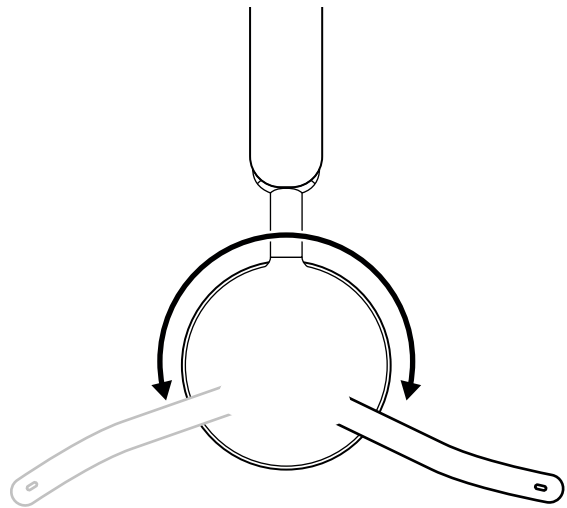

Mikrofonijalg peaks asuma suu lähedal või suu kõrval, suunurgaga joondatuna.

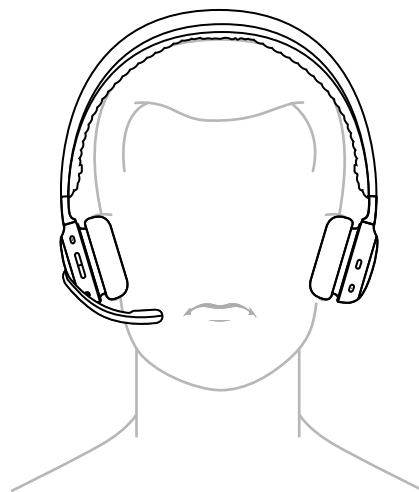

LAADIMINE

Kui peakomplekti ei kasutata, lülitub selle toide automaatselt välja.

Unerežiimi taimerit saab muuta rakenduses Logi Tune.

Kui aku hakkab tühjaks saama, hakkab peakomplekti märgutuli PUNASELT põlema.



USB-KAABLI KAUDU LAADIMINE

1. Ühendage kaabli üks ots kõrvaklapi all asuvasse *USB-C*-porti ja teine ots arvutis, dokis või toiteadapteris olevasse *USB-C*-laadimisporti.
2. Laadimise ajal on märgutuli valgel hingamisrežiimil.
3. Kui aku on laetud, hakkab märgutuli valgelt põlema.
 - Aku täislaadimine võtab aega kaks tundi.
 - Viis minutit laadimist annab teile ühe tunni rääkimisaega. *
4. Laadimise ajal saab peakomplekti vastuvõtjaga kasutada ja *Bluetooth*[®]-iga siduda. Seda saab kasutada ka juhtmega peakomplektina, ühendades *USB-C*-kaabli, kui peakomplekt on välja lülitatud.

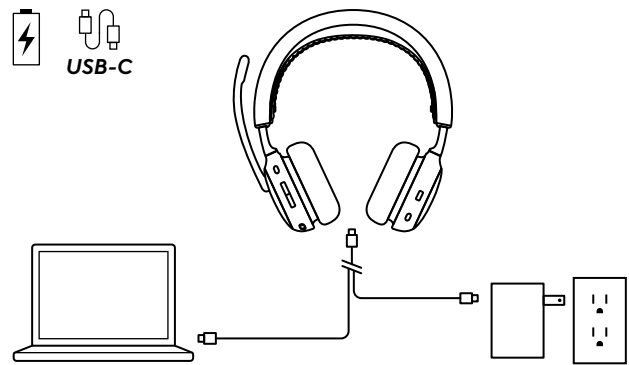
*Aku tööiga võib olla olenevalt keskkonnast ja arvuti seisukorrast erinev.

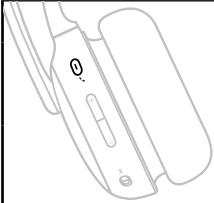
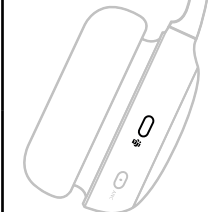
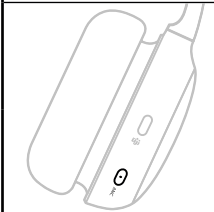

PEAKOMPLEKTI JUHTNUPUD

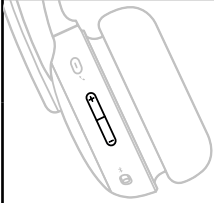
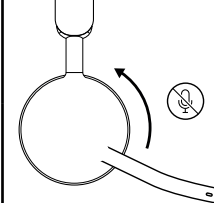
Nupp	Kasutus		Toiming
	Kõnenupud	Kõne vastuvõtmine/lõpetamine	Lühike vajutus
		Jätka ooterežiimil oleva kõnega	
	Häälabiline	Kõnest loobumine	2-sekundiline vajutus
	Teams/kõnenupud (Vaid Teamsi versioonil)	Teamsi toimingud	Lühike vajutus
		2-sekundiline vajutus	
	ANC juhtelemendid	Vaheldumisi ANC või läbilaskerežiimi valimine	Lühike vajutus
		„ANC off“ (ANC väljas)	2-sekundiline vajutus
	Meediuminupud (Võimaldab koos Logi Tune'iga)	Esitus/paus	Lühike vajutus
		Järgmine pala	Topeltvajutus
		Eelmine pala	Kolmekordne vajutus
	Helitugevuse nupud	Helitugevuse suurendamine	Lühike vajutus üles
		Helitugevuse vähendamine	Lühike vajutus alla
	Vaigistus	Vaigistus sees	Mikrofonijala üles voltimine
		Vaigistus väljas	Mikrofonijala alla voltimine

Märkus.

- Teamsi toimingud töötavad vaid siis, kui Teams töötab lukustamata arvutis.
- Meediumite juhtimise funktsioon oleneb rakenduse tüübist. Seda saab seadistada ainult Logi Tune'i rakenduse kaudu.
- Kõnetoiminguid eelistatakse alati meedia voogesitusele. Kui ühendatud on kaks seadet, eelistatakse *Bluetooth*[®]-ühendust vastuvõtjale. - Kui ühendatud on kaks *Bluetooth*[®]-seadet, eelistatakse viimasena aktiivset seadet alati teisele. Kahe *Bluetooth*[®]-seadme vahelist prioriteeti saab kohandada rakenduse Logi Tune jaotises „Ühendatud seadmed“.
- Teamsi nupu kohta lisateabe saamiseks külastage *Microsofti* tugilehte: Kasutage oma sertifitseeritud Teamsi seadme *Microsoft Teams-nuppu*.
- Hääljuhised annavad teada, kui mikrofoni vaigistus on sisse/välja lülitatud.

Nõuanne: ANC-d saab kohandada Logi Tune'i rakenduses.

AKTIIVNE MÜRASUMMUTUS (ANC)

ANC summutab teid ümbritseva müra, et saaksite oma tegevusele keskenduda.

- Vajutage kõrvaklapi küljel asuvat ANC-nuppu, et vahetada ANC ja läbilaskerežiimi vahel.
- Režiimide vahetamisel kuulete hääljuhiseid.

Märkus: ANC-nuppu saab rakenduses Logi Tune kohandada kuni viie erineva režiimi vahel liikuma.

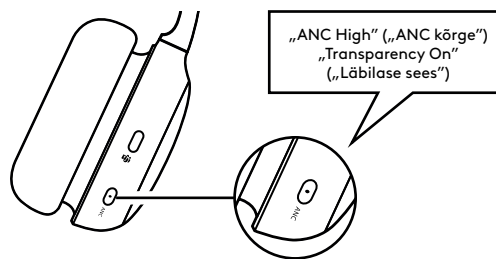

PEAKOMPLEKTI MÄRGUTULI

Tuli		Olek
Valge	Põleb püsivalt	Sisselülitamine
		Seadmega ühendatud
	Pulseerimine	Aku täielikult laetud
		Aku laeb
Vilkuv	Sissetulev kõne	
	Bluetooth®-iga sidumise režiim	
Punane	Vilgub	Aku peaaegu tühi
	Põleb püsivalt	Vaigistus sees
Lilla ja valge	Vilgub	Peakomplekti püsivara uuendamine

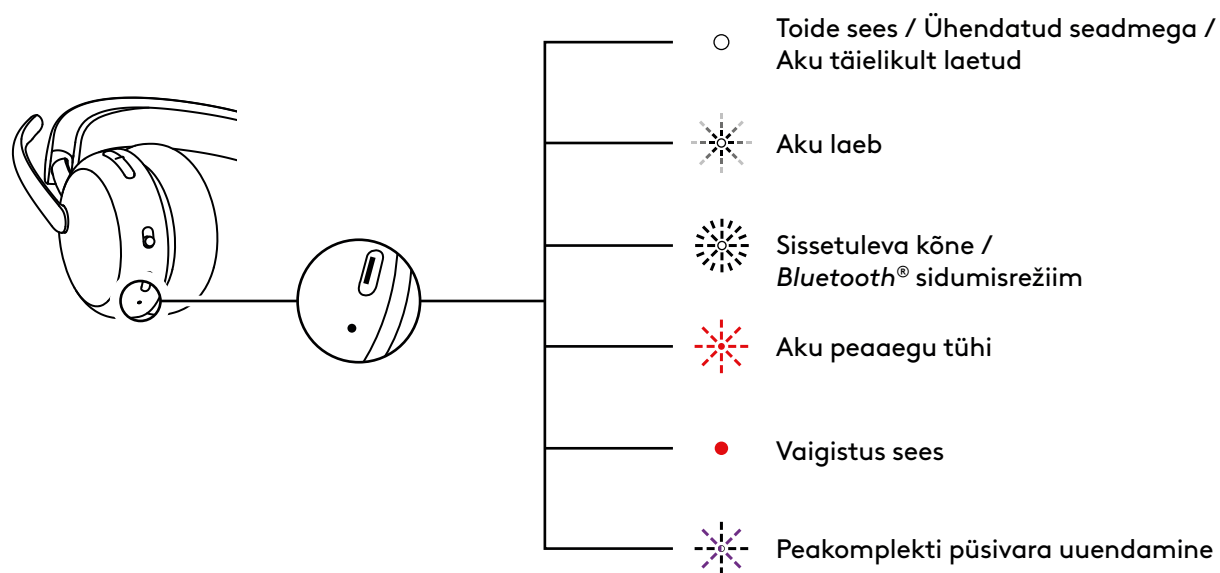

VASTUVÖTJA MÄRGUTULI

Microsoft Teamsi versioon		
	Tuli	Olek
Valge	Pöleb püsivalt	Ühendatud
		Pooleliolev kõne
	Vilgub korduvalt sisse ja välja	Sissetulev kõne
Lilla	Pöleb püsivalt	Teamsiga ühendatud
	Pulseerimine	Teamsiga ühendumine / Teamsi teated
	Vilgub 3 korda ja kustub	Teamsiga ühendus puudub
	Vilgub 10 sekundit ja kustub	Teamsiga ühendamine nurjus
Punane	Pöleb püsivalt	Vaigistus sees
Sinine	Vilgub	Sidumine

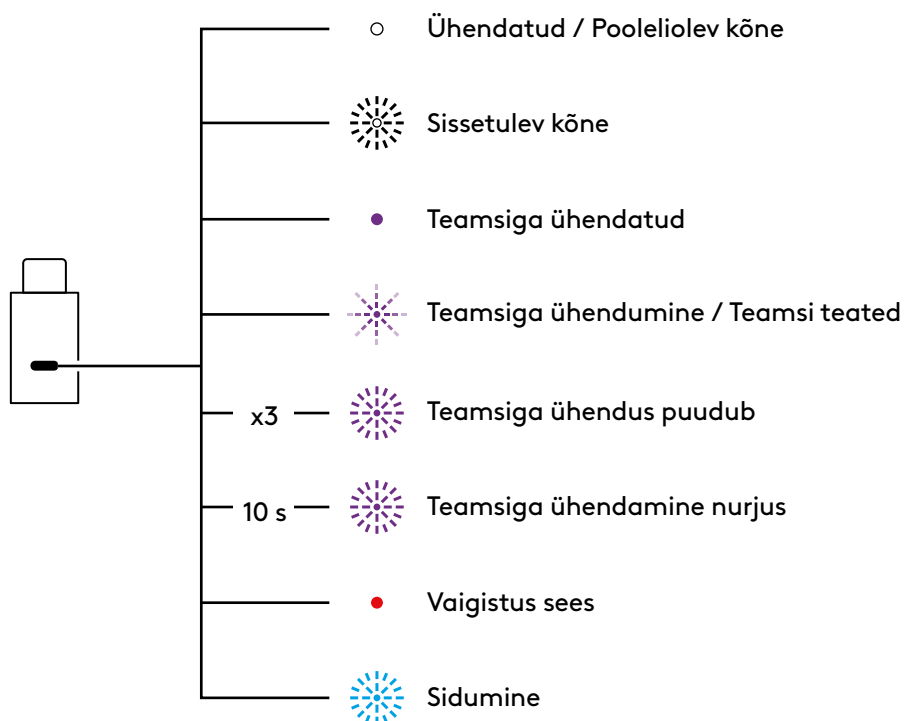

UC-versioon		
	Tuli	Olek
Valge	Põleb püsivalt	Ühendatud
	Vilgub korduvalt sisse ja välja	Pooleliolev kõne
Punane	Põleb püsivalt	Sissetulev kõne
Sinine	Vilgub	Vaigistus sees

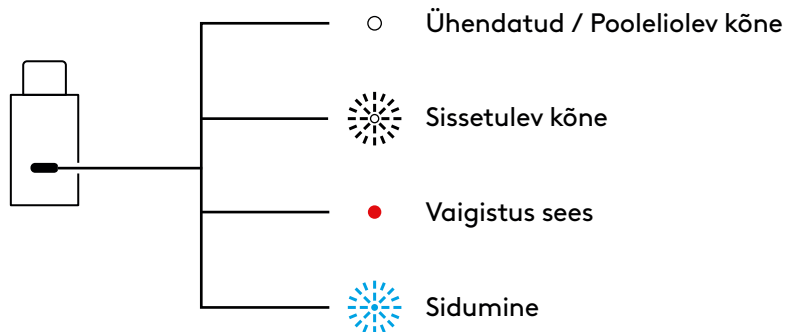

HELI USB KAUDU (HEA TIHEDUS)

Kui teie heli on kõne ajal ebastabiilne, kuna läheduses on liiga palju juhtmeta seadmeid (suur tihedus), saab peakomplekti kasutada juhtmega peakomplektina.

1. Lülitage peakomplekt välja.
2. Ühendage peakomplekt kaasasoleva USB-kaabli abil. Ühendage USB-C-kaabli teine ots arvuti USB-C-porti.
3. Veenduge, et heliseadme seadistuses on valitud „Logi Zone Wireless 2 ES B2B-USB“.

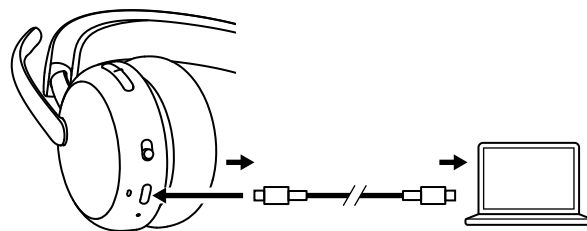

Märkus: peakomplekti laaditakse selles režiimis. Selles režiimis ei pruugi nupud töötada.

LOGI TUNE

Logi Tune aitab perioodiliste tark- ja püsivara värskendustega suurendada peakomplekti jõudlust. Uurige Logi Tune'i kohta ja laadige see alla veebisaidilt logitech.com/tune, *Apple App Store*'ist või *Google Play* poest.



OMA HÄÄLE TAGASISIDE KOHANDAMINE

Oma hääle tagasiside võimaldab vestluse ajal enda häält kuulda, et teaksite, kui valjusti te räägite. Valige rakenduses Logi Tune oma hääle tagasiside funktsioon ja kohandage regulaatorit vastavalt.

- Suurem number tähendab rohkem välisheli.
- Väiksem number tähendab vähem välisheli.

AUTOMAATSE UNEREŽIIMI TAIMER

Kui peakomplekti pole 30 minuti jooksul kasutatud, lülitub see vaikimisi automaatselt välja. Unerežiimi taimerit saab rakenduses Logi Tune kohandada.

MIC EQ

Kohandage Logi Tune'is Mic EQ, et kohandada oma häält heledamaks või sügavamaks.

KUULMISKAITSE

Zone Wireless 2 ES for Business pakub kolme tüüpi kaitset, mis aitavad teil ohutult kuulda.

Tipu piirang Heli helitugevus on alati piiratud 100 dBA-ga, et vältida kuulmiskahjustusi.

Kaitse akustiliste šokkide vastu: See välistab äkilist heli valjenemist, et vältida akustiliste šokkide tekitamist Austraalia G616 juhiste kohaselt. Selle saab lubada rakenduses Logi Tune ja see kehtib ainult kõnetegevuse kohta.

Müraga kokkupuude aja jooksul: See kaitseb teie kõrvu müra eest 8-tunnise perioodi jooksul ja piiranguga kuni 85 dBA Austraalia G616 juhiste kohaselt. Selle saab lubada rakenduses Logi Tune ja see kehtib ainult kõnetegevuse kohta.

PEAKOMPLEKTI VÄRSKENDAMINE

Soovitame uuendada nii peakomplekti kui ka vastuvõtjat. Selleks laadige Logi Tune alla aadressilt logitech.com/tune ja kontrollige, kas püsivara uuendused on saadaval.

Märkus: pärast värskendamise lõpetamist lülitage peakomplekt välja ja sisse, veendumaks, et see on edukalt tehtud.

PEAKOMPLETI UUESTI ÜHENDAMINE

Kui peakomplekt on vastuvõtjast lahutatud, saate peakomplekti ühendada uuesti Logi Tune'i kaudu.

1. Ühendage *USB-C*-vastuvõtja või *USB-A*-adapter koos *USB-C*-vastuvõtjaga arvuti *USB*-porti.
2. Lülitage peakomplekt sisse, libistades toitelüliti keskele.
3. Avage rakendus Logi Tune oma arvutis.
4. Valige esipaneelilt „Zone Receiver“.
5. Oodake, kuni see otsib varem ühendatud peakomplekti.
6. Kui vastuvõtjaga ühendatud peakomplekti ei kuvata, klõpsake nuppu „Seo peakomplekt“.
7. Sisenege peakomplekti sidumisrežiimi, libistades toitelüliti *Bluetooth*[®]-ikoonile ja hoides seda kaks sekundit all. Märgutuli hakkab kiiresti valgelt vilkuma.
8. Kui peakomplekt on seotud, jääb vastuvõtjal ja peakomplektil olev märgutuli valgelt põlema.

PEAKOMPLETI LÄHTESTAMINE

Peakomplekti lähtestamiseks algsesse olekusse lülitage peakomplekti toide sisse, hoidke pikalt helitugevuse suurendamise nuppu ja libistage toitenuppu 5 sekundiks sidumisrežiimi sisenemiseks. Peakomplekti lähtestamine õnnestub, kui peakomplekti märgutuli vilgub kiiresti kolm korda punaselt ja valgelt ning lülitub välja.

MÕÖTMED

Peakomplekt

Kõrgus × laius × sügavus:
185,2 × 183,6 × 73,0 mm

Kaal:

212 g

Vastuvõtja:

Kõrgus × laius × sügavus:
26,8 × 12,4 × 6,2 mm

Adapter:

Kõrgus × laius × sügavus:
24,5 × 15,4 × 8,7 mm

SÜSTEEMINÕUDED

Töötab levinumate kõnerakendustega peaaegu kõigil platvormidel ja operatsioonisüsteemidel. Töötab *Windowsi*-, *Maci*- ja *Chrome'i*-põhisel arvutil *USB-C*, *USB-A*, *Bluetooth®*-i kaudu ning *iOS-i* ja *Androidi Bluetooth®*-i toega seadmetel.

TEHNILISED ANDMED

Mikrofoni tüüp: 2 mürasummutusmikrofoni koos tehisintellektipõhiste algoritmide ja Mic EQ-ga

Sagedusvastus (peakomplekt): 20 Hz – 20 kHz (muusikarežiim), 100 Hz – 8 kHz (juturežiim)

Sagedusvastus (mikrofon): 100 Hz – 8 kHz

Akutüüp: sisseehitatud aku (liitiumioonaku)

Aku kestus (kõneaeg)*: kuni 20 tundi (ANC sees), kuni 25 tundi (ANC väljas)

Aku kestus (kuulamisae)*: kuni 25 tundi (ANC sees), kuni 48 tundi (ANC väljas)

Bluetooth®-i versioon: 5.3

Juhtmevaba ühenduse leviala*: kuni 50 m / 170 jalga (takistusteta otsenähtavusel)

USB-C kuni *C* laadimiskaabli pikkus: 1,5 m

Heli vastavus: Vastab standardile EN 50332-2

*Aku kestus ja juhtmevaba leviala võib olenevalt keskkonnast ja arvuti seisukorrast erinev olla.

www.logitech.com/support/zonewireless2es-b

IERĪCES APRAKSTS

SKATS NO PRIEKŠPUSES:

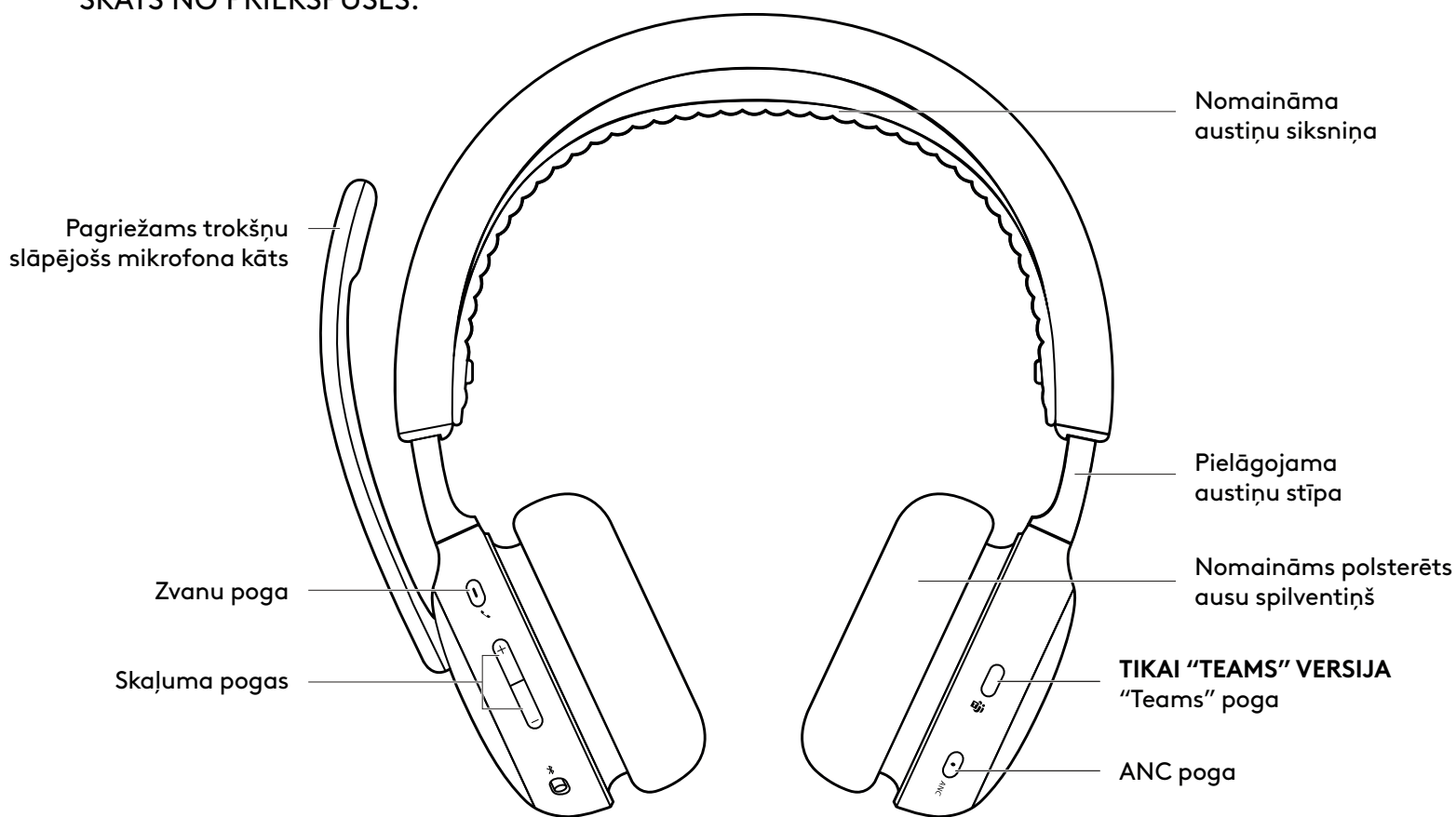

SKATS NO APAKŠPUSES

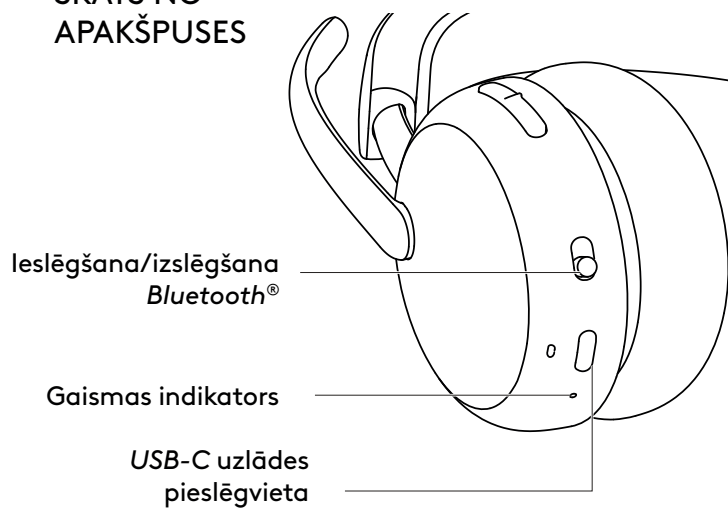

USB UZTVĒRĒJS UN ADAPTERIS

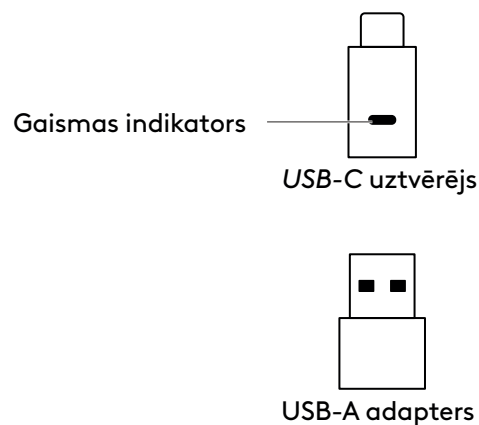

IEPAKOJUMA SATURS

1. Ausiņas
2. USB-C uztvērējs
3. USB-A adapters
4. Lādēšanas kabelis ar pāreju no USB-C uz C savienojumu
5. Pārnēsāšanas soma
6. Lietotāja dokumentācija

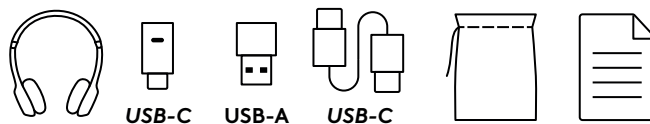

IESLĒGŠANA/IZSLĒGŠANA

1. Bīdiet ieslēgšanas/izslēgšanas slēdzi virzienā uz centru.
2. Pēc ieslēgšanas gaismas indikators kļūst balts.
3. Lai izslēgtu ierīci, bīdiet ieslēgšanas/izslēgšanas slēdzi barošanas ikonas virzienā.

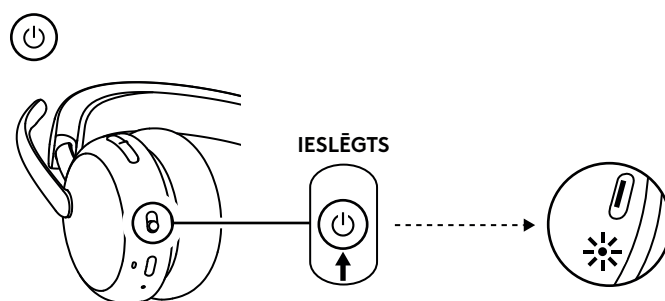

PĀRA SAVIENOJUMA IZVEIDE, IZMANTOJOT USB UZTVĒRĒJU

1. **USB-C**
Iespraudiet uztvērēju datora USB-C pieslēgvietā.

USB-A

Iespraudiet USB-C uztvērēju USB-A adapteram. Pēc tam iespraudiet adapteru datora USB-A pieslēgvietā.

2. Ausiņas jau ir savienotas pāri ar komplektā iekļauto uztvērēju. Jums atliek tikai ieslēgt ausiņas. Kad pāra savienojums sekmīgi izveidots, uztvērēja gaismas indikators nemirgojot deg baltā krāsā. Ausiņu gaismas indikators degs baltā krāsā.
3. Pārlicinieties, vai datora skaņas iestatījumos ir atlasīta opcija "Logi Zone Wireless 2 ES B2B".

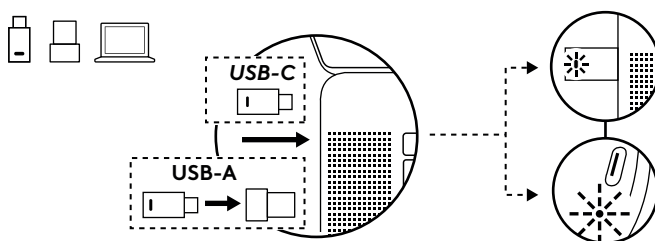

PĀRA SAVIENOJUMA IZVEIDE, IZMANTOJOT BLUETOOTH®

1. Bīdīet ieslēgšanas / izslēgšanas slēdzi *Bluetooth*® ikonas virzienā un 2 sekundes turiet to nospiestu. Gaismas indikators strauji mirgos baltā krāsā.
2. Ierīcē atveriet *Bluetooth*® iestatījumu sadaļu.
3. Atrodamo ierīču sarakstā atlasiet "Logi Zone Wireless 2 ES B2B".
4. Kad savienojums pāri būs sekmīgi izveidots, gaismas indikators degs baltā krāsā nemirgojot.

Padoms (tikai lietojot operētājsistēmu Windows 10).

Kad austiņas ir savienotas ar klēpj datoru, ja nepieciešams, dodieties uz skaņas iestatījumiem un atlasiet opciju "Logi Zone Wireless 2 ES B2B Stereo", lai iegūtu visaugstāko mūzikas kvalitāti, un atlasiet "Logi Zone Wireless 2 ES B2B Hands-Free", ja vēlaties veikt zvanus.

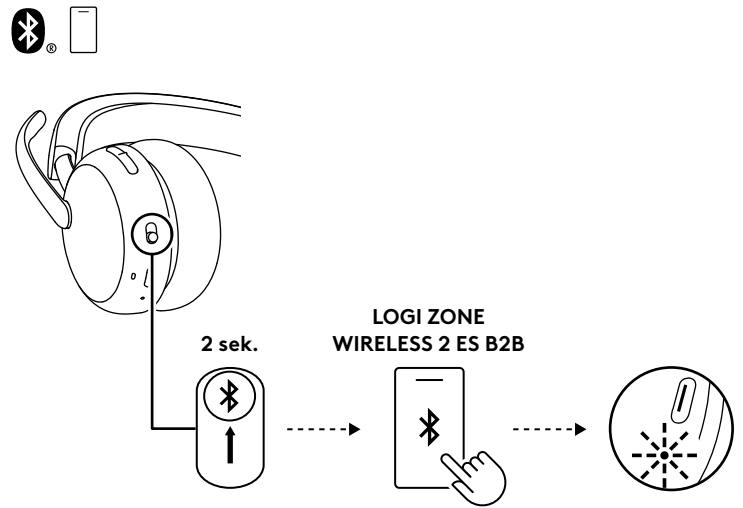

AUSTIŅU REGULĒŠANA

1. Pielāgojiet austiņas, bīdot ausu uzliktņus uz augšu un uz leju uz austiņām.
2. Ausu uzliktņi ir grozāmi, lai tie labāk piegultu jūsu ausīm.
3. Pielāgot austiņas var būt vieglāk, kad tās ir uz galvas. Pārbīdīet austiņas uz augšu vai uz leju pa stīpu, līdz tās ērti der uz ausīm.

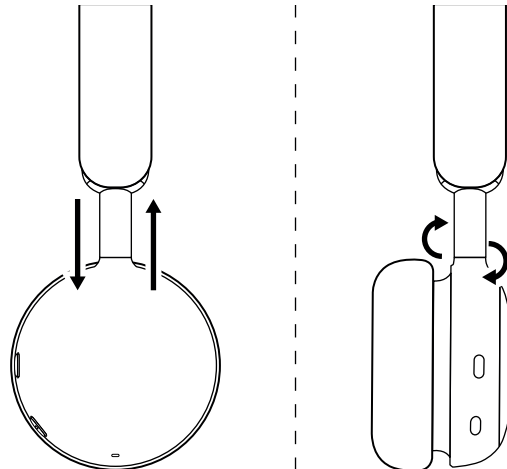

MIKROFONA KĀTA PIELĀGOŠANA

Mikrofona kāts rotē 270° grādu leņķī. To var nēsāt kreisajā vai labajā pusē. Audio kanāli pārslēgsies automātiski atkarībā no tā, uz kuru pusi ir pagriezts mikrofons.

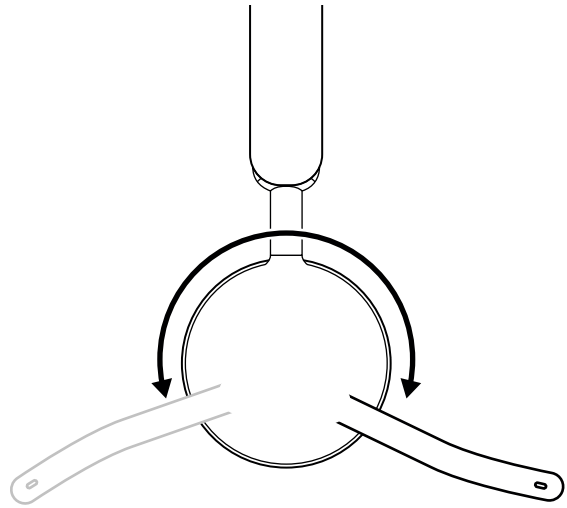

Mikrofona kātam jābūt novietotam tuvu mutei vai blakus tai, vienā līnijā ar mutes kaktiņu.



UZLĀDE

Austiņas automātiski izslēdzas, kad tās netiek izmantotas.

Izslēgšanās taimeris var pielāgot lietotnē "Logi Tune".

Austiņu gaismas indikators kļūs SARKANS, kad akumulatora uzlādes līmenis ir zems.

UZLĀDE AR USB KABELI

1. Vienu kabeļa galu pievienojiet *USB-C* pieslēgvietai austiņas apakšā, bet otru – *USB-C* uzlādes pieslēgvietai datorā, dokā vai strāvas pārveidotājā.
2. Gaismas indikators uzlādes laikā spīdēs ar "elpojošu" baltu gaismu.
3. Kad akumulators būs pilnībā uzlādēts, indikators degs baltā krāsā.
 - Pilnīgai uzlādei ir nepieciešamas divas stundas.
 - 5 minūšu uzlāde nodrošina runāšanu stundas garumā.*
4. Austiņas uzlādes laikā var izmantot ar uztvērēju un ar *Bluetooth*® savienojumu pāri. Tās var izmantot arī kā austiņas ar vadu, pievienojot *USB-C* kabeli, kad austiņas ir izslēgtas.

*Akumulatora darbības ilgums var atšķirties atkarībā no apkārtējās vides un lietošanas apstākļiem.

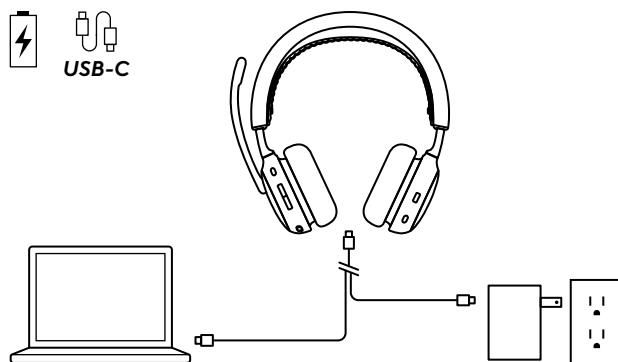

AUSTIŅU VADĪKLAS

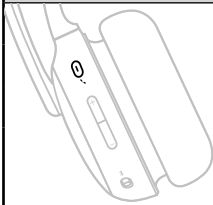
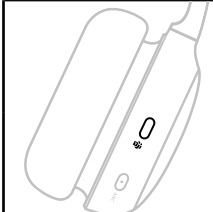
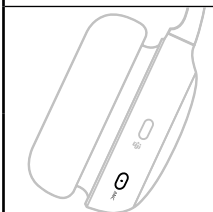
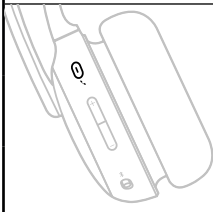
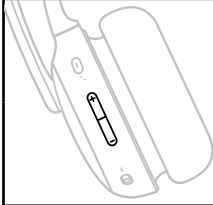
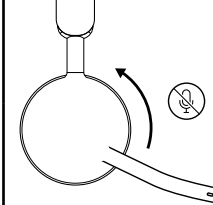
Poga	Lietojums		Darbība
	Zvanu vadība	Atbildēt/beigt zvanu	Ātri nospiediet
		Atsākt zvanu gaidīšanas režīmā	
	Balss palīdzība	Noraidīt zvanu Palaist balss palīgu (kad nav zvanu aktivitātes)	Spiediet 2 sekundes
	“Teams” zvanu kontrole (tikai “Teams” versija)	“Teams” darbības	Ātri nospiediet
		Turiet nospiestu 2 sekundes	
	ANC vadīklas	Pārslēgt no ANC uz “Transparency On” (caurspīdīguma režīms ieslēgts)	Ātri nospiediet
		“ANC off” (ANC izslēgts)	Spiediet 2 sekundes
	Multivides vadība (Iespējot ar Logi Tune)	Atskaņot/pauzēt	Ātri nospiediet
		Nākamais ieraksts	Nospiediet 2 reizes
		Iepriekšējais ieraksts	Trīs reizes nospiediet
	Skaļuma vadīklas	Palielināt skaļumu	Ātri nospiediet uz augšu
		Mazināt skaļumu	Ātri nospiediet uz leju
	Skaņas izslēgšana	Skaņa ir izslēgta	Mikrofona kāta pacelšana
		Mikrofons ir ieslēgts	Mikrofona stieņa nolaišana

Piezīme.

- “Teams” funkcijas ir pieejamas tikai tad, ja “Teams” darbojas atbloķētā datorā.
- Multivides satura vadības funkcionalitāte ir atkarīga no lietotnes veida. To var iestatīt tikai, izmantojot lietotni “Logi Tune”.
- Zvanu vadības funkcijām vienmēr ir prioritāte pār multivides straumēšanu. Ja ir pievienotas divas ierīces, prioritāte tiek piešķirta Bluetooth® savienojumam, nevis uztvērēja savienojumam. Ja ir pievienotas divas Bluetooth® ierīces, prioritāte tiek piešķirta ierīcei, kas tika pievienota pēdējā. Un prioritāro secību, izmantojot divas Bluetooth® ierīces, var pielāgot lietotnes “Logi Tune” sadaļā “Connected devices” (Pievienotās ierīces).
- Lai uzzinātu vairāk par “Teams” pogu, apmeklējiet Microsoft atbalsta lapu: Izmantojiet Microsoft Teams pogu savā sertificētajā “Teams” ierīcē.
- Balss uzvednes norāda, kad mikrofons ir izslēgts/ieslēgts.

Padoms. ANC var pielāgot lietotnē “Logi Tune”.

AKTĪVĀ TROKŠŅU SLĀPĒŠANA (ANC)

ANC bloķē apkārtējos trokšņus, ļaujot jums koncentrēties uzdevumam.

- Nospiediet ANC pogu austiņas sānos, lai pārslēgtos no ANC uz "Transparency mode" (Caurspīdīguma režīms).
- Pārslēdzoties starp režīmiem, tiek atskaņotas balsis uzvednes.

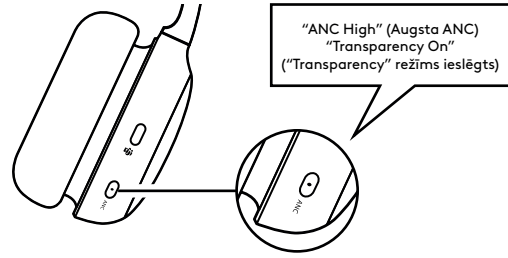

Piezīme. ANC pogu var pielāgot lietotnē "Logi Tune", lai iespējotu pārslēgšanos starp 5 dažādiem režīmiem.

AUSTIŅU GAISMAS INDIKATORS

Gaisma		Statuss
Balta	Deg nemirgojot	Ieslēgtas
		Izveidots savienojums ar ierīci
		Akumulatora uzlāde pilnībā pabeigta
	Pulsē	Notiek uzlāde
	Mirgo	Ienākošs zvans "Bluetooth"® savienošanas pāri režīms
Sarkanā krāsā	Mirgo	Zems akumulatora uzlādes līmenis
	Deg nemirgojot	Mikrofons ir izslēgts
Violets un balts	Mirgo	Notiek austiņu programmaparatūras atjaunināšana

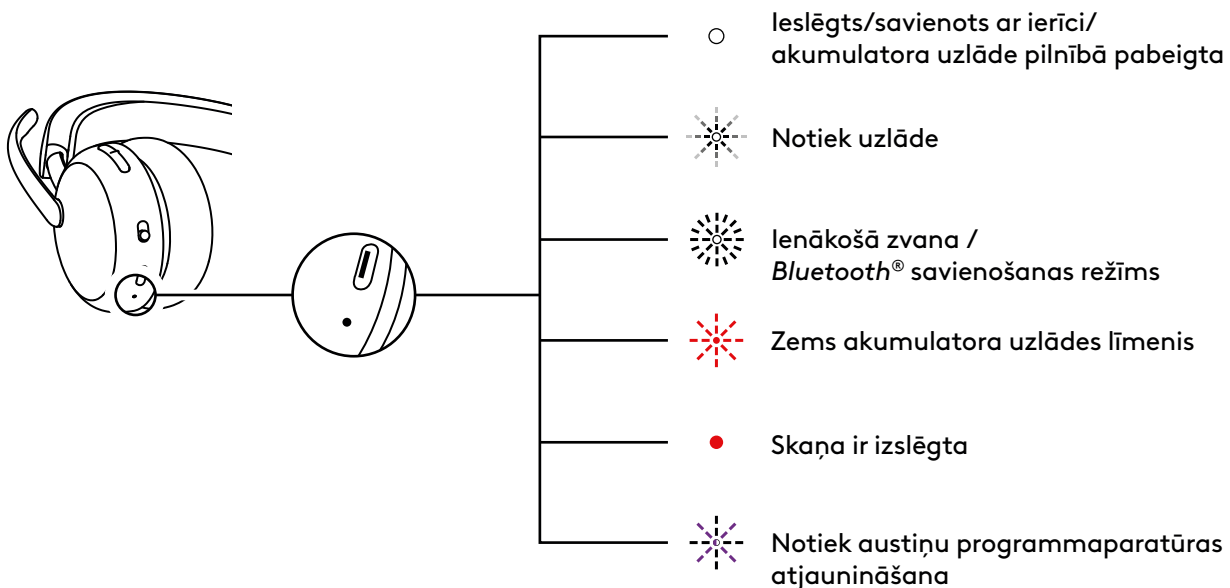

UZTVĒRĒJA GAISMAS INDIKATORS

"Microsoft Teams" versija		
Gaisma		Statuss
Balta	Deg nemirgojot	Izveidots savienojums
		Izejošs zvans
	Nepārtraukti mirgo	Ienākošs zvans
Violeta	Deg nemirgojot	Savienots ar "Teams"
	Pulsē	Veido savienojumu ar "Teams"/"Teams" paziņojumi
	3 reizes iemirgojas un izslēdzas	Nav savienojuma ar "Teams"
	10 sekundes mirgo un izslēdzas	Neizdevās izveidot savienojumu ar "Teams"
Sarkana	Deg nemirgojot	Mikrofons ir izslēgts
Zila	Mirgo	Veido pāra savienojumu

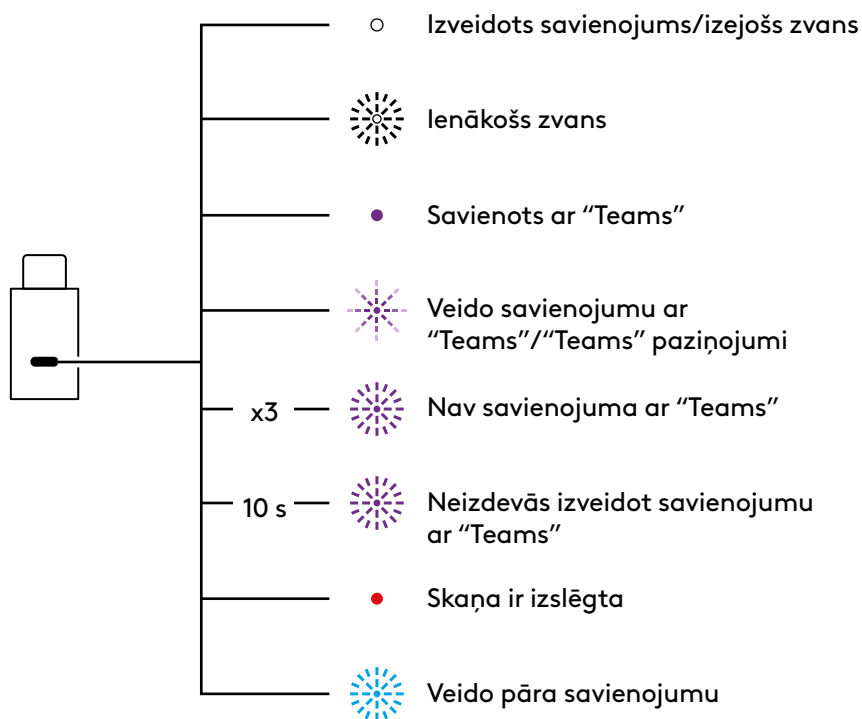

"UC" versija		
Gaisma		Statuss
Balta	Deg nemirgojot	Izveidots savienojums
	Nepārtraukti mirgo	Izejošs zvans
Sarkana	Deg nemirgojot	Ienākošs zvans
Zila	Mirgo	Mikrofons ir izslēgts
		Veido pāra savienojumu

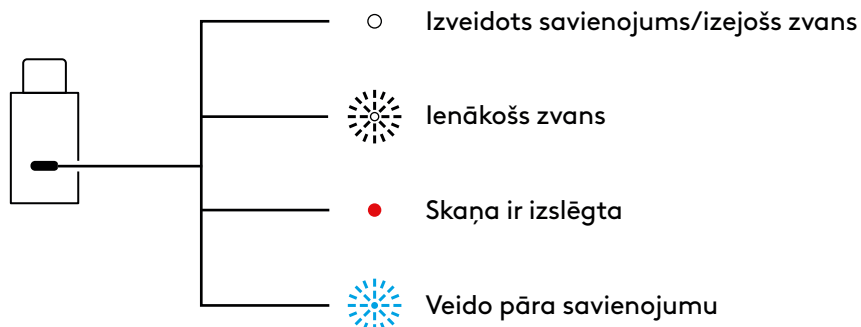

AUDIO ATSKAŅOŠANA, IZMANTOJOT USB (LIELS BLAKUS ESOŠO IERĪČU SKAITS)

Ja zvana laikā skaņa ir nestabila, jo tuvumā ir pārāk daudz bezvadu ierīču, austiņas var izmantot ar vadu.

1. Izslēdziet ierīci.
2. Pievienojiet austiņām komplektācijā iekļauto USB kabeli. Pēc tam iespraudiet otru USB-C kabeļa galu datora USB-C pieslēgvietā.
3. Pārļiecinieties, vai audioierīces iestatījumos ir atlasīta opcija "Logi Zone Wireless 2 ES B2B-USB".

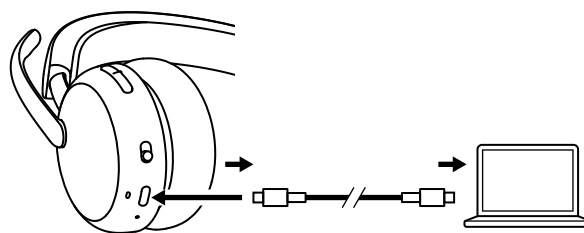

Piezīme. Šajā režīmā austiņas tiek lādētas. Šajā režīmā pogu vadiklas var nebūt pieejamas.

“LOGI TUNE”

Lietotne “Logi Tune” palīdz uzlabot austiņu sniegumu, regulāri nodrošinot programmatūras un aparātprogrammatūras atjauninājumus. Lai uzzinātu vairāk par lietotni “Logi Tune” un lejupielādētu to, apmeklējiet *Apple App Store* vai *Google Play* veikalu.

 Logi Tune



SAVAS BALSS DZIRDAMĪBAS PIELĀGOŠANA

Savas balss dzirdamība ļauj jums saklausīt savu balsi sarunu laikā, lai jūs dzirdētu, cik skaļi runājat. Lietotnē “Logi Tune” atlasiet opciju “Sidetone” (Savas balss dzirdamība) un pielāgojiet skaļumu.

- Lielāks skaitlis nozīmē, ka dzirdēsiet vairāk ārējās skaņas.
- Mazāks skaitlis nozīmē, ka dzirdēsiet mazāk ārējo skaņu.

AUTOMĀTISKAIS MIEGA TAIMERIS

Pēc noklusējuma jūsu austiņas automātiski izslēdzas, kad tās netiek lietotas ilgāk par 30 minūtēm. Miega taimeris varat pielāgot lietotnē “Logi Tune”.

Mikrofona ekvalaizers

Pielāgojiet mikrofona ekvalaizeru lietotnē “Logi Tune”, lai balss skanētu spilgtāk vai dziļāk.

DZIRDES AIZSARDZĪBA

“Zone Wireless 2 ES for Business” nodrošina trīs veidu aizsardzību, lai klausīšanās būtu droša.

Skaļuma ierobežojums Audio skaļums vienmēr ir ierobežots līdz 100 dBA, lai novērstu dzirdes bojājumus.

Aizsardzība pret akustiskajiem triecieniem. Šī funkcija novērš pēkšņu skaņas pastiprināšanos, lai izvairītos no akustiskā šoka saskaņā ar Austrālijas G616 vadlīniju prasībām. To var iespējot lietotnē “Logi Tune”, un tas attiecas tikai uz zvanu pārvaldības darbībām.

Ilgstoša trokšņa iedarbība. Šī funkcija 8 stundas aizsargā jūsu ausis no trokšņa iedarbības, ierobežojot skaļumu līdz 85 dBA saskaņā ar Austrālijas G616 vadlīniju prasībām. To var iespējot lietotnē “Logi Tune”, un tas attiecas tikai uz zvanu pārvaldības darbībām.

AUSTIŅU ATJAUNINĀŠANA

Ir ieteicams atjaunināt gan austiņas, gan uztvērēju. Lai to izdarītu, lejupielādējiet lietotni "Logi Tune" vietnē logitech.com/tune un pārbaudiet, vai nav pieejami programmaparatūras atjauninājumi.

Piezīme. Kad atjaunināšana ir pabeigta, izslēdziet un ieslēdziet austiņas, lai pārlicinātos, ka process pabeigts sekmīgi.

AUSTIŅU ATKĀRTOTA PIEVIENOŠANA

Ja austiņas ir atvienotas no uztvērēja, tās iespējams atkārtoti pievienot, izmantojot lietotni "Logi Tune".

1. Iespraudiet USB-C uztvērēju vai USB-A adapteru ar USB-C uztvērēju datora USB pieslēgvietā.
2. Ieslēdziet austiņas, bīdot ieslēgšanas/izslēgšanas slēdzi centra virzienā.
3. Datorā atveriet programmu "Logi Tune Desktop".
4. Informācijas panelī atlasiet opciju "Zone Receiver" (Zonas uztvērējs).
5. Uzgaidiet, kamēr notiek iepriekš pievienoto austiņu meklēšana.
6. Ja nevienas austiņas nav savienotas ar uztvērēju, noklikšķiniet uz opcijas "'Pair headset" (Savienot austiņas).
7. Aktivizējiet režīmu austiņu savienošanai, pabīdot ieslēgšanas / izslēgšanas slēdzi *Bluetooth*® ikonas virzienā un turot to nospiestu divas sekundes. Gaismas indikators strauji mirgos baltā krāsā.
8. Kad savienojums ir sekmīgi izveidots, uztvērēja un austiņu gaismas indikatori mirgos baltā krāsā.

AUSTIŅU ATIESTATĪŠANA

Lai atiestatītu austiņas sākotnējā stāvoklī, ieslēdziet tās, nospiediet un turiet skaļuma palielināšanas pogu un 5 sekundes pabīdiet ieslēgšanas / izslēgšanas pogu savienošanas režīmā. Austiņas ir sekmīgi atiestatītas, ja austiņu gaismas indikators 3 reizes ātri iemirgojas sarkanā un baltā krāsā un izslēdzas.

IZMĒRI

Austiņas

Augstums x platums x dziļums:
185,2 x 183,6 x 73,0 mm

Svars:

212 g

Uztvērējs:

augstums x platums x dziļums:
26,8 x 12,4 x 6,2 mm

Adapteris:

Augstums x platums x dziļums:
24,5 x 15,4 x 8,7 mm

SISTĒMAS PRASĪBAS

Ir saderīgas ar standarta zvanīšanas lietotnēm gandrīz visās platformās un operētājsistēmās. Saderīgas ar *Windows*, *Mac* vai *Chrome* datoriem, izmantojot *USB-C*, *USB-A*, *Bluetooth*® savienojumu, kā arī ar *iOS* vai *Android* ierīcēm, kurām iespējots *Bluetooth*® savienojums.

TEHNISKĀS SPECIFIKĀCIJAS

Mikrofona veids: Divi trokšņu slāpēšanas mikrofoni ar mākslīgā intelekta (MI) algoritmiem un mikrofona ekvalaizeru

Frekvences diapazons (austiņas): 20 Hz–20 kHz (mūzikas režīms), 100 Hz–8 kHz (sarunu režīms)

Frekvences diapazons (mikrofons): 100 Hz–8 kHz

Akumulatora veids: iebūvēts (litija jonu)

Akumulatora darbības ilgums (runāšanas laiks)*: līdz 20 stundām (ANC režīms ieslēgts), līdz 25 stundām (ANC režīms izslēgts)

Akumulatora darbības ilgums (klausīšanās laiks)*: līdz 25 stundām (ANC režīms ieslēgts), līdz 48 stundām (ANC režīms izslēgts)

Bluetooth® versija: 5.3

Bezvadu savienojuma diapazons*: līdz 50 m (170 pēdām) (vidē bez šķēršļiem)

USB-C uz *C* uzlādes kabeļa garums: 1,5 m

Audio atbilstība: saderība ar EN 50332-2

* Akumulatora darbības ilgums un bezvadu savienojuma diapazons var atšķirties atkarībā no apkārtējās vides un lietošanas apstākļiem.

www.logitech.com/support/zonewireless2es-b

SUSIPAŽINKITE SU SAVO PRODUKTU

VAIZDAS IŠ PRIEKIO



VAIZDAS IŠ APAČIOS:

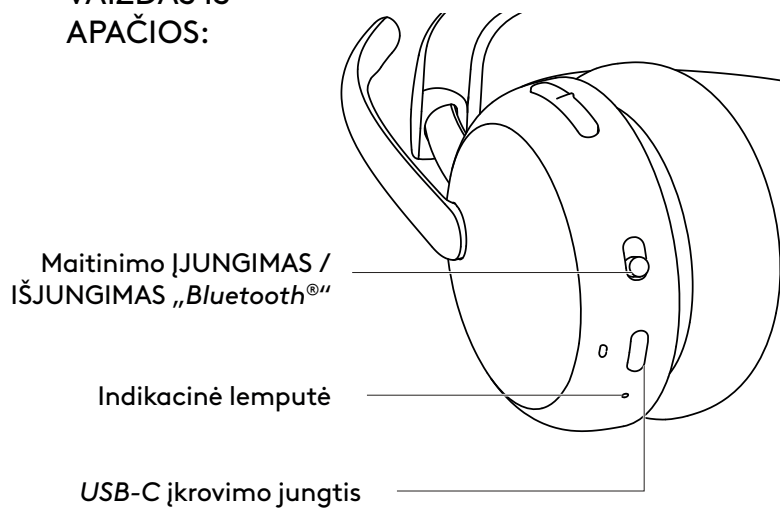

USB IMTUVAS IR ADAPTERIS

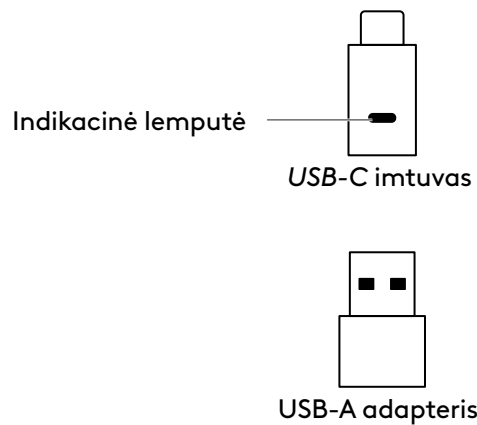

DĖŽUTĖJE YRA

1. Ausinės
2. USB-C imtuvas
3. USB-A adapteris
4. USB-C ir C įkrovimo laidas
5. Kelioninis krepšys
6. Naudotojo dokumentacija

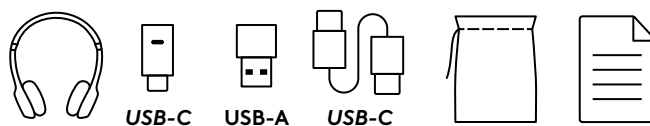

MAITINIMO ĮJUNGIMAS / IŠJUNGIMAS

1. Pastumkite maitinimo jungiklį į vidurį.
2. Įjungus indikacinė lemputė šviečia baltai.
3. Norėdami išjungti, pastumkite maitinimo jungiklį ties maitinimo piktograma.

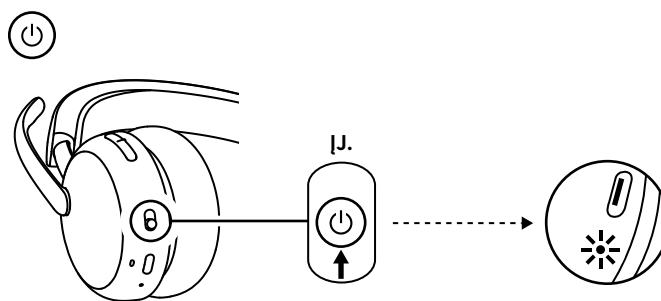

SUSIEJIMAS PER USB IMTUVA

1. **USB-C**
Prijunkite imtuvą prie kompiuterio USB-C prievado.

USB-A

Prijunkite USB-C imtuvą prie USB-A adapterio. Tada prijunkite adapterį prie kompiuterio USB-A prievado.

2. Ausinės jau susietos su imtuvu, pridėdamu prie ausinių. Įjunkite ausines. Sėkmingai susiejus imtuvą indikacinė lemputė šviesi vienu baltu tašku. Ausinių indikacinė lemputė nepertraukiamai šviesi baltu tašku.
3. Įsitikinkite, kad kompiuterio garso nustatymuose pasirinkta „Logi Zone Wireless 2 ES B2B“.

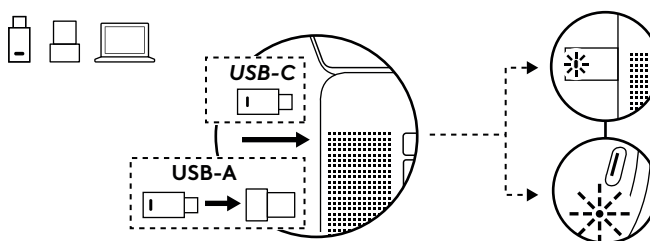

SUSIEJIMAS PER „BLUETOOTH®“

1. Paslinkite maitinimo jungiklį ties „Bluetooth®“ piktograma ir palaikykite 2 sekundes. Indikacinė lemputė greitai mirksės baltai.
2. Įrenginyje įjunkite „Bluetooth®“ nustatymus.
3. Aptinkamų įrenginių sąrašė pasirinkite „Logi Zone Wireless 2 ES B2B“.
4. Sėkmingai susiejus indikacinė lemputė švies vientisa balta spalva.

Patarimas (tik naudojant „Windows 10“):

kai ausinės susietos su nešiojamuoju kompiuteriu, jei reikia, eikite į garso nustatymus ir pasirinkite „Logi Zone Wireless 2 ES B2B Stereo“, kad būtų užtikrinta geriausia muzikos kokybė, ir pasirinkite „Logi Zone Wireless 2 ES B2B Hands-Free“ skambučiams.

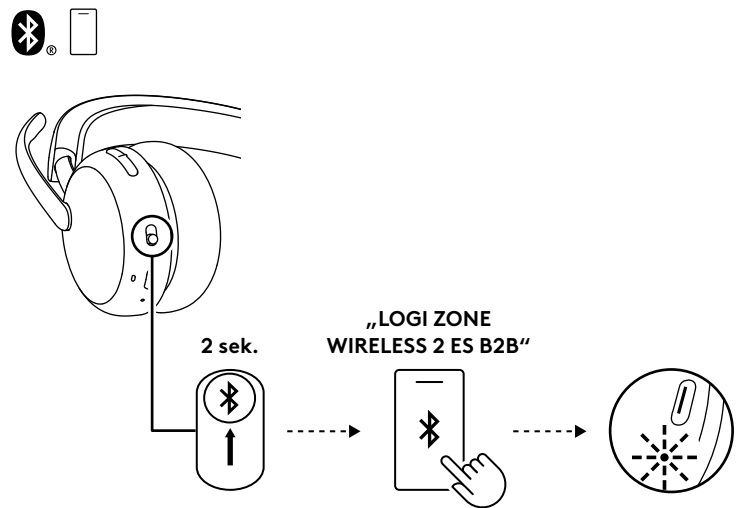

AUSINIŲ REGULIAVIMAS

1. Reguluokite ausines judindami ausinių pagalvėles į viršų ir apačią galvos juosta.
2. Pasukite ausinių pagalvėles, kad užsidėtų ant ausų.
3. Gali būti lengviau reguliuoti ausines, uždėtas ant jūsų galvos. Judinkite ausinių pagalvėles į viršų ir apačią galvos juosta, kol nustatysite jas patogiai ant ausų.

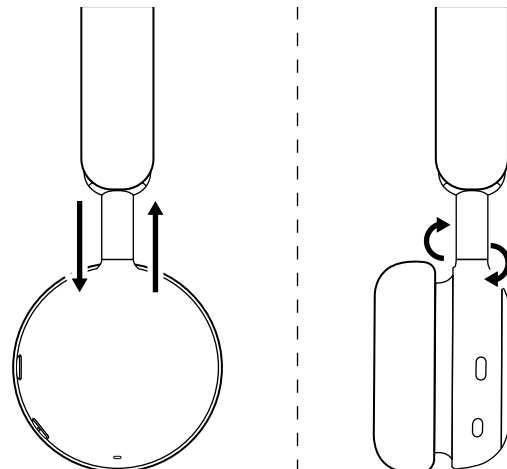

MIKROFONO STIEBO REGULIAVIMAS

Mikrofono kojelę galima pasukti 270 laipsnių. Ji gali būti kairėje arba dešinėje pusėje. Garso kanalas persijungs automatiškai, priklausomai nuo mikrofono krypties.

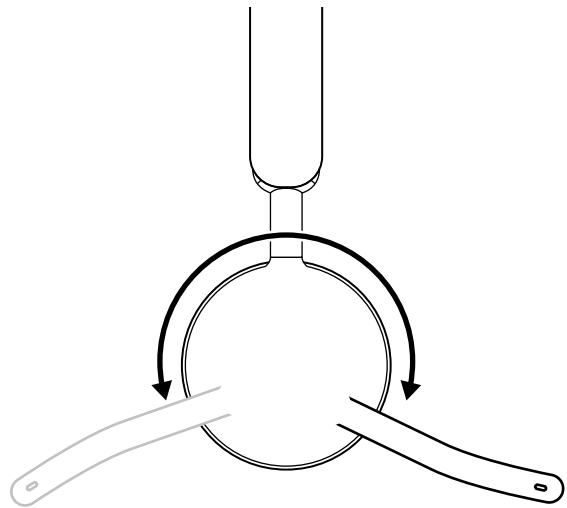

Mikrofono laikiklis turėtų būti arti burnos arba šalia jos, sulygiuotas su burnos kampučiu.

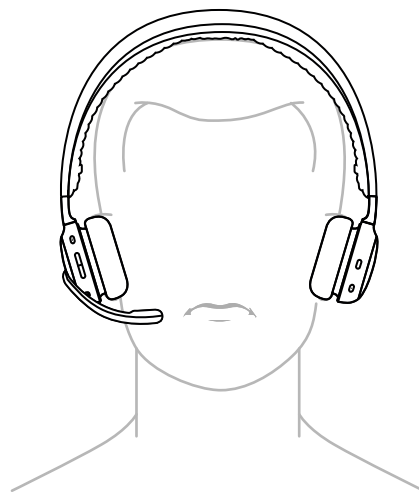

ĮKROVIMAS

Ausinės automatiškai išsijungia jų nenaudojant.

Išjungimo laikmatį galima keisti „Logi Tune“ programėlėje.

Ausinių indikatorius lemputė švies RAUDONA spalva, kai baterijos įkrova bus mažą.

ĮKROVIMAS USB LAIDU

1. Vieną laido galą prijunkite prie *USB-C* jungties ausinių apačioje, o kitą galą – prie kompiuterio, prijungimo stotelės ar maitinimo adapterio *USB-C* įkrovimo jungties.
2. Indikacinė lemputė mirksės baltai įkrovimo metu.
3. Indikacinė lemputė švies baltai, kai bus visiškai įkrauta.
 - Akumuliatorius visiškai įkraunamas per 2 valandas.
 - Įkrovę 5 minutes, galėsite kalbėti iki 1 val.*
4. Ausines galima naudoti su imtuvu ir „Bluetooth®“ įkraunant. Jis taip pat galima naudoti kaip laidines ausines su prijungtu *USB-C* kabeliu, kol ausinės išjungtos.

*Baterijos veikimo trukmė gali skirtis atsižvelgiant į aplinką ir naudojimosi kompiuteriu sąlygas.

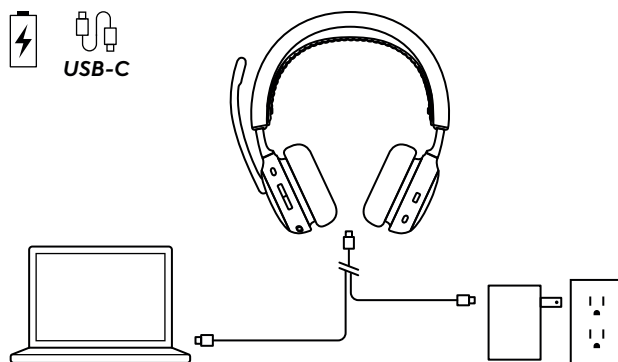

AUSINIŲ VALDIKLIAI

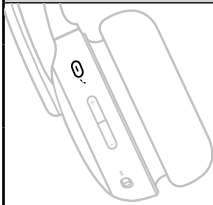
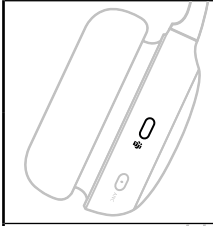
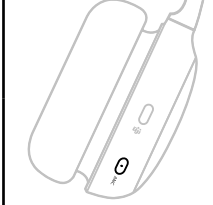
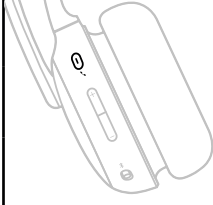
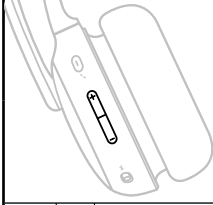
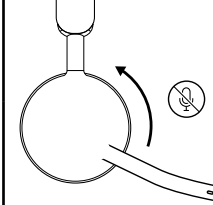
Mygtukas	Funkcija	Veiksmas	
	Skambinimo valdikliai	Atsakyti / baigti skambutį	Trumpai nuspausti
		Tęsti sulaikytą pokalbį	
	Pagalba balsu	Suaktyvinti „Voice Assistant“ (kai nėra skambučių)	Spausti 2 sekundes
	„Teams“ skambinimo valdikliai (Taikoma tik „Teams“ versijai)	„Teams“ veiklos	Trumpai nuspausti
			Spausti 2 sekundes
	ANC valdikliai	Perjungti ANC ir „Transparency“ režimą	Trumpai nuspausti
		ANC išjungtas	Spausti 2 sekundes
	Medijos valdikliai (Ijungti naudojant „Logi Tune“)	Leisti / pristabdyti	Trumpai nuspausti
		Kitas takelis	Spustelėti dukart
		Ankstesnis takelis	Spustelėjimas triskart
	Garso valdikliai	Didinti garsumą	Trumpai nuspausti
		Mažinti garsumą	Trumpas paspaudimas žemyn
	Nutildymas	Ijungtas nutildymas	Mikrofono kojelės pakėlimas
		Išjungtas nutildymas	Mikrofono kojelės nuleidimas

Pastaba.

- „Teams“ veiklos veikia tik tuomet, kai „Teams“ naudojama atrakintame kompiuteryje.
- Medijos valdymo funkcija priklauso nuo taikymo tipo. Jį galima nustatyti tik naudojant „Logi Tune“ programą.
- Skambinimo veiklai visada teikiama pirmenybė (vietoj srautinio medijos perdavimo). Kai prijungti du įrenginiai, pirmenybė bus teikiama ryšiui per „Bluetooth“, o ne per imtuvą. Kai prijungti du „Bluetooth“ įrenginiai, paskutinis aktyvus įrenginys turės pirmenybę. Pirmenybę tarp dviejų „Bluetooth“ įrenginių galima tinkinti „Logi Tune“ programos skiltyje „Prijungti įrenginiai“.
- Norėdami sužinoti daugiau apie „Teams“ mygtuką, apsilankykite „Microsoft“ pagalbos puslapyje: Naudokite „Microsoft Teams“ mygtuką savo sertifikuotame „Teams“ įrenginyje.
- Balsu raginimai nurodo, kai mikrofono nutildymas įjungtas arba išjungtas.

Patarimas. ANC galima pritaikyti „Logi Tune“ programoje.

AKTYVUS TRIUKŠMO SLOPINIMAS (ANC)

ANC slopina aplink jus esantį triukšmą, kad galėtumėte susikoncentruoti į atliekamą užduotį.

- Paspauskite ausinių pagalvėlės šone esantį ANC mygtuką, kad perjungtumėte ANC ir „Transparency“ režimą.
- Perjungdami režimus girdėsite balso raginimus.

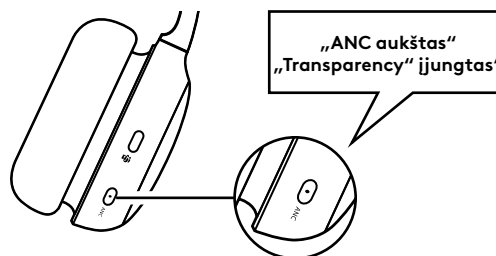

Pastaba. ANC mygtukas gali būti tinkinamas, kad būtų galima perjungti iki 5 skirtingų režimų „Logi Tune“ programoje.

AUSINIŲ LEMPUTĖS INDIKATORIUS

Lemputė		Būsena
Balta	Dega nemirksėdama	Maitinimas įjungtas
		Prisijungta prie įrenginio
		Baterija visiškai įkrauta
	Pulsuoja	Baterija įkraunama
Mirksi	Mirksi	Gaunamas skambutis
		„Bluetooth®“ susiejimo režimas
Raudona	Mirksi	Senkanti baterija
	Dega nemirksėdama	Įjungtas nutildymas
Violetinė ir balta	Mirksi	Ausinių programinė-aparatinė įranga atnaujinama

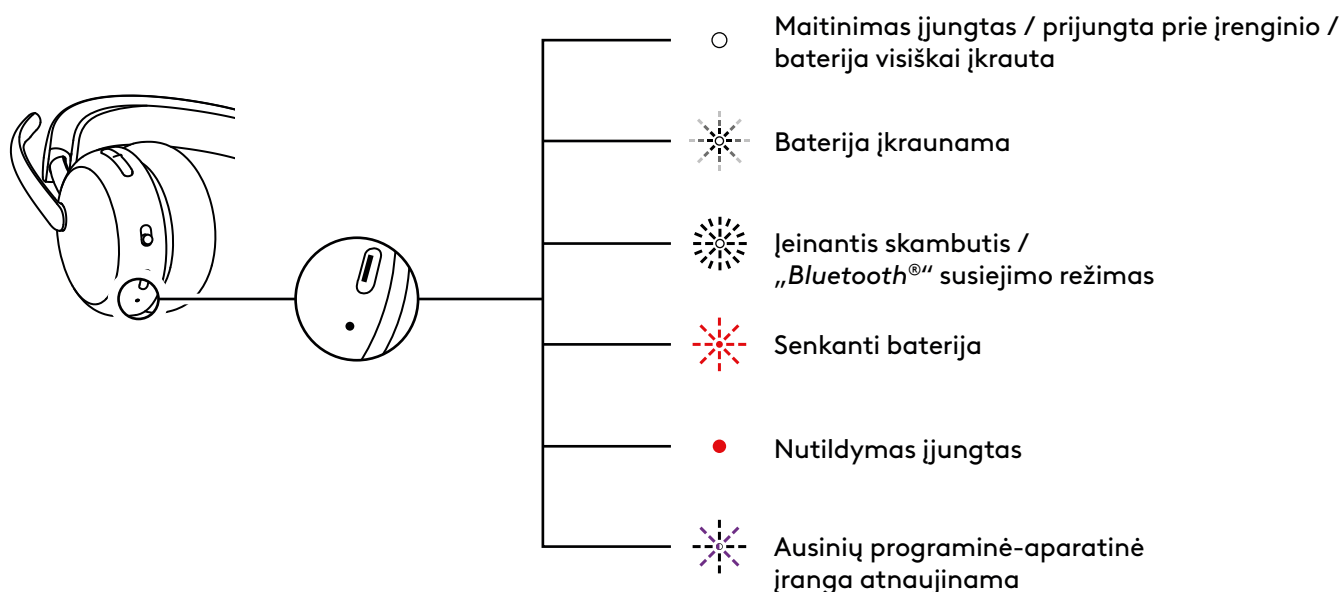

IMTUVO INDIKACINĖ LEMPUTĖ

„Microsoft Teams“ versija		
Lemputė		Būsena
Balta	Dega nemirksédama	Prisijungta
	Įsijungianti ir išsijungianti mirksinti	Įšeinantis skambutis
Violetinė	Dega nemirksédama	Prisijungta prie „Teams“
	Pulsuoja	Jungiamasi prie „Teams“ / „Teams“ pranešimai
	Sumirksi 3 kartus ir išsijungia	Neprisijungta prie „Teams“
	Mirksi 10 sekundžių ir išsijungia	Nepavyko prisijungti prie „Teams“
Raudona	Dega nemirksédama	Įjungtas nutildymas
Mėlyna	Mirksi	Susiejimas

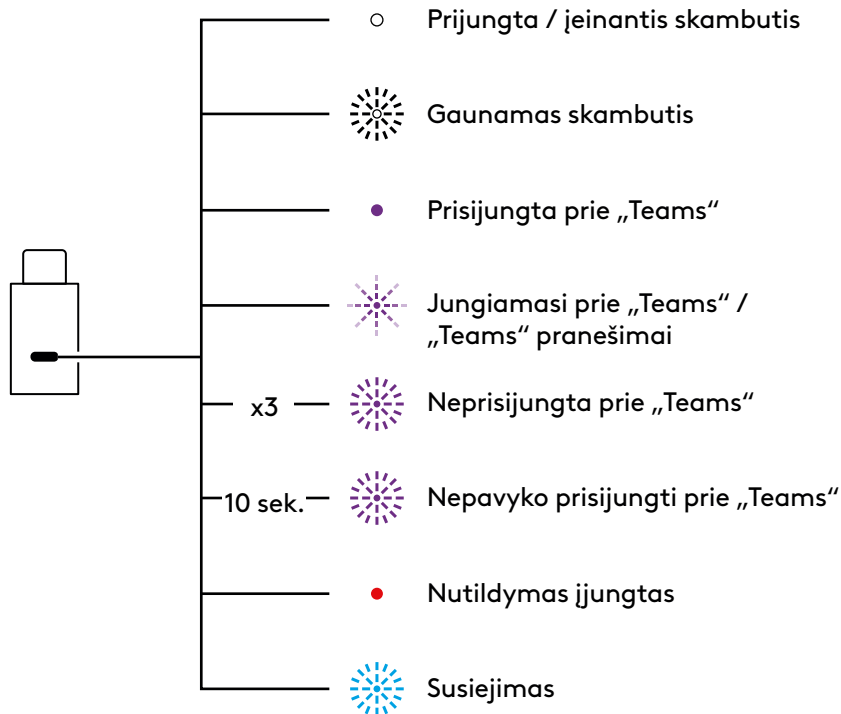

UC versija		
Lemputė		Būsena
Balta	Dega nemirksédama	Prisijungta
	Įsijungianti ir išsijungianti mirksinti	Įšeinantis skambutis
Raudona	Dega nemirksédama	Gaunamas skambutis
Mėlyna	Mirksi	Įjungtas nutildymas
		Susiejimas

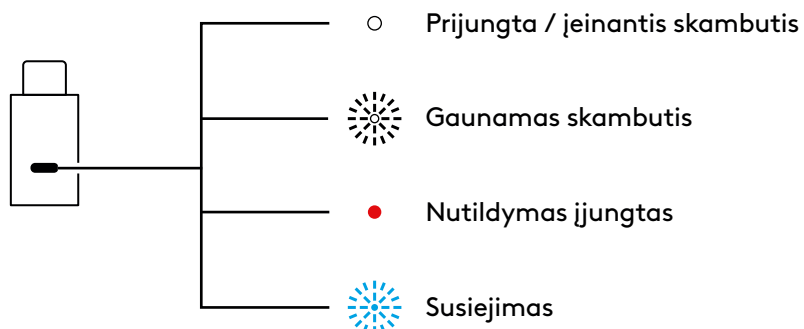

GARSAS PER USB (NEPRIKLAUSOMAI NUO TANKIO)

Jei skambučio metu garsas yra nestabilus dėl netoliese esančio per didelio belaidžių įrenginių kiekio (didelis tankis), ausines galima naudoti kaip laidines ausines.

1. Išjunkite ausines.
2. Prijunkite ausines pateiktu USB laidu. Prijunkite kitą USB-C laido galą prie USB-C prievado kompiuteryje.
3. Įsitikinkite, kad garso įrenginio nustatymuose pasirinkta „Logi Zone Wireless 2 ES B2B-USB“.

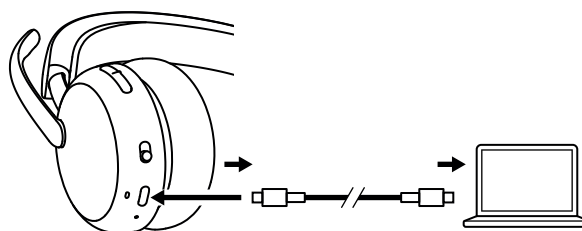

Pastaba. Šiame režime ausinės bus įkraunamos. Šiame režime gali būti neįmanoma naudoti mygtukų.

LOGI TUNE

„Logi Tune“ padeda pagerinti jūsų ausinių veikimą teikdama reguliarius programinės-
aparatinės įrangos atnaujinimus. Sužinokite
daugiau ir atsisiųskite „Logi Tune“ iš svetainės:
logitech.com/tune, „Apple App Store“ arba
„Google Play“ parduotuvės.



BALSO GARSUMO REGULIAVIMAS

Reguliuodami balso garsumą galite girdėti savo balsą
pokalbių metu, kad žinotumėte, kaip garsiai kalbate.
„Logi Tune“ programėlėje pasirinkite balso garsumo
funkciją ir atitinkamai jį reguliuokite.

- Didesnis skaičius reiškia, kad girdėsite daugiau
išorinio garso.
- Mažesnis skaičius reiškia, kad girdėsite mažiau
išorinio garso.

AUTOMATINIO IŠJUNGIMO LAIKMATIS

Pagal numatytuosius nustatymus jūsų ausinės
automatiškai išsijungs, kai jų nenaudosite 30 min.
Reguliuokite išjungimo laikmatį „Logi Tune“ programoje.

Mikrofono vienodintuvas

„Logi Tune“ programėlėje tinkinkite mikrofono
vienodintuvą, kad jūsų balsas būtų aiškesnis arba gilesnis.

KLAUSOS APSAUGA

„Zone Wireless 2 ES for Business“ suteikia tris apsaugos
tipus, kad padėtų jums saugiai klausytis.

Garso lygio apribojimas: Garsumas visuomet
apribotas iki 100 dBA, kad apsaugotų nuo klausos
pažeidimo.

Apsauga nuo akustinio šoko: Ji pašalina staigius
garso svyravimus, siekiant išvengti akustinio šoko pagal
Australijos G616 gaires. Tai galima įjungti „Logi Tune“
programoje ir taikoma tik skambinimo veiklai.

Triukšmo poveikis bėgant laikui: Jūsų ausys
apsaugomos nuo triukšmo poveikio per 8 valandų
laikotarpį iki 85 dBA ribos pagal Australijos G616 gaires.
Šią funkciją galima įjungti „Logi Tune“ programoje ir ji
taikoma tik skambinimo veiklai.

AUSINIŲ ATNAUJINIMAS

Rekomenduojama atnaujinti ausines ir imtuvą. Norėdami tai padaryti, atsisiųskite „Logi Tune“ iš svetainės logitech.com/tune ir patikrinkite, ar yra galimų programinės aparatinės įrangos atnaujinimų.

Pastaba. Išjunkite ir įjunkite ausines, kai atnaujinimas baigtas, kad jis būtų sėkmingas.

AUSINIŲ PRIJUNGIMAS IŠ NAUJO

Jei ausinės yra atjungtos nuo imtuvo, galite jas prijungti iš naujo per „Logi Tune“.

1. Prijunkite *USB-C* imtuvą arba *USB-A* adapterį su *USB-C* imtuvu į kompiuterio *USB* prievadą.
2. Įjunkite ausines pastumdami maitinimo jungiklį į vidurį.
3. Savo kompiuteryje atidarykite „Logi Tune“ programą.
4. Pasirinkite „Zonos imtuvas“ prietaisų skydelyje.
5. Palaukite, kol ieškoma anksčiau prijungtų ausinių.
6. Jei nerodomas prie imtuvo prijungtos ausinės, spustelėkite „Susieti ausines“.
7. Įjunkite susiejimo režimą ant ausinių pastumdami maitinimo jungiklį ties „Bluetooth®“ piktograma ir palaikykite 2 sekundes. Indikacinė lemputė greitai mirksės baltai.
8. Sėkmingai susiejus imtuvo ir ausinių indikacinės lemputės nepertraukiamai švies baltą spalva.

AUSINIŲ NUSTATYMAS IŠ NAUJO

Norėdami atkurti pradinę ausinių būseną, įjunkite ausines, paspauskite ir laikykite nuspaustą garsumo didinimo mygtuką ir perjunkite maitinimo mygtuką į susiejimo režimą 5 sekundėms. Ausinės sėkmingai nustatomos iš naujo, kai ausinių indikacinė lemputė greitai sumirksi raudona ir balta spalvomis 3 kartus ir išsijungia.

MATMENYS

Ausinės:

aukštis x plotis x gylis:
185,2 x 183,6 x 73,0 mm

Svoris:

212 g

Imtuvas:

aukštis x plotis x gylis:
26,8 x 12,4 x 6,2 mm

Adapteris:

aukštis x plotis x gylis:
24,5 x 15,4 x 8,7 mm

SISTEMOS REIKALAVIMAI

Veikia su įprastomis skambinimo programomis beveik visose platformose ir operacinėse sistemose. Veikia „Windows“, „Mac“ arba „Chrome“ operacinės sistemos kompiuteryje per USB-C, USB-A, „Bluetooth®“ ir „iOS“ arba „Android“ „Bluetooth®“ įrenginiuose.

TECHNINIAI DUOMENYS

Mikrofono tipas: 2 triukšmą slopinantys mikrofonaai su DI algoritmais ir mikrofono vienodintuvu

Reagavimo dažnis (ausinės): nuo 20 Hz iki 20 kHz (muzikos režimas), nuo 100 Hz iki 8 kHz (kalbėjimo režimas)

Reagavimo dažnis (mikrofonas): nuo 100 Hz iki 8 kHz

Baterijos tipas: integruota baterija (ličio jonų)

Baterijos eksploatavimo trukmė (kalbėjimo laikas)*: iki 20 val. (ANC įj.), iki 25 val. (ANC išj.)

Baterijos eksploatavimo trukmė (klausymosi laikas)*: iki 25 val. (ANC įj.), iki 48 val. (ANC išj.)

„Bluetooth®“ versija: 5.3

Belaidžio ryšio veikimo diapazonas*: iki 50 m (170 pėd.) (matymo laukas atvirame lauke)

USB-C kabelio su abiem C tipo galais ilgis: 1,5 m

Garso suderinamumas: atitinka EN 50332-2

* Baterijos eksploatavimo trukmė ir belaidžio veikimo atstumas gali skirtis atsižvelgiant į aplinką ir naudojimosi kompiuteriu sąlygas.

www.logitech.com/support/zonewireless2es-b

ОПОЗНАЙТЕ СВОЯ ПРОДУКТ

ИЗГЛЕД ОТПРЕД

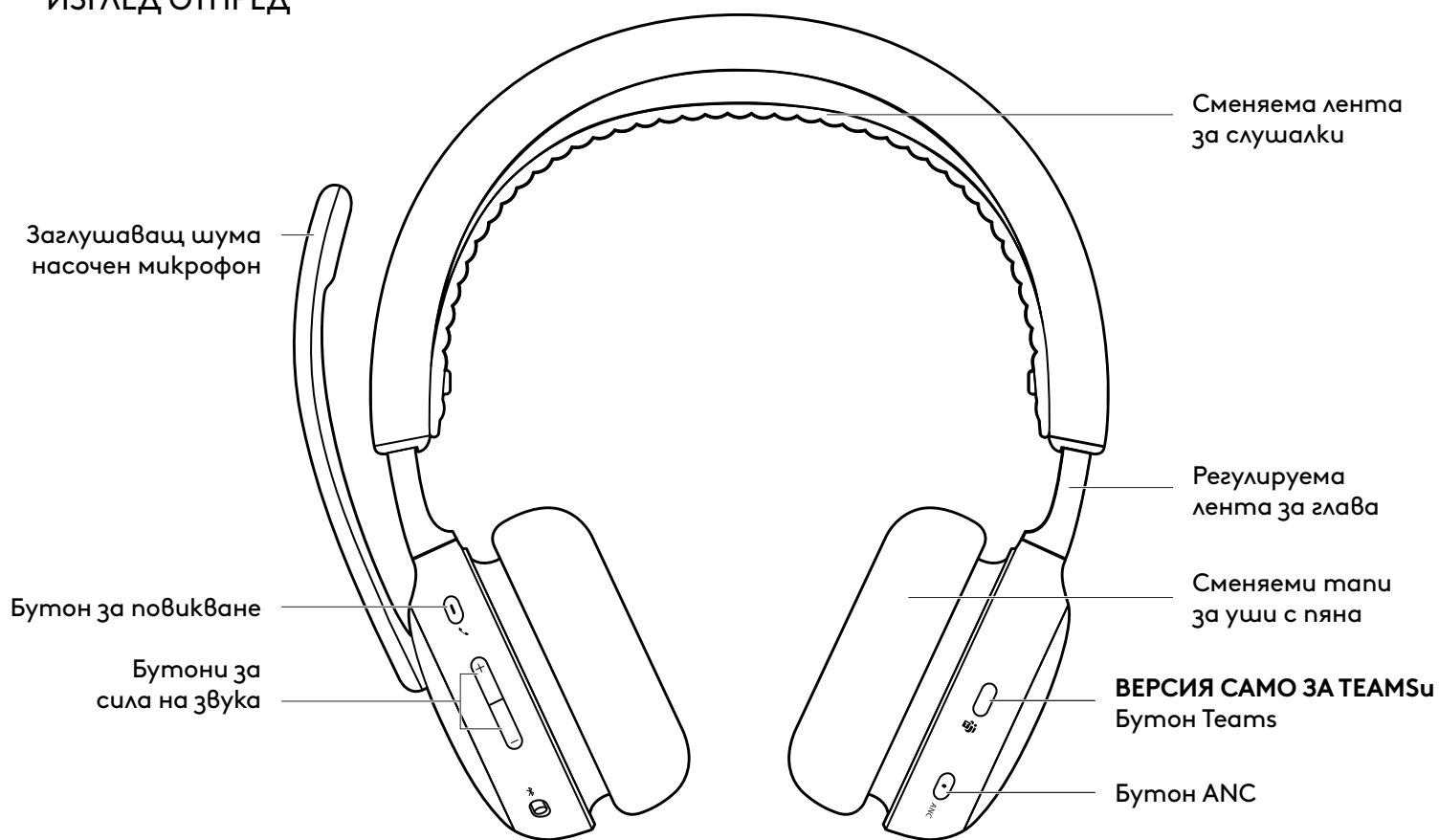

ИЗГЛЕД ОТДОЛУ

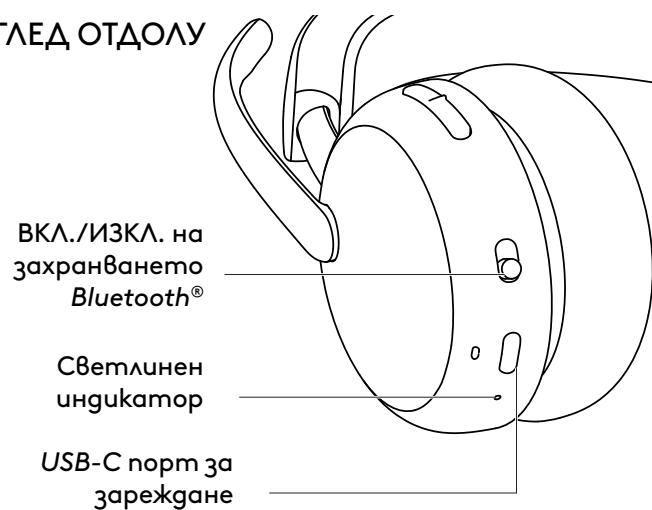

USB ПРИЕМНИК И АДАПТЕР

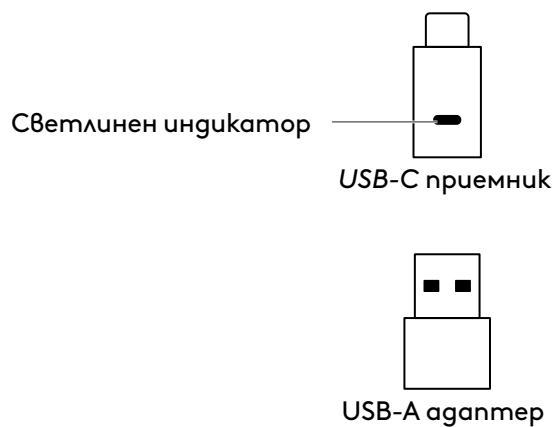

СЪДЪРЖАНИЕ НА КУТИЯТА

1. Слушалки
2. USB-C приемник
3. USB-A адаптер
4. USB-C към C захранващ кабел
5. Калъф
6. Документация за потребителя

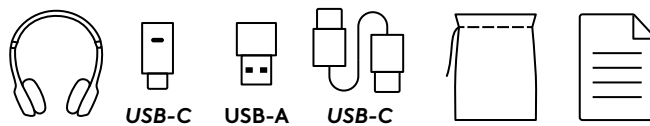

ВКЛ./ИЗКЛ. НА ЗАХРАНВАНЕТО

1. Плъзнете ключа на захранването към центъра.
2. След включване светлинният индикатор светва в бяло.
3. За да го изключите, плъзнете ключа на захранването към иконата на захранването.

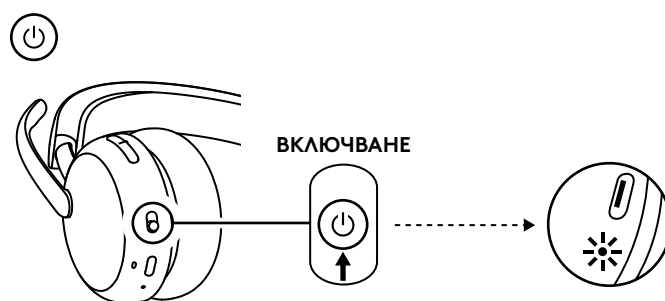

СДВОЯВАНЕ ЧРЕЗ USB ПРИЕМНИК

1. USB-C

Включете приемника в USB-C порта на компютъра.

USB-A

Включете USB-C приемника в адаптера USB-A. След това поставете адаптера в USB-A порта на компютъра.

2. Слушалките са вече сдвоени с приемника, с който се изпращат. Директно включете слушалките. След успешно сдвояване светлинният индикатор на приемника ще остане изпълнен изцяло в бяло. Светлинният индикатор на слушалките ще стане изпълнен изцяло в бяло.
3. Настройката "Logi Zone Wireless 2 ES B2B" трябва да бъде избрана в настройките на звука на компютъра.

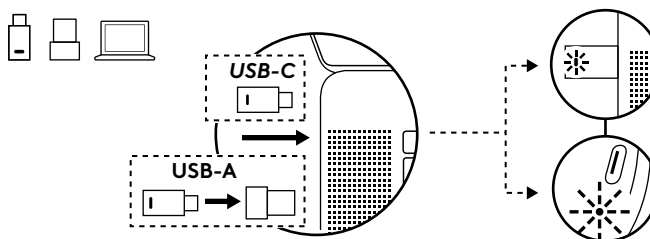

СДВОЯВАНЕ ЧРЕЗ BLUETOOTH®

1. Плъзнете ключа на захранването към иконата Bluetooth® и задържете така за 2 секунди. Светлинният индикатор ще мига бързо в бяло.
2. Отворете настройките за Bluetooth® на вашето устройство.
3. Изберете "Logi Zone Wireless 2 ES B2B" във видимите устройства.
4. След успешно свързване светлинният индикатор ще се изпълни изцяло в бяло.

Съвет (само при използване на Windows 10):

Съвет: Когато слушалката е свързана с лаптоп, при необходимост отидете на настройките на звука и изберете "Logi Zone Wireless 2 ES B2B Stereo", за да постигнете възможно най-добро качество на музиката, а за разговорите изберете "Logi Zone Wireless 2 ES B2B Hands-Free".

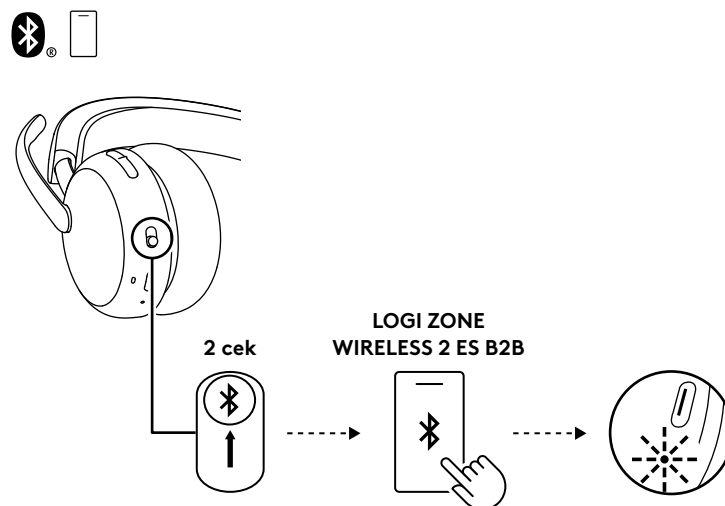

РЕГУЛИРАНЕ НА СЛУШАЛКИТЕ

1. Регулирайте слушалките, като плъзгате чашките за ушите нагоре и надолу по лентата за глава.
2. Завъртете чашките за уши, така че да пасват точно в ухото ви.
3. Може да е по-лесно да регулирате слушалките на главата си. Придвижвайте чашките за ушите нагоре и надолу по лентата за глава, докато не застанат удобно на ушите ви.

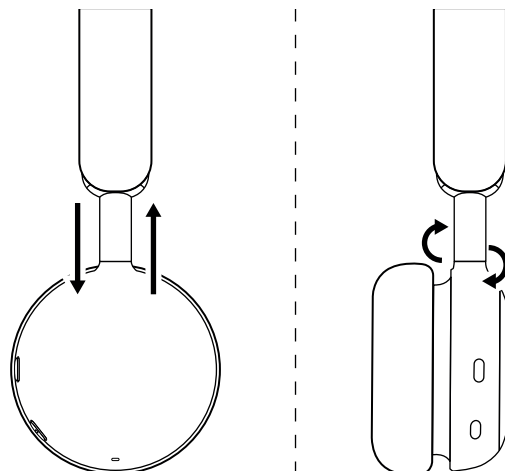

РЕГУЛИРАНЕ НА СТОЙКАТА НА МИКРОФОНА

Стойката на микрофона се върти на 270 градуса. Поставете я от лявата или дясната страна. Аудиоканалът ще се превключи автоматично в зависимост от това в коя посока се намира микрофонът.

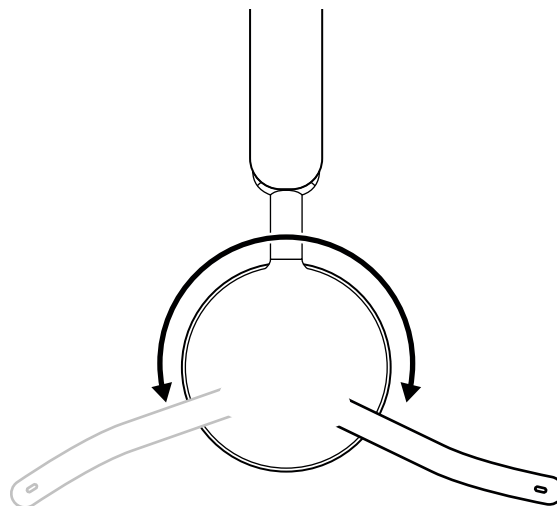

Микрофонът трябва да бъде поставен близо до устните, на една линия с ъгъла на устата.

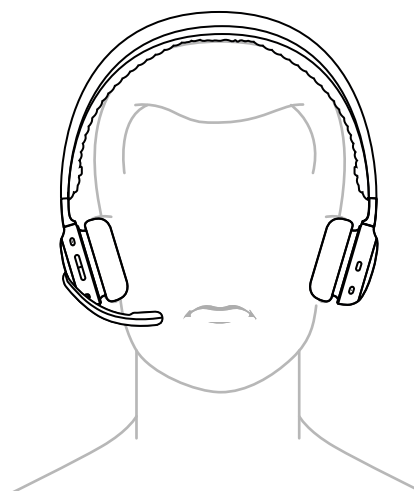

ЗАРЕЖДАНЕ

Слушалките се изключват автоматично, когато бъдат оставени в неактивно състояние.

Таймерът за заспиване може да бъде променен в приложението Logi Tune.

Светлинният индикатор на слушалките ще светне в ЧЕРВЕНО, когато батерията е изтощена.

ЗАРЕЖДАНЕ ЧРЕЗ USB КАБЕЛ

1. Включете единия край на кабела в *USB-C* порта отдолу на слушалките, а другия край – в *USB-C* захранващия порт на Вашия компютър, докинг станцията или захранващ адаптер.
2. Светлинният индикатор ще бъде бяла светлина с дишащ ефект при зареждане.
3. Светлинният индикатор ще светне в непрекъснато бяло, когато батерията е напълно заредена.
 - Батерията се зарежда напълно за 2 часа.
 - 5 минути ще ви осигурят до 1 час време за разговори.*
4. Слушалките могат да се използват с приемника и чрез свързване с *Bluetooth*[®], докато се зареждат. Те могат да се използват и като слушалки с кабел заедно със свързания *USB-C* кабел, докато слушалките са изключени.

* Безжичният диапазон може да се различава в зависимост от условията на околната среда и условията на работа с компютъра.

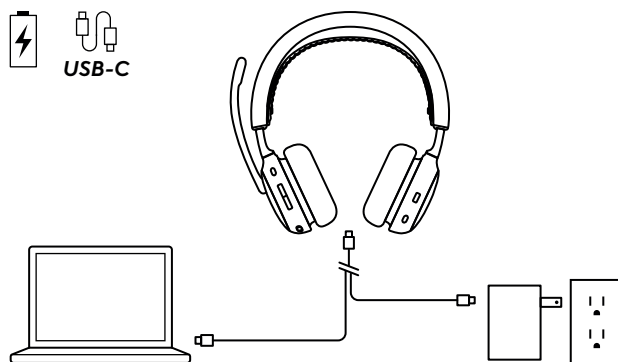

КОНТРОЛИ НА СЛУШАЛКИТЕ

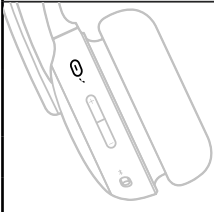
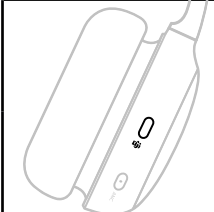
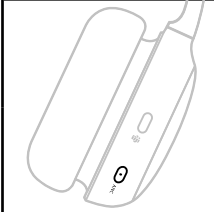
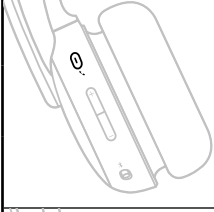
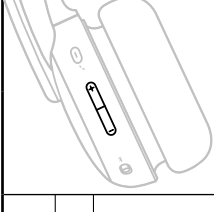
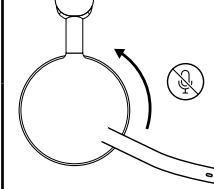
Бутон	Употреба		Действие
	Контроли при обаждания	Приемане/прекратяване на разговор	Кратко натискане
		Възобновяване на задържано повикване	
	Гласов асистент	Отхвърляне на обаждане	Притиснете за 2 секунди
Задействане на гласовия асистент (когато няма дейност като повикване)			
	Teams контроли при обаждания (само за версия на Teams)	Дейности, свързани с Teams	Кратко натискане
			Притиснете за 2 секунди
	ANC контроли	Превключване между ANC и Прозрачност On (Вкл.)	Кратко натискане
		ANC off (Изкл.)	Притиснете за 2 секунди
	Контроли за мултимедия (Разрешаване с Logi Tune)	Възпроизвеждане/пауза	Кратко натискане
		Следваща песен	Двукратно натискане
		Предишна песен	Трикратно натискане
	Контроли за силата на звука	Усилване на звука	Кратко натискане нагоре
		Намаляване на звука	Кратко натискане надолу
	Изключване на звука	Звукът е изключен	Преобръщане на стрелата на микрофона
		Звукът е включен	Преобръщане на стрелата на микрофона надолу

Забележка:

- Дейностите на Teams са само функционални, когато Teams работи при отключен компютър.
- Функционалността при управлението на носители зависи от типа приложение. Настройка само чрез приложението Logi Tune.
- Действията, свързани с разговора, винаги са с приоритет пред стрийминга от гаден канал. Когато са свързани двете устройства, връзката чрез Bluetooth® ще бъде с приоритет спрямо приемника. Когато са свързани двете Bluetooth® устройства, последно активното устройство ще е с приоритет спрямо другото. Приоритетът между двете Bluetooth® устройства може да се персонализира в приложението Logi Tune в „Connected devices“ (Свързани устройства).
- За да научите повече за бутона Teams, посетете страницата за поддръжка на Microsoft: Използвайте бутона Microsoft Teams в сертифицираното си устройство за Teams.
- Гласовите подгани указват кога звукът на микрофона е включен/изключен.

Съвет: ANC може да се персонализира в приложението Logi Tune.

АКТИВНО ШУМОПОТИСКАНЕ (ANC)

ANC блокира шума около вас, за да ви помогне да се съсредоточите върху текущата задача.

- За да превключите между режими ANC и Прозрачност, натиснете ANC бутона, който се намира отстрани на чашката за ухото.
- Когато превключвате между режимите, ще чувате гласови подкани.

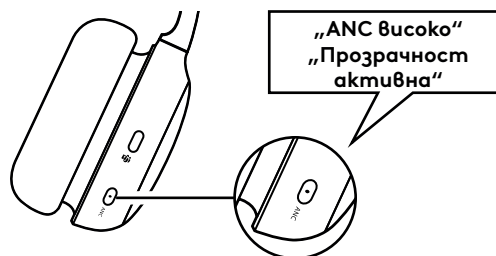

Забележка: От приложението Logi Tune ANC бутонът може да се персонализира така, че да превключва между максимум от 5 различни режима.

ИНДИКАТОРНА ЛАМПИЧКА ЗА СЛУШАЛКИТЕ

Светлина		Състояние
Бял	Без прекъсване	Захранване
		Свързано с устройство
		Батерията е напълно заредена
	Пулсиращо	Батерията се зарежда
	Премигващо	Входящо повикване
Bluetooth® режим на сдвояване		
Червен	Премигване	Изтощена батерия
	Без прекъсване	Звукът е изключен
Лилаво и бяло	Премигване	Актуализиране на фърмуера на слушалките

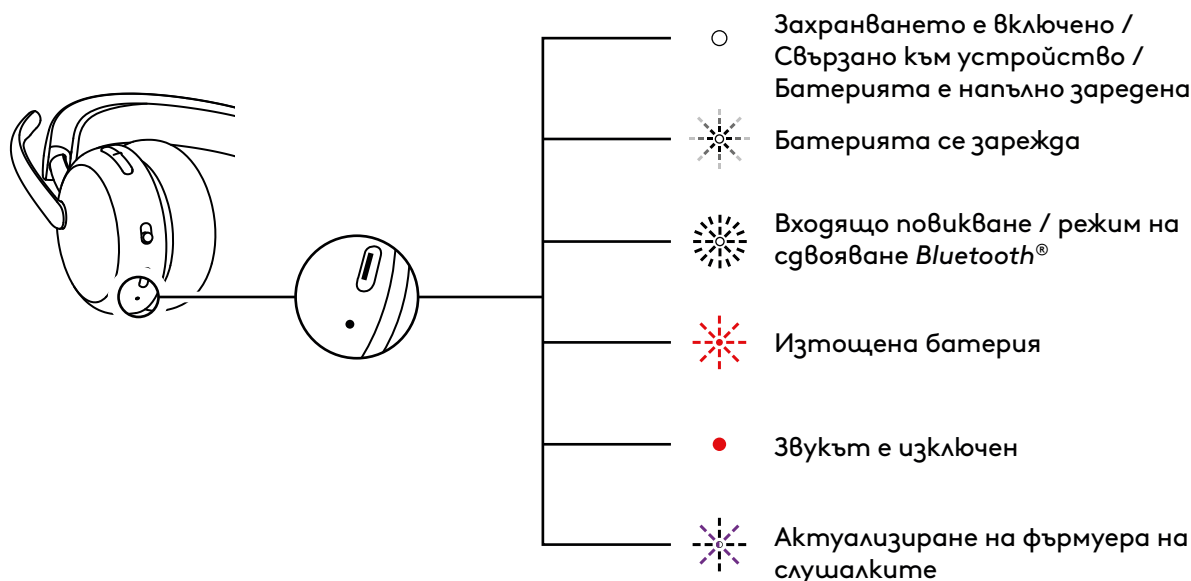

СВЕТЛИНЕН ИНДИКАТОР НА ПРИЕМНИКА

Версия Microsoft Teams		
Светлина		Състояние
Бял	Без прекъсване	Свързано
		Текущо обаждане
	Непрекъснато мигаща за включване и изключване	Входящо повикване
Лилав	Без прекъсване	Свързано с Teams
	Премигващо	Свързване към Teams / Teams известия
	Премигва 3 пъти и се изключва	Не е свързано с Teams
	Премигва 10 секунди и се изключва	Неуспешно свързване с Teams
Червен	Без прекъсване	Звукът е изключен
Син	Премигващо	Сдвояване

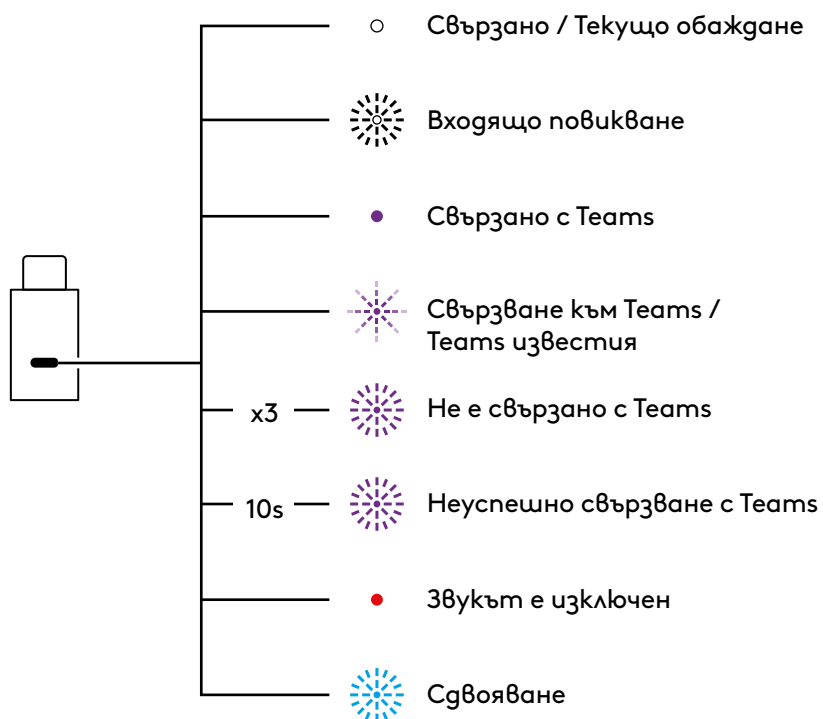

Версия на УС		
Светлина		Състояние
Бял	Без прекъсване	Свързано
	Непрекъснато мигаща за включване и изключване	Текущо обаждане
Червен	Без прекъсване	Звукът е изключен
Син	Премигащо	Сдвояване

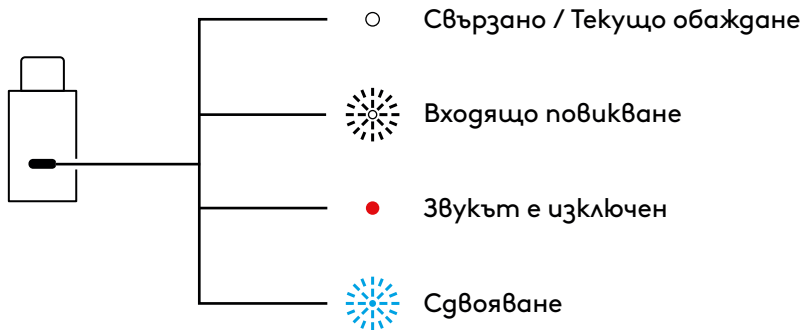

AUDIO ЧРЕЗ USB (БЛАГОПРИЯТНО РЕШЕНИЕ ПРИ РАЗЛИЧНА ПЛЪТНОСТ)

Ако звукът по време на разговор е нестабилен, защото наблизко има твърде много безжични устройства (висока плътност), слушалките могат да се използват във варианта им с кабел.

1. Изключете слушалките.
2. Свържете слушалките с предоставения USB кабел. След това включете другия кабел на USB-C кабела в USB-C порта на компютъра ви.
3. Настройката "Logi Zone Wireless 2 ES B2B-USB" трябва да бъде избрана в аудио настройките на устройството.

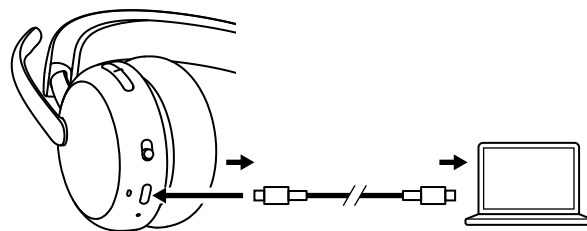

Забележка: Докато този режим е активен, слушалките се зареждат. В този режим е възможно контролите на бутоната да не са налични.

LOGI TUNE

Logi Tune помага за увеличаване на ефективността на слушалките с помощта на периодични актуализации на софтуера и фърмуера. Научете повече и изтеглете Logi Tune на адрес logitech.com/tune, от *Apple App Store* или *Google Play*.



РЕГУЛИРАНЕ НА САМОЧУВАЕМОСТТА

Самочуваемостта ви дава възможност да чувате гласа си по време на разговори, за да сте наясно колко силно говорите. В приложението Logi Tune изберете функцията за самочуваемост и регулирайте плъзгача по съответния начин.

- По-голямо число означава, че чувате повече външен звук.
- По-малко число означава, че чувате по-малко външен звук.

ТАЙМЕР ЗА АВТОМАТИЧНО ЗАСПИВАНЕ

По подразбиране слушалките ще се изключат автоматично, когато не се използват в продължение на 30 час. Регулирайте таймера за заспиване в приложението Logi Tune.

MIC EQ

Персонализирайте Mic EQ в Logi Tune, за да настроите гласа си да звучи по-ярко или по-дълбоко.

ЗАЩИТА НА СЛУХА

„Zone Wireless 2 ES for Business“ осигурява три варианта на защита, чрез които ви помага да слушате безопасно.

Ограничена върхова сила на звука: Силата на звука винаги е ограничена максимално до 100 dBA, за да предотврати риск от увреждане на слуха.

Защита срещу акустични удари: Тя елиминира риска от внезапно увеличаване на звука и така избягва резките акустични промени в съответствие с австралийските разпоредби G616. Можете да я активирате от приложението Logi Tune и се прилага единствено към действия, свързани с разговори.

Излагане на шум за продължителен период от време:

Този режим защитава ушите ви от излагането на шум за период над 8 часа и ограничава звука до 85 dBA в съответствие с австралийските разпоредби G616. Можете да я активирате от приложението Logi Tune и се прилага единствено към действия, свързани с разговори.

АКТУАЛИЗИРАНЕ НА СЛУШАЛКИТЕ

Препоръчително е да актуализирате както слушалките, така и приемника. За да направите това, изтеглете Logi Tune от logitech.com/tune и проверете за налични актуализации на фирмуера.

Забележка: След като актуализацията завърши, изключете и включете слушалките, за да проверите дали е изпълнена успешно.

ПОВТОРНО СВЪРЗВАНЕ НА СЛУШАЛКИТЕ

Ако връзката на слушалките ви с приемника се прекъсне, можете да ги свържете повторно от приложението Logi Tune.

1. Включете USB-C приемника или USB-A адаптера заедно с USB-C приемника в USB порта на компютъра.
2. Включете слушалките, като плъзнете ключа на захранването към центъра.
3. Отворете десктоп приложението Logi Tune на своя компютър.
4. Изберете „Zone Receiver“ от таблото.
5. Изчакайте, докато се извърши търсене на по-рано свързаните слушалки.
6. Ако нито една слушалка не се извежда като свързана към приемника, щракнете върху „Сдвояване на слушалки“.
7. Влезте в режим на сдвояване на слушалките, като плъзнете превключвателя на захранването до Bluetooth® иконата и го задържите за 2 секунди. Светлинният индикатор ще мига бързо в бяло.
8. След успешно сдвояване светлинният индикатор на приемника и слушалките ще стане изпълен изцяло в бяло.

НУЛИРАНЕ НА СЛУШАЛКИТЕ

За да нулирате слушалките до първоначалното им състояние, включете слушалките, задръжте продължително бутона на захранването в режим на сдвояване и бутона за регулиране на звука за 5 секунди. Слушалките ще бъдат нулирани успешно, когато светлинният им индикатор мига интензивно в червено, а белият премигне 3 пъти и се изключи.

РАЗМЕРИ

Слушалки:

Височина x ширина x дълбочина:
185,2 x 183,6 x 73,0 мм

Тегло:

212 g

Приемник:

Височина x ширина x дълбочина:
26,8 x 12,4 x 6,2 мм

Адаптер:

Височина x ширина x дълбочина:
24,5 x 15,4 x 8,7 мм

СИСТЕМНИ ИЗИСКВАНИЯ

Работи със стандартни приложения за разговори на почти всички платформи и операционни системи. Работи с компютри, базирани на *Windows*, *Mac* или *Chrome* чрез *USB-C*, *USB-A*, *Bluetooth®* и *iOS* или *Android Bluetooth®*

ТЕХНИЧЕСКИ ХАРАКТЕРИСТИКИ

Тип на микрофона: 2 микрофона за шумопотискане с алгоритми, базирани на изкуствен интелект, и Mic EQ

Честотна реакция (слушалки): 20 Hz - 20 kHz (музикален режим),
100 Hz - 8 kHz (режим на разговор)

Честотна реакция (микрофон): 100 Hz – 8 kHz

Тип на батерията: Въградена батерия (литиево-йонна)

Живот на батерията (време за разговори)*: До 20 часа (ANC е вкл.),
до 25 часа (ANC е изкл.)

Живот на батерията (време за слушане)*: До 25 часа (ANC е вкл.),
до 48 часа (ANC е изкл.)

Bluetooth® версия: 5.3

Безжичен обхват*: До 50 м /170 фута (пряка видимост)

Дължина на кабела (захранващ кабел *USB-C* към *C*): 1,5 м

Аудио съвместимост: съвместими с EN 50332-2

* Животът на батерията и безжичният диапазон варират в зависимост от условията на околната среда и употребата на компютъра.

www.logitech.com/support/zonewireless2es-b

DOZNAJTE VIŠE O SVOM UREĐAJU

POGLED S PREDNJE STRANE

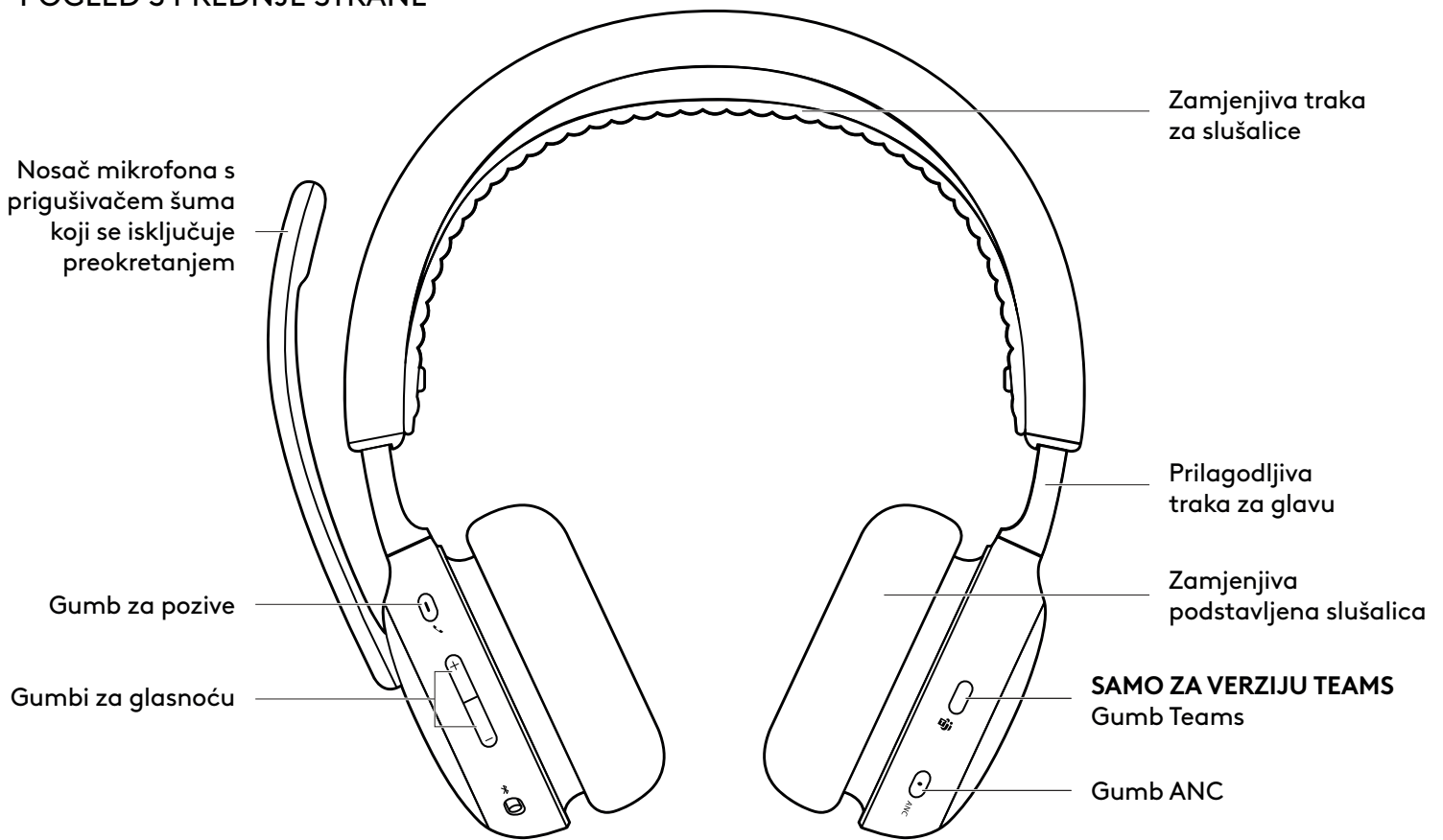

POGLED S DONJE STRANE

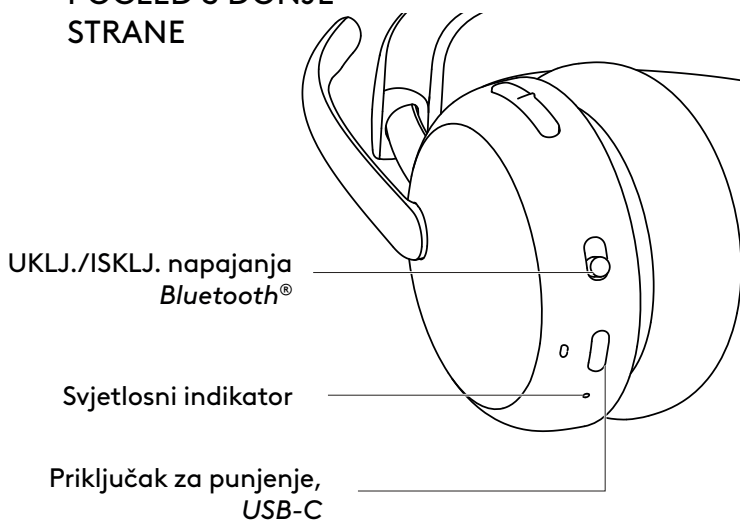

USB PRIJEMNIK I ADAPTER

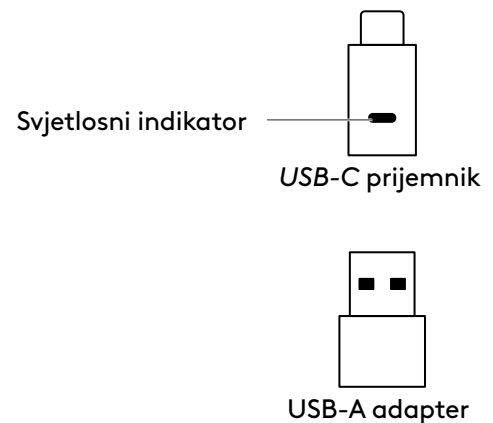

SADRŽAJ KUTIJE

1. Slušalice
2. USB-C prijemnik
3. USB-A adapter
4. USB-C na C kabel za punjenje
5. Putna torbica
6. Korisnička dokumentacija

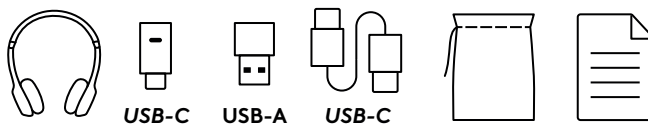

UKLJUČIVANJE/ISKLJUČIVANJE NAPAJANJA

1. Pomaknite sklopku za uključivanje/isključivanje u sredinu.
2. Nakon uključivanja, svjetlosni indikator poprimit će bijelu boju.
3. Ako želite isključiti napajanje, pomaknite sklopku za uključivanje/isključivanje prema ikoni napajanja.

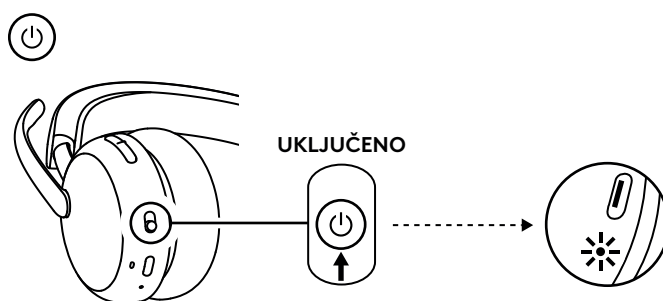

UPARIVANJE PREKO USB PRIJEMNIKA

1. **USB-C**
Ukopčajte prijemnik u USB-C priključak na računalu.

USB-A

Ukopčajte USB-C prijemnik u USB-A adapter. Zatim utaknite adapter u USB-A priključak na računalu.

2. Slušalice su već uparene s prijemnikom koji se isporučuju. Samo uključite slušalice. Nakon uspješnog uparivanja, svjetlosni pokazatelj na prijemniku svijetlit će stalno bijelo. Svjetlosni pokazatelj na slušalicama svijetlit će stalno bijelo.
3. Pazite da odaberete „Logi Zone Wireless 2 ES B2B“ u postavkama zvuka na računalu.

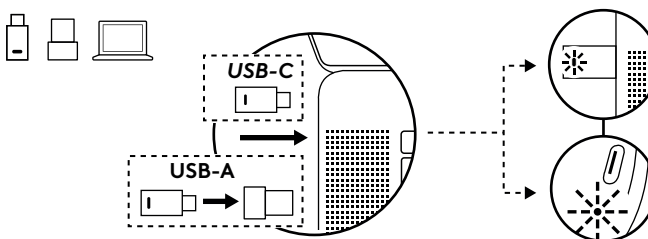

UPARIVANJE PREKO BLUETOOTH® VEZE

1. Pomaknite sklopku za uključivanje/isključivanje prema ikoni Bluetooth® i držite 2 sekunde. Svjetlosni pokazatelj brzo će treperiti bijelo.
2. Otvorite postavke za Bluetooth® na svom uređaju.
3. Odaberite „Logi Zone Wireless 2 ES B2B“ u uređajima koji se mogu otkriti.
4. Nakon uspješnog uparivanja, svjetlosni indikator svijetlit će stalno bijelo.

Savjet (samo kada upotrebljavate Windows 10):

Prilikom uparivanja slušalice s prijenosnim računalom, po potrebi otvorite postavke zvuka i odaberite „Logi Zone Wireless 2 ES B2B Stereo“ radi najbolje kvalitete glazbe i odaberite „Logi Zone Wireless 2 ES B2B Hands-Free“ za pozive.

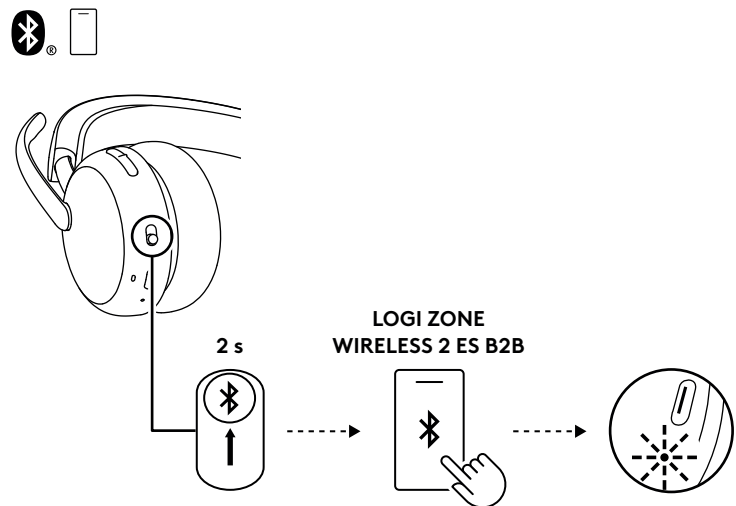

NAMJEŠTANJE SLUŠALICA

1. Namjestite slušalice pomicanjem školjki za uši gore/dolje po traci za glavu.
2. Zakrenite školjke radi prilagodbe vašim ušima.
3. Možda će vam biti jednostavnije namjestiti slušalice dok su na glavi. Pomičite školjke za uši gore/dolje po traci za glavu dok ne osjetite da vam udobno pristaju na ušima.

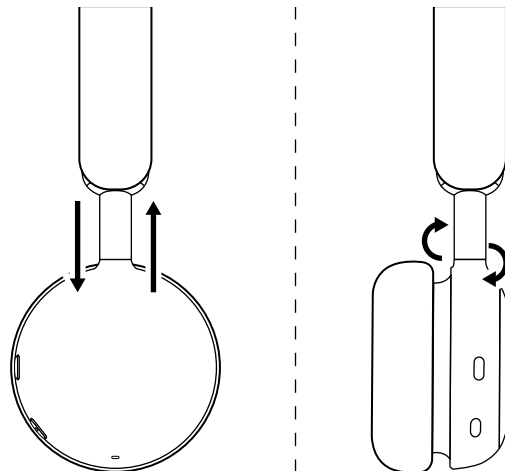

NAMJEŠTANJE NOSAČA MIKROFONA

Nosač mikrofona ima mogućnost rotacije od 270 stupnjeva. Nosite na lijevoj ili desnoj strani. Audiokanal uključit će se automatski ovisno o smjeru nošenja mikrofona.

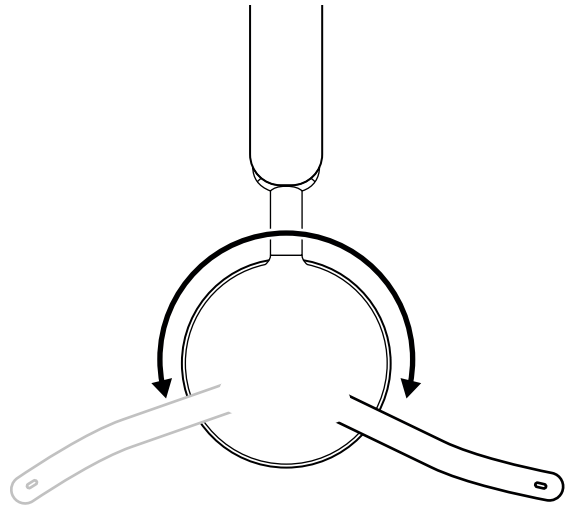

Nosač mikrofona treba biti postavljen blizu ili pored usta, poravnat s kutom usta.

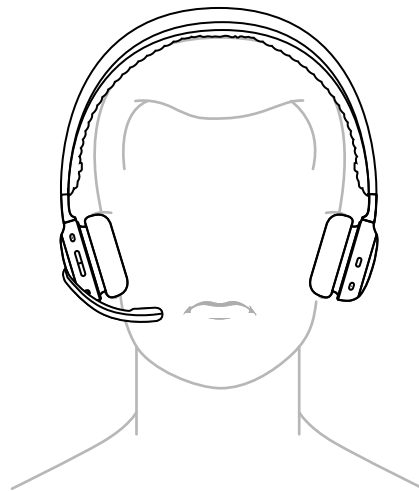

PUNJENJE

Slušalice se automatski isključuju kada su neaktivne.

Automatsko isključivanje može se promijeniti u aplikaciji Logi Tune.

Svjetlosni pokazivač svijetlit će CRVENO kada je baterija slaba.

PUNJENJE PREKO USB KABELA

1. Ukopčajte jedan kraj kabela u *USB-C* priključak s donje strane slušalice, a drugi kraj u *USB-C* priključak za punjenje na računalu, priključnoj stanici ili na adapteru napajanja.
2. Dok se baterija puni svjetlosni pokazatelj sporo će treperiti bijelo.
3. Kada je baterija potpuno napunjena svjetlosni pokazatelj svijetli bijelo.
 - 2 sata su dovoljna za potpuno punjenje baterije.
 - 5 minuta punjenja osigurat će vam 1 sat vremena za razgovor.*
4. Slušalice se mogu upotrebljavati za vrijeme punjenja s prijemnikom i biti uparene *Bluetooth*® vezom. One se također mogu koristiti kao žične slušalice s *USB-C* kabelom spojenim dok su slušalice isključene.

*Vijek trajanja baterije može se razlikovati ovisno o okruženju i računalnim uvjetima.

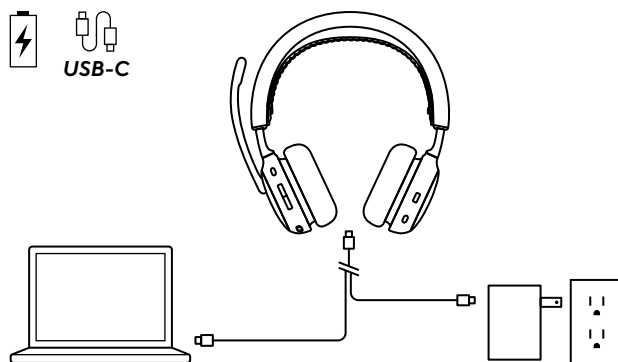

UPRAVLJAČKI ELEMENTI NA SLUŠALICAMA

Gumb	Upotreba		Radnja
	Kontrole poziva	Javljanje/Kraj poziva	Kratki pritisak
		Nastavite poziv na čekanju	
	Glasovna pomoć	Odbijanje poziva Pokreni glasovnog pomoćnika (kada nema aktivnosti poziva)	Pritisnite u trajanju od 2 sekunde
	Kontrole poziva Teams (samo za verziju Teams)	Teams aktivnosti	Kratki pritisak
			Pritisnite u trajanju od 2 sekunde
	ANC upravljački elementi	Prebacivanje između ANC i uključene transparentnosti	Kratki pritisak
		ANC je isključen	Pritisnite u trajanju od 2 sekunde
	Regulatori medijskih sadržaja (omogućiti s aplikacijom Logi Tune)	Reproduciranje/pauziranje	Kratko pritisnite
		Sljedeća pjesma	Dvostruki pritisak
		Prethodna pjesma	Trostruki pritisak
	Regulatori glasnoće	Pojačavanje zvuka	Kratki pritisak prema gore
		Stišavanje zvuka	Kratki pritisak prema dolje
	Isključivanje zvuka	Zvuk isključen	Okrenite nosač mikrofona prema gore
		Zvuk uključen	Okrenite nosač mikrofona prema dolje

Napomena:

- Teams aktivnosti rade samo kada je Teams aktivan na otključanom računalu.
- Funkcija upravljanja medijima ovisi o vrsti aplikacije. Može se postaviti samo putem aplikacije Logi Tune.
- Aktivnosti poziva uvijek imaju najviši prioritet u odnosu na prijenos medija. Kada su dva uređaja povezana, povezivanje putem *Bluetooth*® veze imat će prednost u odnosu na prijemnik. Kada su dva *Bluetooth*® uređaja povezana, zadnji aktivni uređaj nadjačat će drugoga. Prioritet između dva *Bluetooth*® uređaja može se prilagoditi u aplikaciji Logi Tune u Povezani uređaji.
- Da biste saznali više o gumbu Teams, posjetite stranicu za podršku društva *Microsoft*: Upotrijebite gumb *Microsoft Teams* na certificiranom uređaju Teams.
- Glasovne poruke označavaju kada je mikروفon uključen/isključen.

Savjet: ANC se može prilagoditi na aplikaciji Logi Tune.

AKTIVNO PRIGUŠIVANJE ŠUMA (ANC)

ANC blokira buku oko vas i pomaže vam da se koncentrirate na zadatak pred vama.

- Pritisnite ANC gumb na bočnoj strani slušalice za prebacivanje između načina rada ANC i transparentnosti.
- Promjena načina rada označit će se glasovnim porukama.

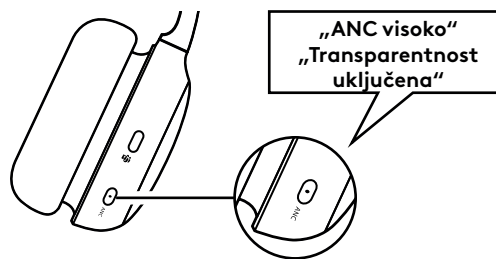

Napomena: gumb ANC može se prilagoditi za kružno kretanje kroz 5 različita načina rada u aplikaciji Logi Tune.

SVJETLOSNI POKAZATELJ SLUŠALICA

Svjetlo		Stanje
Bijela	Stalno	Uključivanje
		Povezano s uređajem
		Baterija je napunjena do kraja
	Pulsira	Punjenje baterije
Crveno	Trepće	Dolazni poziv
	Trepće	Bluetooth® način rada za uparivanje
Ljubičasta i bijela	Trepće	Slaba baterija
	Stalno	Zvuk isključen
	Trepće	Ažuriranje firmvera slušalice u tijeku

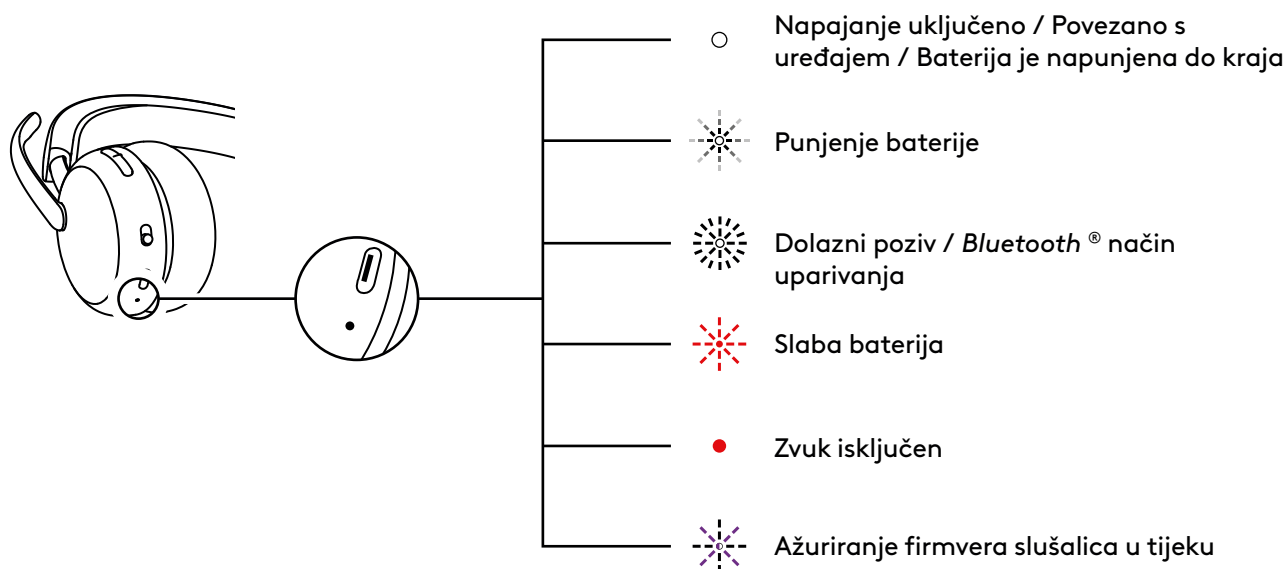

SVJETLOSNI POKAZATELJ PRIJEMNIKA

Verzija Microsoft Teams		
	Svjetlo	Stanje
Bijela	Stalno	Povezano
		Poziv u tijeku
	Ponovljeno treptanje uključeno i isključeno	Dolazni poziv
Ljubičasto	Stalno	Povezano na Teams
	Pulsira	Povezivanje na Teams / Teams obavijesti
	Trepće 3 puta i isključuje se	Nije povezano na Teams
	Trepće 10 sekundi i isključuje se	Neuspjelo povezivanje na Teams
Crveno	Stalno	Zvuk isključen
Plavo	Trepće	Uparivanje

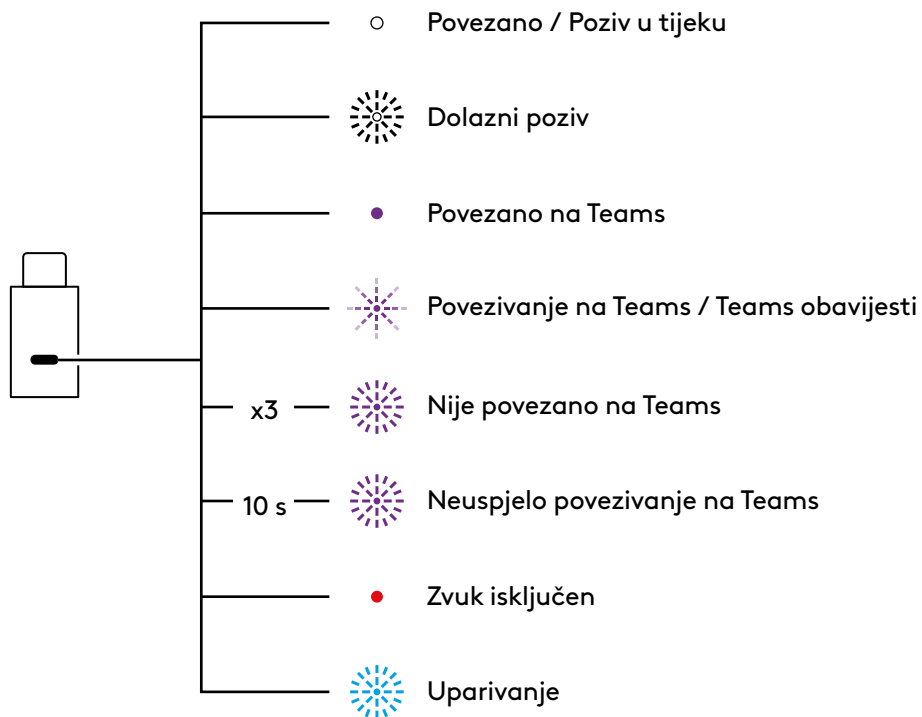

UC verzija		
	Svjetlo	Stanje
Bijela	Stalno	Povezano
	Ponovljeno treptanje uključeno i isključeno	Poziv u tijeku
Crveno	Stalno	Dolazni poziv
Plavo	Trepće	Zvuk isključen
		Uparivanje

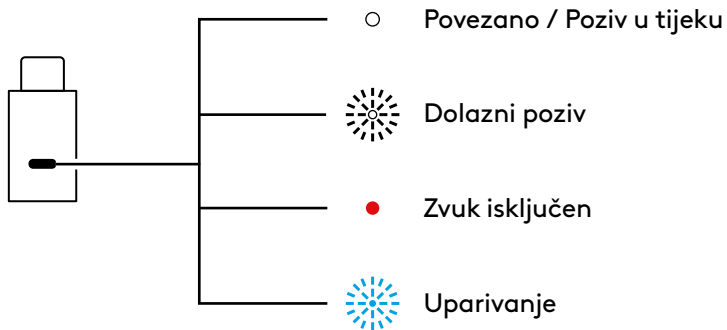

ZVUK PREKO USB (PRILAGOĐENA GUSTOĆA)

Ako je zvuk nestabilan za vrijeme poziva jer u blizini postoji puno bežičnih uređaja (visoka gustoća), slušalice se mogu koristiti kao kabelaške slušalice.

1. Isključite slušalice.
2. Povežite slušalice na isporučeni USB kabel. Ukopčajte drugu stranu USB-C kabela u USB-C priključak na računalu.
3. Provjerite je li odabran „Logi Zone Wireless 2 ES B2B-USB“ na postavci audio uređaja.

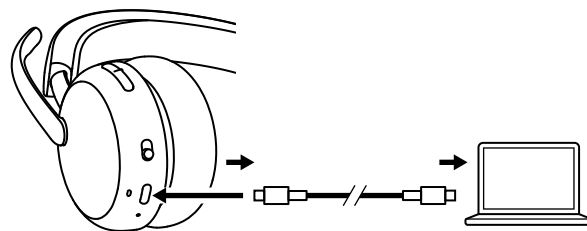

Napomena: slušalice će se puniti u ovom načinu rada. U ovom načinu rada možda neće biti dostupno upravljanje s gumbima.

LOGI TUNE

Logi Tune poboljšava performanse slušalica s redovnim ažuriranjima softvera i firmvera. Saznajte više i preuzmite Logi Tune na adresi logitech.com/tune, u trgovini *Apple App Store* ili *Google Play*.

 Logi Tune



NAMJEŠTANJE POPRATNOG TONA

Popratni ton omogućuje vam da čujete vlastiti glas tijekom razgovora kako biste bili svjesni koliko glasno govorite. U aplikaciji Logi Tune odaberite značajku popratnog tona i prema potrebi prilagodite njezinu brojku.

- Veći broj znači da jače čujete vanjski zvuk.
- Manji broj znači da slabije čujete vanjski zvuk.

AUTOMATSKO ISKLJUČIVANJE

Vaše će se slušalice standardno automatski isključiti ako nisu u upotrebi 30 min. Namjestite automatsko isključivanje u aplikaciji Logi Tune.

Ekvilizator mikrofona

Prilagodite ekvilizator mikrofona u aplikaciji Logi Tune kako biste prilagodili svoj glas da zvuči svjetlije ili dublje.

ZAŠTITA SLUHA

Zone Wireless 2 ES for Business pruža tri vrste zaštite kako bi vaš sluh ostao zaštićen.

Ograničenje vršnih vrijednosti: Glasnoća zvuka stalno je ograničena na 100 dBA radi prevencije oštećenja sluha.

Zaštita od akustičkih udara: Uklanja iznenadne vršne vrijednosti zvuka kako bi se izbjegli udari u skladu sa australskim smjericama G616. To se može omogućiti u aplikaciji Logi Tune i vrijedi samo za aktivnosti poziva.

Izloženost dugotrajnoj buci: Pruža zaštitu sluha od izloženosti buci u razdobljima dužim od 8 sati s ograničenjem razine na 85 dBA u skladu s australskom smjericom G616. To se može omogućiti u aplikaciji Logi Tune i vrijedi samo za aktivnosti poziva.

AŽURIRANJE SLUŠALICA

Preporučuje se ažuriranje i slušalica i prijemnika. Da biste to učinili, preuzmite Logi Tune sa stranice logitech.com/tune i provjerite dostupna ažuriranja programskih datoteka.

Napomena: isključite i opet uključite slušalice nakon dovršetka ažuriranja kako biste bili sigurni da je ažuriranje bilo uspješno.

PONOVRNO POVEZIVANJE SLUŠALICA

Ako je došlo do prekida veze slušalica s prijemnikom, slušalice možete ponovno povezati preko aplikacije Logi Tune.

1. Ukopčajte *USB-C* prijemnik ili *USB-A* adapter s *USB-C* prijemnikom u *USB* priključak računala.
2. Uključite slušalice pomicanjem sklopke za uključivanje u sredinu.
3. Otvorite aplikaciju Logi Tune Desktop na računalu.
4. Odaberite „Zone Receiver“ na nadzornoj ploči.
5. Pričekajte dok traje traženje prethodno povezanih slušalica.
6. Ako se ne prikažu nijedne slušalice kao povezane s prijemnikom, kliknite „Upari slušalice“.
7. Otvorite način rada za uparivanje pomicanjem sklopke za uključivanje prema ikoni *Bluetooth*[®] i tu je zadržite 2 sekunde. Svjetlosni pokazatelj brzo će treperiti bijelo.
8. Nakon uspješnog uparivanja, svjetlosni pokazatelj na prijemniku i na slušalicama dalje će svijetliti stalno bijelo.

PONOVRNO POSTAVLJANJE SLUŠALICA

Za ponovno postavljanje slušalica na izvorne postavke stavite slušalice na glavu, dugo pritisnite gumb za pojačavanje glasnoće i kliznite gumb za uključivanje/isključivanje u način rada za uparivanje 5 sekundi. Slušalice su uspješno ponovno postavljene kada svjetlosni pokazatelj 3 puta brzo zatrepće crveno i bijelo i zatim se isključi.

DIMENZIJE

Slušalice:

Visina x širina x dubina:
185,2 x 183,6 x 73,0 mm

Težina:

212 g

Prijemnik:

Visina x širina x dubina:
26,8 x 12,4 x 6,2 mm

Adapter:

Visina x širina x dubina:
24,5 x 15,4 x 8,7 mm

PREDUVJETI SUSTAVA

Radi s uobičajenim aplikacijama za pozive na skoro svim platformama i operacijskim sustavima. Radi na računalima sa sustavima *Windows*, *Mac* ili *Chrome* preko uređaja s omogućenim funkcijama *USB-C*, *USB-A*, *Bluetooth*[®] i *iOS* ili *Android Bluetooth*[®].

TEHNIČKE SPECIFIKACIJE

Vrsta mikrofona: 2 mikrofona s prigušivačima šuma s algoritmima zasnovanim na umjetnoj inteligenciji i ekvalizatoru mikrofona.

Frekvencijski opseg (slušalice): 20 Hz – 20 kHz (glazbeni način rada), 100 Hz – 8 kHz (način razgovora)

Frekvencijski opseg (mikrofon): 100 Hz – 8 kHz

Vrsta baterije: Ugrađena baterija (litij-ionska)

Trajanje baterije (vrijeme govora)*: do 20 sati (ANC uključen), do 25 sati (ANC isključen)

Trajanje baterije (vrijeme slušanja)*: do 25 sati (ANC uključen), do 48 sati (ANC isključen)

Bluetooth[®] verzija: 5.3

Domet bežične veze*: Do 50 m / 170 ft (optička vidljivost na otvorenom prostoru)

Duljina kabela za punjenje *USB-C* na *C*: 1,5 m

Audio sukladnost: Sukladno s EN 50332-2

*Trajanje baterije i domet bežične veze može se razlikovati ovisno o okruženju i računalnim uvjetima.

www.logitech.com/support/zonewireless2es-b

UPOZNAJTE SVOJ PROIZVOD

PRIKAZ SA PREDNJE STRANE



PRIKAZ SA DONJE STRANE

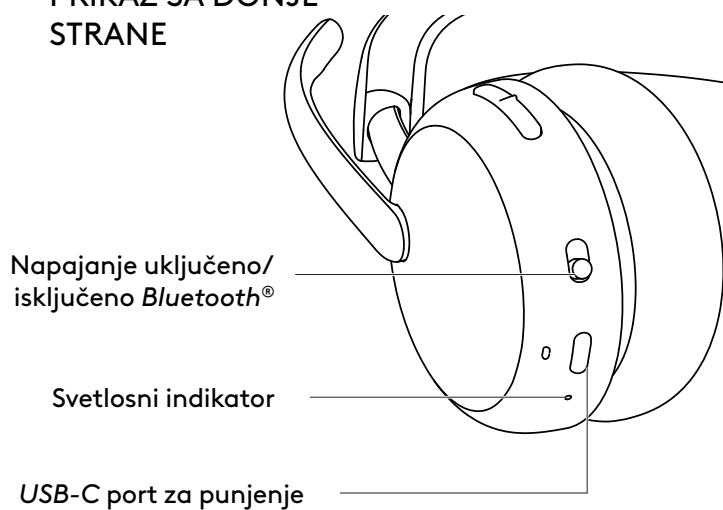

USB PRIJEMNIK I ADAPTER

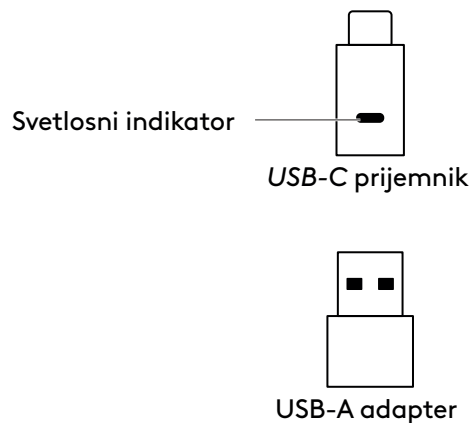

SADRŽAJ PAKOVANJA

1. Slušalice
2. USB-C prijemnik
3. USB-A adapter
4. USB-C na C kabl za punjenje
5. Putna torba
6. Dokumentacija za korisnika

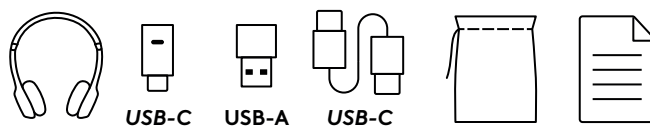

UKLJUČIVANJE/ISKLJUČIVANJE NAPAJANJA

1. Povucite prekidač za napajanje u sredinu.
2. Kada je napajanje uključeno, svetlosni indikator menja boju u belo.
3. Za isključivanje, povucite prekidač za napajanje prema ikoni napajanja.

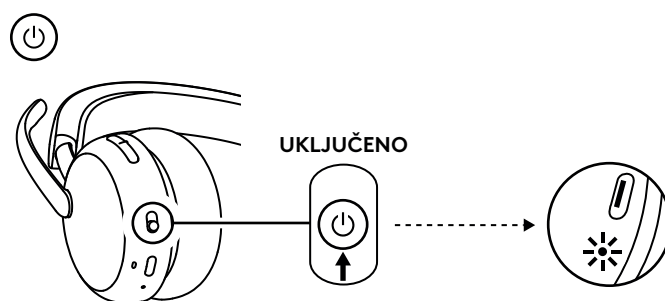

UPARIVANJE PUTEM USB PRIJEMNIKA

1. **USB-C**
Priključite prijemnik na USB-C port računara.

USB-A

Priključite USB-C prijemnik na USB-A adapter. Zatim priključite adapter na USB-A port računara.

2. Slušalice su već uparene s prijemnikom s kojim se isporučuju. Samo uključite slušalice. Nakon uspešnog uparivanja, svetlosni indikator na prijemniku neprekidno svetli belo. Svetlosni indikator na slušalicama će neprekidno svetleti belo.
3. Uverite se da je u postavkama zvuka računara izabrana opcija „Zone Wireless 2 ES B2B“.

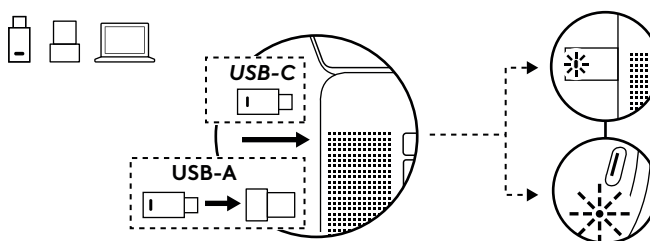

UPARIVANJE PUTEM **BLUETOOTH**® TEHNOLOGIJE

1. Povucite prekidač za napajanje prema *Bluetooth*® ikoni i zadržite ga 2 sekunde. Svetlosni indikator će brzo trepereti belo.
2. Otvorite *Bluetooth*® postavke na uređaju.
3. Izaberite „Logi Zone Wireless 2 ES B2B,“ u listi pronađenih uređaja.
4. Kada se uparivanje uspešno završi, svetlo indikatora neprekidno svetli belo.

Savet (kada koristite samo Windows 10):

Kada se slušalice upare sa laptop računaram, predite po potrebi u postavke za zvuk, a zatim izaberite opciju „Zone Wireless 2 ES B2B Stereo“ za najbolji kvalitet muzike i „Zone Wireless 2 ES B2B Hands-Free“ za pozive.

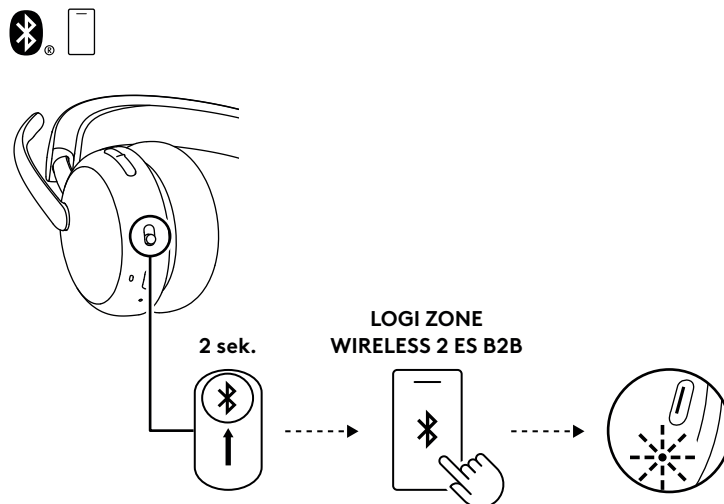

PRILAGOĐAVANJE SLUŠALICA

1. Podesite slušalice tako što ćete pomerati slušne uloške gore-dole duž nosača slušalica.
2. Okrećite slušne uloške tako da se što bolje postavite na vaše uši.
3. Najjednostavnije je da to podešavanje vršite dok su vam slušalice na glavi. Pomerajte slušne uloške gore-dole duž nosača slušalica dok se nalaze na vašoj glavi.

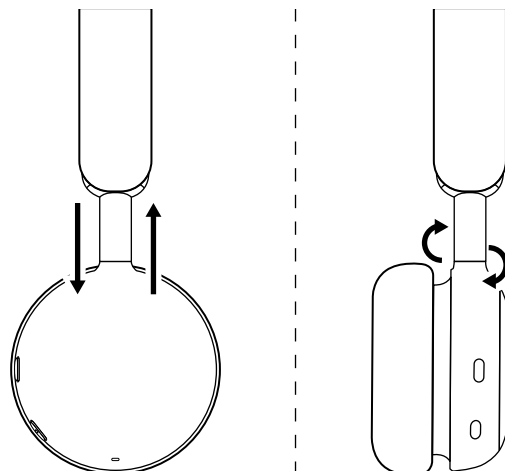

PRILAGOĐAVANJE DRŽAČA MIKROFONA

Držač mikrofona se rotira za 270 stepeni. Nosite ga bilo na levoj ili desnoj strani. Audio kanal će se automatski promeniti, u zavisnosti od pravca u kom nosite mikrofona.

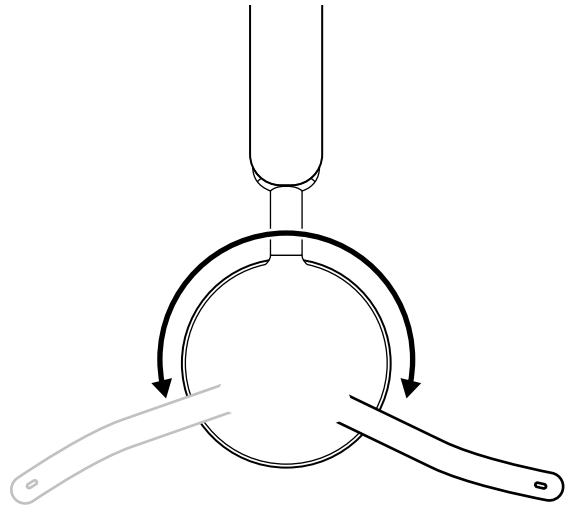

Mikrofon treba postaviti blizu ili pored usta, tako da je poravnat sa uglom usta.

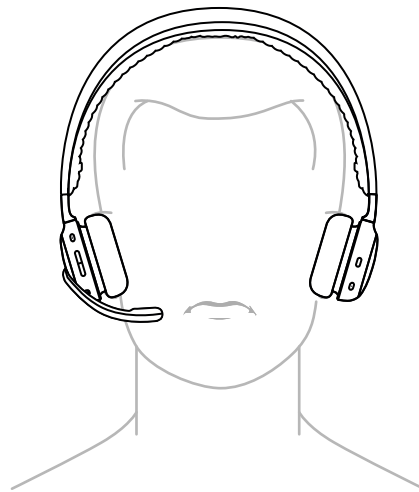

PUNJENJE

Slušalice se automatski isključuju kad se ne koriste.

Tajmer za režim spavanja može da se promeni u aplikaciji Logi Tune.

Svetlo indikatora slušalica će svetleti crveno kada je baterija pri kraju.

PUNJENJE PUTEM USB KABLA

1. Priključite jedan kraj kabla u *USB-C* port sa donje strane slušnog uložka, a drugi kraj u *USB-C* port za punjenje na računaru ili adapteru za napajanje.
2. Svetlo indikatora će pulsirati belo tokom punjenja.
3. Kada se punjenje završi, belo svetlo indikatora će postati stalno.
 - za 2 sata punjenja baterija će se u potpunosti napuniti.
 - 5 minuta punjenja biće vam dovoljno za do 1 sat razgovora.*
4. Slušalice mogu da se koriste sa prijemnikom i da budu uparene sa *Bluetooth*® uređajem tokom punjenja. Mogu se koristiti i kao ožičene slušalice sa *USB-C* kablom povezanim dok je napajanje slušalica isključeno.

*Trajanje baterije zavisi od okruženja i uslova korišćenja računara.

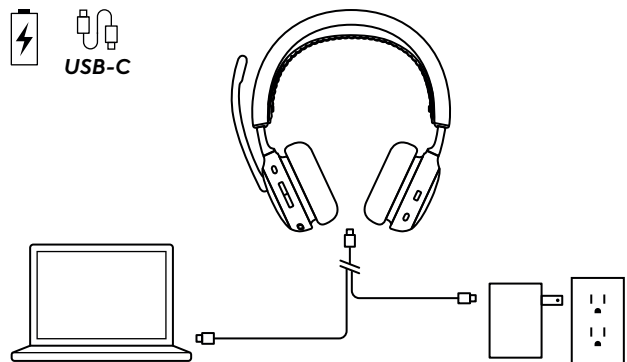

KONTROLE SLUŠALICA

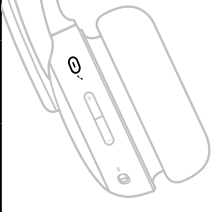
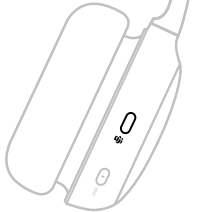
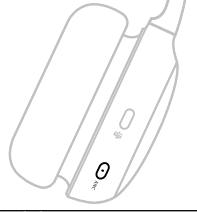
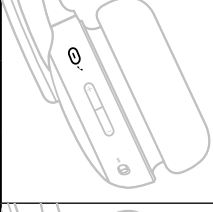
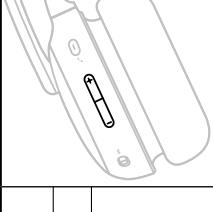
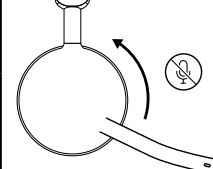
Dugme	Korišćenje		Radnja
	Kontrole poziva	Javljanje / prekidanje poziva	Kratak pritisak
		Nastavite poziv na čekanju	
	Glasovni pomoćnik	Aktiviranje glasovnog pomoćnika (kada nema aktivnosti poziva)	Pritisak na 2 sekunde
	Teams kontrole poziva (Samo za Teams verziju)	Teams aktivnosti	Kratak pritisak
			Pritisak na 2 sekunde
	ANC kontrole	Prelazak iz ANC režima u režim transparentnosti i obrnuto	Kratak pritisak
		Isključeno uklanjanje šuma	Pritisak na 2 sekunde
	Kontrole za medije (Omogući pomoću Logi Tune-a)	Reprodukcija / pauza	Kratak pritisak
		Sledeća numera	Dvostruki pritisak
		Prethodna numera	Trostruki pritisak
	Kontrole jačine zvuka	Pojačavanje zvuka	Kratak pritisak
		Utišavanje zvuka	Kratko pritisnite nadole
	Isključivanje zvuka	Isključen zvuk	Okrenite nosač mikrofona nagore
		Uključen zvuk	Okrenite nosač mikrofona nadole

Napomena:

- Teams aktivnosti su funkcionalne samo ako se usluga Teams pokrene na otključanom računaru.
- Funkcije kontrole medija zavise od tipa aplikacije. Može se podesiti samo putem aplikacije Logi Tune.
- Aktivnosti u vezi sa pozivima uvek imaju viši prioritet od strimovanja medija. Kada se dva uređaja povežu, *Bluetooth*® veza će imati prioritet na prijemniku. Kada se povežu dva *Bluetooth*® uređaja, poslednji aktivni uređaj će imati viši prioritet od drugog. - Prioriteti za dva *Bluetooth*® uređaja mogu se podešavati u aplikaciji Logi Tune u odeljku „Povezani uređaji“.
- Da biste saznali više o dugmetu Teams, posetite *stranicu Microsoft podrške*: Koristite dugme *Microsoft Teams* na sertifikovanom Teams uređaju.
- Glasovna obaveštenja ukazuju na to kada je zvuk mikrofona isključen/uključen.

Savet: ANC se može prilagoditi na aplikaciji Logi Tune.

AKTIVNO UKLANJANJE ŠUMA (ANC)

Opcija ANC blokira okolnu buku kako biste mogli da se koncentrišete na trenutni zadatak.

- Pritisnite ANC dugme na bočnoj strani slušnog uloška da biste prelazili iz ANC režima u režim transparentnosti i obrnuto.
- Prilikom prelaska iz jednog režima u drugi javljaće se glasovna obaveštenja.

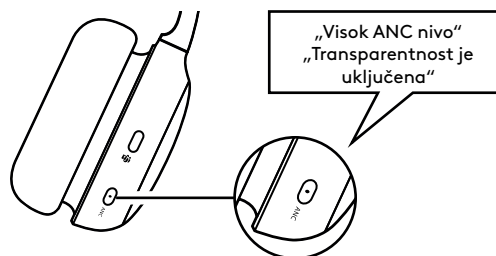

Napomena: ANC dugme se može podešavati za prelasku iz jednog u drugi režim za najviše 5 različitih režima u aplikaciji Logi Tune.

SVETLOSNI INDIKATOR SLUŠALICA

Lampica		Status
Bela	Neprekidno	Uključeno napajanje
		Uspostavljena veza sa uređajem
		Baterija je napunjena do kraja
	Pulsiranje	Baterija se puni
	Trepćuće	Dolazni poziv <i>Bluetooth®</i> režim uparivanja
Crvena	Treperenje	Baterija je pri kraju
	Neprekidno	Isključen zvuk
Ljubičasta i bela	Treperenje	Ažuriranje firmvera slušalica

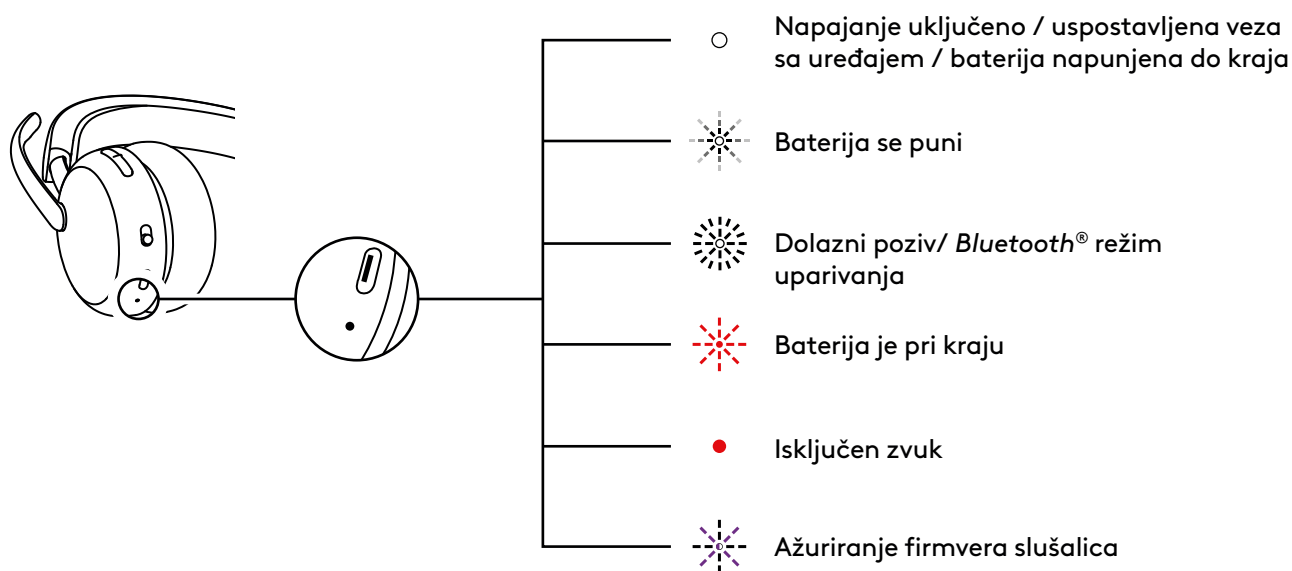

SVETLO INDIKATORA PRIJEMNIKA

Verzija za Microsoft Teams		
Lampica		Status
Bela	Neprekidno	Povezano
		Poziv u toku
	Ponovljeno treperenje	Dolazeći poziv
Ljubičasta	Stalno	Uspostavljena veza sa uslugom Teams
	Treperi	Povezivanje sa uslugom Teams / Teams obaveštenja
	Treperi 3 puta i isključuje se	Prekinuta veza sa uslugom Teams
	Treperi 10 sekundi i isključuje se	Povezivanje sa uslugom Teams nije uspelo
Crvena	Neprekidno	Isključen zvuk
Plava	Treptanje	Uparivanje

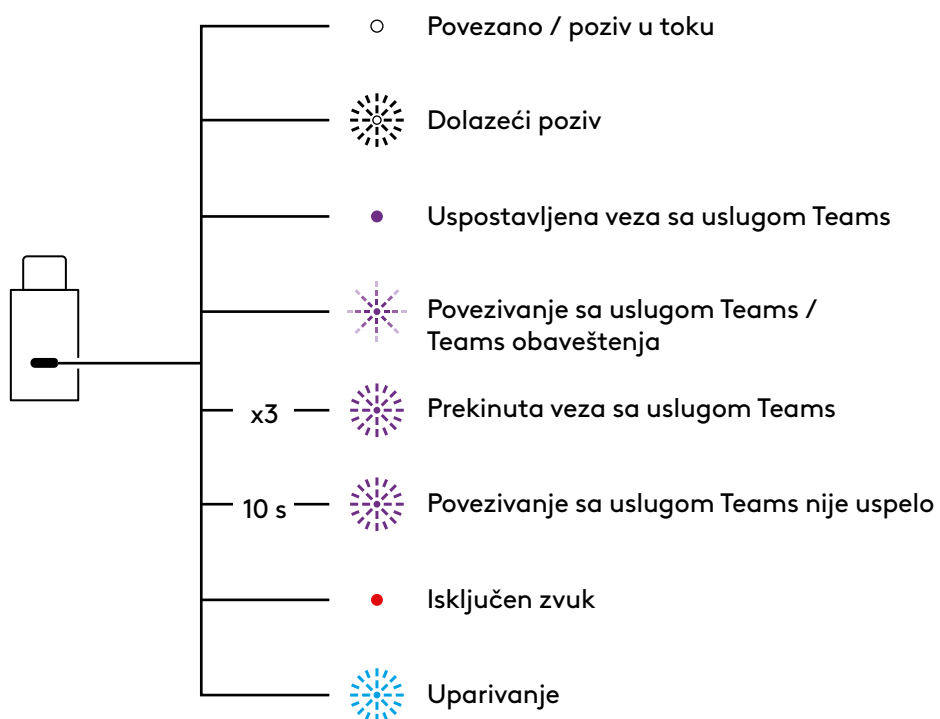

UC verzija		
Lampica		Status
Bela	Neprekidno	Povezano
	Ponovljeno treperenje	Poziv u toku
Crvena	Neprekidno	Isključen zvuk
Plava	Treptanje	Uparivanje

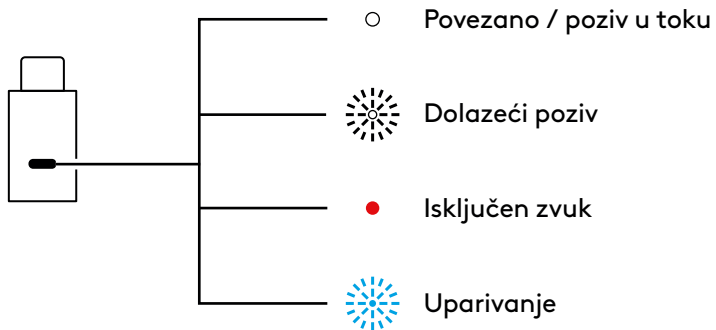

ZVUK PREKO USB KABLA (U USLOVIMA INTENZIVNOG BEŽIČNOG SAOBRAĆAJA)

Ako je zvuk tokom poziva nestabilan zbog prevelikog broja bežičnih uređaja u blizini (velika gustina saobraćaja), slušalice se mogu koristiti kao ožičene.

1. Isključite slušalice.
2. Povežite slušalice sa isporučenim USB kablom. Drugu stranu USB-C kabla priključite na USB-C port na računaru.
3. Uverite se da je na podešavanju audio uređaja izabrano „Logi Zone Wireless 2 ES B2B-USB“.

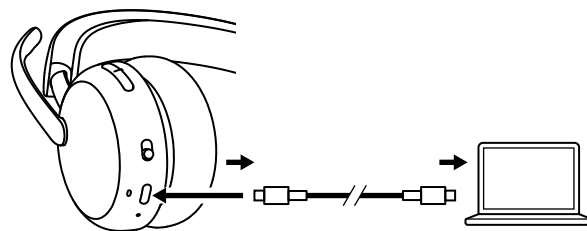

Napomena: Slušalice se pune tokom ovog režima. U ovom režimu, dugmad za kontrolu možda neće biti dostupna.

LOGI TUNE

Logi Tune poboljšava performanse slušalica povremenim ažuriranjima softvera i firmvera. Saznajte više o aplikaciji Logi Tune i preuzmite je na lokaciji logitech.com/tune, odnosno u prodavnicama *Apple App Store* ili *Google Play Store*.



PRILAGOĐAVANJE POVRATNOG TONA

Povratni ton vam omogućava da čujete sopstveni glas tokom razgovora tako da imate uvid u to koliko glasno govorite. U aplikaciji Logi Tune izaberite funkcije povratnog tona i prilagodite birač u skladu sa tim.

- Veći broj označava da ćete čuti više spoljnih zvukova.
- Manji broj označava da ćete čuti manje spoljnih zvukova.

TAJMER ZA AUTOMATSKI REŽIM SPAVANJA

Slušalice će se podrazumevano automatski isključiti ako se ne koriste 30 minuta. Prilagodite tajmer za režim spavanja na Logi Tune aplikaciji.

Ekvilajzer za mikrofon

Prilagodite ekvilajzer za mikrofon u Logi Tune-u da biste prilagodili svoj glas da zvuči svetlije ili dublje.

ZAŠTITA SLUHA

Zone Wireless 2 ES for Business omogućava tri tipa zaštite za očuvanje bezbednosti sluha.

Gornje ograničenje: Jačina zvuka je uvek ograničena na 100 dBA, kako ne bi došlo do oštećenja sluha.

Zaštita od akustičnih šokova: Omogućava uklanjanje iznenadnih zvučnih udara, kako ne bi došlo do akustičnih šokova prema australijskim smernicama G616. To možete da omogućite u aplikaciji Logi Tune i primenjuje se samo na aktivnosti poziva.

Izloženost buci tokom vremena: Primenjuje se zaštita od izloženosti buci tokom perioda dužeg od 8 sati, sa ograničenjem do 85 dBA prema australijskim smernicama G616. To možete da omogućite u aplikaciji Logi Tune i primenjuje se samo na aktivnosti poziva.

AŽURIRAJTE SLUŠALICE

Preporučuje se da ažurirate i slušalice i prijemnik. Da biste to učinili, preuzmite Logi Tune sa logitech.com/tune i proverite dostupna ažuriranja firmvera.

Napomena: Isključite i ponovo uključite slušalice po završetku ažuriranja, kako biste se uverili da je bilo uspešno.

PONOVO POVEŽITE SLUŠALICE

Ako je prekinuta veza između slušalica i prijemnika, možete je ponovo uspostaviti preko aplikacije Logi Tune.

1. Priključite *USB-C* prijemnik ili *USB-A* adapter sa *USB-C* prijemnikom na *USB* port računara.
2. Uključite slušalice povlačenjem prekidača za napajanje u sredinu.
3. Otvorite aplikaciju Logi Tune Desktop na računaru.
4. Izaberite „Zone prijemnik“ na kontrolnoj tabli.
5. Sačekajte dok se ne pronađu ranije povezane slušalice.
6. Ako nisu pronađene slušalice povezane sa prijemnikom, kliknite na opciju „Upari slušalice“.
7. Pređite u režim uparivanja na slušalicama povlačenjem prekidača za napajanje prema *Bluetooth*® ikoni i zadržite ga 2 sekunde. Svetlosni indikator će brzo trepereti belo.
8. Nakon uspešnog uparivanja, svetlosni indikator na prijemniku i slušalicama zasvetliće stalnim belim svetlom.

RESETUJTE SLUŠALICE

Da biste resetovali slušalice na prvobitne postavke, uključite slušalice, zadržite dugme za pojačavanje zvuka i pomerite dugme za napajanje na položaj za režim uparivanja na 5 sekundi. Slušalice su uspešno resetovane kada svetlosni indikator na njima brzo 3 puta zatreperi crvenim i belim svetlom, a zatim se isključi.

DIMENZIJE

Slušalice:

Visina x širina x dužina:
185,2 x 183,6 x 73,0 mm

Težina:

212 g

Prijemnik:

Visina x širina x dubina:
26,8 x 12,4 x 6,2 mm

Adapter:

Visina x širina x dubina:
24,5 x 15,4 x 8,7 mm

SISTEMSKI ZAHTEVI

Radi sa uobičajenim aplikacijama za obavljanje poziva na skoro svim platformama i operativnim sistemima. Radi sa *Windows*, *Mac* ili *Chrome* računarom putem *USB-C*, *USB-A*, *Bluetooth*® veze, kao i sa *iOS* ili *Android Bluetooth*® uređajima.

TEHNIČKE SPECIFIKACIJE

Tip mikrofona: 2 mikrofona za poništavanje buke sa algoritmima zasnovanim na AI i ekvilajzeru mikrofona

Frekventni odziv (slušalice): 20 Hz - 20 kHz (muzički režim), 100 Hz - 8 kHz (režim razgovora)

Frekventni odziv (mikrofon): 100-8 kHz

Tip baterije: Ugrađena baterija (litijum-jonska)

Trajanje baterije (vreme razgovora)*: do 20 sati (ANC režim je uključen), do 25 sati (ANC režim je isključen)

Trajanje baterije (vreme slušanja)*: do 25 sati (ANC režim je uključen), do 48 sati (ANC režim je isključen)

Bluetooth® verzija: 5.3

Bežični domet*: Do 50 m / 170 ft (direktna vidljivost)

Dužina kabla *USB-C* na *C* za punjenje: 1,5 m

Usklađenost zvuka: u skladu sa EN 50332-2

*Trajanje baterije i bežični opseg zavisi od okruženja i uslova korišćenja računara.

www.logitech.com/support/zonewireless2es-b

SPOZNAJTE IZDELEK

POGLED OD SPREDAJ

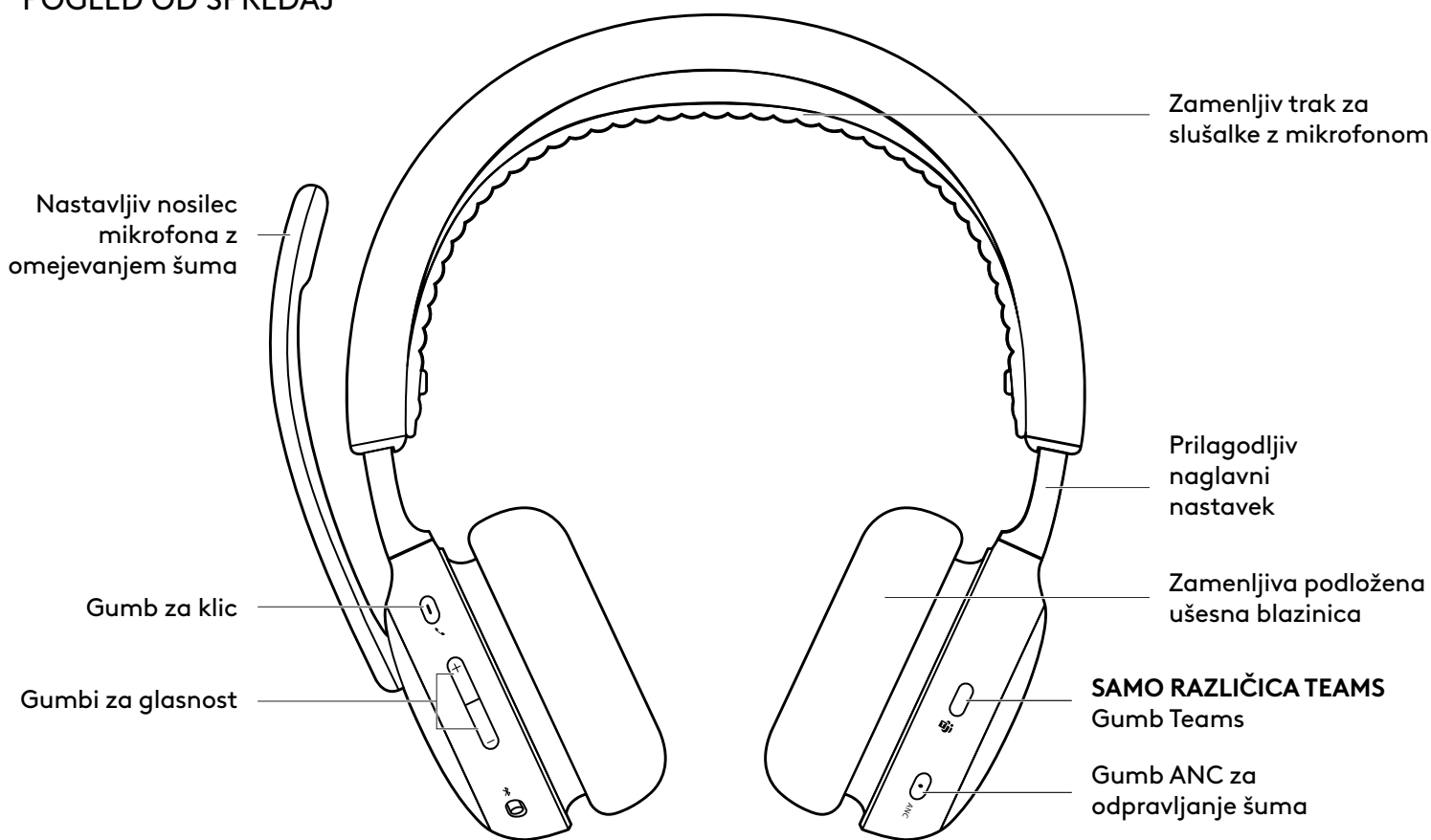

POGLED OD SPODAJ

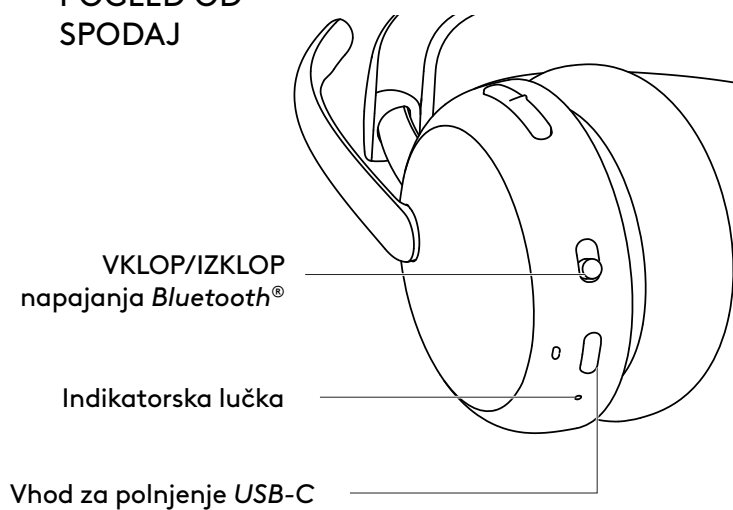

SPREJEMNIK USB IN ADAPTER

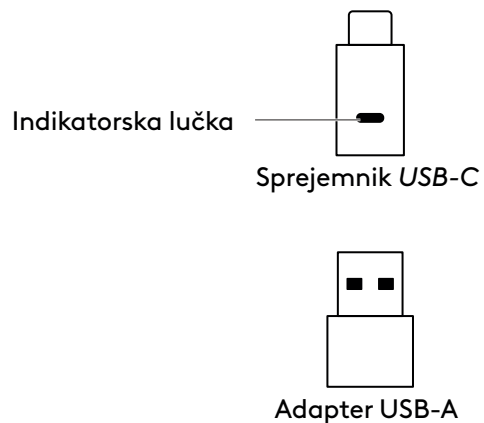

VSEBINA ŠKATLE

1. Slušalke z mikrofonom
2. Sprejemnik *USB-C*
3. Adapter *USB-A*
4. Kabel za polnjenje iz *USB-C* na C
5. Potovalna torba
6. Uporabniška dokumentacija

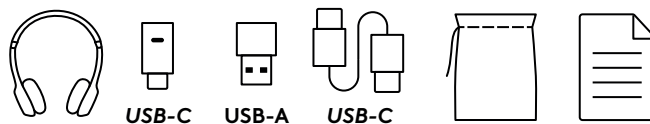

VKLOP/IZKLOP NAPAJANJA

1. Stikalo za vklop potisnite na sredino.
2. Ko je vklopljeno, indikatorska lučka zasveti belo.
3. Za izklop potisnite stikalo za vklop do ikone napajanja.

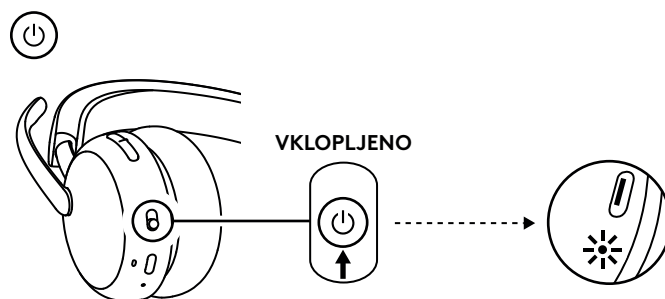

SEZNANJANJE PREK SPREJEMNIKA USB

1. **USB-C**
Sprejemnik vstavite v vrata *USB-C* na računalniku.

USB-A

Sprejemnik *USB-C* vstavite v adapter *USB-A*. Nato vstavite adapter v vrata *USB-C* na računalniku.

2. Slušalke z mikrofonom so že seznanjene s priloženim sprejemnikom. Preprosto vklopite slušalke z mikrofonom. Po uspešnem seznanjanju bo lučka na sprejemniku še naprej svetila belo. Indikatorska lučka na slušalkah bo svetila belo.
3. Prepričajte se, da je v nastavitvi zvoka računalnika izbrana možnost »Logi Zone Wireless 2 ES B2B«.

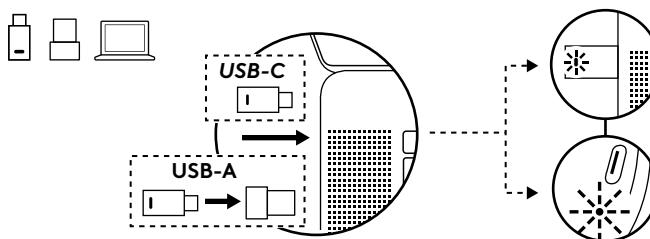

SEZNANJANJE PREK **BLUETOOTH®**

1. Pomaknite stikalo za vklop do ikone *Bluetooth®* in ga zadržite za 2 sekundi. Indikatorska lučka bo hitro utripala belo.
2. Odprite nastavitve *Bluetooth®* na vaši napravi.
3. V napravah, ki jih je mogoče odkriti, izberite brezžične slušalke »Logi Zone Wireless 2 ES B2B«.
4. Po uspešnem seznanjanju bo indikatorska lučka svetila belo.

Nasvet (samo pri uporabi sistema Windows 10):

Ko so slušalke z mikrofonom seznanjene s prenosnim računalnikom, po potrebi odprite nastavitve zvoka in izberite možnost »Logi Zone Wireless 2 ES B2B Stereo« za najboljšo kakovost glasbe, možnost »Logi Zone Wireless 2 ES B2B Hands-Free« pa izberite za klice.

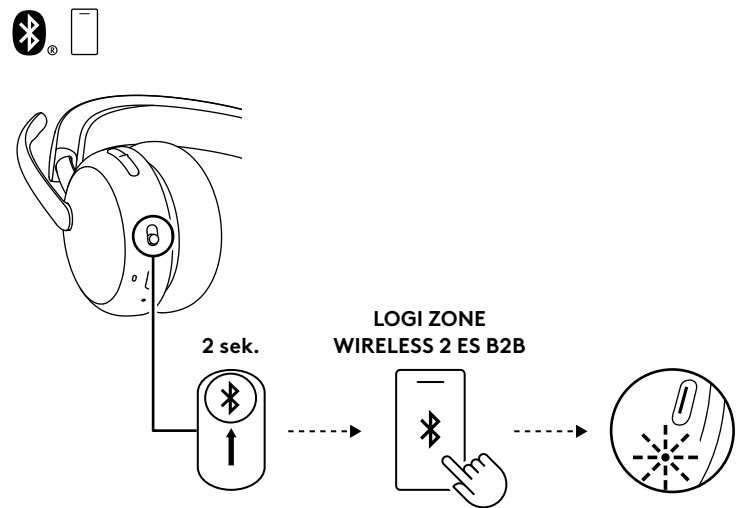

PRILAGODITEV SLUŠALK

1. Slušalke z mikrofonom prilagodite tako, da ušesne blazinice pomikate navzgor ali navzdol po naglavnem traku.
2. Zavrtite ušesne blazinice, da se prilegajo vašemu ušesu.
3. Slušalke boste najlažje namestili, ko jih imate na glavi. Ušesne blazinice premaknite navzgor ali navzdol na naglavnem traku, da se udobno prilegajo vašim ušesom.

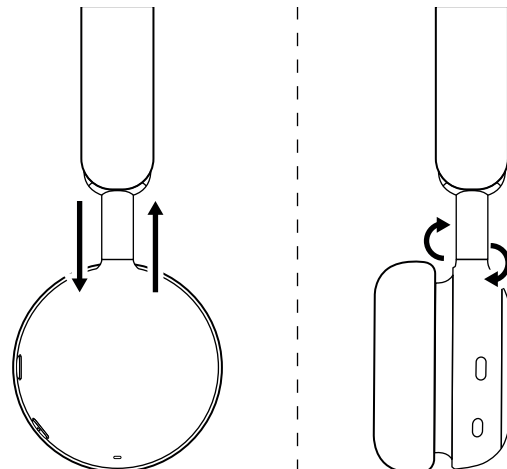

PRILAGODITEV DRŽALA MIKROFONA

Držalo mikrofona se vrti za 270 stopinj. Nosite ga lahko na levi ali desni strani. Zvočni kanal bo samodejno preklopil, odvisno od smeri, kjer nosite mikrofona.

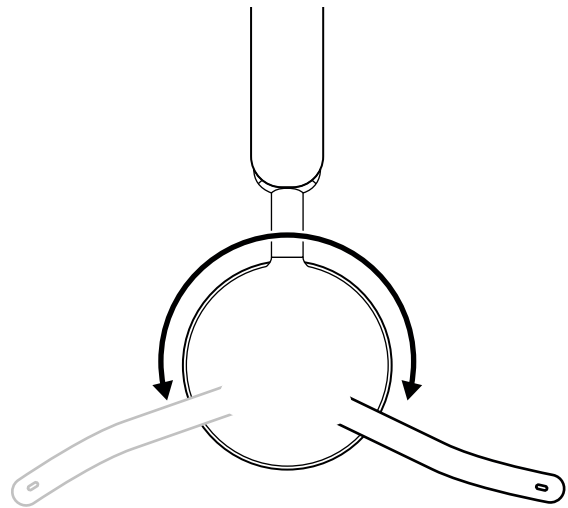

Držalo mikrofona naj bo nameščeno blizu ali poleg ust in poravnano s kotičkom ust.

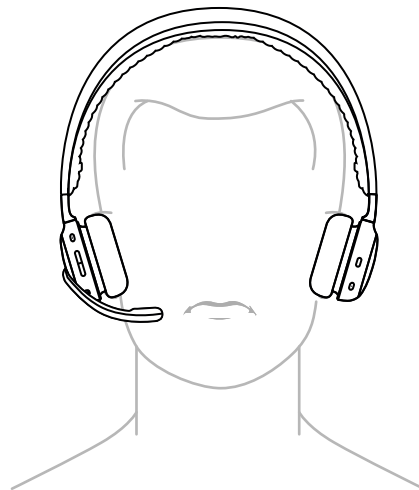

POLNJENJE

Slušalke se samodejno izklopijo, kadar niso v uporabi.

Časovnik za mirovanje lahko spremenite v aplikaciji Logi Tune.

Indikatorska lučka slušalk zasveti RDEČE, ko je baterija skoraj prazna.



POLNJENJE PREK USB KABLA

1. En konec kabla priključite v vrata *USB-C* na spodnjem delu slušalke, drugega pa v polnilna vrata *USB-C* v računalniku, doku ali napajalniku.
2. Indikatorska lučka bo pulzirala belo svetlobo za polnjenje.
3. Indikatorska lučka bo svetila belo, ko bodo popolnoma napolnjene.
 - Po 2 urah polnjenja je baterija popolnoma napolnjena.
 - 5 minut polnjenja vam omogoči do 1 uro pogovora.*
4. Med polnjenjem lahko slušalke z mikrofonom uporabljate s sprejemnikom, če so seznanjene prek povezave *Bluetooth*[®]. S priključenim kablom *USB-C* se lahko uporabljajo tudi kot žične slušalke z mikrofonom, medtem ko so slušalke izklopljene.

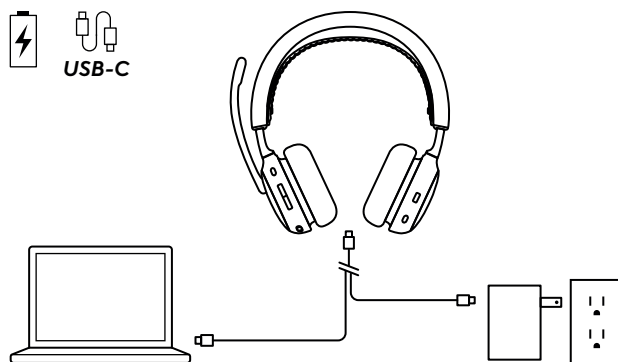
*Življenjska doba baterije se lahko razlikuje glede na okoljske pogoje in pogoje uporabe računalnika.

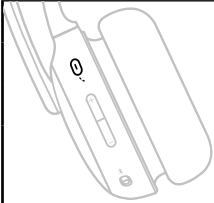
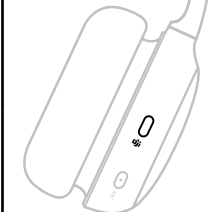
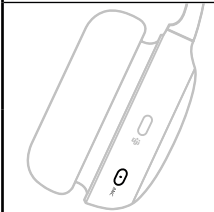

KONTROLNIKI NA SLUŠALKAH

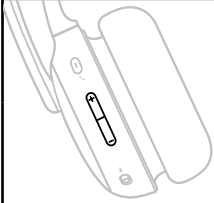
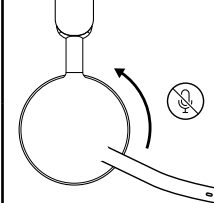
Gumb	Uporaba		Dejanje
	Kontrolniki za klice	Sprejmi/končaj klic	Kratki pritisk
		Nadaljevanje klica na čakanju	
	Glasovna pomoč	Sproži glasovnega pomočnika (ko ni aktivnosti klicev)	Pritisnite 2 sekundi
	Kontrolniki za Teams (samo za različico Teams)	Dejavnosti storitve Teams	Kratki pritisk
			Pritisnite 2 sekundi
	Kontrolniki ANC	Vklopljeno preklapljanje med ANC in prepustnostjo	Kratki pritisk
		Izklop funkcije ANC	Pritisnite 2 sekundi
	Upravljalni gumbi za večpredstavnost (omogoči z Logi Tune)	Predvajanje/začasna zaustavitev	Kratki pritisk
		Naslednji posnetek	Pritisnite dvakrat
		Prejšnji posnetek	Pritisnite trikrat
	Kontrolniki glasnosti	Povečanje glasnosti	Kratek pritisk navzgor
		Zmanjšanje glasnosti	Kratek pritisk navzdol
	Utišanje	Vklopljena funkcija »Brez zvoka«	Dviganje držala mikrofona
		Izklopljena funkcija »Brez zvoka«	Spuščanje držala mikrofona

Opomba:

- Dejavnosti storitve Teams so funkcionalne le, ko se Teams uporablja na odklenjenem računalniku.
- Funkcionalnost kontrolnika za predstavnost je odvisna od vrste aplikacije. Nastavitve je mogoča samo prek aplikacije Logi Tune.
- Dejavnosti klica so vedno na prvem mestu pred pretočnim predvajanjem vsebin. Ko sta dve napravi povezani, bo povezava prek Bluetooth® imela prednost pred sprejemnikom. Ko sta povezani dve napravi Bluetooth®, ima zadnja aktivna naprava prednost pred drugo. Prednost med dvema napravama Bluetooth® lahko prilagodite v aplikaciji Logi Tune v razdelku Povezane naprave.
- Če želite izvedeti več o gumbu Teams, obiščite stran za podporo Microsoft: V svoji certificirani napravi Teams uporabite gumb Microsoft Teams.
- Glasovni pozivi označijo, ko je zvok mikrofona vklopljen/izklopljen.

Namig: ANC je mogoče prilagoditi v aplikaciji Logi Tune.

AKTIVNO ODPRAVLJANJE HRUPA (ANC)

ANC blokira hrup okrog vas in vam pomaga, da se osredotočite na nalogo.

- Pritisnite gumb ANC na strani slušalke za preklop med načinom prepustnosti in ANC.
- Pri preklapljanju med načini se bodo pojavili glasovni pozivi.

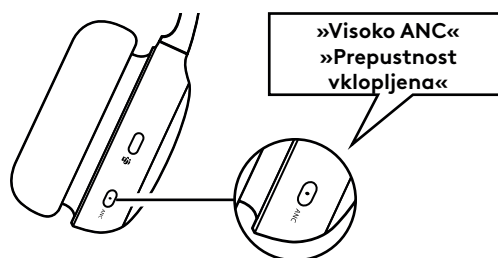

Opomba: Gumb ANC je mogoče prilagoditi po meri, da preklaplja med do petimi različnimi načini v aplikaciji Logi Tune.

INDIKATORSKA LUČKA SLUŠALK Z MIKROFONOM

Lučka		Stanje
Bela	Sveti	Vklopljeno
		Povezano z napravo
		Baterija je popolnoma napolnjena
	Utripa	Polnjenje baterije
	Utripajoča	Dohodni klic Način združevanja Bluetooth®
Rdeča	Utripa	Baterija je skoraj prazna
	Sveti	Vklopljena funkcija »Brez zvoka«
Vijolična in bela	Utripa	Posodabljanje vdelane programske opreme slušalk z mikrofonom

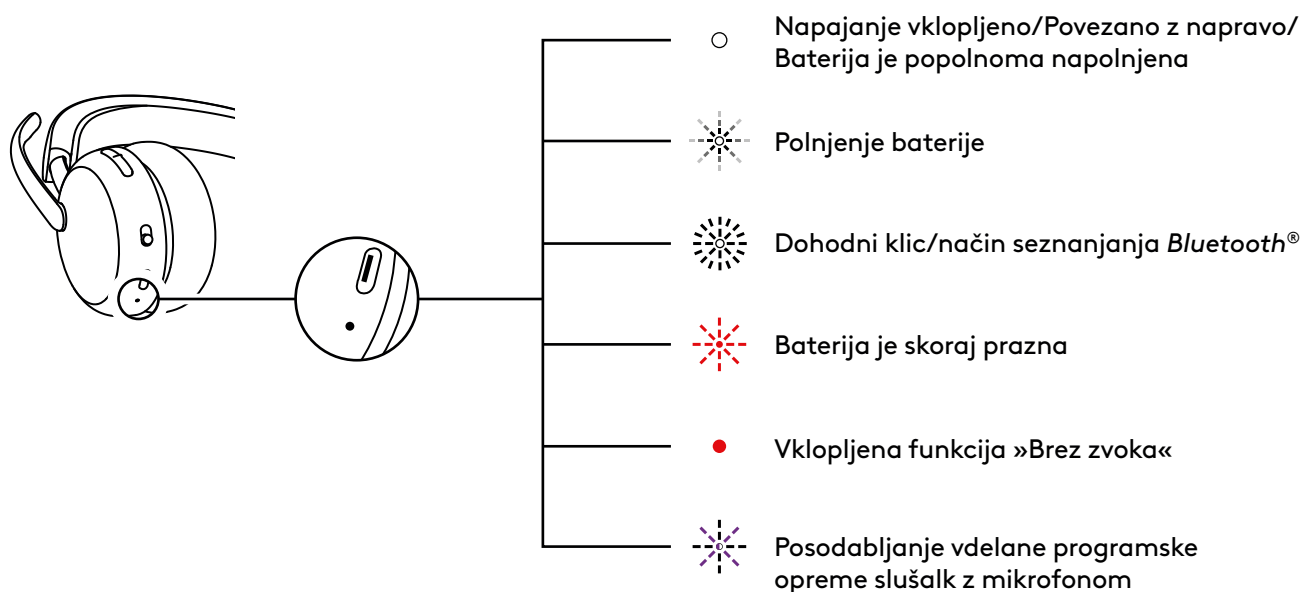

INDIKATORSKA LUČKA SPREJEMNIKA

Različica Microsoft Teams		
	Lučka	Stanje
Bela	Sveti	Povezano
		Trenutni klic
	Ponavljajoč se vklop in izklop bliskanja	Dohodni klic
Vijolična	Sveti	Povezano s storitvijo Teams.
	Utripa	Vzpostavljanje povezave s storitvijo Teams/obvestila Teams
	Zabliska se trikrat in ugasne.	Ni povezave s storitvijo Teams.
	Bliska 10 sekund in ugasne	Povezava s storitvijo Teams ni uspela
Rdeča	Sveti	Vklopljena funkcija »Brez zvoka«
Modra	Utripajoča	Seznanjanje

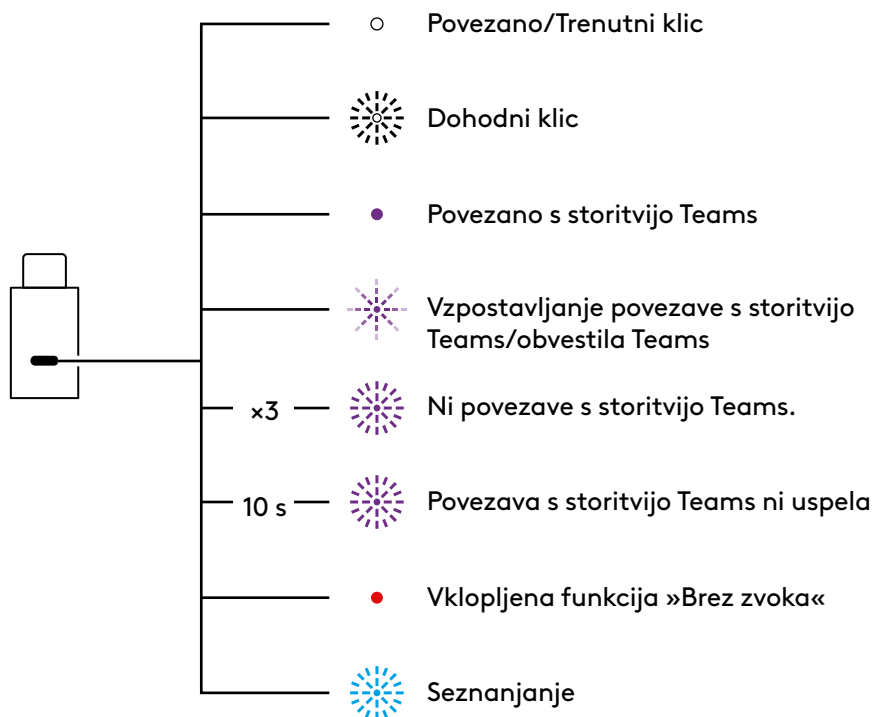

Različica UC		
	Lučka	Stanje
Bela	Sveti	Povezano
	Ponavljajoč se vklop in izklop bliskanja	Trenutni klic
Rdeča	Sveti	Vklopljena funkcija »Brez zvoka«
Modra	Utripajoča	Seznanjanje



ZVOK PREK USB (V PRIMERU GOSTOTE)

Če vaš zvok ni stabilen med klicem, ker je v bližini preveč brezžičnih naprav (visoka gostota), je slušalke z mikrofonom mogoče uporabiti kot žične slušalke.

1. Izklopite slušalke z mikrofonom.
2. Slušalke z mikrofonom povežite s priloženim kablom USB. Drugi konec kabla *USB-C* pa priključite v vrata *USB-C* na vašem računalniku.
3. Prepričajte se, da je v nastavitvah zvočne naprave izbrana možnost »Logi Zone Wireless 2 ES B2B-USB«.

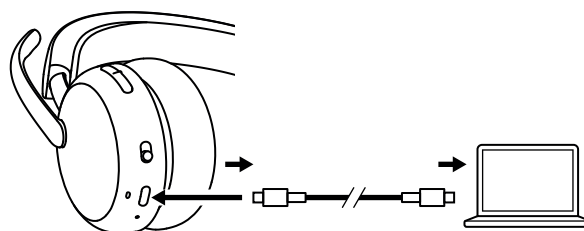

Opomba: V tem načinu bi se slušalke polnile. Kontrolni gumbi morda ne bodo na voljo v tem načinu.

LOGI TUNE

Logi Tune pomaga izboljšati učinkovito delovanje vaših slušalk z mikrofonom z rednimi posodobitvami programske opreme in vdelane programske opreme. Preberite več in prenesite aplikacijo Logi Tune s spletnega mesta logitech.com/tune, trgovine *Apple App Store* ali trgovine *Google Play*.



PRILAGODITEV FUNKCIJE SIDETONE

Funkcija Sidetone vam omogoča, da med pogovori slišite svoj glas, tako da se zavedate, kako glasno govorite. V aplikaciji Logi Tune izberite funkcijo Sidetone in ustrezno prilagodite številko.

- Večja številka pomeni, da slišite več zunanjšega zvoka.
- Manjša številka pomeni, da slišite manj zunanjšega zvoka.

ČASOVNIK ZA SAMODEJNO MIROVANJE

Vaše slušalke se privzeto samodejno izklopijo, če jih ne uporabljate 30 minut. Časovnik za mirovanje je mogoče nastaviti v aplikaciji Logi Tune.

IZENAČEVALNIK MIKROFONA

Izenačevalnik mikrofona prilagodite v aplikaciji Logi Tune, da bo vaš glas zvenel svetleje ali globlje.

ZAŠČITA ZA SLUH

Zone Wireless 2 ES for Business ponuja tri vrste zaščite, ki vam pomagajo varno poslušati.

Omejevanje najvišje ravni: Glasnost zvoka je vedno omejena na 100 dBA, da se preprečijo poškodbe sluha.

Zaščita pred akustičnimi udarci: Odpravlja nenadne skoke v glasnosti zvoka, da prepreči akustične pretrese v skladu z avstralsko smernico G616. To je mogoče omogočiti v aplikaciji Logi Tune in velja samo za dejavnosti klicev.

Izpostavljenost hrupu skozi čas: Ščiti vaša ušesa pred izpostavljenostjo hrupu v 8-urnem obdobju z omejitvijo do 85 dBA v skladu z avstralsko smernico G616. To je mogoče omogočiti v aplikaciji Logi Tune in velja samo za dejavnosti klicev.

POSODOBITEV SLUŠALK

Priporočamo, da posodobite vaše slušalke in sprejemnik. To storite tako, da s spletnega mesta logitech.com/tune prenesete aplikacijo Logi Tune in preverite, ali so na voljo posodobitve vdelane programske opreme.

Opomba: Izklopite in vklopite slušalke, ko je posodobitev končana, da se prepričate, da je uspešno izvedena.

ZNOVA POVEŽITE SLUŠALKE

V primeru, da je povezava slušalk s sprejemnikom prekinjena, lahko slušalke znova povežete prek Logi Tune.

1. Vstavite sprejemnik *USB-C* ali adapter *USB-A* s sprejemnikom *USB-C* v vrata *USB* na vašem računalniku.
2. Vklopite slušalke tako, da potisnete stikalo za vklop na sredino.
3. Odprite aplikacijo Logi Tune Desktop na vašem računalniku.
4. Na nadzorni plošči izberite sprejemnik »Zone Receiver«.
5. Počakajte, medtem ko išče predhodno povezane slušalke.
6. Če nobene slušalke niso povezane s sprejemnikom, kliknite »Seznani slušalke«.
7. V način seznanjanja na slušalkah vstopite tako, da stikalo za vklop pomaknete na ikono *Bluetooth*[®] in ga držite dve sekundi. Indikatorska lučka bo hitro utripala belo.
8. Po uspešnem seznanjanju bo lučka na sprejemniku in na slušalkah z mikrofonom svetila belo.

PONASTAVITEV SLUŠALK

Če želite slušalke ponastaviti v prvotno stanje, vklopite slušalke z mikrofonom, pritisnite in pridržite gumb za zvišanje glasnosti in gumb za vklop/izklop za 5 sekund podrsajte v način seznanjanja. Slušalke z mikrofonom so uspešno ponastavljene, ko indikatorska lučka slušalk trikrat hitro utripne rdeče in belo ter se izklopi.

DIMENZIJE

Slušalke z mikrofonom:

Višina × širina × globina:
185,2 × 183,6 × 73,0 mm

Teža:

212 g

Sprejemnik:

Višina × širina × globina:
26,8 × 12,4 × 6,2 mm

Adapter:

Višina × širina × globina:
24,5 × 15,4 × 8,7 mm

SISTEMSKÉ ZAHTEVE

Deluje z običajnimi aplikacijami za klice na skoraj vseh platformah in operacijskih sistemih. Deluje na računalniku s sistemom *Windows*, *Mac* ali *Chrome* prek *USB-C*, *USB-A*, *Bluetooth*® in *iOS* ali v napravah s sistemom *Android Bluetooth*®.

TEHNIČNE SPECIFIKACIJE

Vrsta mikrofona: 2 mikrofona z odpravljanjem šuma, algoritmi na osnovi umetne inteligence in izenačevalnikom mikrofona

Frekvenčni odziv (slušalke z mikrofonom): 20 Hz–20 kHz (način glasbe), 100 Hz–8 kHz (način pogovora)

Frekvenčni odziv (mikrofon): 100 Hz–8 kHz

Vrsta baterije: vgrajena baterija (litij-ionska)

Življenjska doba baterije (čas pogovora)*: do 20 ur (vklopljen ANC), do 25 ur (izklopljen ANC)

Življenjska doba baterije (čas poslušanja)*: do 25 ur (vklopljen ANC), do 48 ur (izklopljen ANC)

Različica *Bluetooth*®: 5.3

Doseg brezžične povezave*: do 50 m/170 ft (vidno polje na prostem)

Dolžina kabla za polnjenje *USB-C* v *C*: 1,5 m

Skladnost z zvokom: Skladen s standardom EN 50332-2

*Doseg brezžične povezave se lahko razlikuje glede na okoljske pogoje in pogoje uporabe računalnika.

www.logitech.com/support/zonewireless2es-b

FAMILIARIZAȚI-VĂ CU PRODUSUL

VEDERE DIN FAȚĂ

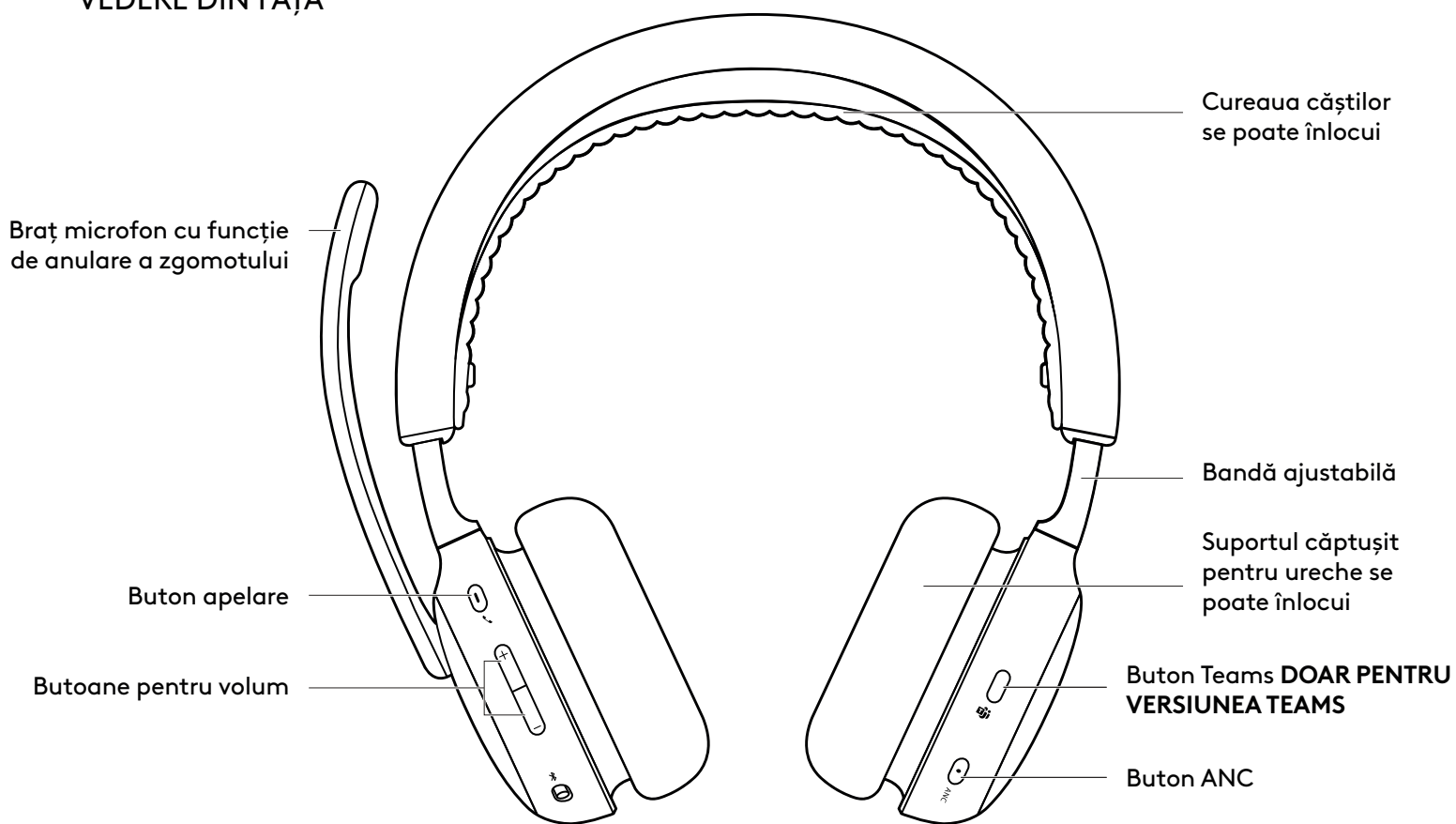

VEDERE DIN PARTEA DE JOS

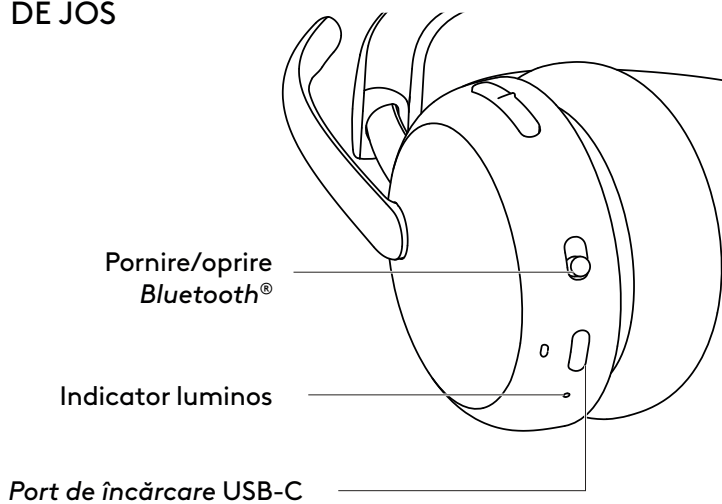

RECEPTOR USB ȘI ADAPTOR

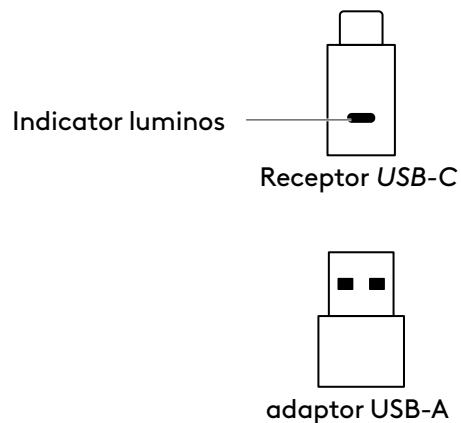

CONȚINUTUL CUTIEI

1. Căști
2. Receptor *USB-C*
3. Adaptor *USB-A*
4. Cablu de încărcare *USB-C* la *C*
5. Geantă de transport
6. Documentație pentru utilizator

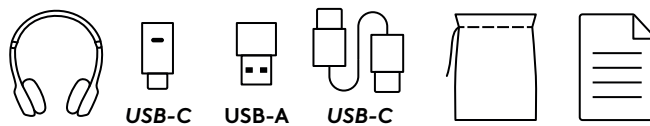

PORNIREA/OPRIREA ALIMENTĂRII

1. Glisați comutatorul de alimentare către centru.
2. După pornire, indicatorul luminos devine alb.
3. Pentru oprire, glisați comutatorul de alimentare către pictograma de alimentare.

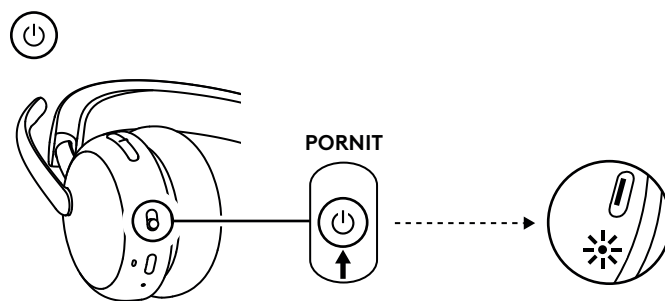

ASOCIEREA PRIN RECEPTORUL USB

1. **USB-C**

Introduceți receptorul în portul *USB-C* al computerului.

USB-A

Introduceți receptorul *USB-C* în adaptorul *USB-A*. Apoi introduceți adaptorul în portul *USB-A* al computerului.

2. Căștile sunt deja asociate cu receptorul care le însoțește. Pur și simplu porniți căștile. După efectuarea cu succes a asocierii, indicatorul luminos de pe receptor va deveni alb stabil. Indicatorul luminos al căștilor va deveni și el alb stabil.
3. Asigurați-vă că este selectată „Logi Zone Wireless 2 ES B2B” în setările de sunet ale computerului.

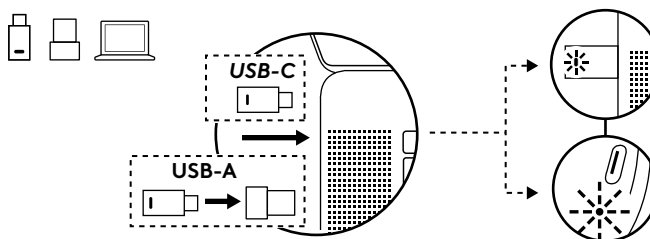

ASOCIEREA PRIN BLUETOOTH®

1. Glisați comutatorul de alimentare către pictograma Bluetooth® și țineți apăsat timp de 2 secunde. Indicatorul luminos va deveni alb intermitent.
2. Deschideți setările pentru Bluetooth® de pe dispozitivul dvs.
3. Selectați „Logi Zone Wireless 2 ES B2B” în lista dispozitivelor descoperite.
4. După asocierea reușită, indicatorul luminos va deveni alb stabil.

Sfat (doar atunci când utilizați Windows 10):

când căștile sunt asociate cu laptopul, dacă este necesar, accesați setările de sunet și selectați „Logi Zone Wireless 2 ES B2B Stereo” pentru cea mai bună calitate a muzicii și selectați „Logi Zone Wireless 2 ES B2B Hands-Free” pentru apeluri.

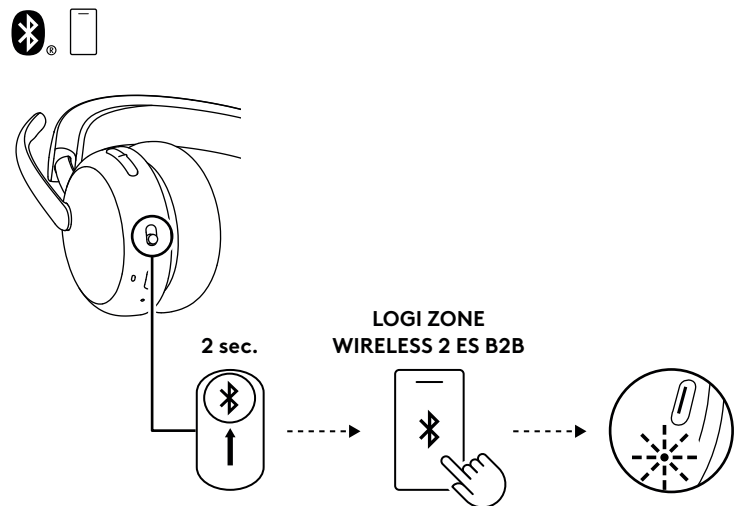

AJUSTAREA CĂȘTILOR

1. Ajustați căștile glisând pernțele în susul și în josul bentiței.
2. Rotiți căștile pentru a se potrivi pe urechi.
3. Ar putea fi mai ușor să ajustați căștile așezându-le pe cap. Mutați pernțele în susul și în josul bentiței, până când stau confortabil pe urechi.

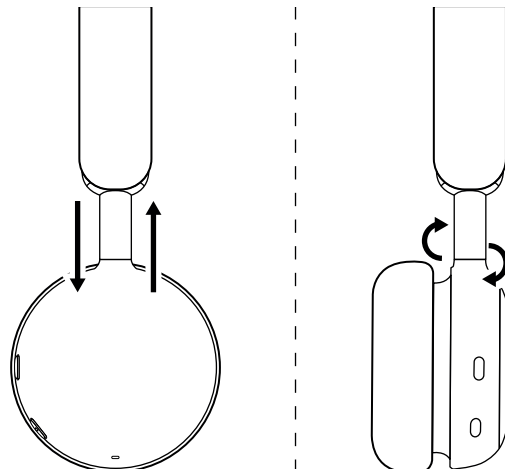

AJUSTAREA BRAȚULUI MICROFONULUI

Brațul microfonului se rotește 270 de grade. Purtați-l pe partea stângă sau dreaptă. Canalul audio se va schimba automat, în funcție de direcția în care purtați microfonul.

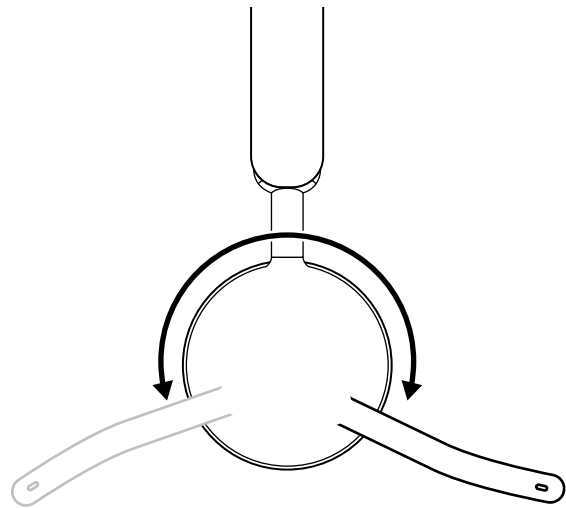

Brațul microfonului trebuie plasat aproape sau lângă gura dvs., aliniat cu colțul gurii.

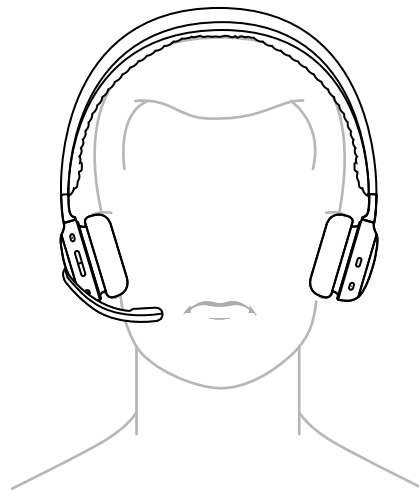

ÎNCĂRCAREA

Căștile se opresc automat când sunt inactive.

Cronometrul pentru hibernare poate fi modificat în aplicația Logi Tune.

Când bateria este descărcată, indicatorul luminos al căștilor devine ROȘU.

ÎNCĂRCAREA PRIN CABLUL USB

1. Conectați un capăt al cablului în portul *USB-C* din partea de jos a căștii, iar celălalt capăt în portul *USB-C* de încărcare al computerului, al stației sau al adaptorului de alimentare.
2. Pentru încărcare, indicatorul luminos va pâlpâi cu lumină albă.
3. Când bateria este complet încărcată, indicatorul luminos devine alb stabil.
 - Încărcarea completă a bateriei durează 2 ore.
 - În 5 minute, veți avea suficientă energie pentru a vorbi 1 oră.*
4. Căștile pot fi folosite împreună cu un receptor și pot fi asociate prin *Bluetooth*® în timpul încărcării. De asemenea, pot fi utilizate căști cu fir, cu un cablu *USB-C* conectat, în timp ce căștile sunt oprite.

*Autonomia bateriei poate varia în funcție de mediu și de condițiile de utilizare a dispozitivului.

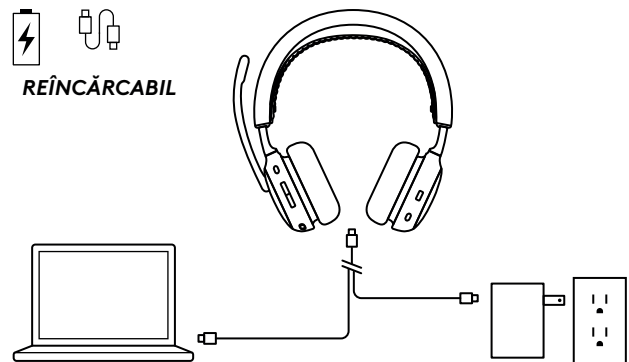

COMENZILE CĂȘTILOR

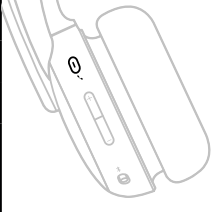
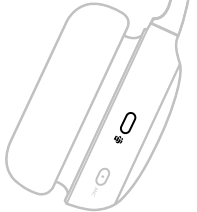
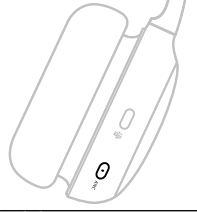
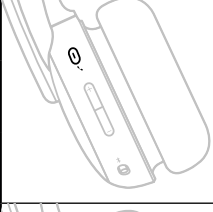
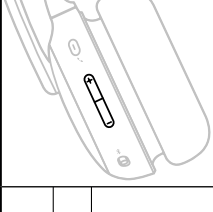
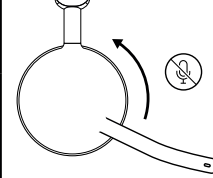
Buton	Utilizare		Acțiune
	Comenzi pentru apelare	Preluare/respingere apel	Apăsare scurtă
		Reluați apelul în așteptare	
	Asistență vocală	Activare asistent vocal (când nu există activitate de apelare)	Apăsare timp de 2 secunde
	Comenzi pentru apelare Teams (Doar pentru versiunea Teams)	Activități Teams	Apăsare scurtă
			Apăsare timp de 2 secunde
	Comenzi ANC	Comutare între activarea ANC și a transparenței	Apăsare scurtă
		Dezactivare ANC	Apăsare timp de 2 secunde
	Comenzi media (Activare cu Logi Tune)	Redare/pauză	Apăsare scurtă
		Piesa următoare	Două apăsări
		Piesa anterioară	Trei apăsări
	Comenzi pentru volum	Mărire volum	Apăsare scurtă în sus
		Micșorare volum	Apăsare scurtă în jos
	Dezactivare sunet	Sunet dezactivat	Ridicare braț microfon
		Sunet activat	Coborâre braț microfon

Notă:

- Activitățile Teams funcționează doar când Teams rulează pe un computer deblocat.
- Funcționalitatea comenzilor media depinde de tipul de aplicație. Se poate configura doar prin aplicația Logi Tune.
- Activitățile legate de apeluri au mereu prioritate față de streamingul media. Când două dispozitive sunt conectate, conexiunea prin *Bluetooth*® va fi prioritizată în locul receptorului. Când două dispozitive *Bluetooth*® sunt conectate, ultimul dispozitiv activ va avea prioritate față de celălalt. Iar prioritatea dintre două dispozitive *Bluetooth*® poate fi personalizată în aplicația Logi Tune, din meniul Dispozitive conectate.
- Pentru a afla mai multe despre butonul Teams, accesați pagina de asistență *Microsoft*: Utilizați butonul *Microsoft Teams* de pe dispozitivul dvs. certificat Teams.
- Mesajele vocale indică dacă microfonul este pornit/oprit.

Sfat: ANC poate fi personalizat din aplicația Logi Tune.

ANULAREA ACTIVĂ A ZGOMOTULUI (ANC)

ANC blochează zgomotele din jurul dvs. pentru a vă ajuta să vă concentrați asupra sarcinilor.

- Apăsați butonul ANC din partea laterală a căștilor pentru a comuta între ANC și modul Transparență.
- Se vor emite mesaje sonore atunci când comutați între moduri.

Notă: butonul ANC poate fi personalizat pentru a comuta între până la 5 moduri diferite, din aplicația Logi Tune.

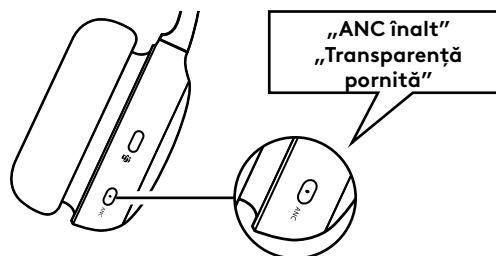

INDICATORUL LUMINOS AL CĂȘTILOR

Indicator luminos		Stare
Alb	Constant	Alimentare
		Conectate la un dispozitiv
		Bateria este încărcată complet
	Pulsare	Bateria se încarcă
	Clipire	Apel primit
Modul pentru asocierea prin Bluetooth®		
Roșu	Intermitent	Baterie descărcată
	Constant	Sunet dezactivat
Violet și alb	Intermitent	Actualizarea firmware-ului pentru căști

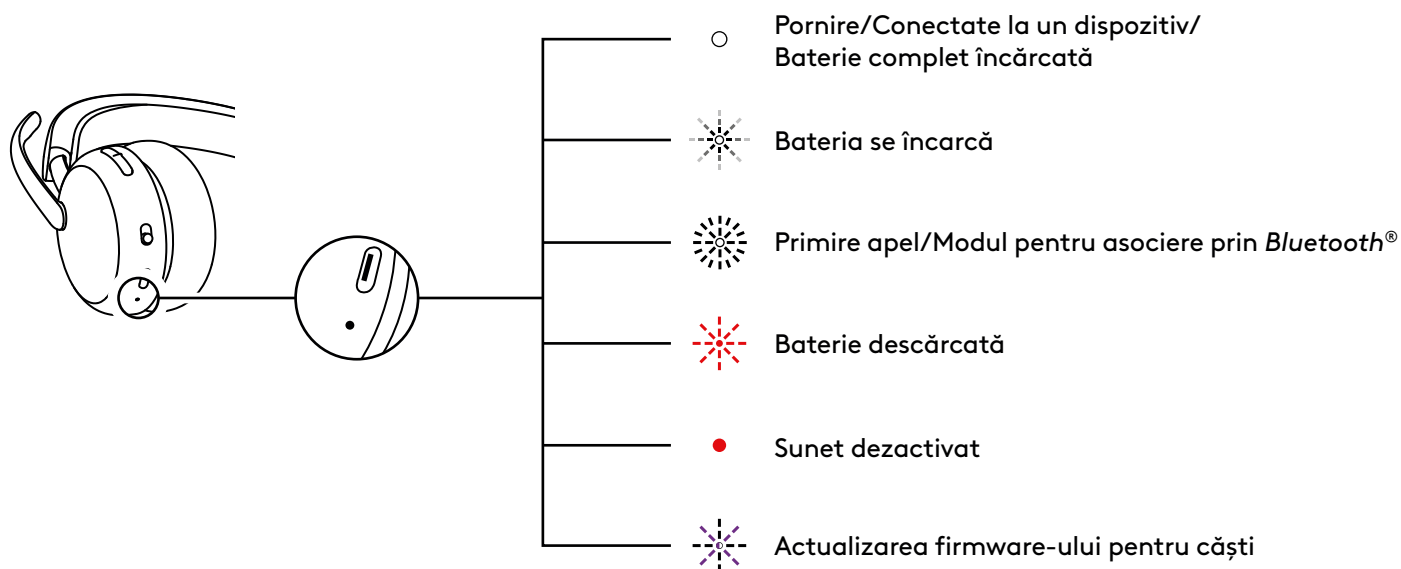

INDICATORUL LUMINOS AL RECEPTORULUI

Versiunea Microsoft Teams		
Indicator luminos		Stare
Alb	Constant	Conectat
		Apel în desfășurare
	Clipire și stingere în mod repetat	Primire apel
Violet	Constant	Conectat la Teams
	Pulsare	Conectare la Teams în curs/ notificări Teams
	Clipire și stingere de 3 ori	Neconectat la Teams
	Clipire și stingere timp de 10 secunde	Conectarea la Teams nu a reușit
Roșu	Constant	Sunet dezactivat
Albastru	Clipire	Se asociază

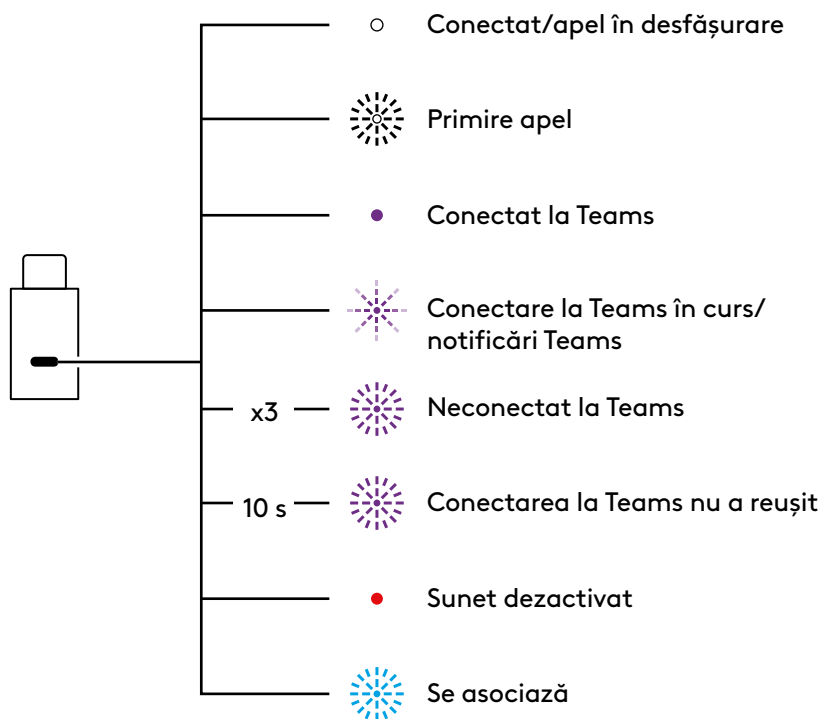

Versiunea UC		
Indicator luminos		Stare
Alb	Constant	Conectat
	Clipire și stingere în mod repetat	Apel în desfășurare
Roșu	Constant	Sunet dezactivat
Albastru	Clipire	Se asociază

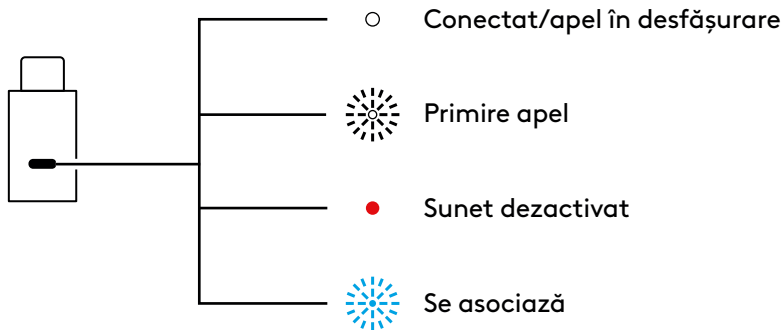

AUDIO PESTE USB (PENTRU DENSITATE MARE)

Dacă sunetul este instabil în timpul unui apel, deoarece există prea multe dispozitive wireless în apropiere (densitate mare), căștile pot fi folosite drept căști cu fir.

1. Opriți căștile.
2. Conectați căștile la cablul USB furnizat. Conectați celălalt capăt al cablului *USB-C* la portul *USB-C* de pe computer.
3. Asigurați-vă că este selectată „Logi Zone Wireless 2 ES B2B-USB” în setările de sunet ale dispozitivului.

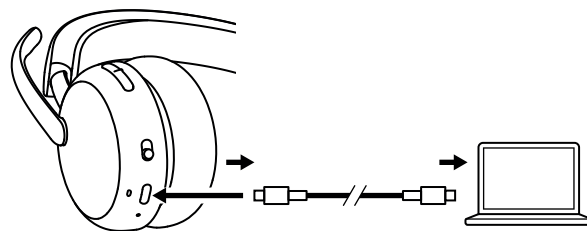

Notă: pentru acest mod, căștile trebuie să fie încărcate. În acest mod, este posibil să nu funcționeze comenzile butoanelor.

LOGI TUNE

Aplicația Logi Tune mărește performanțele căștilor prin actualizări software și firmware periodice. Aflați mai multe și descărcați aplicația Logi Tune de pe logitech.com/tune, din *Apple App Store* sau din magazinul *Google Play*.

 Logi Tune



AJUSTAREA DIAFONIEI

Diafonia vă permite să vă auziți vocea în timpul conversațiilor, astfel încât să știți cât de tare vorbiți. În aplicația Logi Tune, selectați funcția pentru diafonie, apoi reglați corespunzător cadranul.

- O valoare mai mare înseamnă că auziți mai multe sunete externe.
- O valoare mai mică înseamnă că auziți mai puține sunete externe.

CRONOMETRU PENTRU REPAUS AUTOMAT

În mod implicit, căștile se vor opri automat când nu sunt folosite timp de 30 de minute. Ajustați cronometrul pentru repaus în aplicația Logi Tune.

EGALIZATOR MICROFON

Personalizați egalizatorul pentru microfon în aplicația Logi Tune pentru a vă ajusta vocea astfel încât să sune mai luminoasă sau mai profundă.

PROTECȚIA AUZULUI

Zone Wireless 2 ES for Business vă oferă trei tipuri de protecție a auzului.

Limitarea vârfurilor: Volumul sunetului este limitat întotdeauna la 100 dBA, pentru a preveni vătămarea auzului.

Protecție împotriva șocurilor acustice: Elimină vârfurile bruște de sunet pentru a evita șocurile acustice, conform ghidului G616 din Australia. Această opțiune poate fi activată din aplicația Logi Tune și se aplică doar activităților de apelare.

Expunerea la zgomot în timp: Aceasta vă protejează auzul împotriva expunerii la zgomot pe o perioadă de 8 ore, cu o limită de până la 85 dBA, conform ghidului G616 din Australia. Această opțiune poate fi activată din aplicația Logi Tune și se aplică doar activităților de apelare.

ACTUALIZAREA CĂȘTILOR

Se recomandă să actualizați atât căștile, cât și receptorul. Pentru a face acest lucru, descărcați aplicația Logi Tune de pe logitech.com/tune și verificați dacă există actualizări de firmware disponibile.

Notă: după finalizarea actualizării, opriți și porniți căștile pentru a vă asigura că a fost efectuată cu succes.

RECONNECTAREA CĂȘTILOR

În cazul în care căștile s-au deconectat de la receptor, le puteți reconecta prin intermediul aplicației Logi Tune.

1. Conectați receptorul *USB-C* sau adaptorul *USB-A* la receptorul *USB-C* conectat la portul USB al computerului.
2. Porniți căștile glisând comutatorul de alimentare către centru.
3. Deschideți aplicația Logi Tune Desktop pe computer.
4. Selectați „Receptor Zone” din tabloul de bord.
5. Așteptați până se detectează căștile conectate anterior.
6. Dacă nu se afișează căști conectate la receptor, faceți clic pe „Asociere căști”.
7. Intrați în modul de asociere a căștilor glisând comutatorul de alimentare către pictograma *Bluetooth*[®] și menținându-l apăsat timp de 2 secunde. Indicatorul luminos va deveni alb intermitent.
8. După efectuarea cu succes a asocierii, indicatorul luminos de pe receptor și de pe căști va deveni alb stabil.

RESETAREA CĂȘTILOR

Pentru a reseta căștile la starea inițială, porniți-le, țineți apăsat butonul de creștere a volumului și glisați butonul de pornire la modul de asociere timp de 5 secunde. Căștile vor fi resetate cu succes atunci când indicatorul luminos al acestora va clipi rapid în roșu și alb de 3 ori și se stinge.

DIMENSIUNI

Căști:

Înălțime x lățime x adâncime:
185,2 x 183,6 x 73,0 mm

Greutate:

212 g

Receptor:

Înălțime x lățime x adâncime:
26,8 x 12,4 x 6,2 mm

Adaptorul:

Înălțime x lățime x adâncime:
24,5 x 15,4 x 8,7 mm

CERINȚE DE SISTEM

Funcționează cu aplicațiile obișnuite pentru apeluri, disponibile pe majoritatea platformelor și sistemelor de operare. Funcționează cu computere *Windows*, *Mac* sau *Chrome* prin *USB-C*, *USB-A*, *Bluetooth®* și dispozitive *iOS* sau *Android* echipate cu *Bluetooth®*.

SPECIFICAȚII TEHNICE

Tipul microfonului: 2 microfoane cu funcție de anulare a zgomotului, cu algoritmi bazați pe AI și egalizator pentru microfon

Frecvență de răspuns (căști): 20 Hz - 20 kHz (mod muzică), 100 Hz - 8 kHz (mod vorbire)

Frecvență de răspuns (microfon): 100 Hz - 8 kHz

Tipul de baterie: Baterie integrată (litiu-ion)

Autonomia bateriei (timp de vorbire)*: Până la 20 de ore (cu ANC pornit), până la 25 de ore (cu ANC oprit)

Autonomia bateriei (timp de ascultare)*: Până la 25 de ore (cu ANC pornit), până la 48 de ore (cu ANC oprit)

Versiunea *Bluetooth®*: 5.3

Rază de acoperire wireless*: până la 50 m (vizibilitate lipsită de obstacole)

Lungimea cablului de încărcare de la *USB-C* la *C*: 1,5 m

Conformitate audio: Respectă EN 50332-2

* Autonomia bateriei și raza de acoperire wireless pot varia în funcție de condițiile de mediu și de utilizarea dispozitivului.

www.logitech.com/support/zonewireless2es-b

ÜRÜNÜNÜZÜ TANIYIN

ÖNDEN GÖRÜNÜM

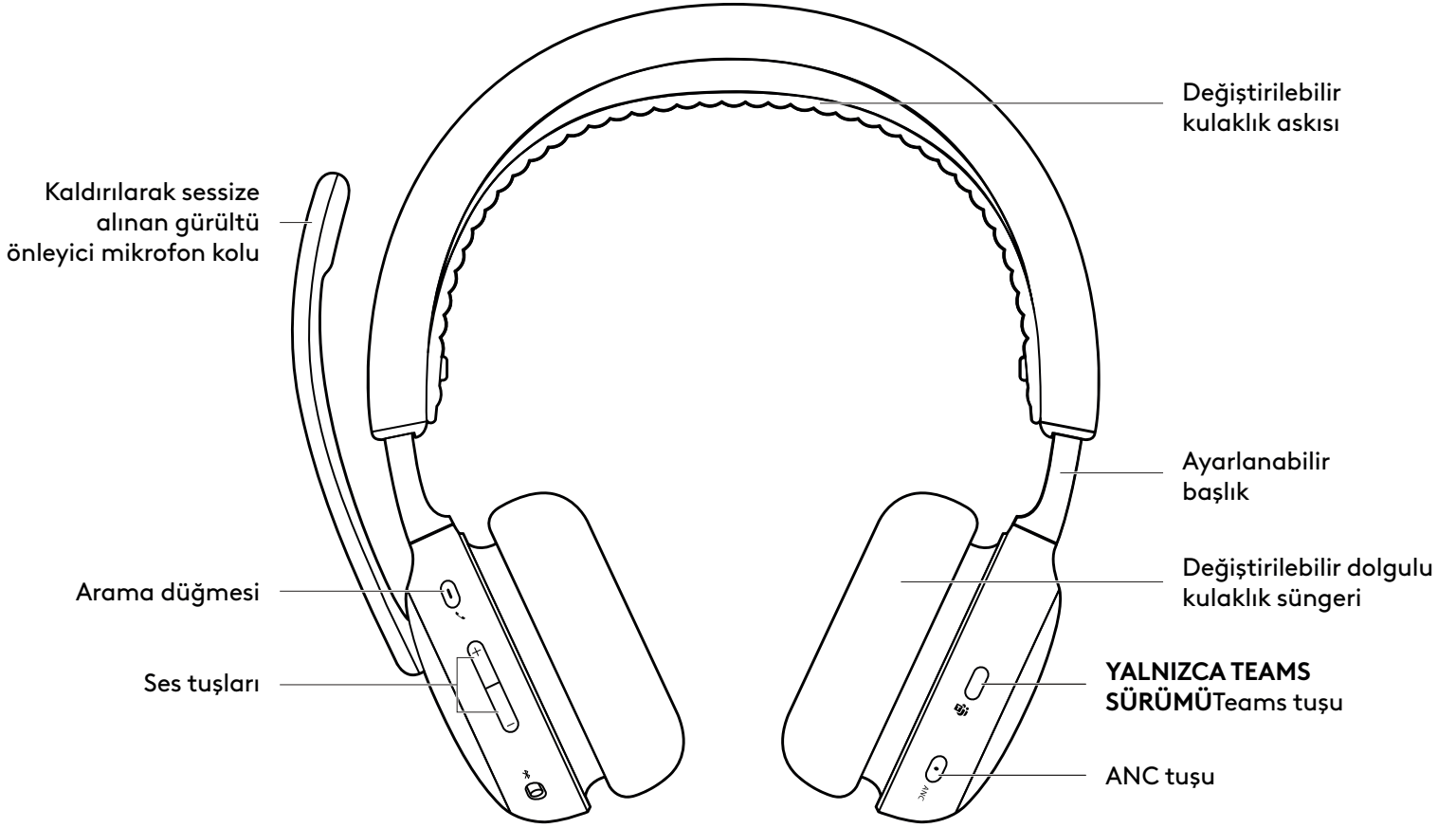

ALTTAN GÖRÜNÜM

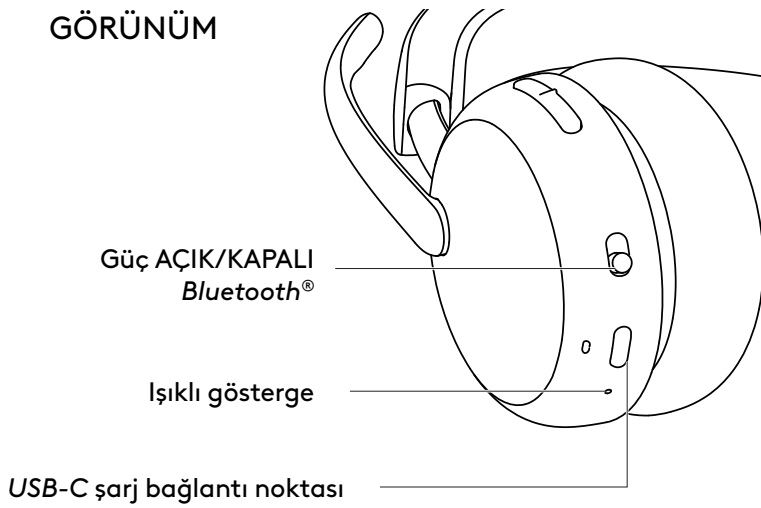

USB ALICI VE ADAPTÖR

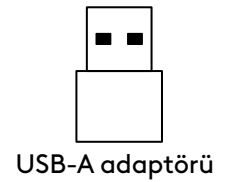
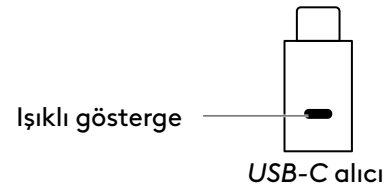

KUTU İÇERİĞİ

1. Kulaklık
2. USB-C alıcı
3. USB-A adaptörü
4. USB-C'den C'ye şarj kablosu
5. Taşıma çantası
6. Kullanıcı belgeleri

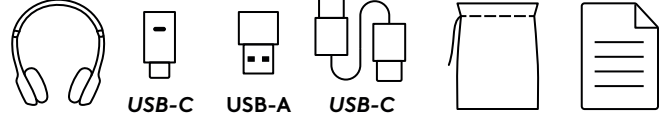

GÜÇ AÇIK/KAPALI

1. Güç düğmesini ortaya kaydırın.
2. Açıldığında, ışıklı gösterge beyaz yanar.
3. Kapatmak için güç düğmesini güç simgesine kaydırın.

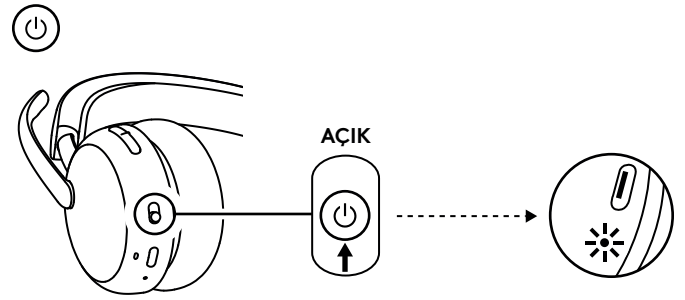

USB ALICI İLE EŞLEME

1. **USB-C**
alıcıyı USB-C bağlantı noktasına takın.

USB-A

USB-C alıcıyı USB-A adaptörüne takın. Ardından adaptörü bilgisayarın USB-A bağlantı noktasına takın.

2. Kulaklık, kutudan çıkan alıcıyla zaten eşleştirildi. Kulaklığı açın. Başarıyla eşleştirildiğinde alıcının üzerindeki ışıklı gösterge beyaz renkte sabit şekilde yanar. Kulaklıktaki ışık göstergesi sabit beyaza dönecektir.
3. Bilgisayarın ses ayarlarında "Logi Zone Wireless 2 ES B2B" seçili olduğundan emin olun.

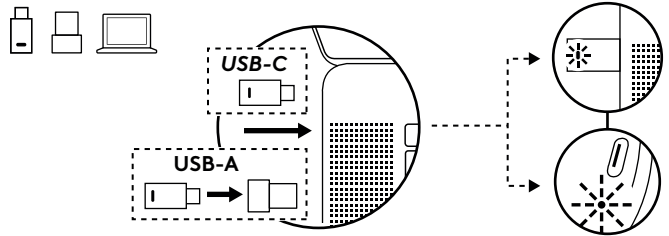

BLUETOOTH® İLE EŞLEŞTİRME

1. Güç düğmesini *Bluetooth*® simgesine kaydırın ve 2 saniye basılı tutun. Işıklı gösterge hızlı bir şekilde beyaz yanıp sönecektir.
2. Cihazınızda *Bluetooth*® ayarlarını açın.
3. Keşfedilebilir cihazlar arasından "Logi Zone Wireless 2 ES B2B" seçin.
4. Başarıyla eşleştirildiğinde ışıklı gösterge beyaz renkte sabit şekilde yanar.

İpucu (yalnızca Windows 10 kullanılırken):

Kulaklık dizüstü bilgisayara eşleştirildiğinde gerekirse ses ayarlarına gidin ve en iyi müzik kalitesi için "Logi Zone Wireless 2 ES B2B Stereo", aramalar için ise "Logi Zone Wireless 2 ES B2B Hands-Free" seçin.

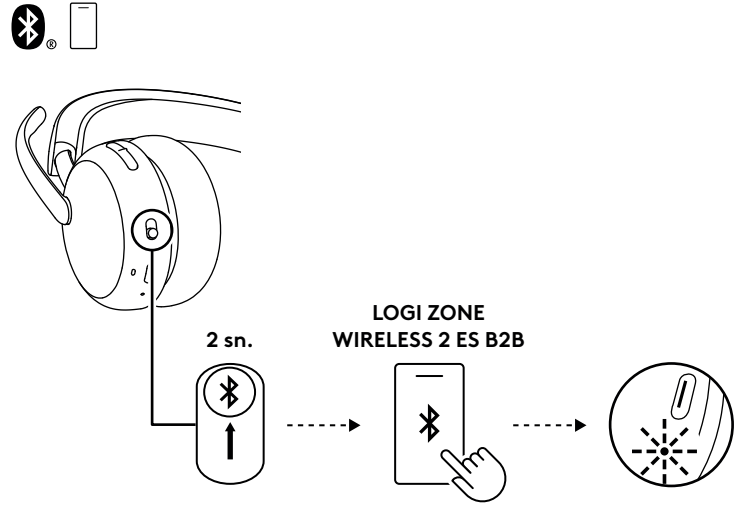

KULAKLIĞI AYARLAMA

1. Kulaklığı, kulak kapaklarını başlık üzerinde yukarı ve aşağı kaydırarak ayarlayın.
2. Kulağınıza uyması için dönebilen kulaklıklar.
3. Bu işlemi başlık başınızdayken yapmak daha kolay olabilir. Başlıkta kulağa giren parçaları kulaklarınıza rahatça oturana kadar yukarı aşağı hareket ettirin.

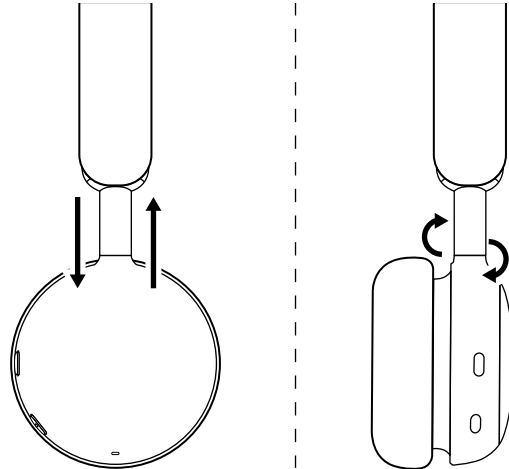

MİKROFON KOLUNU AYARLAMA

Mikrofon kolu 270 derece döner. Mikrofonu sağ veya sol tarafta takabilirsiniz. Mikrofonu hangi yönde taktığınıza bağlı olarak ses kanalı otomatik olarak değişecektir.

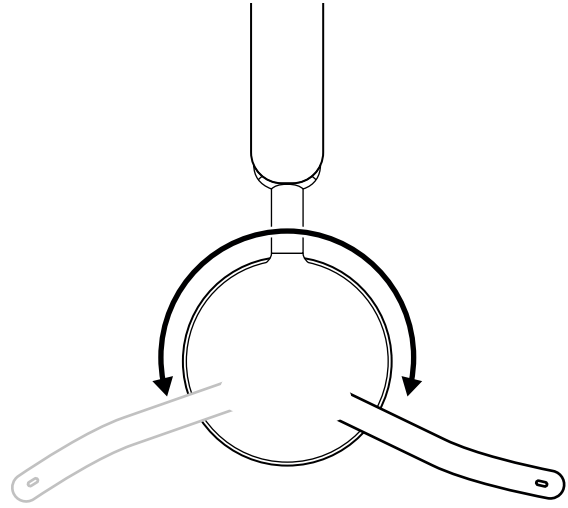

Mikrofon kolu, ağızınıza yakın veya ağızınızın yanında, ağız köşesiyle hizalı olacak şekilde yerleştirilmelidir.

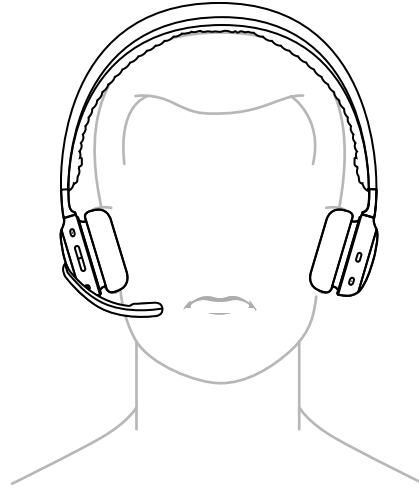

ŞARJ ETME

Kulaklık, kullanılmadığında otomatik olarak kapanır.

Uyku zamanlayıcısı Logi Tune uygulamasından değiştirilebilir.

Pil seviyesi düşük olduğunda kulaklık gösterge ışığı KIRMIZI yanar.



USB KABLOSUYLA ŞARJ OLUYOR

1. Kablonun bir ucunu kulak kapağının altındaki *USB-C* bağlantı noktasına, diğer ucunu da bilgisayar, dock veya güç adaptörünün *USB-C* şarj bağlantı noktasına takın.
2. Şarj olurken gösterge ışığı nefes alıp verir gibi beyaz renkte yanıp söner.
3. Tam şarj olduğunda gösterge ışığı beyaz renkte sabit şekilde yanar.
 - Pili tam şarj etmek 2 saat sürer.
 - 5 dakikalık şarj size 1 saate kadar konuşma süresi sağlar.*
4. Kulaklık, şarj olurken alıcıyla ve *Bluetooth*[®] eşleştirilmiş olarak kullanılabilir. Kulaklık kapalıyken *USB-C* kablo bağlanarak kablolu kulaklık olarak da kullanılabilir.

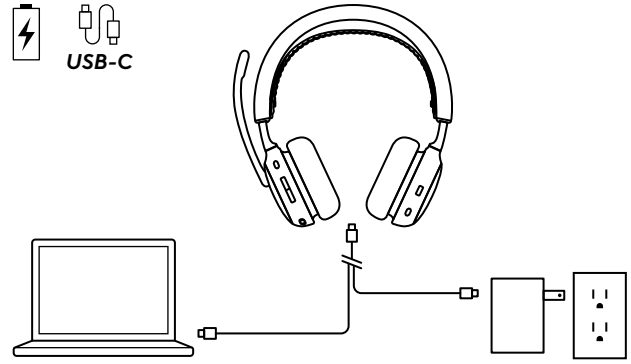
*Pil ömrü, çevre ve bilgisayar kullanım koşullarına bağlı olarak değişiklik gösterebilir.

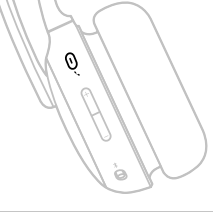

KULAKLIK KONTROLLERİ

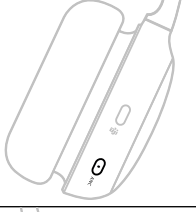
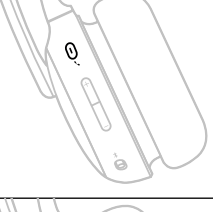
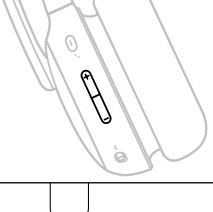
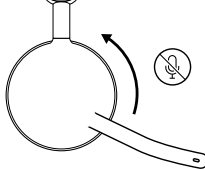
Tuş	Kullanım		İşlem
	Çağrı kontrolleri	Yanıtla/Aramayı sonlandır	Kısa bas
		Bekleyen aramayı devam ettir	
	Ses yardımı	Ses asistanını tetikle (herhangi bir arama etkinliği yokken)	2 saniye basma
	Teams çağrı denetimleri (Yalnızca Teams sürümü)	Teams faaliyetleri	Kısa basma
			2 saniye basma
	ANC kontrolleri	ANC ile Şeffaflık Açık arasında geçiş yapar	Kısa bas
		ANC kapalı	2 saniye basma
	Medya kontrolleri (Logi Tune ile etkinleştirin)	Yürüt/Duraklat	Kısa basma
		Sonraki parça	Çift basın
		Önceki parça	Üç kez bas
	Ses denetimleri	Sesi artır	Yukarıya kısa basın
		Sesi azalt	Aşağıya kısa basın
	Sesi kapatma	Sesi kapatma açık	Mikrofon kolunu yukarı çevirin
		Sesi kapatma kapalı	Mikrofon kolunu aşağı çevirin

Not:

- Teams faaliyetleri, yalnızca Teams kilitli olmayan bir bilgisayar üzerinde çalışırken işlevseldir.
- Medya kontrolü işlevi, uygulama türüne bağlıdır. Yalnızca Logi Tune uygulaması aracılığıyla kurulabilir.
- Arama faaliyetleri medya akışına göre her zaman birinci önceliklidir. İki cihaz bağlandığında *Bluetooth®* bağlantısı alıcıya göre önceliklidir. İki *Bluetooth®* cihaz bağlandığında, son aktif cihaz diğer cihaza göre önceliklidir. İki *Bluetooth®* cihaz arasındaki öncelik, Logi Tune uygulamasında Bağlı cihazlar altında özelleştirilebilir.
- Teams tuşu hakkında daha fazla bilgi için *Microsoft* Destek sayfasını ziyaret edin: Sertifikalı Teams cihazınızda *Microsoft Teams* tuşunu kullanın.
- Mikrofonun açık/kapalı olma durumu sesli uyarılarla bildirilir.

İpucu: ANC, Logi Tune uygulamasında özelleştirilebilir.

AKTİF GÜRÜLTÜ ÖNLEME (ANC)

ANC, işinize odaklanabilmeniz için çevrenizdeki gürültüyü önler.

- ANC ve Geçirgenlik modu arasında geçiş yapmak için kulaklığın yanındaki ANC tuşuna basın.
- Modlar arasında geçiş yaparken sesli uyarılar verilir.

Not: Logi Tune uygulaması kullanılarak ANC tuşu 5 farklı mod arasında geçiş yapacak şekilde özelleştirilebilir.

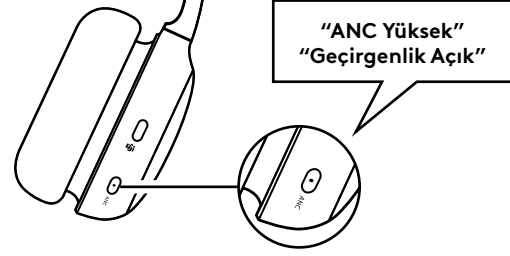

KULAKLIK IŞIĞI GÖSTERGESİ

Işık	Durum	
Beyaz	Sabit	Güç açık
	Yanıp sönme	Cihaza bağlandı
		Pil tamamen şarj oldu
		Pil şarj oluyor
	Yanıp sönme	Gelen arama <i>Bluetooth®</i> eşleştirme modu
Kırmızı	Yanıp Sönme	Düşük pil
	Sabit	Sesi kapatma açık
Mor ve Beyaz	Yanıp Sönme	Kulaklık ürün yazılımı güncelleniyor

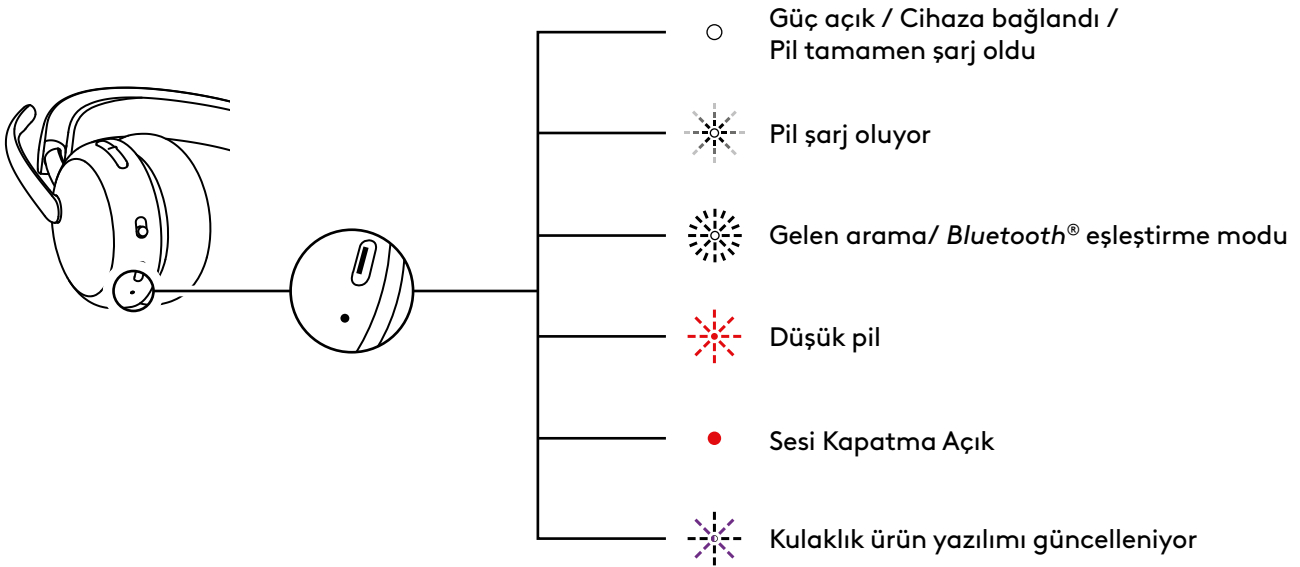

ALICI GÖSTERGE IŞIĞI

Microsoft Teams sürümü		
	Işık	Durum
Beyaz	Sabit	Bağlandı
	Tekrarlı şekilde yanıp sönme	Gelen arama
Mor	Sabit	Teams'e bağlandı
	Nabız efektli	Teams'e bağlanma/Teams bildirimleri
	3 defa yanıp sönme	Teams'e bağlanamadı
	10 saniye boyunca yanıp sönme	Teams'e bağlanamadı
Kırmızı	Sabit	Sesi kapatma açık
Mavi	Yanıp sönme	Eşleştiriliyor

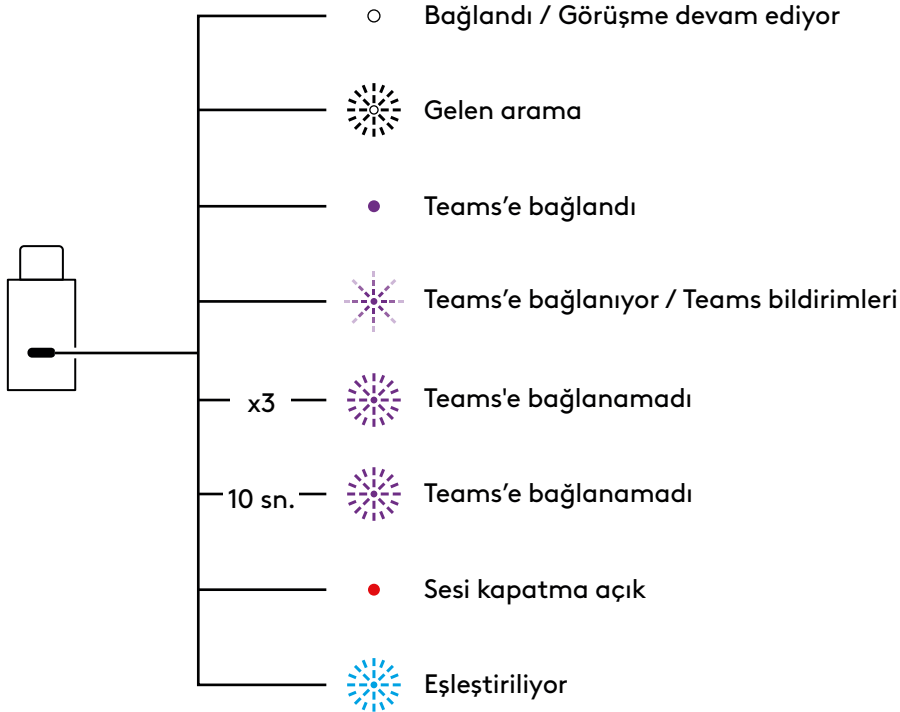

UC sürümü		
Işık		Durum
Beyaz	Sabit	Bağlandı
	Tekrarlı şekilde yanıp sönme	Görüşme devam ediyor
Kırmızı	Sabit	Sesi kapatma açık
Mavi	Yanıp sönme	Eşleştiriliyor



USB ÜZERİNDEN SES (YOĞUNLUK DOSTU)

Yakında çok fazla kablosuz cihaz (yüksek yoğunluk) olduğu için arama sırasında ses kararsız hale gelirse kulaklık kablolu kulaklık olarak kullanılabilir.

1. Kulaklığı kapatın.
2. Birlikte verilen USB kabloyu kulaklığa bağlayın. USB-C kablunun diğer ucunu bilgisayarınızdaki USB-C bağlantı noktasına takın.
3. Ses cihazı ayarlarında "Logi Zone Wireless 2 ES B2B-USB" seçildiğinden emin olun.

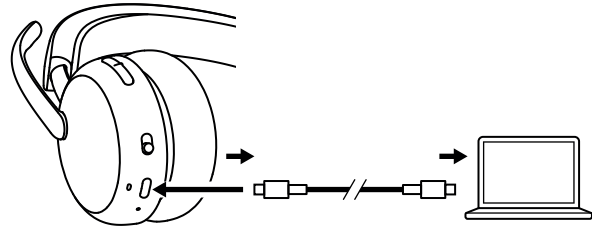

Not: Bu moddayken kulaklık şarj olur. Düğme kontrolleri bu modda kullanılamayabilir.

LOGI TUNE

Logi Tune, düzenli yazılım ve üretici yazılımı güncellemeleri ile kulaklık performansınızı artırmaya yardımcı olur. Daha fazla bilgi almak ve Logi Tune uygulamasını indirmek için logitech.com/tune, adresine gidin ya da *Apple App Store* or *Google Play* mağazasından indirin.



YAN SESİ AYARLAMA

Yan Ses, ne kadar yüksek sesle konuştuğunuzu anlayabilmeniz için konuşmalar sırasında kendi sesinizi duymanızı sağlar. Logi Tune uygulamasında, yan ses özelliğini seçin ve kadranı istediğiniz gibi ayarlayın.

- Daha yüksek bir sayı dış sesleri daha fazla duyacağınız anlamına gelir.
- Daha düşük bir sayı dış sesleri daha az duyacağınız anlamına gelir.

OTOMATİK UYKU ZAMANLAYICISI

Varsayılan olarak, kulaklığınız 30 dakika kullanılmadığı takdirde otomatik olarak kapanır. Uyku zamanlayıcısını Logi Tune uygulamasından ayarlayın.

MIC EQ

Sesinizi daha parlak veya daha tok hale getirmek için Logi Tune'da Mikrofon EQ'yu özelleştirin.

İŞİTME KORUMASI

Zone Wireless 2 ES for Business, güvenli duymanıza yardımcı olmak için üç tür koruma sağlar.

Tepe sınırlama: İşitme hasarını önlemek için ses seviyesi üst sınırı her zaman 100 dBA ile sınırlanmıştır.

Akustik şoklara karşı koruma: Avustralya G616 yönergeleri uyarınca akustik şoklardan kaçınmak için sesin aniden yükselmesini önler. Bu, Logi Tune uygulamasında etkinleştirilebilir ve yalnızca arama etkinlikleri için geçerlidir.

Zaman içinde gürültüye maruz kalma: Avustralya G616 yönergeleri uyarınca 8 saatlik bir süreçte maruz kalacağınız gürültü düzeyini maksimum 85dBA ile sınırlayarak kulaklarınızı korur. Bu, Logi Tune uygulamasında etkinleştirilebilir ve yalnızca arama etkinlikleri için geçerlidir.

KULAKLIĞINIZI GÜNCELLEME

Hem kulaklığınızı hem de alıcınızı güncellemeniz önerilir. Bunu yapmak için logitech.com/tune adresinden Logi Tune'u indirin ve mevcut ürün yazılımını güncellemelerini kontrol edin.

Not: Başarıyla tamamlandıktan emin olmak için güncellemenin ardından kulaklığı kapatıp açın.

KULAKLIĞINIZI YENİDEN BAĞLAYIN

Kulaklık ile alıcının bağlantısı kesilirse kulaklığınızı Logi Tune üzerinden yeniden bağlayabilirsiniz.

1. USB-C alıcınızı veya USB-C alıcılı USB-A adaptörü, bilgisayarın USB bağlantı noktasına takın.
2. Güç düğmesini ortaya getirerek kulaklığı açın.
3. Bilgisayarınızda Logi Tune Desktop uygulamasını açın.
4. Panodan "Zone Alıcı" ayarını seçin.
5. Daha önce bağlanan kulaklıkları aramasını bekleyin.
6. Alıcıya bağlı kulaklık gösterilmezse "Kulaklık eşleştir" seçeneğine tıklayın.
7. Güç düğmesini 2 saniye boyunca *Bluetooth*[®] simgesinde tutarak kulaklığı eşleştirme moduna geçirin. Işıklı gösterge hızlı bir şekilde beyaz yanıp sönecektir.
8. Başarıyla eşleştirildiğinde alıcının ve kulaklığın üzerindeki ışıklı gösterge beyaz renkte sabit renkte yanar.

KULAKLIĞI SIFIRLAMA

Kulaklığınızı orijinal durumuna sıfırlamak için kulaklığı açın, güç tuşunu eşleştirme moduna getirip ANC düğmesini 5 saniye basılı tutun. Kulaklığın üzerindeki ışıklı gösterge 3 kez kırmızı ve beyaz renkte hızla yanıp söndükten sonra kapandığında kulaklığınız başarıyla sıfırlanır.

BOYUTLAR

Kulaklık:

Yükseklik x Genişlik x Derinlik:
185,2 x 183,6 x 73,0 mm

Ağırlık:

212 g

Alıcı:

Yükseklik x Genişlik x Derinlik:
26,8 x 12,4 x 6,2 mm

Adaptör:

Yükseklik x Genişlik x Derinlik:
24,5 x 15,4 x 8,7 mm

SİSTEM GEREKSİNİMLERİ

Hemen hemen tüm platformlar ve işletim sistemlerinde yaygın arama uygulamalarıyla çalışır. *Windows, Mac, veya Chrome*-yüklü bilgisayarlarda *USB-C, USB-A, Bluetooth®* ve *iOS* ya da *Android Bluetooth®* özellikli cihazlarla çalışır.

TEKNİK ÖZELLİKLER

Mikrofon türü: Yapay zeka tabanlı algoritmalar ve Mikrofon EQ'su özelliklerine sahip 2 gürültü önleyici mikrofon

Frekans yanıtı (kulaklık): 20 Hz - 20 kHz (müzik modu), 100 Hz - 8 kHz (konuşma modu)

Frekans yanıtı (mikrofon): 100 Hz - 8 kHz

Pil türü: Yerleşik pil (lityum iyon)

Pil ömrü (konuşma süresi)*: 20 saate kadar (ANC açık), 25 saate kadar (ANC kapalı)

Pil ömrü (dinleme süresi)*: 25 saate kadar (ANC açık), 48 saate kadar (ANC kapalı)

Bluetooth® versiyonu: 5.3

Kablosuz kullanım mesafesi*: 50 m'ye (170 fit) kadar (açık görüş alanı)

USB-C - C şarj kablosu uzunluğu: 1,5 m

Ses uyumluluğu: EN 50332-2 uyumlu

* Pil ömrü ve kablosuz kullanım mesafesi; kullanım, çevre ve bilgisayar kullanım koşullarına bağlı olarak değişiklik gösterebilir.

www.logitech.com/support/zonewireless2es-b

تعرف على منتجك

الجزء الأمامي

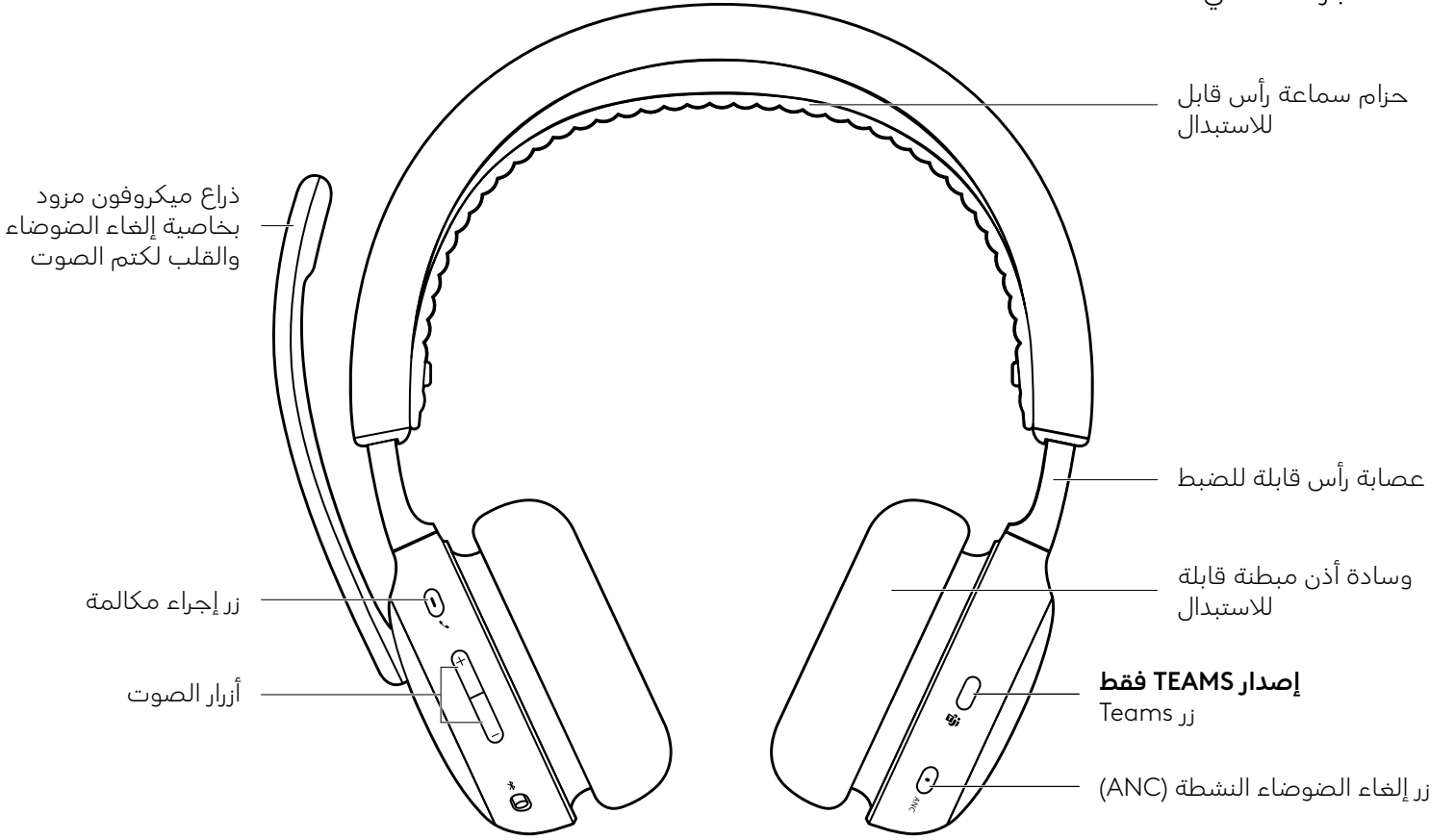

منظر سفلي:

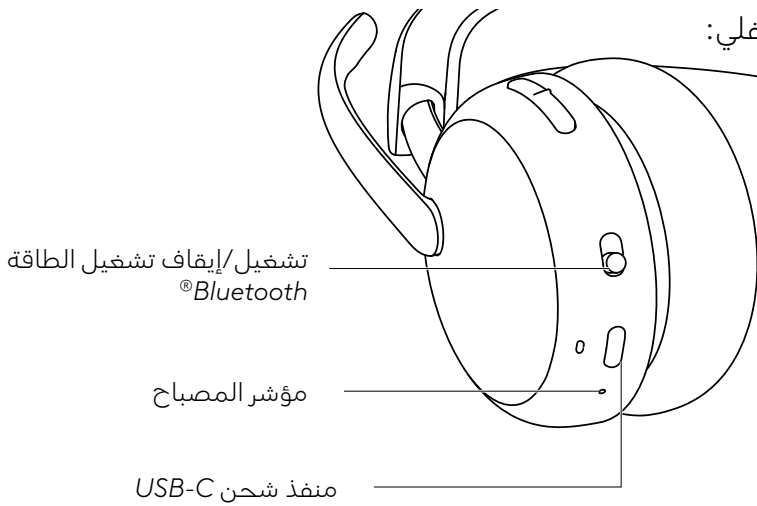

جهاز استقبال ومحول USB

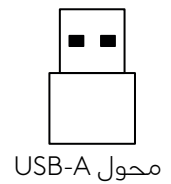
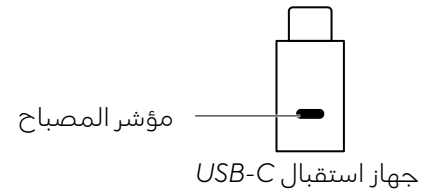

محتويات العبوة

1. سماعة الرأس
2. جهاز استقبال USB-C
3. محول USB-A
4. كابل شحن بطرف USB-C إلى C
5. حافظه التنقل
6. وثائق المستخدم

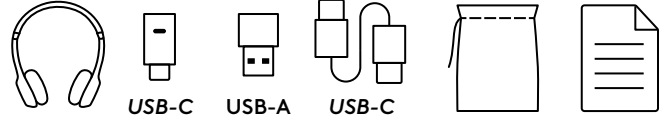

تشغيل / إيقاف

1. حرك مفتاح التشغيل إلى الوسط.
2. بمجرد التشغيل، يتحول ضوء المؤشر إلى اللون الأبيض.
3. ولإيقاف التشغيل، حرك مفتاح التشغيل ناحية أيقونة الطاقة.

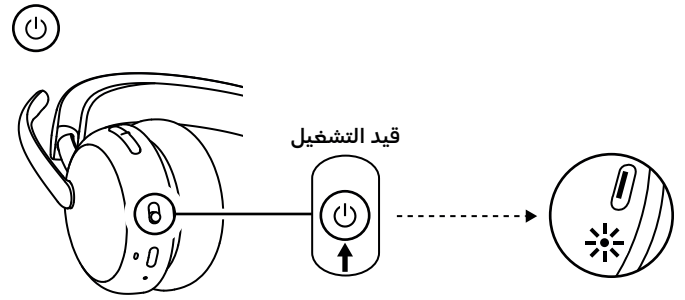

الإقران من خلال مستقبل USB

1. **USB-C**
أدخل جهاز الاستقبال في منفذ USB-C بالكمبيوتر.
2. **USB-A**
أدخل جهاز استقبال USB-C في محول USB-A. بعد ذلك، أدخل المحول في منفذ USB-A الموجود بالكمبيوتر.
3. سماعة الرأس مقترنة بالفعل بجهاز الاستقبال المُرفَّق معها. فقط قم بتشغيل سماعة الرأس. بمجرد نجاح الإقران، يظل المصباح المؤشر في المستقبل باللون الأبيض الثابت. سيتحول ضوء المؤشر في سماعة الرأس إلى اللون الأبيض الثابت.
3. تأكد من تحديد "Logi Zone Wireless 2 ES B2B" في إعدادات الصوت بالكمبيوتر.

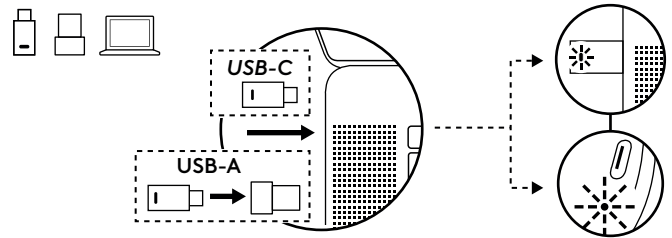

الإقران من خلال Bluetooth®



1. حرك مفتاح التشغيل إلى الأيقونة Bluetooth® واستمر في الضغط لمدة ثانيتين. سيومض ضوء المؤشر باللون الأبيض بسرعة.
2. افتح إعدادات Bluetooth® على جهازك.
3. حدد "Logi Zone Wireless 2 ES B2B" ضمن الأجهزة القابلة للاكتشاف.
4. بمجرد نجاح الإقران، يتحول لون مؤشر المصباح إلى اللون الأبيض الثابت.

نصيحة (عند استخدام Windows 10 فقط):

عند إقران سماعة الرأس بجهاز الكمبيوتر المحمول، إذا لزم الأمر، فانقل إلى إعداد الصوت وحدد "Logi Zone Wireless 2 ES B2B Stereo" للحصول على أفضل جودة للموسيقى وحدد "Logi Zone Wireless 2 ES B2B Hands-Free" لإجراء المكالمات.

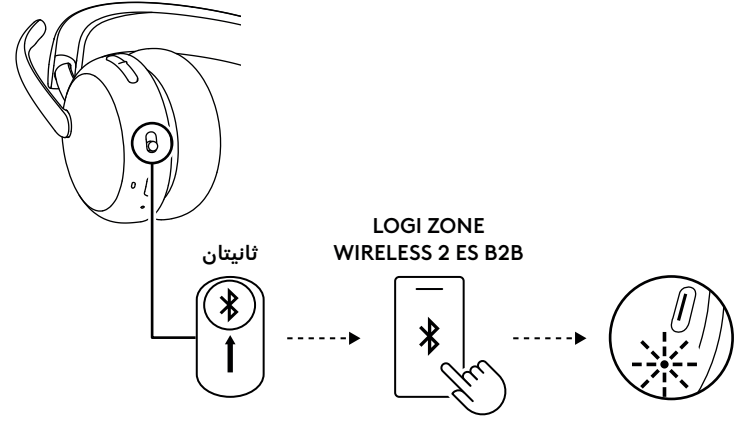

ضبط سماعة الرأس

1. اضبط سماعة الرأس عن طريق تحريك وسادتي الأذن لأعلى ولأسفل على عصابة الرأس.
2. غطاء الأذن دواران ليتلاءم مع شكل أذنك.
3. قد يكون من الأسهل ضبط سماعة الرأس على رأسك. حرك غطاءي الأذن إلى أعلى وأسفل على عصابة الرأس إلى أن يستقرا بشكل مريح على أذنك.

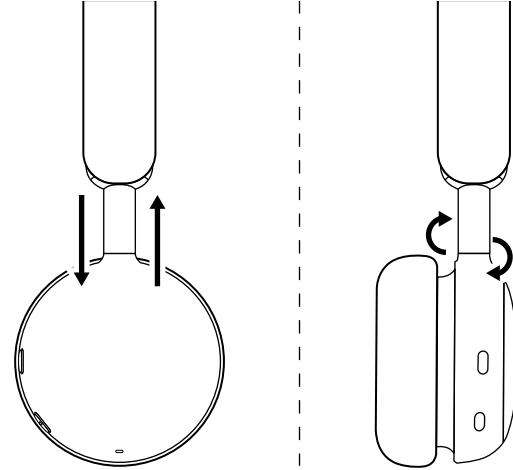

ضبط حامل الميكروفون

يدور ذراع الميكروفون بزاوية تبلغ ٢٧٠ درجة. يمكنك ارتداؤه على الجانب الأيمن أو الأيسر، وستتحول قناة الصوت تلقائيًا حسب الاتجاه الذي ترتدي فيه الميكروفون.

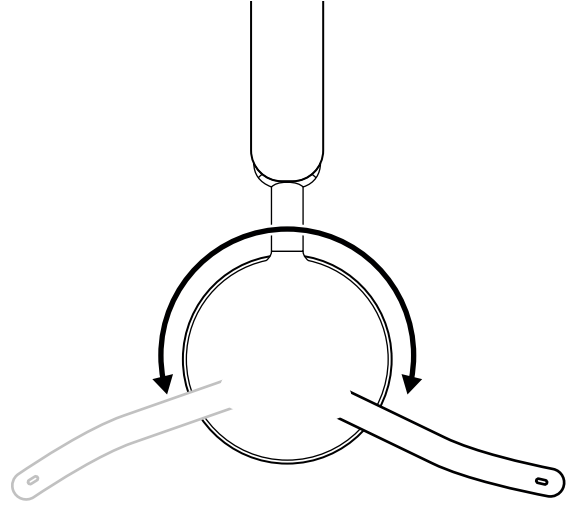

يجب وضع ذراع الميكروفون بالقرب من فمك أو بجانبه، بحيث يكون محاذيًا لزاوية الفم.

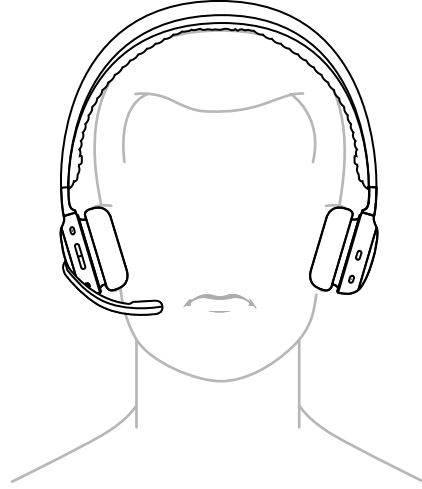

الشحن

تتوقف سماعة الرأس تلقائيًا عن التشغيل عند عدم استعمالها. يمكن تغيير إعداد مؤقت وضع السكون من تطبيق Logi Tune. سيتحول ضوء مؤشر سماعة الرأس إلى اللون الأحمر عندما تكون البطارية منخفضة.

الشحن بواسطة كابل USB

1. صل أحد أطراف الكابل إلى منفذ USB-C أسفل غطاء سماعة الأذن، والطرف الآخر إلى منفذ شحن USB-C في جهاز الكمبيوتر لديك أو قاعدة الإرساء محول الطاقة.
2. يصدر المصباح المؤشر ضوءًا أبيض اللون يومض ببطء للإشارة إلى أن عملية الشحن جارية.
3. يصدر المصباح المؤشر ضوءًا أبيض ثابتًا للإشارة إلى أن عملية الشحن اكتملت.
 - يستغرق شحن البطارية بالكامل ساعتين.
 - وعند الشحن لمدة 5 دقائق، يمكنك التحدث لمدة ساعة واحدة.*
4. يمكن استخدام سماعة الرأس مع إقران جهاز استقبال و Bluetooth® في أثناء الشحن. كما يمكن استخدامها كسماعة رأس سلكية من خلال توصيل كابل USB-C أثناء إيقاف تشغيل سماعة الرأس.

* قد يختلف عمر البطارية باختلاف الظروف البيئية وأجهزة الكمبيوتر.

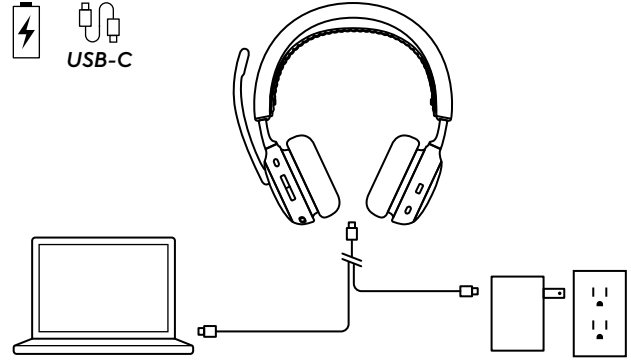

عناصر التحكم في سماعة الرأس

الإجراء	الاستخدام	الزر
ضغطة قصيرة	الرد / إنهاء المكالمة استئناف المكالمة قيد الانتظار	عناصر تحكم في المكالمات
ضغطة لمدة دقيقتين	رفض المكالمة تشغيل المساعد الصوتي (عندما لا تكون هناك مكالمات نشطة)	
ضغطة قصيرة	أنشطة Teams	أزرار التحكم في مكالمات Teams (إصدار Teams فقط)
ضغطة لمدة ثانيتين		
ضغطة قصيرة	التبديل بين وضع إلغاء الضوضاء النشطة (ANC) وتشغيل وضع الشفافية	عناصر ميزة إلغاء الضوضاء (ANC) النشطة
ضغطة لمدة دقيقتين	إيقاف تشغيل إلغاء الضوضاء (ANC) النشطة	
ضغطة قصيرة	تشغيل / إيقاف مؤقت	عناصر التحكم في الوسائط (تُفعل باستخدام Logi Tune)
ضغطتان	المقطع التالي	
ثلاث ضغطات	المقطع السابق	
ضغطة قصيرة للأعلى	رفع مستوى الصوت	مفاتيح التحكم في مستوى الصوت
ضغطة قصيرة للأسفل	خفض مستوى الصوت	
قلب ذراع الميكروفون للأعلى	تشغيل كتم الصوت	كتم الصوت
قلب ذراع الميكروفون للأسفل	إيقاف تشغيل كتم الصوت	

ملحوظة:

- لا تعمل أنشطة Teams إلا عندما يكون Teams مثبتًا على كمبيوتر غير مؤمن.
- تعتمد وظيفة التحكم في الوسائط على نوع التطبيق. لا يمكن إعدادها إلا من خلال تطبيق Logi Tune.
- الأولوية الأولى تكون دائمًا لأنشطة المكالمات على تشغيل الوسائط. عند توصيل جهازين، تكون للجهاز المتصل عبر Bluetooth® أولاً ثم المستقبل. عند توصيل جهاز Bluetooth®، فسيكون للجهاز النشط الأخير الأولوية عن الجهاز الآخر. ويمكن تخصيص الأولوية بين جهازين Bluetooth® من خلال تطبيق Logi Tune في الأجهزة المتصلة.
- لمعرفة المزيد عن زر Teams، يُرجى زيارة صفحة دعم Microsoft: استخدم زر Microsoft Teams على جهاز Teams المعتمد لديك.
- تشير التعليمات الصوتية إلى وقت تشغيل / إيقاف تشغيل الميكروفون.

نصيحة: يمكن تخصيص ميزة إلغاء الضوضاء النشطة (ANC) على تطبيق Logi Tune.

إلغاء الضوضاء النشطة (ANC)

تحجب ميزة إلغاء الضوضاء النشطة (ANC) الضوضاء من حولك لمساعدتك في التركيز على المهمة التي بين يديك.

- اضغط على الزر لإلغاء الضوضاء النشطة (ANC) في جانب وسادتي الأذن للتبديل بين إلغاء الضوضاء النشطة (ANC) ووضع الشفافية.

- ستكون هناك تعليمات صوتية عند التبديل بين الأوضاع.

ملاحظة: يمكن تخصيص زر إلغاء الضوضاء النشطة (ANC) للتنقل بين 5 أوضاع مختلفة على تطبيق Logi Tune.

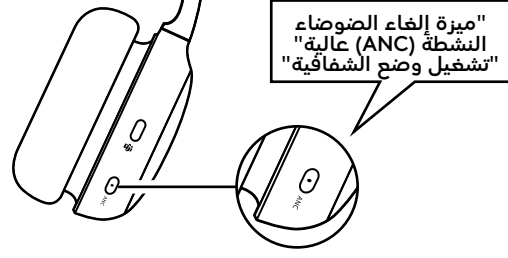

مؤشر ضوء سماعة الرأس

الحالة	المصباح	
تشغيل الطاقة	ثابت	أبيض
متصل بجهاز		
البطارية مشحونة بالكامل		
جارٍ شحن البطارية	يومض	أحمر
مكالمة واردة	يومض	
وضع إقران Bluetooth®	وامض	بنفسجي وأبيض
انخفاض طاقة البطارية	ثابت	
تشغيل كتم الصوت	وامض	
تحديث البرامج الثابتة لسماعة الرأس		

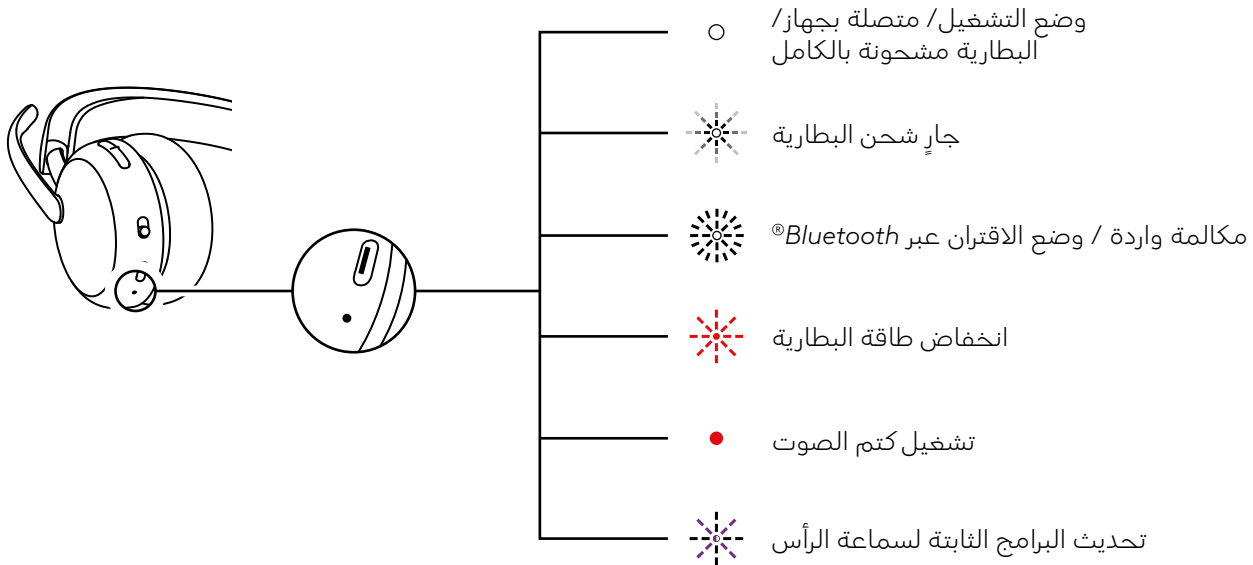

مصباح مؤشر المستقبل

إصدار Microsoft Teams		
الحالة	المصباح	
متصل	ثابت	أبيض
مكالمات جارية		
مكالمة واردة		
متصل بـ Teams	ثابت	بنفسجي
الاتصال بإشعارات Teams / Teams		
غير متصل بـ Teams		
فشل الاتصال بـ Teams		
تشغيل كتم الصوت	ثابت	أحمر
الإقران	يومض	أزرق

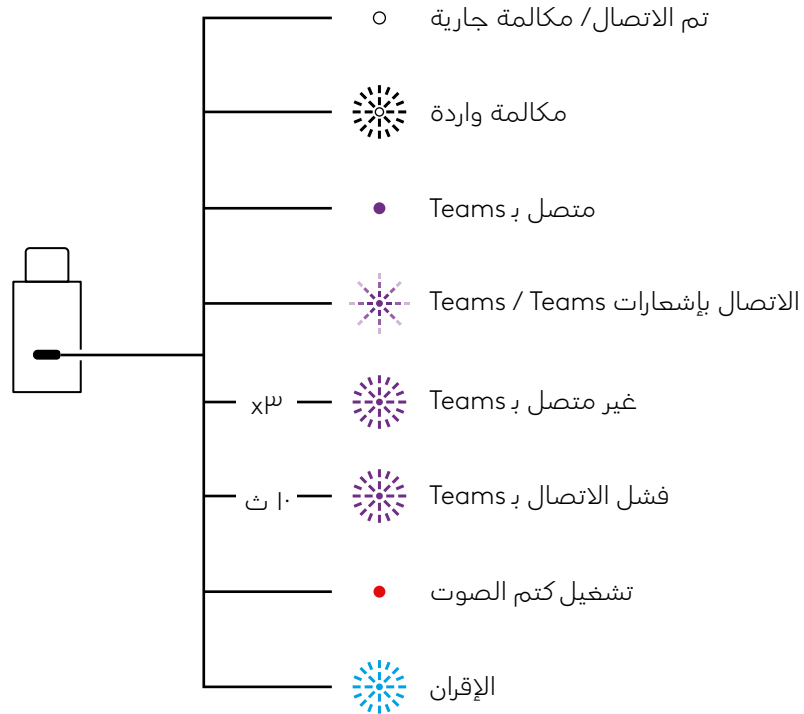

إصدار UC		
الحالة	المصباح	
متصل	ثابت	أبيض
مكالمات جارية		
مكالمة واردة	تشغيل وإيقاف الوميض المتكرر	أحمر
تشغيل كتم الصوت	ثابت	
الإقران	يومض	أزرق

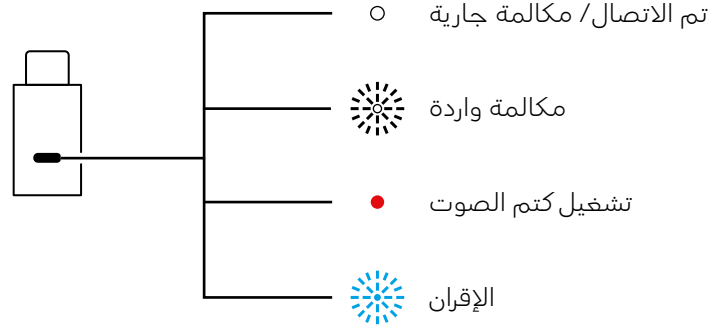

الصوت عند التوصيل عبر USB (الحل الأمثل لمشكلات الكثافة)

يمكن استخدام سماعة الرأس كسماعة رأس سلكية؛ إذا كان صوتك غير مستقر أثناء المكالمات نتيجة وجود عدد كبير جدًا من الأجهزة اللاسلكية القريبة (كثافة عالية).

1. أوقف تشغيل سماعة الرأس.

2. صل سماعة الرأس بكابل USB المرفق. وقم بتوصيل الجانب الآخر من كابل USB-C بمنفذ USB-C على جهاز الكمبيوتر الخاص بك.

3. تأكد من تحديد "Logi Zone Wireless 2 ES B2B-USB" في إعداد جهاز الصوت.

ملاحظة: يجب شحن سماعة الرأس أثناء هذا الوضع. قد لا تتوفر عناصر تحكم الأزرار في هذا الوضع.

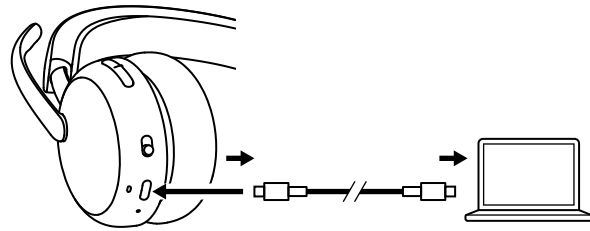

Logi Tune

تطبيق LOGI TUNE

يساعد تطبيق Logi Tune في تحسين أداء سماعة الرأس لديك من خلال التحديثات الدورية للبرنامج والبرامج الثابتة. تعرف على المزيد وقم بتنزيل Logi Tune من logitech.com/tune أو متجر Apple App Store أو متجر Google Play.



ضبط النغمة الثانوية

تتيح لك النغمة الثانوية سماع صوتك أثناء محادثاتك كي تدرك مدى ارتفاع صوتك وأنت تتحدث. من تطبيق Logi Tune، اختر ميزة النغمة الثانوية، واضبط القرص الدوار وفقًا لتقديرك.

- يمثل الرقم المرتفع صوتًا خارجيًا أكبر.

- يمثل الرقم المنخفض صوتًا خارجيًا أقل.

مؤقت السكون التلقائي

افتراضيًا، تتوقف سماعة الرأس عن العمل تلقائيًا عند عدم استعمالها لمدة 30 دقيقة. يمكنك ضبط مؤقت السكون من تطبيق Logi Tune.

معادل الصوت الديناميكي للميكروفون

يمكنك تخصيص معادل الصوت الديناميكي للميكروفون في تطبيق Logi Tune لضبط صوتك ليصبح أوضح وأعمق.

حماية السمع

توفر سماعة Zone Wireless 2 ES for Business ثلاثة أنواع من الحماية لمساعدتك على السمع بأمان.

تحديد الحد الأقصى للصوت: يُحدّد مستوى الصوت دائمًا عند 100 ديسيبل لمنع الإضرار بالسمع.

حماية ضد الصدمات الصوتية: تعمل على إزالة الارتفاعات الصوتية المفاجئة لتجنب الصدمات الصوتية وفقًا للمبادئ التوجيهية الأسترالية G616. يمكن تمكين هذا في تطبيق Logi Tune وينطبق على جميع الأنشطة فقط.

التعرض للضوضاء على مدار الوقت: تعمل على حماية أذنيك من التعرض للضوضاء على مدى 8 ساعات بحيث يصل إلى 85 ديسيبل كحد أقصى وفقًا للمبادئ التوجيهية الأسترالية G616. يمكن تفعيل هذه الميزة في تطبيق Logi Tune، ويقتصر استخدامها على أنشطة المكالمات.

تحديث سماعة الرأس الخاصة بك

يُوصى بتحديث سماعة الرأس والمستقبل. لإجراء ذلك، نزل Logi Tune من logitech.com/tune وتحقق من وجود تحديثات للبرامج الثابتة.

ملاحظة: قم بإيقاف تشغيل سماعة الرأس وإعادة تشغيلها بعد اكتمال التحديث للتأكد من إتمامه بنجاح.

إعادة توصيل سماعة الرأس

يمكنك إعادة توصيل سماعة الرأس الخاصة بك عن طريق Logi Tune، في حالة فصل سماعة الرأس عن جهاز الاستقبال.

1. قم بتوصيل مستقبل *USB-C* أو محول *USB-A* مع مستقبل *USB-C* في منفذ *USB* بالكمبيوتر.

2. قم بتشغيل سماعة الرأس من خلال تحريك مفتاح التشغيل إلى المركز.

3. افتح تطبيق Logi Tune Desktop على جهاز الكمبيوتر لديك.

4. حدّد "Zone Receiver" من لوحة المعلومات.

5. انتظر حتى يبحث عن سماعة الرأس المتصلة مسبقًا.

6. إذا لم تُعرض سماعة الرأس على أنها متصلة بجهاز الاستقبال، فانقر فوق "Pair headset" (إقران سماعة الرأس).

7. ادخل في وضع الإقران في سماعة الرأس من خلال تحريك مفتاح التشغيل باتجاه الأيقونة *Bluetooth*® مع الاستمرار في الضغط عليها لمدة ثانيتين. سيومض ضوء المؤشر باللون الأبيض بسرعة.

8. بمجرد الاقتران بنجاح، سيتحول ضوء المؤشر الموجود في جهاز الاستقبال وفي سماعة الرأس إلى اللون الأبيض الثابت.

إعادة ضبط سماعة الرأس

لإعادة ضبط سماعة الرأس إلى حالتها الأصلية، قم بتشغيلها، ثم اضغط مطوّلًا على زر رفع الصوت وحرك زر التشغيل إلى وضع الإقران لمدة 5 ثوانٍ. تتم إعادة تعيين سماعة الرأس بنجاح عندما يومض مؤشر ضوء سماعة الرأس بسرعة باللونين الأحمر والأبيض لثلاث مرات ومن ثم ينطفئ.

الأبعاد

سماعة الرأس:

الطول × العرض × السُمك:
185.2 × 183.6 × 73.0 ملم

الوزن:

212 جرامًا

جهاز الاستقبال:

الطول × العرض × العمق:
26.8 × 12.4 × 6.2 مم

المحول:

الطول × العرض × السُمك:
24.5 × 15.4 × 8.7 مم

متطلبات النظام

يعمل مع تطبيقات الاتصال الشائعة عبر جميع الأنظمة الأساسية وأنظمة التشغيل تقريبًا. تتوافق مع أجهزة الكمبيوتر التي تعمل بنظام التشغيل Windows أو Mac أو Chrome عبر USB-C أو USB-A أو Bluetooth® والأجهزة التي تعمل بنظام iOS أو Android Bluetooth®.

المواصفات الفنية

نوع الميكروفون: ميكروفون مزودان بخاصية الإلغاء النشط للضوضاء مع خوارزميات تعتمد على الذكاء الاصطناعي ومعادل الصوت للميكروفون

استجابة التردد (سماعة الرأس): من 20 هرتز إلى 20 كيلو هرتز (وضع الموسيقى)، من 100 هرتز إلى 8 كيلو هرتز (وضع التحدث)

استجابة التردد (الميكروفون): من 100 هرتز إلى 8 كيلو هرتز

نوع البطارية: بطارية مدمجة (أيون الليثيوم)

عمر البطارية (وقت التحدث)*: ما يصل إلى 20 ساعة (مع تشغيل ميزة إلغاء الضوضاء النشطة (ANC))، وما يصل إلى 25 ساعة (مع إيقاف تشغيل ميزة إلغاء الضوضاء النشطة (ANC))

عمر البطارية (وقت الاستماع)*: ما يصل إلى 25 ساعة (مع تشغيل ميزة إلغاء الضوضاء النشطة (ANC))، وما يصل إلى 48 ساعة (مع إيقاف تشغيل ميزة إلغاء الضوضاء النشطة (ANC))

Bluetooth® الإصدار: 5.3

النطاق اللاسلكي*: حتى 50 مترًا / 170 قدمًا (مجال رؤية مفتوح)

طول كابل الشحن من USB-C إلى C: 1.5 م

التوافق الصوتي: متوافق مع 2-EN 50332

* قد يختلف عمر البطارية ونطاق الاتصال اللاسلكي وفقًا للظروف البيئية وأجهزة الكمبيوتر.

www.logitech.com/support/zonewireless2es-b

הכר את המוצר

תצוגה קדמית

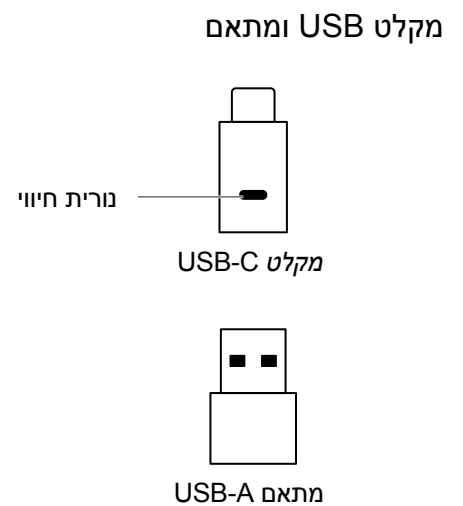
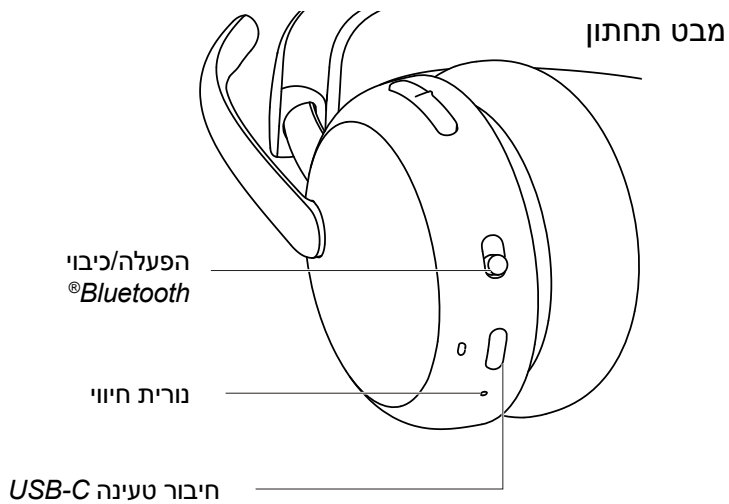

מה בקופסה?

1. אוזניות
2. מקלט USB-C
3. מתאם USB-A
4. כבל טעינה USB-C ל-C
5. תיק לנסיעות
6. תיעוד למשתמש

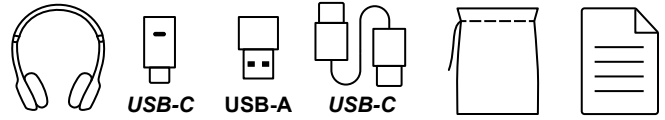

הפעלה/כיבוי

1. החלק את מתג ההפעלה למרכז.
2. לאחר ההפעלה, נורית החיווי הופכת ללבנה.
3. כדי לכבות, החלק את המתג אל סמל ההפעלה/כיבוי.

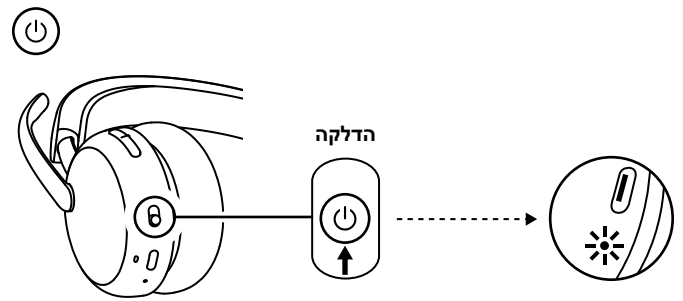

צימוד דרך מקלט USB

1. **USB-C** הכנס את המקלט ליציאת USB-C של המחשב.
 2. **USB-A** הכנס את מקלט ה-USB-C למתאם ה-USB-A. לאחר מכן, חבר את המתאם ליציאת USB-A במחשב.
 3. האוזניות כבר מצומדות למקלט שאיתו הן מגיעות. צריך רק להפעיל את האוזניות. לאחר השלמת הצימוד בהצלחה, נורית החיווי במקלט תאיר בלבן רצוף. נורית החיווי באוזניות תידלק בלבן קבוע.
3. ודא ש-"Logi Zone Wireless 2 ES B2B" נבחר בהגדרת הקול של המחשב.

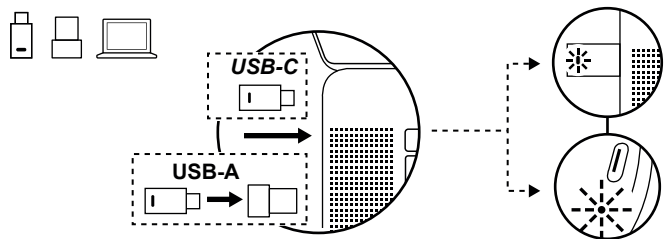

צימוד דרך Bluetooth®

1. החלק את מתג ההפעלה לסמל Bluetooth® והחזק אותו למשך 2 שניות. נורית החיווי תהבהב בלבן במהירות.
2. פתח את תפריט הגדרות Bluetooth® במכשיר.
3. בחר "Logi Zone Wireless 2 ES B2B" בהתקנים הניתנים לגילוי.
4. לאחר השלמת הצימוד, נורית החיווי תאיר בלבן רצוף.

טיפ (רק בעת שימוש ב-Windows 10):
כאשר האוזניות מצומדות למחשב הנייד, במידת הצורך, עבור להגדרות הצליל ובחר "Logi Zone Wireless 2 ES B2B Stereo" לקבלת איכות המוזיקה הטובה ביותר ובחר "Logi Zone Wireless 2 ES B2B Hands-Free" לשיחות.

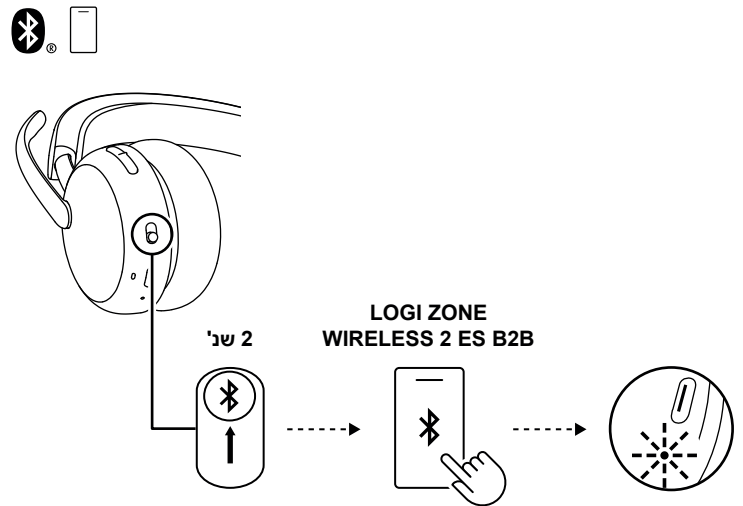

כונן האוזניות

1. כונן את האוזניות על ידי הזזת כיסויי האוזניים למעלה ולמטה לאורך ראש הקיר.
2. סובב את האפרכסות כך שיתאימו היטב לאוזן.
3. לעתים קל יותר לכונן את האוזניות כאשר הן נמצאות על הראש. הזז את האפרכסות מעלה ומטה על רצועת הראש, עד להתאמה נוחה על האוזניים.

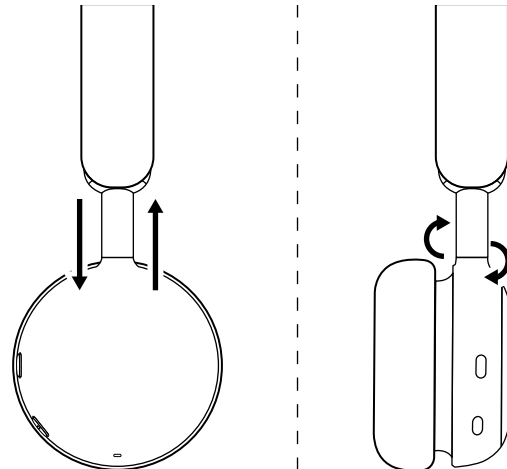

כונן מיקרופון בום

זרוע המיקרופון מסתובבת 270 מעלות. לבשו אותו בצד שמאל או ימין. ערוץ השמע יעבור אוטומטית, בהתאם לכיוון שאליו אתם עובדים את המיקרופון.

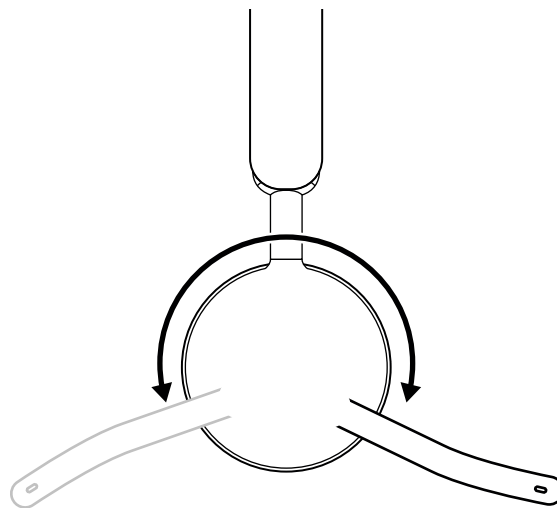

יש למקם את בום המיקרופון קרוב או ליד הפה, מיושר עם פינת הפה.



טעינה

האוזניות נכבות אוטומטית כאשר הן נותרות במצב סרק.
אפשר לשנות את טיימר השינה ביישום Logi Tune.
נורית חייוי האוזניות תידלק באדום כאשר הסוללה חלשה.

טעינה באמצעות כבל USB

1. חבר קצה אחד של הכבל ליציאת USB-C בחלק התחתון של האפרכסת ואת הקצה השני ליציאת הטעינה של ה-USB-C במחשב, במסוף או למתאם חשמל.
2. נורית החיווי תאיר ב"לבן נושם" לציון הטעינה.
3. נורית החיווי תאיר בלבן רצוף לאחר טעינה מלאה.
- שעתיים של טעינה טוענות את הסוללה במלואה.
- 5 דקות יספיקו לכם לעד שעה של זמן שיחה.*
4. ניתן להשתמש באוזניות עם מקלט וצימוד Bluetooth® בזמן הטעינה. אפשר גם להשתמש בהן בתור אוזניות חוטיות, כשכבל ה-USB-C מחובר והאוזניות כבויות.

*חיי הסוללה עשויים להשתנות בהתאם לתנאי הסביבה והמחשוב.

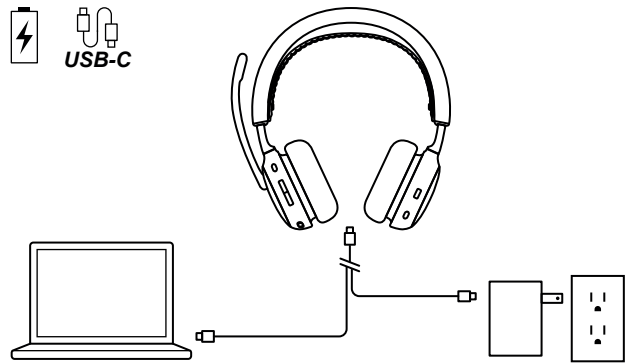

פעולה	שימוש	לחצן
לחיצה קצרה	מענה/סיום שיחה	בקורות שיחה
	חידוש שיחה בהמתנה	
לחיצה לשתי שניות	דחיית שיחה	עוזר קולי
	הפעלת העוזר הקולי (כאשר אין פעילות שיחה)	
לחיצה קצרה	פעילויות ב-Teams	בקורות שיחות של Teams (גרסת Teams בלבד)
לחיצה לשתי שניות		
לחיצה קצרה	מעבר בין ANC ל-Surface Open	פקדי ANC
לחיצה לשתי שניות	ANC כבוי	
לחיצה קצרה	הפעלה/השהיה	פקדי מדיה (הפעלה עם Logi Tune)
לחיצה כפולה	מעבר לרצועה הבאה	
שלוש לחיצות	מעבר לרצועה קודמת	
לחיצה קצרה למעלה	הגברת עוצמת קול	פקדי עוצמת קול
לחיצה קצרה למטה	הנמכת עוצמת קול	
מיקרופון בום מורם	השתקה	השתק
בוש המיקרופון נפתח	ביטול השתקה	

הערה:

- הפעילויות ב-Teams מתפקדות רק כאשר Teams פועלת במחשב שאינו סוּם.
- תפקוד פקדי המדיה תלוי בסוג היישום. ניתן להגדיר זאת רק דרך אפליקציית Logi Tune.
- פעילויות שיחה תמיד מקבלות עדיפות ראשונה על פני הזרמת מדיה. כאשר שני מכשירים מחוברים, חיבור ה-Bluetooth יקבל עדיפות על פני המקלט. כששני מכשירי Bluetooth מחוברים, המכשיר הפעיל האחרון יקבל עדיפות על פני השני. ניתן להתאים אישית את העדיפות בין שני התקני Bluetooth באפליקציית Logi Tune תחת התקנים מחוברים.
- למידע נוסף על כפתור Teams, בקרו בדף התמיכה של Microsoft: השתמש בלחצן Microsoft Teams במכשיר Teams המאושר שלך.
- הנחיות קוליות מציינות כאשר המיקרופון מושתק או שהשתקו מבוטלת.

עצה: ניתן להתאים אישית את ANC באפליקציית Logi Tune.

ביטול רעש אקטיבי (ANC)

ANC חוסם רעשים סביבך כדי לעזור לך להתרכז במשימה.

- לחץ על כפתור ה-ANC בצד כיסוי האוזניים כדי לעבור בין מצב ANC למצב שקיפות.

- יהיו הנחיות קוליות בעת המעבר בין מצבים.

הערה: ניתן להתאים אישית את כפתור ה-ANC כדי לעבור בין עד 5 מצבים שונים באפליקציית Logi Tune.

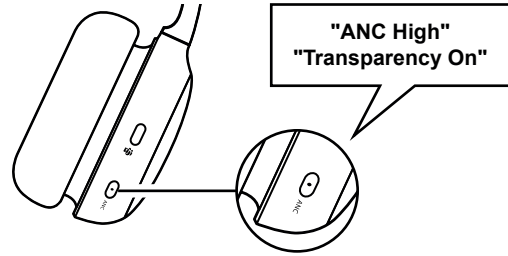

נורית חיווי של האוזניות

מצב	נורית	
מופעל	רצוף	לבן
מחובר למכשיר		
סוללה טעונה במלואה		
הסוללה בטעינה	מהבהב לאט	
שיחה נכנסת	מהבהב	
מצב צימוד Bluetooth®		
סוללה חלשה	מהבהב רגיל	אדום
מושתק	רצוף	
עדכון קושחת אוזניות	מהבהב רגיל	סגול ולבן

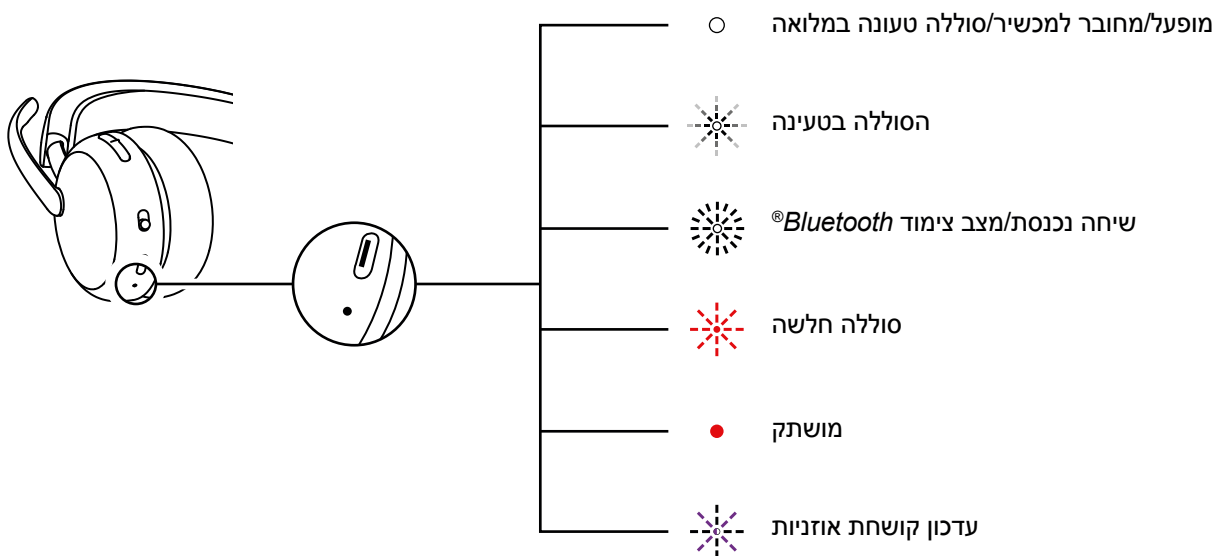

גרסת Microsoft Teams		
מצב	נורית	
מחובר	רצוף	לבן
שיחה מתנהלת		
שיחה נכנסת	הבהוב חוזר לסירוגין	
מחובר ל-Teams	רצוף	סגול
מתחבר ל-Teams/התראות מ-Teams	הבהוב	
לא מחובר ל-Teams	הבהוב 3 פעמים ואז כבוי	
התחברות ל-Teams נכשלה	הבהוב מהיר ל-10 שניות ואז כבוי	
מושתק	רצוף	אדום
צימוד	מהבהב מהר	כחול

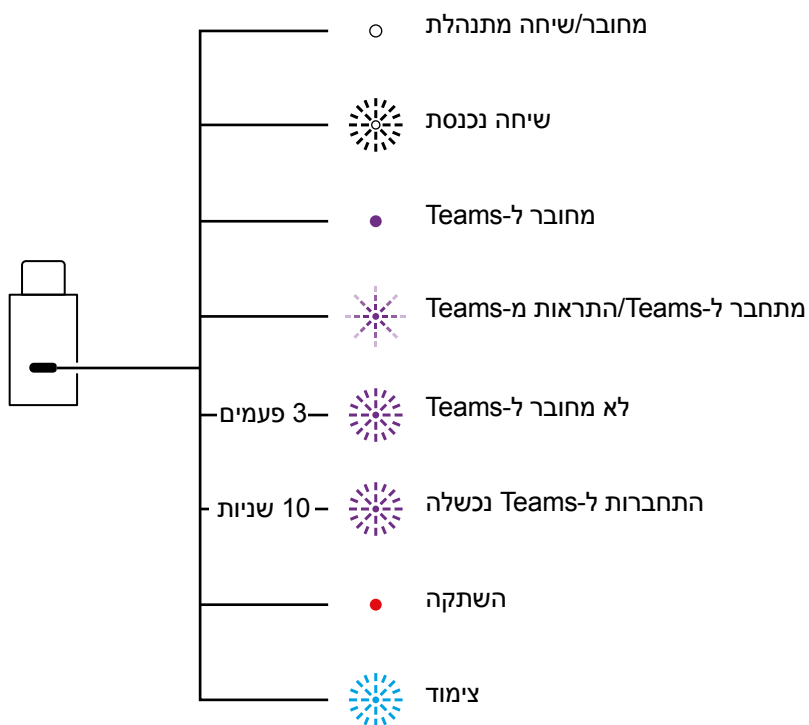

גרסת UC		
מצב	נורית	
מחובר	רצוף	לבן
שיחה מתנהלת		
שיחה נכנסת	הבהוב חוזר לסירוגין	
מושתק	רצוף	אדום
צימוד	מהבהב מהר	כחול

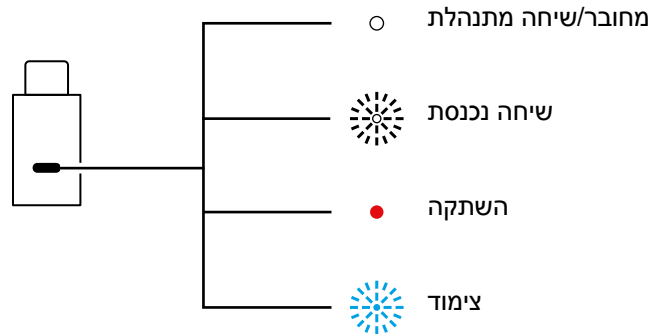

שמע דרך USB (לסביבות צפופות)

אם השמע לא יציב במהלך שיחה, משום שיש יותר מדי מכשירים אלחוטיים בקרבת מקום (צפיפות גבוהה), אפשר להשתמש באוזניות כאוזניות חוטיות.

1. כבה את האוזניות.
2. חבר את האוזניות לכבל ה-USB שסופק. לאחר מכן, חבר את הקצה השני של כבל ה-USB ליציאת USB-C במחשב.
3. ודא ש-"Logi Zone Wireless 2 ES B2B-USB" נבחר בהגדרת התקן השמע.

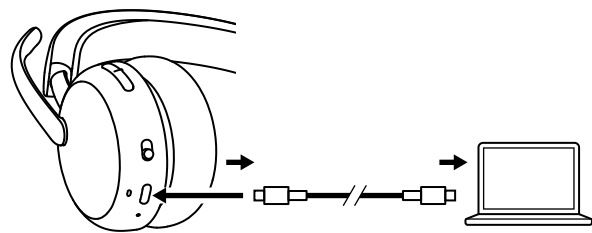

הערה: האוזניות ייטענו במצב זה. ייתכן שפקדי הלחצנים לא יהיו זמינים במצב זה.



LOGI TUNE

Logi Tune עוזר לשפר את ביצועי האוזניות באמצעות עדכוני תוכנה וקושחה תקופתיים. למידע נוסף והורד את Logi Tune בכתובת logitech.com/tune, בחנות App של Apple או בחנות Google Play.

כוונון שמיעה עצמית

שמיעה עצמית מאפשרת לך לשמוע את הקול של עצמך בשיחות, כדי שתדע מהי עוצמת הדיבור שלך. ביישום Logi Tune, בחר בתכונת השמיעה העצמית, וכוונון את החוגה בהתאם.

- מספר גבוה יותר פירושו שאתה שומע יותר צליל חיצוני.

- מספר נמוך יותר פירושו שאתה שומע פחות רעש חיצוני.

טיימר שינה אוטומטי

כברירת מחדל, האוזניות שלך יכבו אוטומטית לאחר שאינן בשימוש במשך 30 דקות. כוון את טיימר השינה באפליקציית Logi Tune.

אקולייזר מיקרופון

התאימו אישית את אקולייזר המיקרופון ב-Logi Tune כדי לכוון את קולכם כך שישמע בהיר יותר או עמוק יותר.

הגנה על השמיעה

Zone Wireless 2 ES for Business מספק שלושה סוגי הגנה שיעזרו לכם לשמוע בבטחה.

מגבלת שיא: עוצמת השמע מוגבלת תמיד ל-100dBa כדי למנוע נזקי שמיעה.

הגנה מפני בהלה: מונעת שיאי שמע פתאומיים, כדי למנוע הלם אקוסטי, לפי ההנחיה G616 של אוסטרליה. ניתן לאפשר זאת ביישום Logi Tune ולהחיל על פעולות שיחה בלבד.

חשיפה לרעש לאורך זמן: להגנה על האוזניים מחשיפה לרעש לתקופה של 8 שעות עם מגבלה עד 85dBa, לפי ההנחיה G616 של אוסטרליה. ניתן להפעיל זאת באפליקציית Logi Tune והוא חל על פעילויות שיחה בלבד.

עדכון האוזניות

מומלץ לעדכן את האוזניות ואת המקלט. לשם כך, הורידו את Logi Tune מאתר logitech.com/tune ובדקו אם יש עדכוני קושחה זמינים.

הערה: כבה והפעל את האוזניות לאחר השלמת העדכון כדי לוודא שהוא בוצע בהצלחה.

חיבור מחדש של האוזניות

אם האוזניות נותקו מהמקלט, אפשר להתחבר לאוזניות מחדש דרך Logi Tune.

1. חבר את מקלט USB-C או מתאם USB-A עם מקלט ה-USB-C ליציאת USB של המחשב.
2. הפעל את האוזניות, על-ידי החלקה של מתג ההפעלה למרכז.
3. פתח במחשב את Logi Tune Desktop.
4. בחר "מקלט אזור" מלוח המחוונים.
5. המתן לאיתור האוזניות הקודמות שחוברו.
6. אם לא מוצגות אוזניות המחוברות למקלט, לחץ על "צימוד אוזניות".
7. היכנסו למצב צימוד באוזניות על ידי הזזת מתג ההפעלה לסמל Bluetooth® והחזקתו למשך 2 שניות. נורית החיווי תהבהב בלבן במהירות.
8. לאחר הצימוד מוצלח, נורית החיווי על המקלט ועל האוזניות תידלק בלבן קבוע.

איפוס אוזניות הראש

כדי לאפס את האוזניות למצבן המקורי, הפעילו אותן, לחצו לחיצה ארוכה על כפתור הגברת עוצמת הקול והזיזו את כפתור ההפעלה למצב התאמה למשך 5 שניות. איפוס האוזניות יצליח כשנורית החיווי של האוזניות תהבהב מהר באדום-לבן שלוש פעמים, ותכבה.

מידות

אוזניות ראש:

גובה x רוחב x עומק:
185.2 x 73.0 x 183.6 מ"מ

משקל:

212 גרם

מקלט:

גובה x רוחב x עומק:
26.8 x 12.4 x 6.2 מ"מ

מתאם:

גובה x רוחב x עומק:
24.5 x 15.4 x 8.7 מ"מ

דרישות מערכת

פועל עם יישומי שיחות נפוצים בכל הפלטפורמות ומערכות ההפעלה כמעט. עובד עם מחשב מבוסס Windows, Mac או Chrome דרך Bluetooth, USB-A, USB-C, ומכשירים התומכים ב-iOS או Android Bluetooth®.

מפרט טכני

סוג מיקרופון: 2 מיקרופונים עם ביטול רעשים, אלגוריתמים מבוססי בינה מלאכותית ואיקולייזר מיקרופון תחום היענות (אוזניות): 20 הרץ-20 קילוהרץ (מצב מוזיקה), 100 הרץ-8 קילוהרץ (מצב דיבור) תחום היענות (מיקרופון): 100 הרץ-8 קילוהרץ סוג סוללה: סוללה מובנית (ליתיום-יון) חיי סוללה (זמן שיחה): עד 20 שעות (ANC דלוק), עד 25 שעות (ANC כבוי) חיי סוללה (זמן האזנה): עד 25 שעות (ANC דלוק), עד 48 שעות (ANC כבוי) גרסת Bluetooth®: 5.3 טווח אלחוטי: עד 50 מטר (במרחב פתוח עם קו ראייה) אורך כבל טעינה מסוג USB-C ל-1.5 מ' תאימות שמע: תואם ל-EN 50332-2

* חיי הסוללה וטווח הגישה האלחוטי עשויים להשתנות בהתאם לתנאי הסביבה ולתנאי המחשב.

www.logitech.com/support/zonewireless2es-b

© 2025 Logitech. Logitech, Logi, Zone, and their logos are trademarks or registered trademarks of Logitech Europe S.A. and/or its affiliates in the U.S. and other countries. *Apple*, the *Apple* logo, *iOS*, and *Mac* are trademarks of Apple Inc., registered in the U.S. and other countries. *App Store* is a service mark of Apple Inc. *Android*, *Chrome*, *Google Play* and the *Google Play* logo are trademarks of Google LLC. The *Bluetooth*® word mark and logos are registered trademarks owned by Bluetooth SIG, Inc. and any use of such marks by Logitech is under license. *Microsoft Teams* and *Windows* are trademarks of the Microsoft group of companies. *USB-C* and all other 3rd party trademarks are the properties of their respective owners. Logitech assumes no responsibility for any errors that may appear in this manual. Information contained herein is subject to change without notice.

WEB-621-002703 002