

ZONE WIRELESS 2 ES FOR BUSINESS (レシーバー付属版)

セットアップガイド



logicool.

製品について

正面図

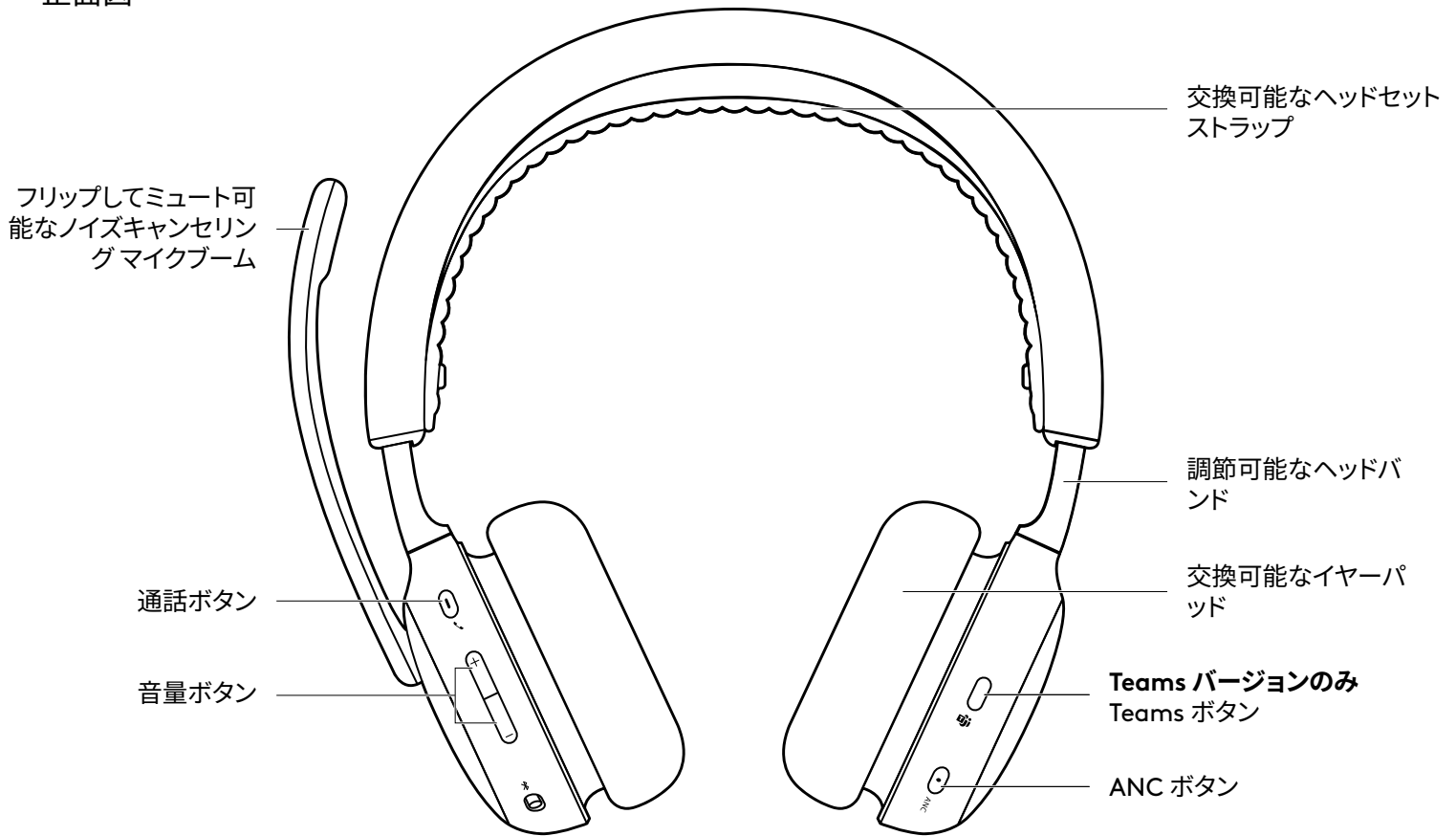

底面図

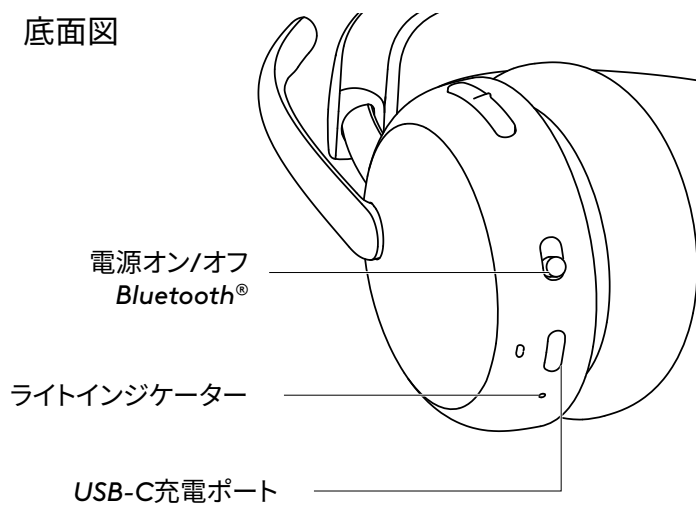

USB レシーバーとアダプター

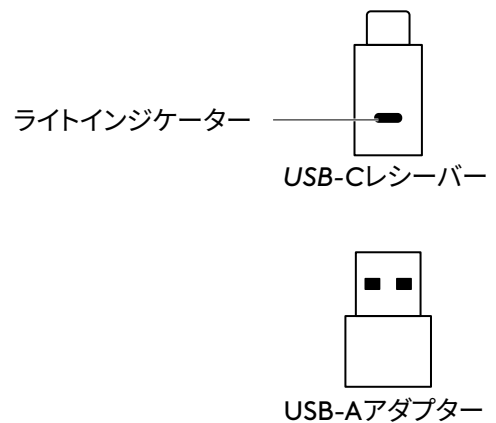

パッケージ内容

1. 製品本体
2. USB-Cレシーバー
3. USB-Aアダプター
4. USB-C - C充電ケーブル
5. キャリングケース
6. 取扱説明書、保証規定

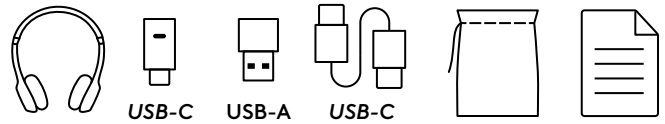

電源オン/オフ

1. 電源スイッチを中央にスライドさせます。
2. 電源がオンになると、ライトインジケータが白に変わります。
3. 電源をオフにするには、電源スイッチを電源アイコンまでスライドさせます。

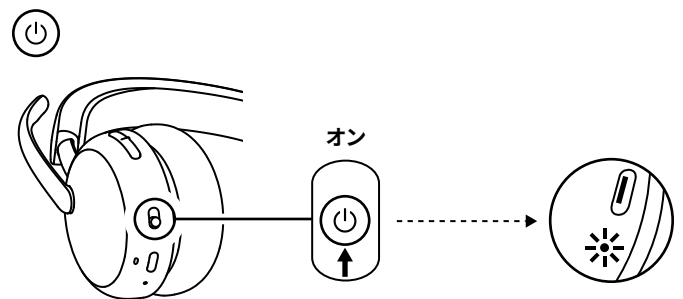

USBレシーバーを使用したペアリング

1. **USB-C** ポートの場合
レシーバーをコンピュータのUSB-Cポートに挿入します。

USB-A ポートの場合

USB-C レシーバーを USB-A アダプターに挿入します。それから、アダプターをコンピュータのUSB-Aポートに挿入します。

2. ご購入時、ヘッドセットとレシーバーはペアリング済みです。ヘッドセットの電源を入れるだけです。ペアリングが正常に完了したら、レシーバー上のライトインジケータは白の点灯のままになります。ヘッドセット上のライトインジケータが白に点灯します。
3. コンピュータのサウンド設定で「Logi Zone Wireless 2 ES B2B」が選択されていることを確認します。

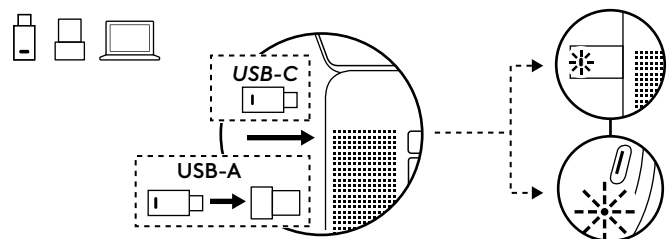

Bluetooth®経由のペアリング

1. 電源スイッチを Bluetooth® アイコンまでスライドさせ、2秒間保持します。ライトインジケータが白で高速点滅します。
2. デバイス上でBluetooth®設定を開きます。
3. 検出可能なデバイスで「Logi Zone Wireless 2 ES B2B」を選択します。
4. ペアリングが正常に完了したら、ライトインジケータが白で点灯します。

ヒント (Windows 10の場合のみ) :

ヘッドセットをノートPCにペアリングしたら、必要に応じて、サウンド設定に進み、音質を調整します。「Logi Zone Wireless 2 ES B2B ステレオ」を選択し、通話の場合は「Logi Zone Wireless 2 ES B2B ハンズフリー」を選択します。

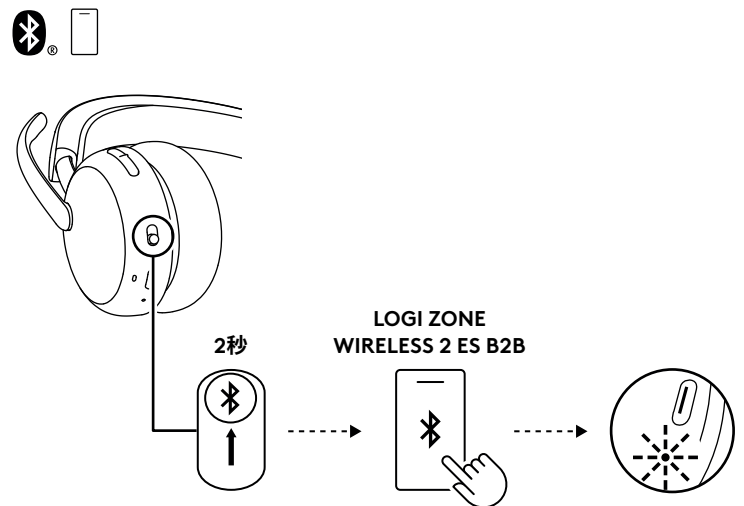

ヘッドセットの調節

1. イヤーカップをヘッドバンドの上下にスライドさせて、ヘッドセットを調節します。
2. イヤーカップを回転させて耳にフィットさせます。
3. 頭の上でヘッドセットを調節した方が簡単な場合があります。耳の上に快適に配置されるまで、イヤーカップをヘッドバンドの上下に移動させます。

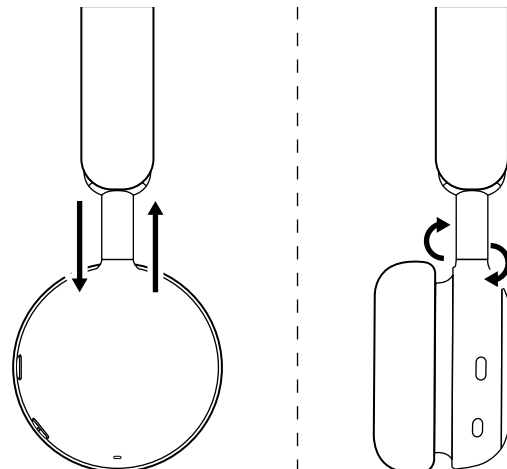

マイクブームの調節

マイクブームは 270 度回転します。左右いずれの側にも装着できます。マイクを装着している方向によって、オーディオチャンネルが自動的に切り替わります。

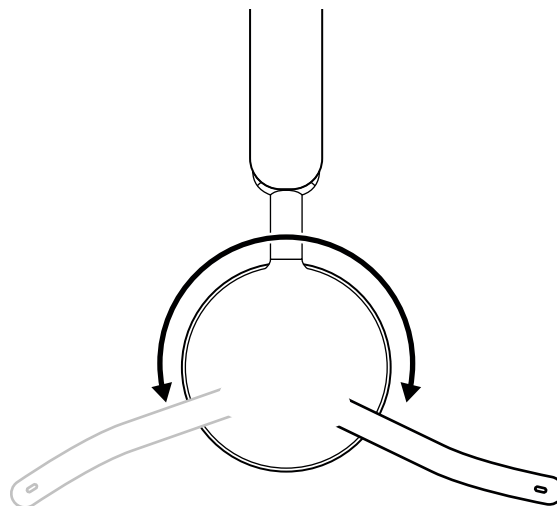

マイクブームは、口の近くまたは隣に配置し、口の端に揃えます。



充電中

アイドル状態になると、ヘッドセットは自動的に電源をオフにします。

スリープタイマーは、Logi Tuneアプリ内で変更できます。

バッテリー残量が少なくなると、ヘッドセットのインジケータ
ーライトが赤に変わります。

USBケーブルを使用して充電

1. ケーブルの一方をイヤークップ底面にあるUSB-Cポートに差し込み、もう一方をコンピュータ、ドック、または電源アダプターのUSB-C充電ポートに差し込みます。
2. 充電中は、インジケータライトが白でブリージングします。
3. フル充電されると、インジケータライトが白で点灯します。
 - バッテリーのフル充電には2時間かかります。
 - 5分の充電で、最長1時間の会話が 可能です。*
4. 充電中、ヘッドセットはペアリングされたレシーバーとBluetooth® で使用できます。また、ヘッドセットの電源がオフの状態では、USB-Cケーブルを接続して、有線ヘッドセットとして使用することもできます。

*バッテリーの駆動時間は、使用環境および使用状況によって異なる場合があります。

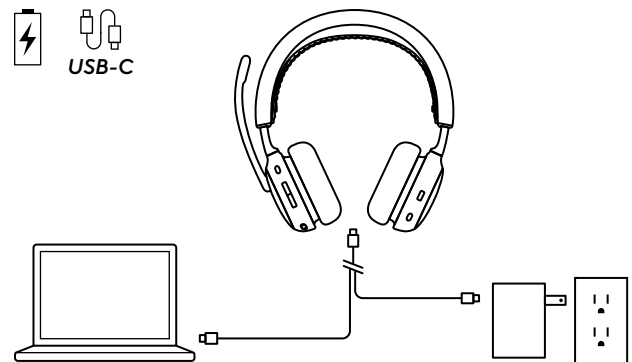

ヘッドセットコントロール

ボタン	使用方法		操作
	通話コントロール	受話 / 終話	短く押す
		保留中の通話を再開	
	音声アシスタント	音声アシスタントを起動 (通話をしていない場合)	2秒押す
	Teams の通話コントロール (Teams バージョンのみ)	Teams アクティビティ	短く押す
			2秒押す
	ANCコントロール	ANC と「外音取り込み」の間で切り替え	短く押す
		ANC: オフ	2秒押す
	メディアコントロール (Logi Tune で有効化)	再生 / 一時停止	短く押す
		次のトラック	2回押す
		前のトラック	3回押す
	音量コントロール	音量を上げる	短く押し上げる
		音量を下げる	短く押し下げる
	ミュート	ミュート オン	マイクブームを上フリップ
		ミュート オフ	マイクブームを下フリップ

注:

- Teams アクティビティは、Teams がロック解除されたパソコンで実行している場合のみ機能します。
- メディアコントロール機能は、アプリケーションのタイプによって異なります。Logi Tune アプリでのみセットアップできます。
- 通話アクティビティは常に、メディアストリーミングよりも優先されます。2台のデバイスを接続した場合、レシーバーよりも Bluetooth® 接続が優先されます。2台の Bluetooth® デバイスが接続されている場合、最後に有効であったデバイスが他のデバイスよりも優先されます。また、2台の Bluetooth® デバイス間の優先度は、Logi Tune アプリの [接続済みデバイス] でカスタマイズできます。
- Teams ボタンの詳細については、Microsoft サポートページを参照してください。Teams 認定デバイスの Microsoft Teams ボタンを使用します。
- 音声プロンプトが、マイクのミュート オン/オフを示します。

ヒント: ANC は、Logi Tune アプリでカスタマイズできます。

アクティブ ノイズキャンセレーション (ANC)

ANCは、作業中のタスクに集中できるように、ユーザーの周囲のノイズを遮断します。

- イヤーカップ側面の ANC ボタンを押して、ANC モードと外音取り込みモード間を切り替えます。
- モードの切り替え時、音声プロンプトがあります。

注: Logi Tune アプリでは、ANC ボタンをカスタマイズして、最大5つのモードを切り替えることができます。

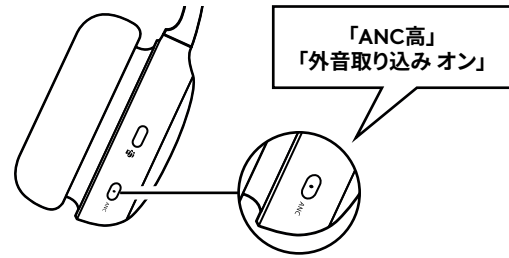

ヘッドセットライトインジケータ

ライト		ステータス
白	点灯	電源オン
		デバイスに接続済み
		バッテリーがフル充電済み
	点滅	バッテリーの充電中
	点滅	電話の着信 Bluetooth®ペアリングモード
赤	点滅	低バッテリー残量
	点灯	ミュート オン
紫と白	点滅	ヘッドセットファームウェアの更新

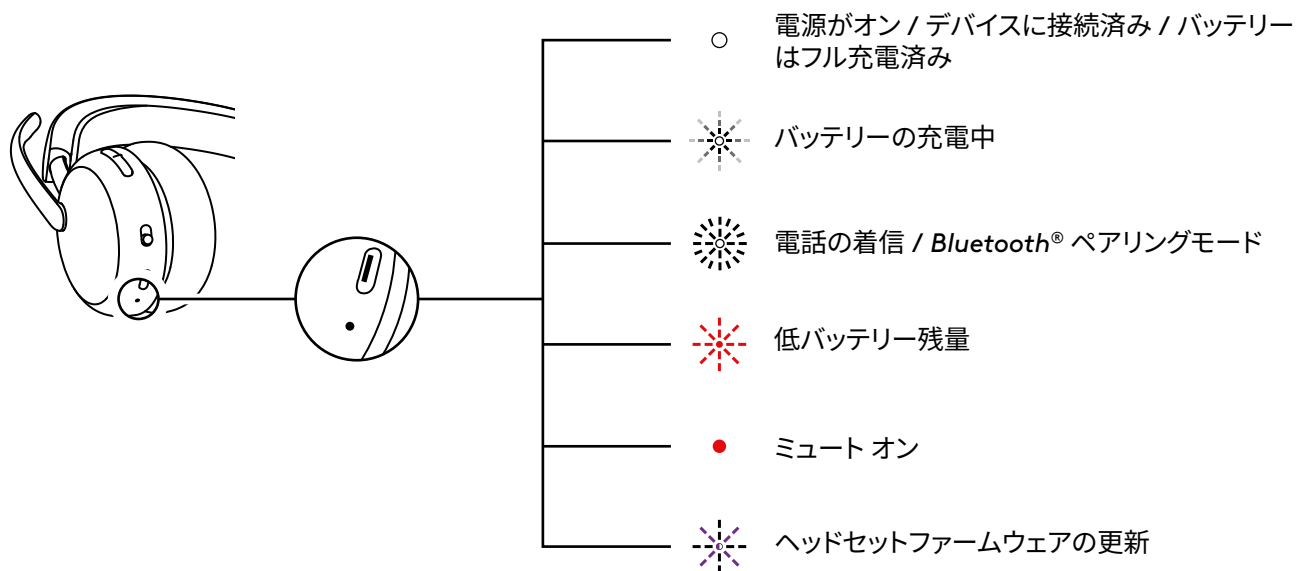

レシーバー インジケータライト

Microsoft Teamsバージョン		
	ライト	ステータス
白	点灯	接続済み
	点滅しオン/オフを繰り返す	通話中
紫	点灯	Teamsに接続済み
	点滅	Teamsに接続中 / Teams通知
	3回点滅後、消灯	Teamsに未接続
	10秒間の点滅後、消灯	Teamsへの接続失敗
赤	点灯	ミュート オン
青	点滅	ペアリング

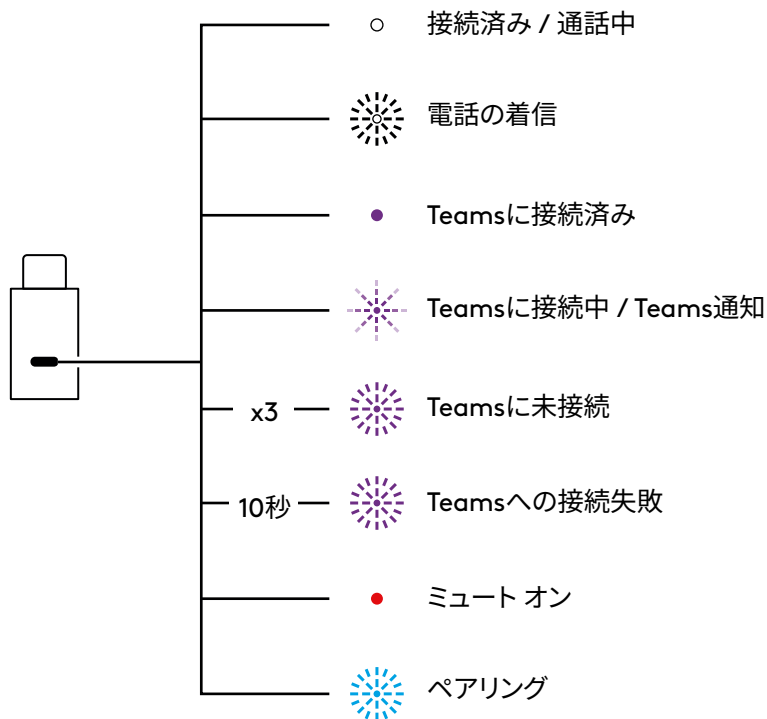

UCバージョン		
ライト		ステータス
白	点灯	接続済み
		通話中
	点滅しオン/オフを繰り返す	電話の着信
赤	点灯	ミュート オン
青	点滅	ペアリング

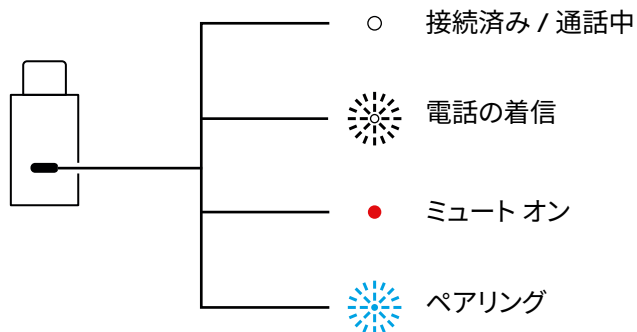

USBオーディオ (高密度に対応)

近くにワイヤレスデバイスが多数ある (高密度) ために、通話中に音声不安定な場合、ヘッドセットを有線ヘッドセットとして使用できます。

1. ヘッドセットの電源を切ります。
2. ヘッドセットを付属のUSBケーブルに接続します。USB-Cケーブルの反対側をコンピュータのUSB-Cポートに差し込みます。
3. オーディオデバイスの設定で「Logi Zone Wireless 2 ES B2B-USB」が選択されていることを確認します。

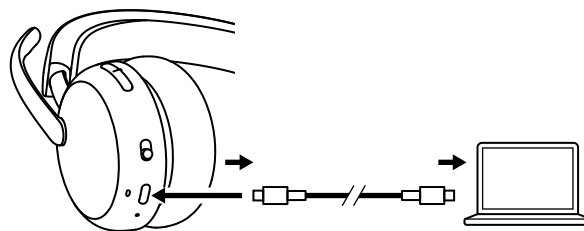

注: このモードでは、ヘッドセットは充電されます。このモードでは、ボタンコントロールを使用できない場合があります。

LOGI TUNE

Logi Tuneでは、ソフトウェアとファームウェアの定期的な更新により、ヘッドセットのパフォーマンスを高めることができます。logitech.com/tune、Apple App Store また Google Play ストアで Logi Tune の詳細を確認し、ダウンロードしてください。



サイドトーンの調整

サイドトーンによって、会話中に自分自身の声を聴くことができるため、自分の話し声の大きさを認識できます。Logi Tune アプリで、サイドトーン機能を選択し、ダイヤルを適宜調節します。

- 大きい数字に設定すると、聞こえる外部音が多くなります。
- 小さい数字に設定すると、聞こえる外部音が少なくなります。

自動スリープタイマー

デフォルトで、30分間使用しないと、ヘッドセットは自動的に電源がオフになります。Logi Tune アプリでスリープタイマーを調節します。

マイクEQ

Logi Tune のマイク EQ をカスタマイズして、あなたの声の響きを明るくしたり、低くしたりできます。

聴覚保護

Zone Wireless 2 ES for Business は、音声を安全に聞くための3種類の保護を提供します。

ピーク制限: 聴覚の損傷を防ぐため、オーディオの音量は常に100dBA に制限されています。

音響ショックに対する保護: オーストラリアのG616ガイドラインに従って、突然のオーディオの急上昇をなくし、音響ショックを回避します。これはLogi Tuneアプリで有効化でき、通話時にのみ適用されます。

騒音暴露からの保護: オーストラリアのG616ガイドラインに従って、85dBAまでの制限で、8時間を超える騒音暴露から耳を保護します。これは Logi Tune アプリで有効化でき、通話時にのみ適用されます。

ヘッドセットの更新

ヘッドセットとレシーバーを共に更新することをお勧めします。更新を行うには、logicool.co.jp/tune から Logi Tune をダウンロードし、利用可能なファームウェア更新を確認します。

注: 更新が完了したら、ヘッドセットの電源オフ/オンを行い、正常に完了したことを確認します。

ヘッドセットの再接続

ヘッドセットがレシーバーから切断された場合、Logi Tune経由でヘッドセットを再接続できます。

1. USB-Cレシーバー、またはUSB-Cレシーバー付きのUSB-AアダプターをコンピュータのUSBポートに差し込みます。
2. 電源スイッチを中央にスライドさせて、ヘッドセットの電源を入れます。
3. コンピュータでLogi Tuneデスクトップを開きます。
4. ダッシュボードから「Zone レシーバー」を選択します。
5. 以前接続されていたヘッドセットが検索されている間、待機します。
6. レシーバーに接続されていたヘッドセットが表示されない場合は、[ヘッドセットのペアリング]をクリックします。
7. 電源スイッチを Bluetooth® アイコンまでスライドさせ、2秒間保持し、ヘッドセットをペアリングモードにします。ライトインジケーターが白で高速点滅します。
8. ペアリングが完了すると、レシーバーとヘッドセットのライトインジケーターが白で点灯します。

ヘッドセットのリセット

ヘッドセットを元の状態にリセットするには、ヘッドセットの電源を入れ、音量アップボタンを長押しし、電源ボタンをスライドして5秒間ペアリングモードにします。ヘッドセットライトインジケーターが赤と白で3回高速点滅してからオフになったら、ヘッドセットは正常にリセットされています。

寸法

ヘッドセット:

高さ x 幅 x 奥行き:
185.2 x 183.6 x 73.0 mm

重量:

212 g

レシーバー:

高さ x 幅 x 奥行き:
26.8 x 12.4 x 6.2mm

アダプター:

高さ x 幅 x 奥行き:
24.5 x 15.4 x 8.7mm

システム要件

ほぼすべてのプラットフォームとオペレーティングシステム上の一般的な通話アプリケーションで動作。Windows、Mac、または Chrome ベースのコンピュータ (USB-C、USB-A、Bluetooth® 経由)、および iOS または Android Bluetooth® 対応デバイスで動作します。

本体サイズ

マイク タイプ: AI 駆動のアルゴリズムとマイク EQ 搭載のノイズキャンセリングマイク x2

周波数特性 (ヘッドセット): 20 Hz~20 kHz (音楽モード)、100 Hz~8 kHz (通話モード)

周波数特性 (マイク): 100 Hz~8 kHz

バッテリータイプ: 内蔵バッテリー (リチウムイオン)

バッテリー駆動時間 (通話時)*: 最長20時間 (ANC オン)、最長25時間 (ANC オフ)

バッテリー駆動時間 (連続音声再生時)*: 最長25時間 (ANC オン)、最長48時間 (ANC オフ)

Bluetooth®バージョン: 5.3

ワイヤレス通信可能範囲*: 最大50m (直線上に障害物が無い条件下)

USB-C - C 充電ケーブルの長さ: 1.5 m

オーディオ コンプライアンス: EN 50332-2準拠

* 電池寿命とワイヤレス範囲は使用環境および条件により異なる場合があります。

www.logicool.co.jp/support

©2025 Logitech, Logicool. 株式会社ロジクールは、Logitech Groupの日本地域担当の日本法人です。Logicool、Logi、Zone、およびそれらのロゴはLogitech Europe S.A. および/または米国およびその他の国における関連会社の登録商標です。Apple、Apple ロゴ、iOS、およびMacは、米国およびその他の国におけるApple Inc.の登録商標です。App StoreはApple Inc.のサービスマークです。Android、Chrome、Google PlayおよびGoogle Playロゴは、Google LLCの商標です。Bluetooth®ワードマークおよびロゴは、Bluetooth SIG, Inc.が所有する登録商標であり、ロジクールによるマーク使用はライセンス許諾に基づいています。Microsoft Teams およびWindowsはMicrosoftグループの商標です。USB-Cおよびその他のサードパーティーの商標はすべて、それぞれの所有者の財産です。ロジクールは、このマニュアルに存在する可能性のある誤記に対して一切責任を負うことはありません。ここに記載されている情報は予告なく変更される場合があります。

WEB-621-002706 002