

# ZONE WIRELESS 2 ES FOR BUSINESS (NATIVE *BLUETOOTH*<sup>®</sup> VERSION)

Setup Guide



## CONTENTS

English . . . . .	3	Česká verze . . . . .	153
Deutsch . . . . .	13	Slovenčina . . . . .	163
Français . . . . .	23	Українська . . . . .	173
Italiano. . . . .	33	Eesti . . . . .	183
Español. . . . .	43	Latviski. . . . .	193
Português . . . . .	53	Lietuvių. . . . .	203
Nederlands . . . . .	63	Български. . . . .	213
Svenska . . . . .	73	Hrvatski . . . . .	223
Dansk . . . . .	83	Srpski. . . . .	233
Norsk. . . . .	93	Slovenščina . . . . .	243
Suomi . . . . .	103	Română . . . . .	253
Ελληνικά. . . . .	113	Türkçe . . . . .	263
По-русски. . . . .	123	273. . . . .	العربية
Po polsku. . . . .	133	283. . . . .	עברית
Magyar. . . . .	143		

# KNOW YOUR PRODUCT

## BACK VIEW

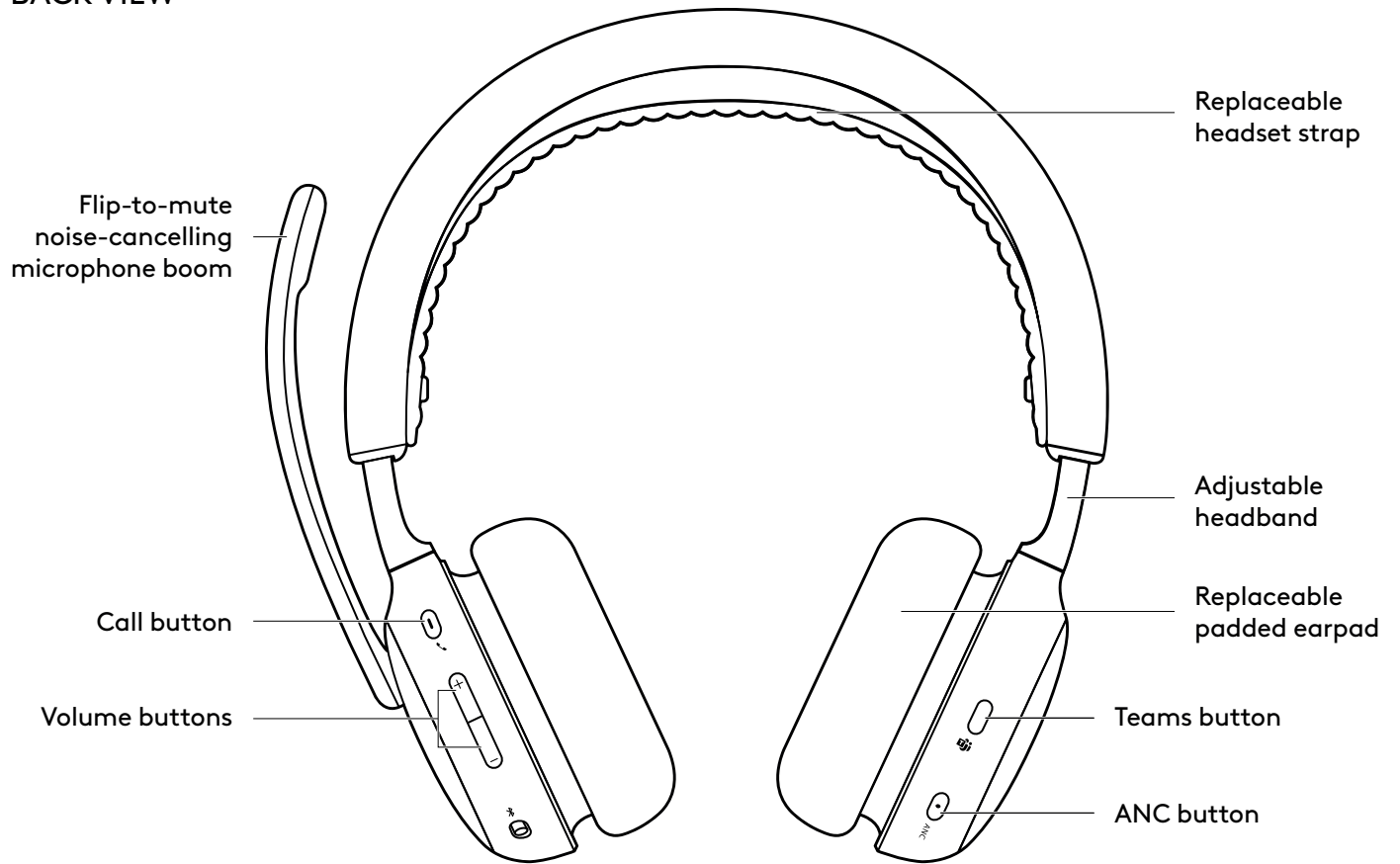

## BOTTOM VIEW

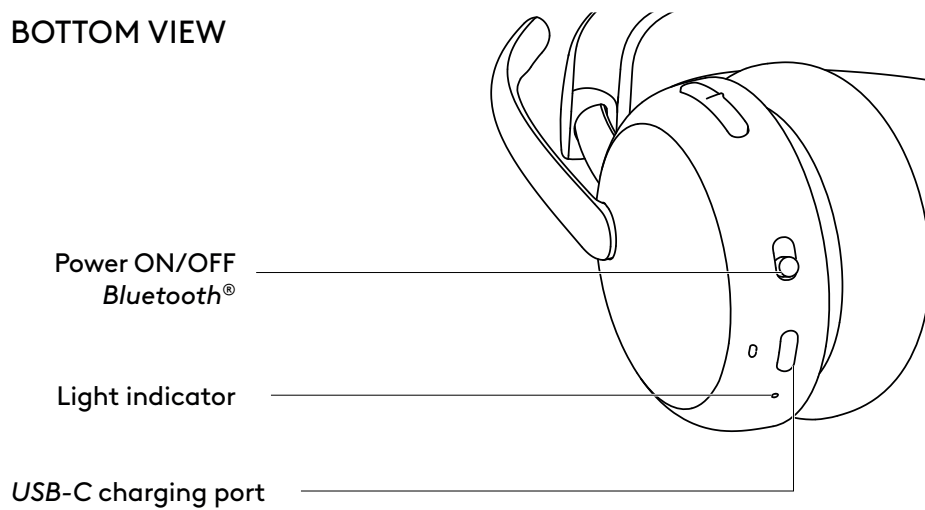

## WHAT'S IN THE BOX

1. Headset
2. USB-C to C charging cable
3. Travel bag
4. User documentation

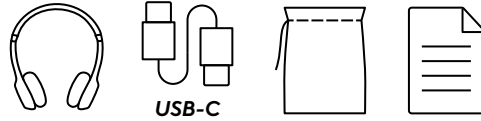

## POWER ON AND FIRST TIME BLUETOOTH® PAIRING TO LAPTOP

1. Slide power switch to the center.
2. Once powered on, the light indicator turns white.
3. If it is the first time pairing to a device, the headset will automatically enter pairing mode to get connected to your laptop. The light indicator will flash white rapidly.

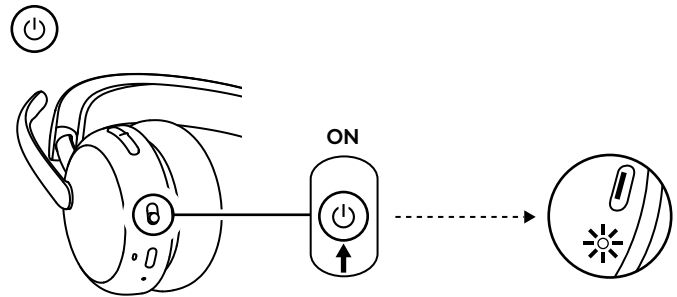

### 4. For Windows

Pair the headset via *Swift Pair*. When the *Swift Pair* notification shows "Logi Zone Wireless 2 (ES B2B)", select "Connect".

**Note:** Make sure "Show notifications to connect using *Swift Pair*" is enabled in your laptop *Bluetooth*® setting.

### For Mac and other operating system

Open *Bluetooth*® settings on your device. Select "Logi Zone Wireless 2 ES B2B" in discoverable devices.

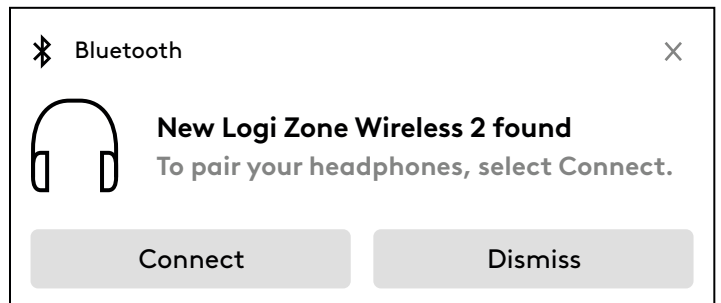

5. Once successfully paired, the light indicator will turn solid white.

**Note:** For *Windows 11*, the headset will be shown as "LE-Logi Zone Wireless 2 ES B2B" on your *Bluetooth*® device list once connected. For other *Windows* versions, it will be shown as both "Logi Zone Wireless 2 ES B2B" and "LE-Logi Zone Wireless 2 ES B2B".

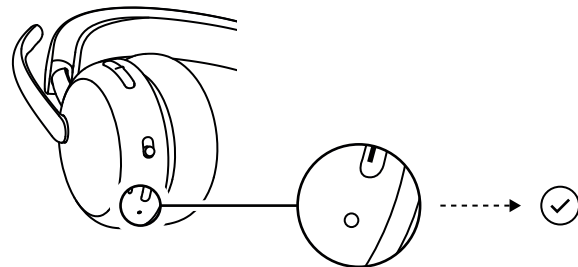

## POWER OFF

Slide power switch to the power icon.

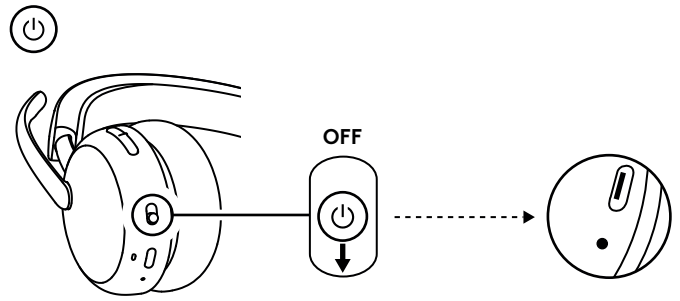

## PAIRING VIA BLUETOOTH®

1. Slide power switch to the *Bluetooth*® icon and hold for 2 seconds. The light indicator will flash white rapidly.

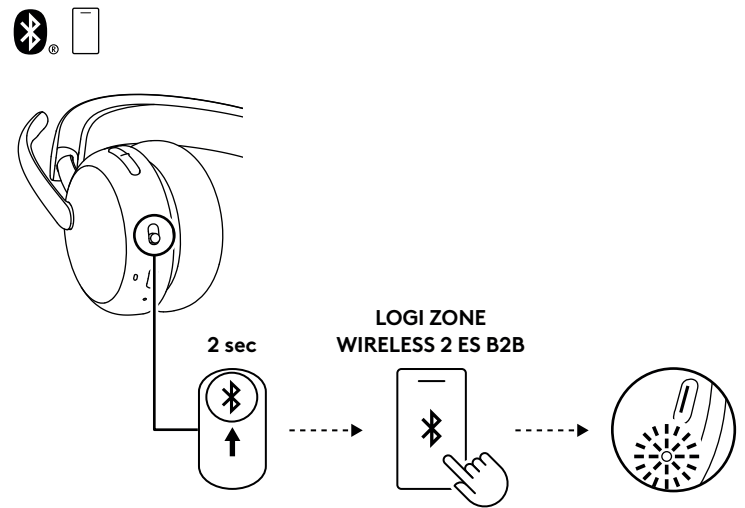

## 2. **Android devices**

Use *Fast Pair* to pair the headset.

When you see the *Fast Pair* notification on your device, select "Connect".

### **For iOS and other devices**

Open *Bluetooth*® settings on your device. Select "Logi Zone Wireless 2 ES B2B" in discoverable devices.

3. Once successfully paired, the light indicator will turn solid white.

**Note:** From the second time pairing, you need to manually enter the pairing mode on the headset by sliding the power switch to the *Bluetooth*® icon.

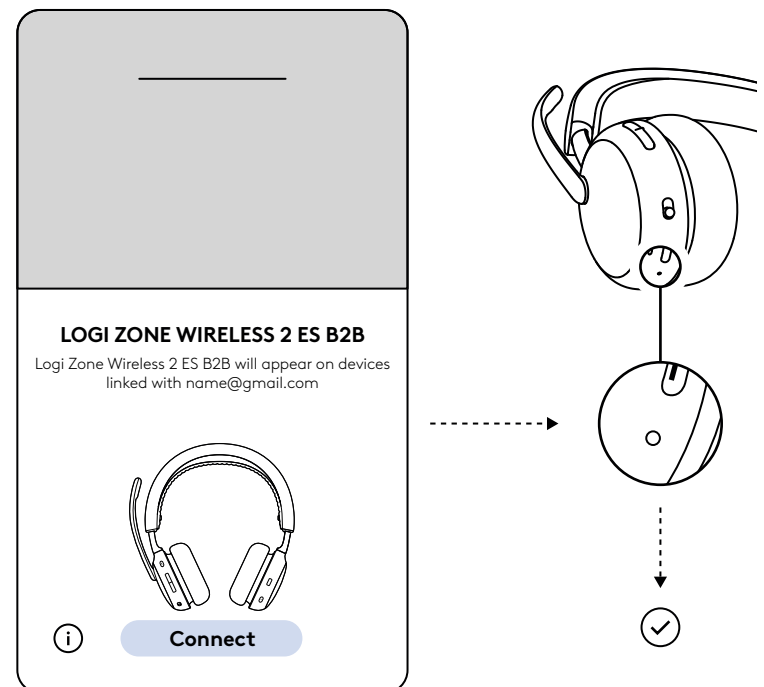

## ADJUSTING HEADSET

1. Adjust the headset by sliding earcups up and down the headband.
2. Swivel earcups to fit on your ear.
3. It may be easier to adjust the headset on your head. Move the earcups up and down the headband until they sit comfortably on your ears.

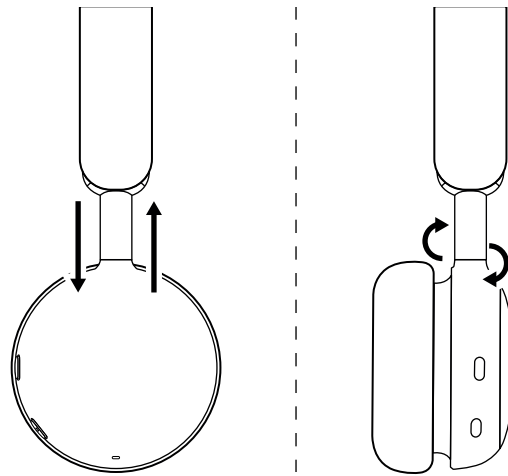

## ADJUSTING THE MICROPHONE BOOM

The microphone boom rotates 270 degrees. Wear it on either the left or right side. The audio channel will switch automatically, depending on the direction you are wearing the microphone.

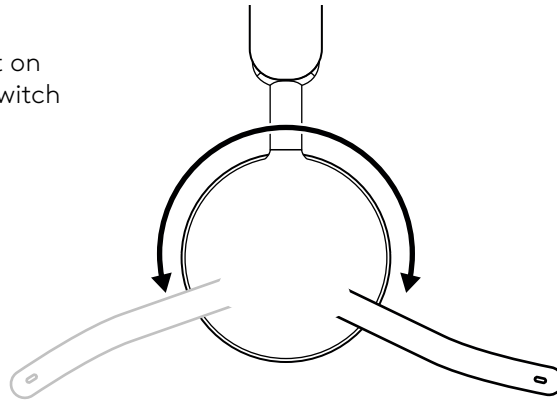

Mic boom should be placed close or next to your mouth, aligned with the corner of the mouth.

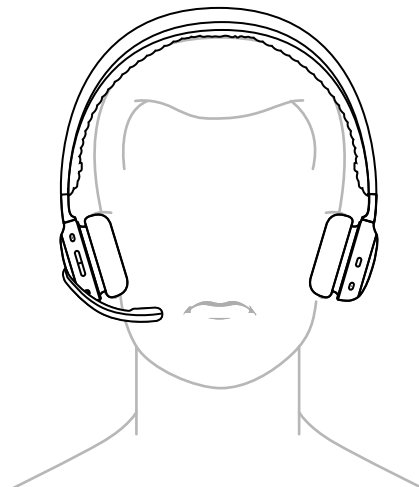

## CHARGING

The headset automatically powers off when left idle.

Sleep timer can be changed in Logi Tune app.

The headset indicator light will turn RED when the battery is low.

### Charging via USB cable

1. Plug one end of the cable to the *USB-C* port on the bottom of the earcup and the other end into the *USB-C* charging port on your computer, dock, or a power adapter.
  2. Indicator light will be a breathing white light for charging.
  3. Indicator light will be solid white when fully charged.
    - 2 hours of charging fully charges the battery.
    - 5 minutes will give you up to 1 hour of talk time.\*
  4. The headset can be used with *Bluetooth*® paired while charging. It can also be used as a corded headset with the *USB-C* cable connected while the headset is powered off.

\* Battery life may vary based on environmental and computing conditions.

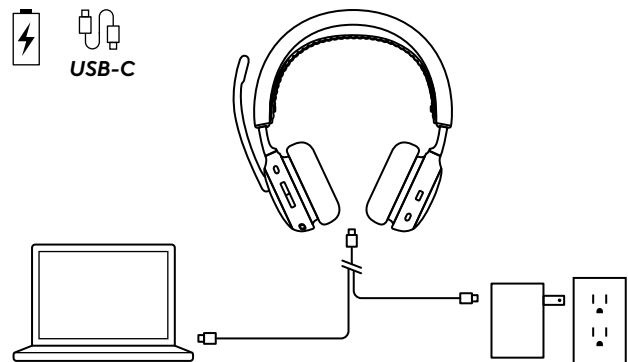

## HEADSET CONTROLS

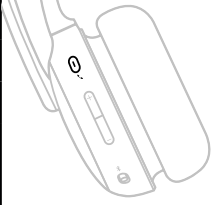
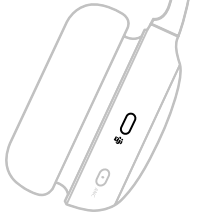
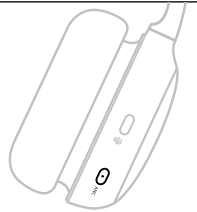
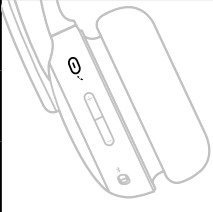
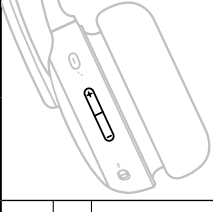
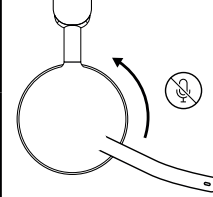
Button	Usage		Action
	<b>Call controls</b>	Answer / End call	Short press
		Resume on-hold call	
	<b>Voice assistance</b>	Trigger voice assistant (when there is no call activity)	2 seconds press
	<b>Teams call controls (Teams version only)</b>	Teams activities	Short press
			2 seconds press
	<b>ANC controls</b>	Toggle between ANC and Transparency On	Short press
		ANC off	2 seconds press
	<b>Media controls (Enable with Logi Tune)</b>	Play / Pause	Short press
		Next track	Double press
		Previous track	Triple press
	<b>Volume controls</b>	Volume up	Short press up
		Volume down	Short press down
	<b>Mute</b>	Mute on	Mic boom flip up
		Mute off	Mic boom flip down

### Note:

- Teams activities are only functional when Teams is running on an unlocked computer.
- Media control functionality depends on the type of application. It can only be set up through the Logi Tune app.
- Call activities are always the first priority over media streaming. When two *Bluetooth*® devices are connected, the last active device will take a priority over the other. And the priority between two *Bluetooth*® devices can be customized on Logi Tune app under Connected devices.
- To know more about Teams button, visit the *Microsoft Support* page: Use the *Microsoft Teams* button on your certified Teams device.
- Voice prompts indicate when the mic is mute on/off.

**Tip:** ANC can be customized on Logi Tune app.

### ACTIVE NOISE CANCELLATION (ANC)

ANC blocks out the noise around you to help you concentrate on the task at hand.

- Press the ANC button on the side of the earcup to toggle between ANC and Transparency mode.
- There will be voice prompts when switching between modes.

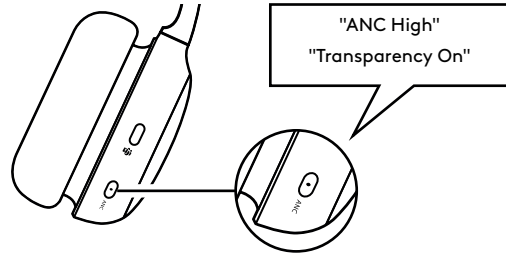

**Note:** ANC button can be customized to cycle through up to 5 different modes on Logi Tune app: Adaptive ANC, ANC high/low/off, Transparency.

### HEADSET LIGHT INDICATOR

Light		Status
White	Solid	Power on
		Connected to a device
		Battery fully charged
	Pulsing	Battery charging
	Flashing	Incoming call
Bluetooth® pairing mode		
Red	Blinking	Low battery
	Solid	Mute on
Purple and White	Blinking	Headset firmware updating

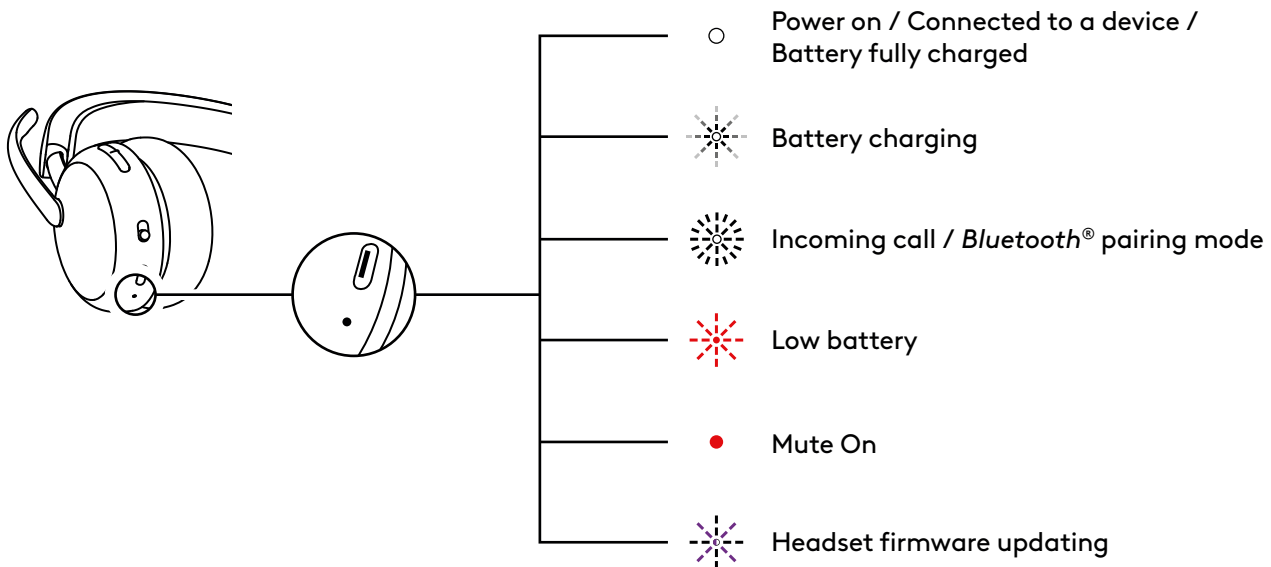

## AUDIO OVER USB (DENSITY-FRIENDLY)

If your audio is unstable during a call because there are too many wireless devices nearby (high density), the headset can be used as a corded headset.

1. Turn off the headset.
2. Connect the headset to the USB cable provided. And plug the other side of the *USB-C* cable into the *USB-C* port on your computer.
3. Make sure "Logi Zone Wireless 2 ES B2B-USB" is selected on the audio device setting.

**Note:** The headset charges during this mode. Button controls may not be available in this mode.

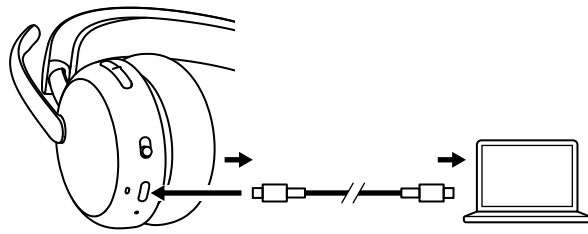

## LOGI TUNE

Logi Tune helps boost your headset performance with periodic software and firmware updates. Learn more and download Logi Tune at [logitech.com/tune](https://logitech.com/tune), the *Apple App Store* or *Google Play* store.

## ↓ Logi Tune



## ADJUSTING SIDETONE

**Sidetone** lets you hear your own voice during conversations so you are aware of how loud you are talking. In Logi Tune app, select the sidetone feature, and adjust the dial accordingly.

- A higher number means you hear more external sound.
- A lower number means you hear less external sound.

## AUTO SLEEP TIMER

By default, your headset will automatically power off when not in use for 30 mins. Adjust the sleep timer in the Logi Tune app.

## MIC EQ

Customize Mic EQ in Logi Tune to adjust your voice to sound brighter or deeper.

## HEARING PROTECTION

Zone Wireless 2 ES for Business provides three types of protection to help you hear safely.

**Peak limiting:** Audio volume is always limited at 100dBA to prevent hearing damages.

**Anti-startle protection:** It eliminates sudden audio spikes to avoid acoustic shocks as per Australian G616 guideline. This can be enabled on the Logi Tune app and applies to call activities only.

**Noise exposure over time:** It protects your ears from the noise exposure over an 8-hour period with a limit up to 85dBA as per Australian G616 guideline. This can be enabled on the Logi Tune app and applies to call activities only.

## UPDATE YOUR HEADSET

Download Logi Tune from [logitech.com/tune](https://logitech.com/tune) and check for available firmware updates.

**Note:** Turn off and on the headset after the update is completed to make sure it is successfully done.

## RESET YOUR HEADSET

To reset your headset back to its original state, power headset on, long press the volume up button and slide power button to the pairing mode for 5 seconds. The headset is successfully reset when the headset light indicator blinks fast in red and white 3 times and turns off.

You may also conduct factory reset on Logi Tune:

1. Select your headset under the "Devices" list.
2. Click on the (i) button on the right.
3. Click "Factory reset" , then select "Proceed to factory reset" to restore factory settings.

## DIMENSIONS

### Headset:

Height x Width x Depth:  
185.2 x 183.6 x 73.0 mm

### Weight:

212 g

## SYSTEM REQUIREMENTS

Works with common calling applications across almost all platforms and operating systems via *Bluetooth*<sup>®</sup> and *iOS* or *Android Bluetooth*<sup>®</sup> enabled devices.

## TECHNICAL SPECIFICATIONS

Microphone type: 2 noise-canceling mics with AI-based algorithms and Mic EQ

Frequency response (headset): 20 Hz - 20 kHz (music mode), 100 Hz - 8 kHz (talk mode)

Frequency response (microphone): 100 Hz - 8 kHz

Battery type: Built-in battery (lithium ion)

Battery life (talk time)\*: Up to 20 hrs (ANC on), up to 25 hrs (ANC off)

Battery life (listening time)\*: Up to 25 hrs (ANC on), up to 48 hrs (ANC off)

*Bluetooth*<sup>®</sup> version: 5.3

Wireless range\*: Up to 50 m/170 ft (open field line of sight)

USB-C to C charging cable length: 1.5 m

Audio compliance: EN 50332-2 compliant

\* Battery life and wireless range may vary based on environmental and computing conditions.

[www.logitech.com/support/zonewireless2es-b](http://www.logitech.com/support/zonewireless2es-b)

## PRODUKT AUF EINEN BLICK

### RÜCKANSICHT

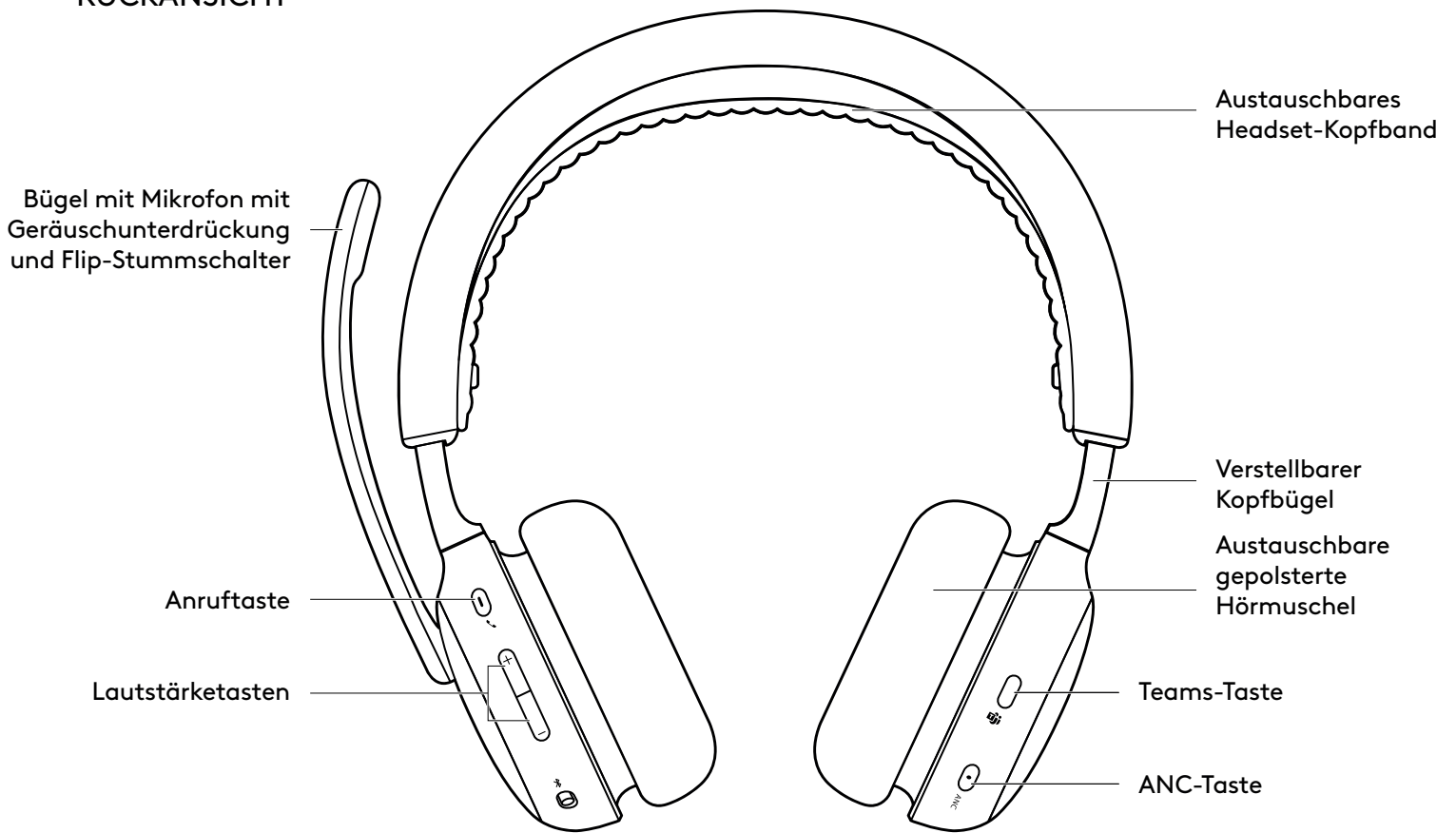

### UNTERSEITE

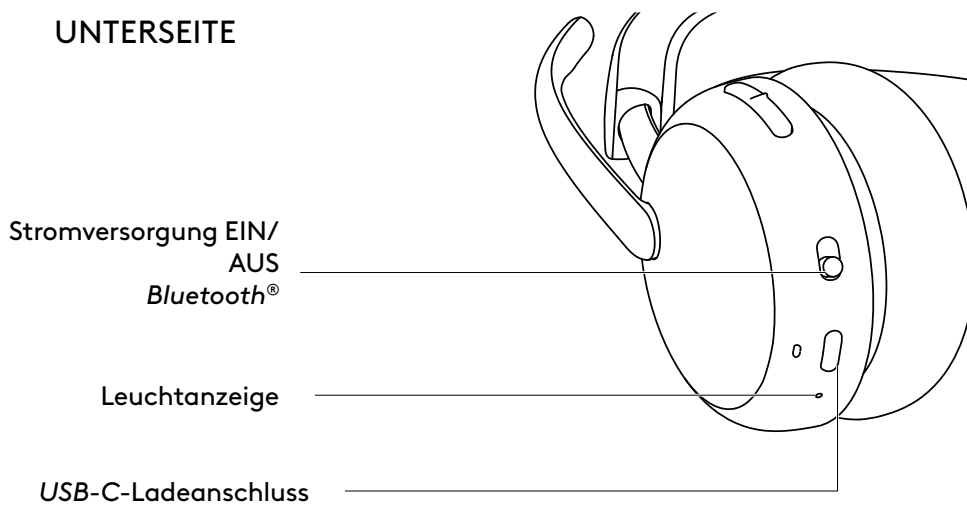

## INHALT

1. Headset
2. Ladekabel *USB-C* auf C
3. Reiseetui
4. Bedienungsanleitung

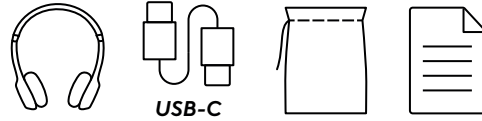

## EINSCHALTEN UND ERSTMALIGES *BLUETOOTH*<sup>®</sup>-PAIRING MIT NOTEBOOK

1. Schieben Sie den Ein-/Ausschalter in die Mitte.
2. Sofort nach dem Einschalten beginnt die Leuchtanzeige weiß zu leuchten.
3. Beim erstmaligen Pairing mit dem Gerät wechselt das Headset automatisch in den Pairing-Modus, um eine Verbindung mit dem Notebook aufzubauen. Die Leuchtanzeige beginnt schnell weiß zu blinken.

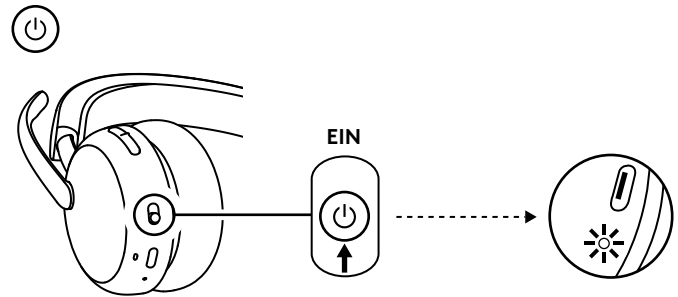

### 4. Für *Windows*

Pairen Sie das Headset über *Swift Pair*. Wenn in der *Swift Pair*-Benachrichtigung „Logi Zone Wireless 2 (ES B2B)“ angezeigt wird, wählen Sie die Option „Verbinden“ aus.

**Hinweis:** Stellen Sie sicher, dass die Option „Benachrichtigungen für die Verbindung mit *Swift Pair* anzeigen“ in den *Bluetooth*<sup>®</sup>-Einstellungen Ihres Notebooks aktiviert ist.

### Für *Mac* und andere Betriebssysteme

Öffnen Sie die *Bluetooth*<sup>®</sup>-Einstellungen auf Ihrem Gerät. Wählen Sie unter „Erkannte Geräte“ die Option „Logi Zone Wireless 2 ES B2B“ aus.

5. Nach dem erfolgreichen Abschluss des Pairing-Vorgangs beginnt die Leuchtanzeige konstant weiß zu leuchten.

**Hinweis:** Unter *Windows* 11 wird das Headset als „LE-Logi Zone Wireless 2 ES B2B“ in Ihrer *Bluetooth*<sup>®</sup>-Geräteliste angezeigt, sobald die Verbindung hergestellt ist. Bei anderen *Windows*-Versionen wird es sowohl als „Logi Zone Wireless 2 ES B2B“ als auch als „LE-Logi Zone Wireless 2 ES B2B“ angezeigt.

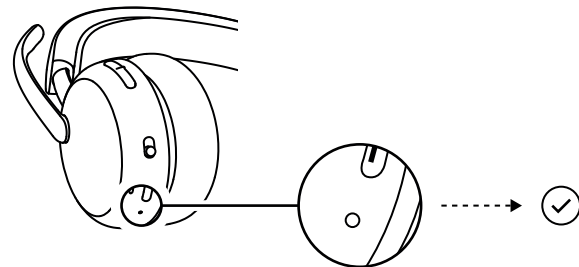
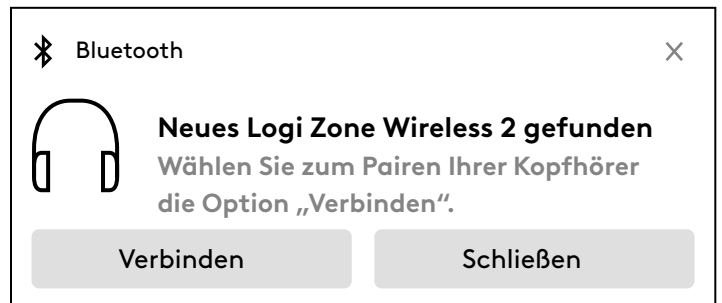

## AUSSCHALTEN

Schieben Sie den Ein/Aus-Schalter auf das Ein/Aus-Symbol.

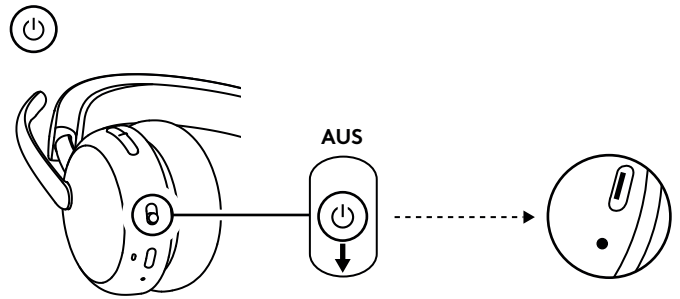

## PAIRING ÜBER BLUETOOTH®

1. Schieben Sie den Ein-/Ausschalter zum *Bluetooth*®-Symbol und halten Sie ihn 2 Sekunden lang in dieser Stellung. Die Leuchtanzeige beginnt schnell weiß zu blinken.

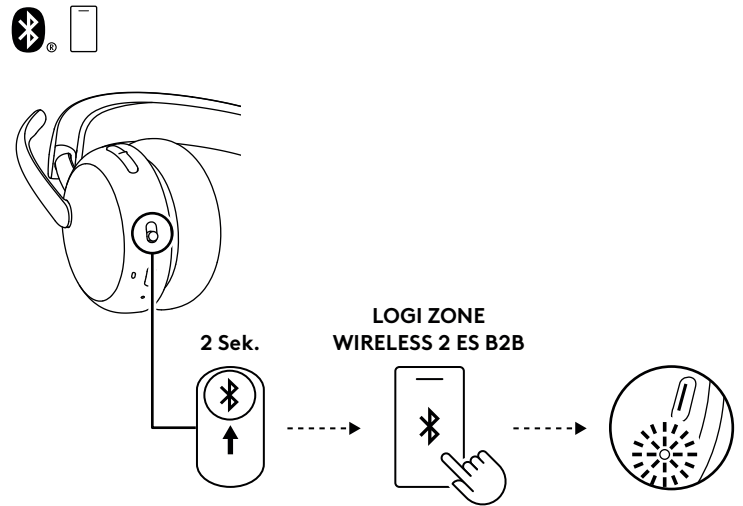

2. **Android-Geräte** Verwenden Sie *Fast Pair*, um das Headset zu pairen.

Wenn auf Ihrem Gerät eine *Fast Pair*-Benachrichtigung angezeigt wird, wählen Sie „Verbinden“.

**Für iOS und andere Geräte** Öffnen Sie die *Bluetooth*®-Einstellungen auf Ihrem Gerät. Wählen Sie unter „Erkannte Geräte“ die Option „Logi Zone Wireless 2 ES B2B“ aus.

3. Nach dem erfolgreichen Abschluss des Pairing-Vorgangs beginnt die Leuchtanzeige konstant weiß zu leuchten.

**Hinweis:** Vom zweiten Pairing-Vorgang an müssen Sie den Pairing-Modus am Headset manuell aktivieren, indem Sie den Ein/Aus-Schalter zum *Bluetooth*®-Symbol schieben.

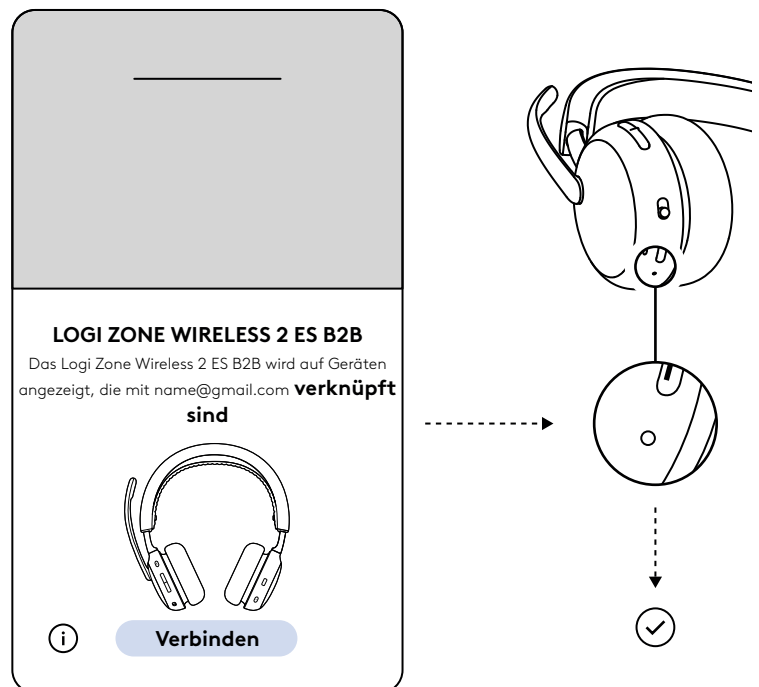

## EINSTELLEN DES HEADSETS

1. Stellen Sie das Headset ein, indem Sie die Hörmuscheln am Kopfbügel nach oben oder unten verschieben.
2. Die schwenkbaren Ohrmuscheln passen sich Ihrem Ohr an.
3. Möglicherweise ist es einfacher, das Headset direkt beim Tragen auf dem Kopf einzustellen. Bewegen Sie die Hörmuscheln am Kopfbügel nach oben und nach unten, bis sie bequem auf Ihren Ohren sitzen.

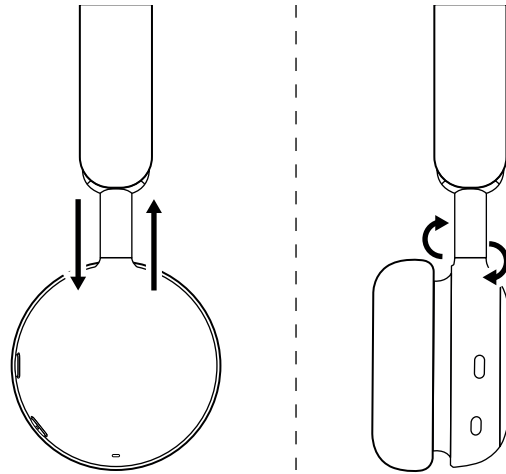

## EINSTELLEN DES MIKROFONBÜGELS

Der Mikrofonbügel ist um 270 Grad drehbar. Sie können ihn entweder auf der linken oder rechten Seite tragen. Der Audiokanal wechselt automatisch, je nachdem, auf welcher Seite das Mikrofon getragen wird.

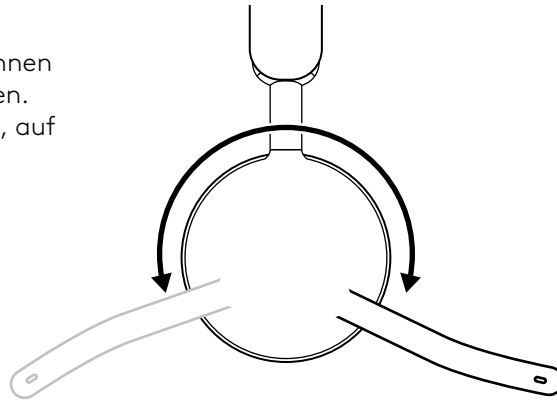

Der Mikrofonbügel sollte nahe oder neben dem Mund, auf Höhe des Mundwinkels, positioniert werden.

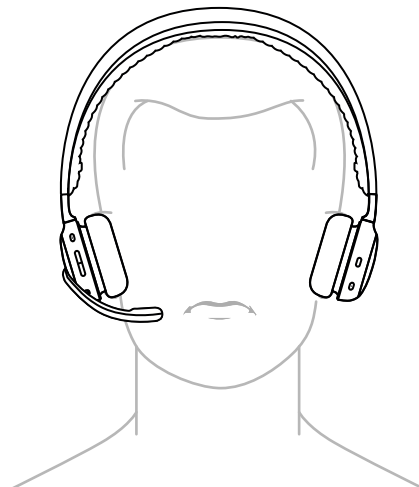

## AUFLADEN

Das Headset schaltet sich automatisch aus, wenn es nicht benutzt wird.

Der Schlafmodus-Timer kann in der Logi Tune App angepasst werden.

Die Headset-Leuchtanzeige beginnt ROT zu leuchten, wenn der Akkustand niedrig ist.

### Aufladen über USB-Kabel

1. Verbinden Sie ein Ende des Kabels mit dem *USB-C*-Anschluss an der Unterseite der Hörmuschel und das andere Ende mit dem *USB-C*-Ladeanschluss Ihres Computers bzw. Docks oder einem Netzteil.
2. Die Anzeigeleuchte leuchtet mit einem weißen Atemeffekt zum Anzeigen des Lademodus.
3. Die Anzeigeleuchte leuchtet konstant weiß, wenn der Ladevorgang abgeschlossen ist.
  - Nach 2 Stunden ist der Akku vollständig aufgeladen.
  - 5 Minuten Aufladen ergeben 1 Stunde Gesprächszeit.\*
4. Das Headset kann während des Ladevorgangs mit *Bluetooth*<sup>®</sup> gepairt verwendet werden. Es kann auch als kabelgebundenes Headset verwendet werden, wenn das *USB-C*-Kabel angeschlossen ist, während das Headset ausgeschaltet ist.

\* Die Akkulaufzeit ist von den Nutzungs- und Umgebungsbedingungen abhängig.

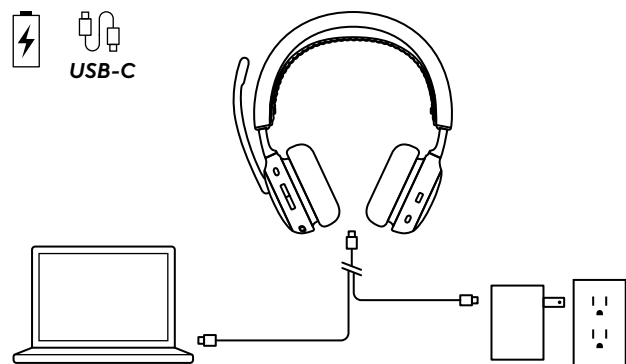

## BEDIENELEMENTE AM HEADSET

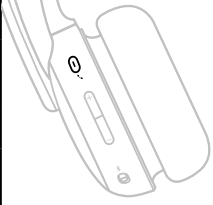
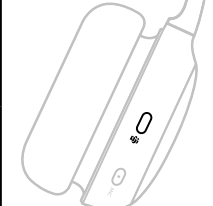
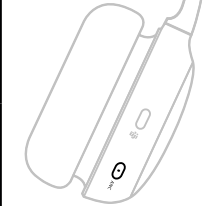
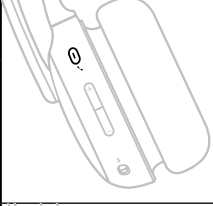
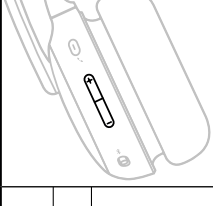
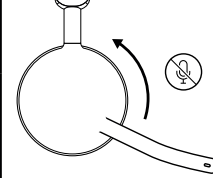
Taste	Verwendung		Aktion
	<b>Bedienelemente zur Anrufsteuerung</b>	Anruf annehmen/beenden	Kurzer Tastendruck
		Anruf in der Warteschleife fortsetzen	
	<b>Sprachunterstützung</b>	Sprachassistent auslösen (wenn keine Anrufaktivität stattfindet)	2 Sekunden lang drücken
	<b>Bedienelemente für Teams-Anrufe (nur Teams-Version)</b>	Teams-Aktionen	Kurzer Tastendruck
			2 Sekunden lang drücken
	<b>ANC-Bedienelemente</b>	Zwischen „ANC“ und „Transparenz ein“ umschalten	Kurzer Tastendruck
		ANC aus	2 Sekunden lang drücken
	<b>Multimediasteuerung (Mit Logi Tune aktivieren)</b>	Wiedergabe/Pause	Kurzer Tastendruck
		Nächster Titel	Zweimal drücken
		Vorheriger Titel	Dreimal drücken
	<b>Lautstärkeregelung</b>	Lauter	Kurz nach oben drücken
		Leiser	Kurz nach unten drücken
	<b>Ton aus</b>	Ton ein	Mikrofonbügel nach oben klappen
		Ton ein	Mikrofonbügel nach unten klappen

### Hinweis:

- Teams-Aktionen können nur genutzt werden, wenn Teams auf einem entsperrten Computer ausgeführt wird.
- Die Multimedia-Steuerung ist abhängig von der Art der Anwendung. Die Einrichtung ist nur über die Logi Tune-App möglich.
- Anrufaktivitäten haben immer Vorrang vor dem Multimedia-Streaming. - Wenn zwei *Bluetooth*®-Geräte verbunden sind, hat das zuletzt aktive Gerät Priorität vor dem anderen. - Die Priorität zwischen zwei *Bluetooth*®-Geräten kann in der Logi Tune-App unter „Verbundene Geräte“ angepasst werden.
- Weitere Informationen zur Teams-Taste finden Sie auf der *Microsoft Support*-Seite: Verwenden Sie die *Microsoft Teams*-Taste auf Ihrem zertifizierten Teams-Gerät.
- Sprachanweisungen zeigen an, wann das Mikrofon stummgeschaltet ist.

**Tipp:** ANC kann in der Logi Tune-App angepasst werden.

## AKTIVE RAUSCHUNTERDRÜCKUNG (ANC)

ANC blockiert die Geräusche um Sie herum, damit Sie sich auf Ihre aktuellen Aufgaben konzentrieren können.

- Drücken Sie die ANC-Taste an der Seite der Hörmuschel, um zwischen ANC- und Transparenzmodus umzuschalten.
- Beim Umschalten zwischen den Modi gibt es Sprachanweisungen.

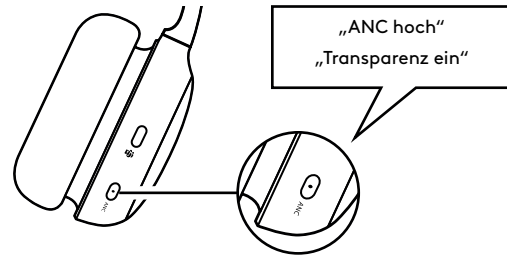

**Hinweis:** Die ANC-Taste kann angepasst werden, um in der Logi Tune-App durch bis zu 5 verschiedene Modi zu schalten: Adaptive ANC, ANC hoch/niedrig/aus, Transparenz.

## HEADSET-LEUCHTANZEIGE

Licht		Status
Weiß	Beständiges Leuchten	Einschalten
		Mit einem Gerät verbunden
		Akku vollständig geladen
	Pulsierend	Akku wird aufgeladen
	Blinkt	Eingehender Anruf
Bluetooth®-Pairing-Modus		
Rot	Blinkt	Niedriger Akkustand
	Beständiges Leuchten	Stummschaltung aktiviert
Lila und Weiß	Blinkt	Aktualisieren der Headset-Firmware

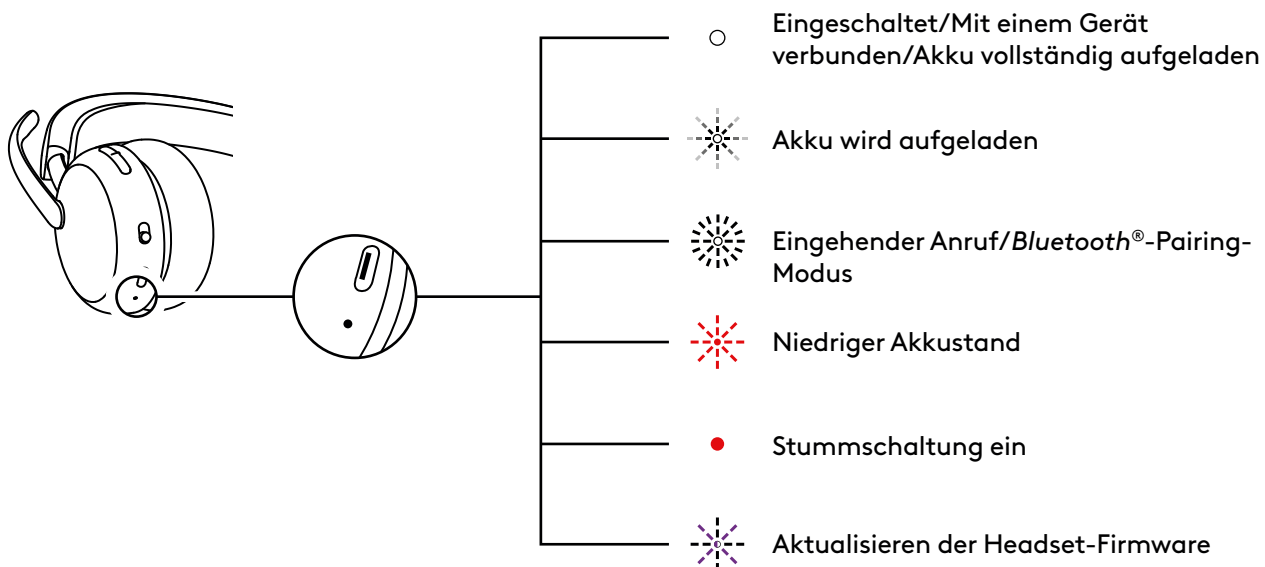

## AUDIO ÜBER USB (BEI HOHER DICHTE)

Wenn die Audioqualität während eines Anrufs instabil ist, weil sich zu viele kabellose Geräte in der Nähe befinden (hohe Dichte), kann das Headset als kabelgebundenes Headset verwendet werden.

1. Schalten Sie das Headset aus.
2. Schließen Sie das Headset an das mitgelieferte USB-Kabel an. Verbinden Sie das andere Ende des *USB-C*-Kabels mit dem *USB-C*-Anschluss Ihres Computers.
3. Stellen Sie sicher, dass „Logi Zone Wireless 2 ES B2B-USB“ in den Audiogeräteinstellungen ausgewählt ist.

**Hinweis:** In diesem Modus wird das Headset aufgeladen. Die Tastensteuerelemente sind in diesem Modus möglicherweise nicht verfügbar.

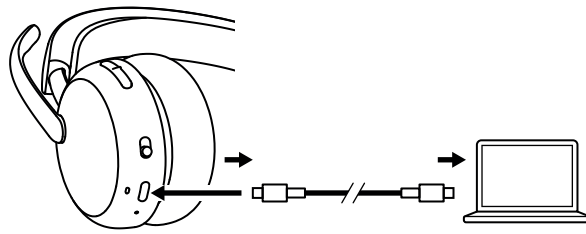

## LOGI TUNE

Logi Tune hilft Ihnen durch regelmäßige Software- und Firmware-Updates, die Leistung Ihres Headsets zu verbessern. Erfahren Sie mehr und laden Sie Logi Tune unter [logitech.com/tune](https://logitech.com/tune), aus dem *Apple App Store* oder aus dem *Google Play Store* herunter.

 Logi Tune



## ANPASSEN DES SIDETONE

**Sidetone** ermöglicht das Hören der eigenen Stimme während eines Gesprächs, um einschätzen zu können, wie laut man selbst spricht. Wählen Sie in der Logi Tune App die „Sidetone“-Funktion aus und stellen Sie den Drehregler entsprechend ein.

- Je höher die eingestellte Zahl ist, umso lauter sind externe Geräusche hörbar.
- Je kleiner die eingestellte Zahl ist, umso leiser sind externe Geräusche hörbar.

## AUTOMATISCHER SCHLAFMODUS

Standardmäßig schaltet sich das Headset automatisch aus, wenn es 30 min lang nicht benutzt wird. Der Schlafmodus-Timer kann in der Logi Tune-App angepasst werden.

## MIKROFON-EQ

Passen Sie den Mikrofon-EQ in Logi Tune an, damit Ihre Stimme klarer oder tiefer klingt.

## GEHÖRSCHUTZ

Zone Wireless 2 ES for Business bietet drei Schutzarten, damit Sie sicher hören können.

**Spitzenbegrenzung:** Die Lautstärke bleibt immer auf 100 dBA begrenzt, um Hörschäden zu vermeiden.

**Schutz vor akustischen Schocks:** Eliminiert plötzliche Audio-Spitzen, um gemäß der australischen G616-Richtlinie akustische Schocks zu vermeiden. Dies können Sie in der Logi Tune App aktivieren und es gilt nur für Anrufaktivitäten.

**Anhaltende Lärmbelastung:** Dies schützt Ihre Ohren über einen Zeitraum von 8 Stunden vor Lärmbelastung mit einem Grenzwert von bis zu 85 dBA (entspricht der australischen Richtlinie G616). Dies können Sie in der Logi Tune App aktivieren und es gilt nur für Anrufaktivitäten.

## AKTUALISIEREN DES HEADSETS

Laden Sie Logi Tune von [logitech.com/tune](https://logitech.com/tune) herunter und suchen Sie nach verfügbaren Firmware-Updates.

**Hinweis:** Schalten Sie das Headset nach Abschluss des Updates aus und wieder ein, um sicherzustellen, dass die Aktualisierung erfolgreich durchgeführt wird.

## ZURÜCKSETZEN DES HEADSETS

Um Ihr Headset in den ursprünglichen Zustand zurückzusetzen, schalten Sie das Headset ein, drücken und halten Sie die Lautstärketaste und schieben Sie den Ein-/Ausshalter zum Symbol für den Pairing-Modus. Halten Sie ihn 5 Sekunden lang in dieser Stellung. Das Headset ist erfolgreich zurückgesetzt, wenn die LED-Anzeige am Headset dreimal schnell in Rot und Weiß blinkt und dann erlischt.

Sie können auch eine Werksrücksetzung auf Logi Tune durchführen:

1. Wählen Sie Ihr Headset aus der Liste „Geräte“.
2. Klicken Sie rechts auf die Schaltfläche (i).
3. Klicken Sie auf „Zurücksetzen auf Werkseinstellungen“ und wählen Sie dann „Weiter mit Zurücksetzen auf Werkseinstellungen“, um das Gerät auf die Werkseinstellungen zurückzusetzen.

## ABMESSUNGEN

### Headset:

Höhe x Breite x Tiefe:  
185,2 x 183,6 x 73,0 mm

### Gewicht:

212 g

## SYSTEMVORAUSSETZUNGEN

Funktioniert mit gängigen Anruferanwendungen auf fast allen Plattformen und Betriebssystemen über *Bluetooth*<sup>®</sup> sowie mit *iOS*- oder *Android-Bluetooth*<sup>®</sup>-Geräten

## TECHNISCHE DATEN

Mikrofontyp: 2 Mikrofone mit Geräuschunterdrückung und KI-basierten Algorithmen sowie Mikrofon-EQ

Frequenzbereich (Headset): 20 Hz bis 20 kHz (Musikmodus), 100 Hz bis 8 kHz (Gesprächsmodus)

Frequenzbereich (Mikrofon): 100 Hz bis 8 kHz

Batterietyp: Integrierter Akku (Lithium-Ionen)

Akkulaufzeit (Sprechzeit)\*: Bis zu 20 Stunden (ANC ein), bis zu 25 Stunden (ANC aus)

Akkulaufzeit (Hörzeit)\*: Bis zu 25 Stunden (ANC ein), bis zu 48 Stunden (ANC aus)

*Bluetooth*<sup>®</sup>-Version: 5.3

Kabellose Reichweite\*: Bis zu 50 m (bei freier direkter Sichtlinie)

Länge des Ladekabels (*USB-C* auf *USB-C*): 1,5 m

Audio-Compliance: EN 50332-2-kompatibel

\* Die Akkulaufzeit und kabellose Reichweite sind von den Umgebungs- und Computerbedingungen abhängig.

[www.logitech.com/support/zonewireless2es-b](http://www.logitech.com/support/zonewireless2es-b)

## PRÉSENTATION DU PRODUIT

### VUE ARRIÈRE



### VUE DE DESSOUS

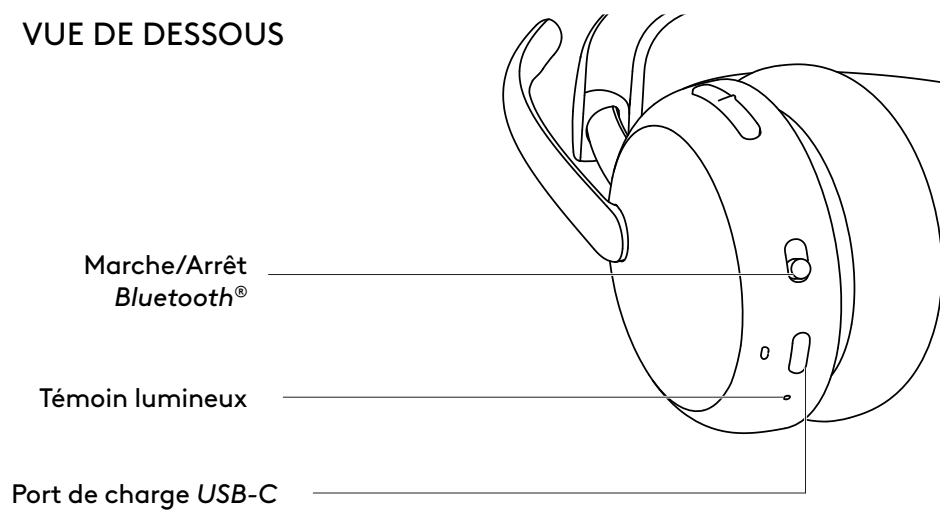

## CONTENU

1. Casque
2. Câble de charge *USB-C* vers *USB-C*
3. Pochette de transport
4. Documentation utilisateur

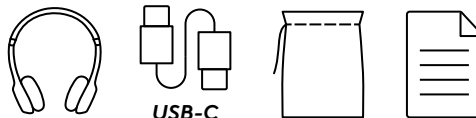

## ALLUMAGE ET PREMIER COUPLAGE *BLUETOOTH*<sup>®</sup> À UN ORDINATEUR PORTABLE

1. Faites glisser le commutateur d'alimentation vers le centre.
2. Une fois le casque allumé, le témoin lumineux devient blanc.
3. Si c'est la première fois que vous le coupez à un dispositif, le casque passe automatiquement en mode de couplage pour se connecter à votre ordinateur. Le témoin lumineux clignote rapidement en blanc.

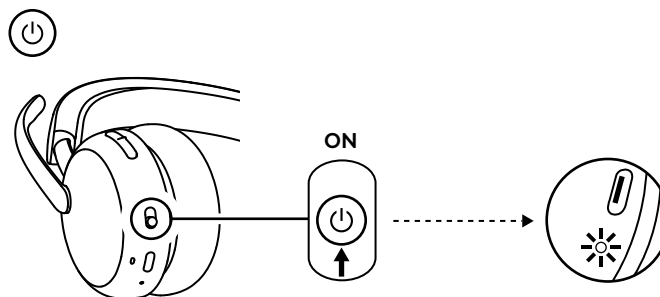

### 4. **Pour Windows**

Couplez le casque via *Swift Pair*. Lorsque la notification de *Swift Pair* indique « Logi Zone Wireless 2 (ES B2B) », sélectionnez « Se connecter ».

**Remarque :** Assurez-vous que l'option « Afficher les notifications pour se connecter à l'aide de *Swift Pair* » est activée dans les paramètres *Bluetooth*<sup>®</sup> de votre ordinateur portable.

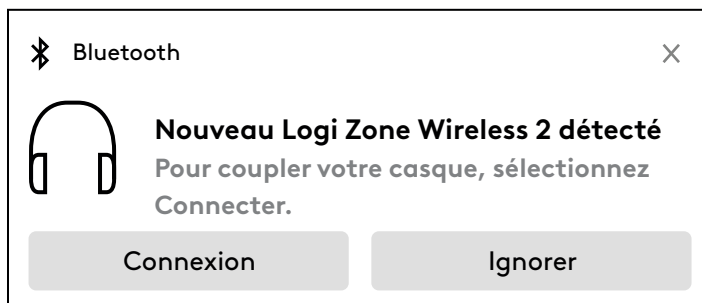

### **Pour Mac et autres systèmes d'exploitation**

Ouvrez les paramètres *Bluetooth*<sup>®</sup> sur votre dispositif. Sélectionnez « Logi Zone Wireless 2 ES B2B » dans les dispositifs détectables.

5. Une fois le dispositif couplé, le témoin lumineux passera au blanc continu.

**Remarque :** Pour *Windows 11*, le casque apparaît en tant que « LE-Logi Zone Wireless 2 ES B2B » sur votre liste de dispositifs *Bluetooth*<sup>®</sup> une fois connecté. Pour les autres versions de *Windows*, le casque s'affiche sous les noms « Logi Zone Wireless 2 ES B2B » et « LE-Logi Zone Wireless 2 ES B2B ».

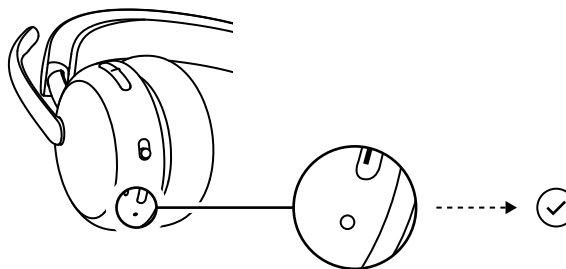

## ÉTEINS-LA

Faites glisser le commutateur d'alimentation sur l'icône d'alimentation.

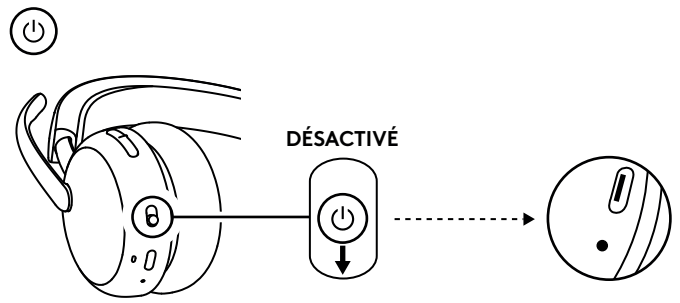

## COUPLAGE VIA BLUETOOTH®

1. Faites glisser le commutateur d'alimentation sur l'icône Bluetooth® et maintenez-le pendant 2 secondes. Le témoin lumineux clignote rapidement en blanc.

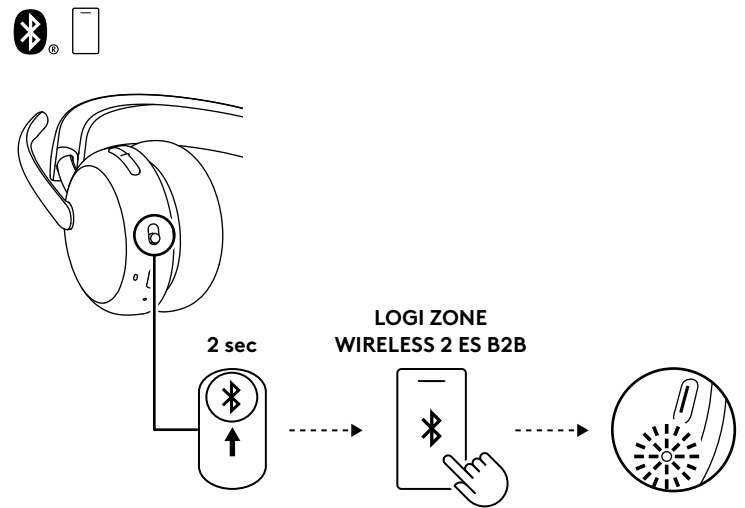

### 2. Dispositifs Android

Utilisez *Fast Pair* pour coupler le casque.

Lorsque la notification de *Fast Pair* s'affiche sur votre dispositif, sélectionnez « Connecter ».

#### Pour les dispositifs iOS et autres

Ouvrez les réglages Bluetooth® sur votre dispositif. Sélectionnez « Logi Zone Wireless 2 ES B2B » dans les dispositifs détectables.

3. Une fois le dispositif couplé, le témoin lumineux passera au blanc continu.

**Remarque :** À partir du deuxième couplage, vous devez passer manuellement en mode de couplage sur le casque en faisant glisser le commutateur marche/arrêt sur l'icône Bluetooth®.

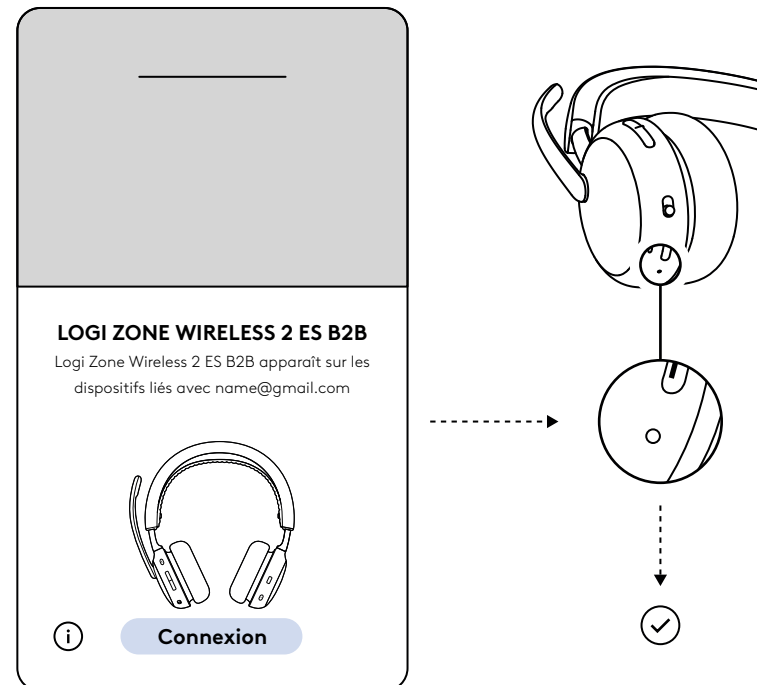

## AJUSTEMENT DU CASQUE

1. Ajustez le casque en faisant glisser les oreillettes vers le haut et le bas du bandeau.
2. Oreillettes pivotantes pour s'adapter à votre oreille.
3. Il sera peut-être plus facile d'ajuster le casque sur votre tête. Déplacez les oreillettes vers le haut ou le bas du bandeau jusqu'à ce que le maintien sur vos oreilles soit confortable.

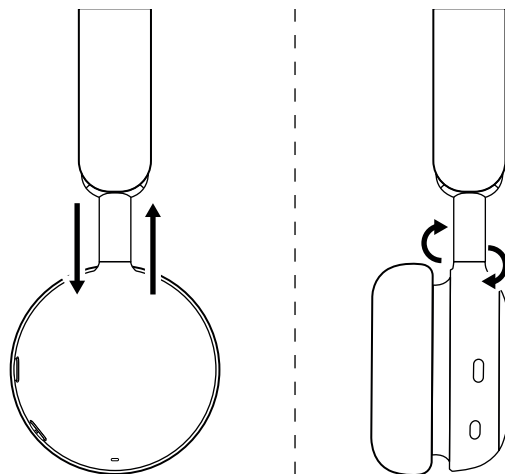

## AJUSTEMENT DE LA TIGE DU MICRO

La tige du micro pivote sur 270 degrés. Portez-la à gauche ou à droite. Le canal audio bascule automatiquement, selon la direction dans laquelle vous portez le micro.

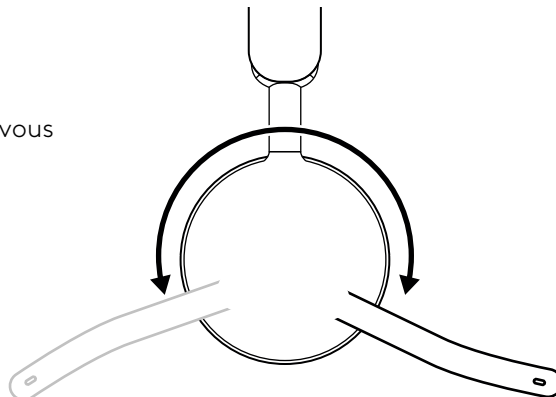

La tige de micro doit être placée à proximité ou à côté de votre bouche, alignée sur le coin de la bouche.

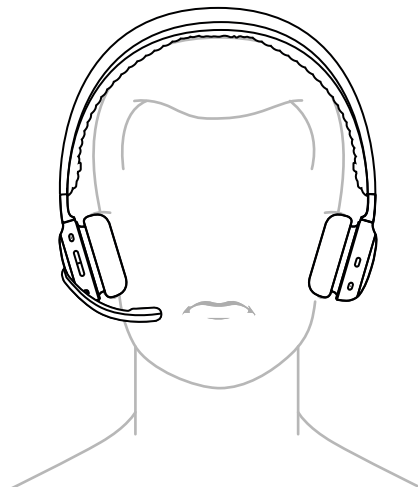

## CHARGEMENT

Le casque s'éteint automatiquement lorsqu'il est inactif.

Le minuteur de mise en veille peut être modifié dans l'application Logi Tune.

Le témoin lumineux du casque passe au ROUGE lorsque la batterie est faible.

### Chargement via un câble USB

1. Branchez une extrémité du câble au port *USB-C* situé sous l'oreillette et l'autre extrémité au port de charge *USB-C* de votre ordinateur, de votre dock ou d'un adaptateur secteur.
2. Le témoin lumineux émettra une pulsation blanche pour indiquer le chargement.
3. Le témoin lumineux passera au blanc fixe une fois la batterie entièrement chargée.
  - 2 heures pour charger entièrement la batterie.
  - 5 minutes de charge vous offrent 1 heure de conversation\*.
4. Le casque peut être utilisé avec *Bluetooth*® et peut être couplé pendant le chargement. Il peut également être utilisé comme casque filaire avec le câble *USB-C* connecté lorsque le casque est éteint.

\* L'autonomie dépend de l'environnement et du mode d'utilisation.

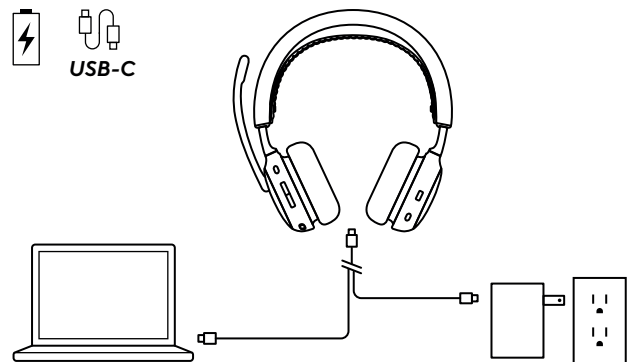

## COMMANDES DU CASQUE

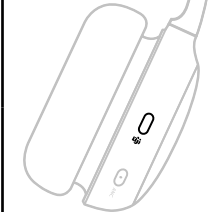
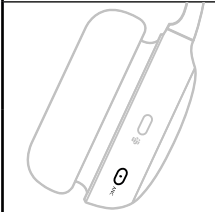
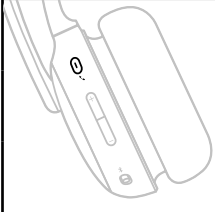
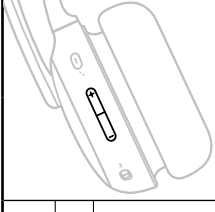
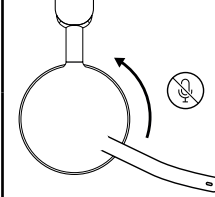
Bouton	Utilisation		Action
	<b>Commande d'appel</b>	Réception/fin d'appel	Pression brève
		Reprendre un appel en attente	
	<b>Assistant vocal</b>	Déclencher l'assistant vocal (en l'absence d'appel)	Appuyez pendant 2 secondes
	<b>Commandes d'appel Teams (version Teams uniquement)</b>	Activités Teams	Pression brève
		Appuyez pendant 2 secondes	
	<b>Contrôles ANC</b>	Basculer entre l'ANC et le mode transparence	Pression brève
		ANC désactivée	Appuyez pendant 2 secondes
	<b>Commandes multimédia (Activer avec Logi Tune)</b>	Lecture/Pause	Pression brève
		Piste suivante	Double pression
		Piste précédente	Triple pression
	<b>Commandes de volume</b>	Monter le son	Brève pression vers le haut
		Monter le volume	Brève pression vers le bas
	<b>Couper le son</b>	Baisser le volume	Relever la tige du micro
		Son réactivé	Abaisser la tige de micro

### Remarque :

- Les activités de Teams ne sont fonctionnelles que lorsque Teams s'exécute sur un ordinateur déverrouillé.
- La fonctionnalité des commandes média dépend des types d'applications. Elle ne peut être configurée que via l'application Logi Tune.
- Les activités d'appel sont toujours prioritaires par rapport à la diffusion multimédia en direct. Lorsque deux dispositifs *Bluetooth*® sont connectés, le dernier dispositif actif est prioritaire sur l'autre. De plus, la priorité entre deux dispositifs *Bluetooth*® peut être personnalisée dans l'application Logi Tune sous Dispositifs connectés.
- Pour en savoir plus sur le bouton Teams, consultez la page de support *Microsoft* : Utilisez le bouton *Microsoft Teams* sur votre dispositif Teams certifié.
- Des invitations vocales indiquent lorsque le micro est activé/désactivé.

**Conseil :** L'ANC peut être personnalisée dans l'application Logi Tune.

## SUPPRESSION DE BRUIT ACTIVE

L'ANC bloque le bruit autour de vous pour vous aider à vous concentrer sur la tâche à accomplir.

- Appuyez sur le bouton ANC sur le côté de l'oreillette pour basculer entre les modes ANC et transparence.
- Des invites vocales sont diffusées lorsque vous passez d'un mode à l'autre.

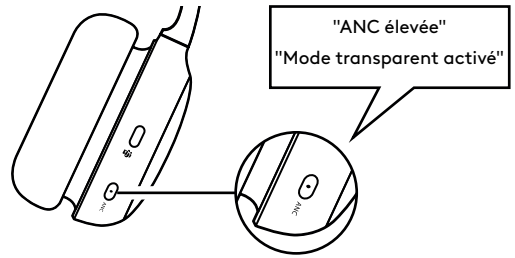

**Remarque :** le bouton ANC peut être personnalisé pour faire défiler jusqu'à 5 modes différents dans l'application Logi Tune : ANC adaptative, ANC élevée/faible/désactivée, transparence.

## TÉMOIN LUMINEUX DU CASQUE

Légende		État
Blanc	Lumière continue	Mise sous tension
		Connecté à un dispositif
		Batterie entièrement chargée
	Clignotement	Charge de la batterie
	Clignotant	Appel entrant
Mode de couplage <i>Bluetooth</i> ®		
Rouge	Témoin clignotant	Batterie faible
	Lumière continue	Sourdine activée
Violet et blanc	Témoin clignotant	Mise à jour du micrologiciel du casque

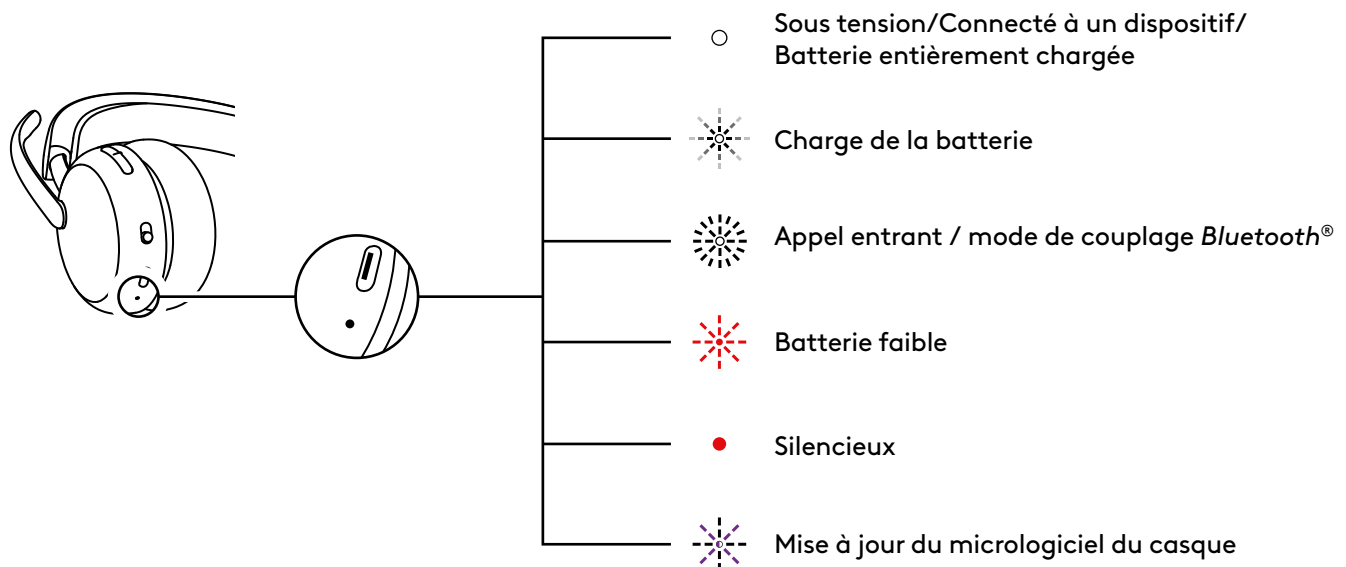

## AUDIO PAR USB (COMPATIBLE HAUTE DENSITÉ)

Si votre son est instable pendant un appel en raison d'un trop grand nombre de dispositifs sans fil à proximité (densité élevée), vous pouvez utiliser le casque comme un casque filaire.

1. Mettez le casque hors tension
2. Connectez le casque au câble USB fourni. Branchez ensuite l'autre extrémité du câble *USB-C* dans le port *USB-C* de votre ordinateur.
3. Assurez-vous que « Logi Zone Wireless 2 ES B2B-USB » est sélectionné dans les paramètres du dispositif audio.

**Remarque :** Le casque se charge dans ce mode. Les boutons de commande peuvent ne pas être disponibles dans ce mode.

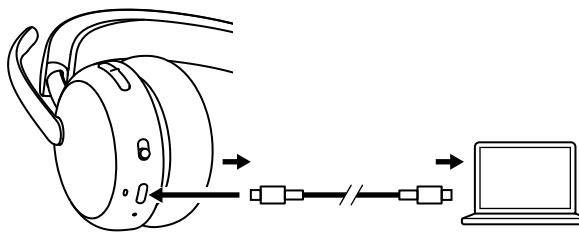

## LOGI TUNE

Logi Tune vous aide à booster les performances de votre casque avec des mises à jour régulières du logiciel et du micrologiciel. Pour en savoir plus, téléchargez Logi Tune à l'adresse [logitech.com/tune](https://logitech.com/tune), dans l'*Apple App Store* ou *Google Play*.

## ↓ Logi Tune



## RÉGLAGE DE LA TONALITÉ

La **tonalité** vous permet d'entendre votre propre voix lors des conversations pour que vous sachiez si vous parlez trop fort. Dans l'application Logi Tune, sélectionnez la fonctionnalité Tonalité, puis réglez la molette en conséquence.

- Une valeur plus élevée signifie que vous entendrez plus de sons externes.
- Une valeur plus faible signifie que vous entendrez moins de sons externes.

## MINUTEUR DE MISE EN VEILLE AUTOMATIQUE

Par défaut, votre casque s'éteint automatiquement s'il n'est pas utilisé pendant 30 minutes. Ajustez le minuteur de mise en veille dans l'application Logi Tune.

## ÉGALISEUR DE MICRO

Personnalisez l'égaliseur de micro dans Logi Tune pour ajuster votre voix afin qu'elle soit plus aiguë ou plus grave.

## PROTECTION AUDITIVE

Zone Wireless 2 ES for Business offre trois types de protection pour vous aider à entendre en toute sécurité.

**Limitation de crête :** Le volume audio est toujours limité à 100 dBA pour éviter les dommages auditifs.

**Protection contre les chocs acoustiques :** Cette protection élimine les pics audio soudains pour éviter les chocs acoustiques conformément à la directive australienne G616. Cette fonctionnalité peut être activée dans l'application Logi Tune et s'applique uniquement aux activités d'appel.

**Exposition au bruit dans le temps :** cette protection protège vos oreilles de l'exposition au bruit sur une période de 8 heures avec une limite maximale de 85 dBA conformément à la directive australienne G616. Cette fonctionnalité peut être activée dans l'application Logi Tune et s'applique uniquement aux activités d'appel.

## MISE À JOUR DE VOTRE CASQUE

Téléchargez Logi Tune depuis [logitech.com/tune](https://logitech.com/tune) et recherchez les mises à jour du micrologiciel disponibles.

**Remarque :** éteignez le casque, puis rallumez-le une fois la mise à jour terminée pour vous assurer qu'elle a été effectuée avec succès.

## RÉINITIALISATION DE VOTRE CASQUE

Pour réinitialiser votre casque à son état d'origine, allumez-le, appuyez longuement sur le bouton d'augmentation du volume et faites glisser le bouton d'alimentation en mode couplage pendant 5 secondes. Le casque est réinitialisé avec succès lorsque le témoin lumineux du casque clignote rapidement en rouge et blanc 3 fois, puis s'éteint.

Vous pouvez également effectuer une réinitialisation aux paramètres d'usine sur Logi Tune :

1. Sélectionnez votre casque dans la liste « Dispositifs ».
2. Cliquez sur le bouton (i) sur la droite.
3. Cliquez sur « Paramètres d'usine », puis sélectionnez « Procéder à la réinitialisation » pour restaurer les paramètres d'usine.

## DIMENSIONS

### Casque :

Hauteur x largeur x profondeur :  
185,2 x 183,6 x 73,0 mm

### Poids :

212 g

## CONFIGURATION REQUISE

Compatible avec la plupart des applications d'appels sur la majorité des plates-formes et systèmes d'exploitation via *Bluetooth*<sup>®</sup> et les dispositifs *iOS* ou *Android* compatibles *Bluetooth*<sup>®</sup>.

## CARACTÉRISTIQUES TECHNIQUES

Type de microphone : 2 micros anti-parasite avec algorithmes basés sur l'IA et égaliseur micro

Réponse en fréquence (casque) : 20 Hz - 20 kHz (mode Musique), 100 Hz - 8 kHz (mode Conversation)

Réponse en fréquence (microphone) : 100 Hz - 8 kHz

Type de piles : Batterie intégrée (lithium-ion)

Autonomie de la batterie (autonomie en conversation)\* : jusqu'à 20 heures (ANC activé), jusqu'à 25 heures (ANC désactivé)

Longévité de la batterie (autonomie en écoute)\* : jusqu'à 25 heures (ANC activé), jusqu'à 48 heures (ANC désactivé)

Version *Bluetooth*<sup>®</sup> : 5,3

Portée sans fil\* : jusqu'à 50 m/170 pieds (champ de vision dégagé)

Longueur du câble (câble de charge *USB-C* vers *C* : 1,5 m

Conformité audio : Conforme à la norme EN 50332-2

\*La longévité des piles et la portée sans fil sont susceptibles de varier en fonction de l'environnement et du mode d'utilisation.

[www.logitech.com/support/zonewireless2es-b](http://www.logitech.com/support/zonewireless2es-b)

## PANORAMICA DEL PRODOTTO

### VISTA POSTERIORE

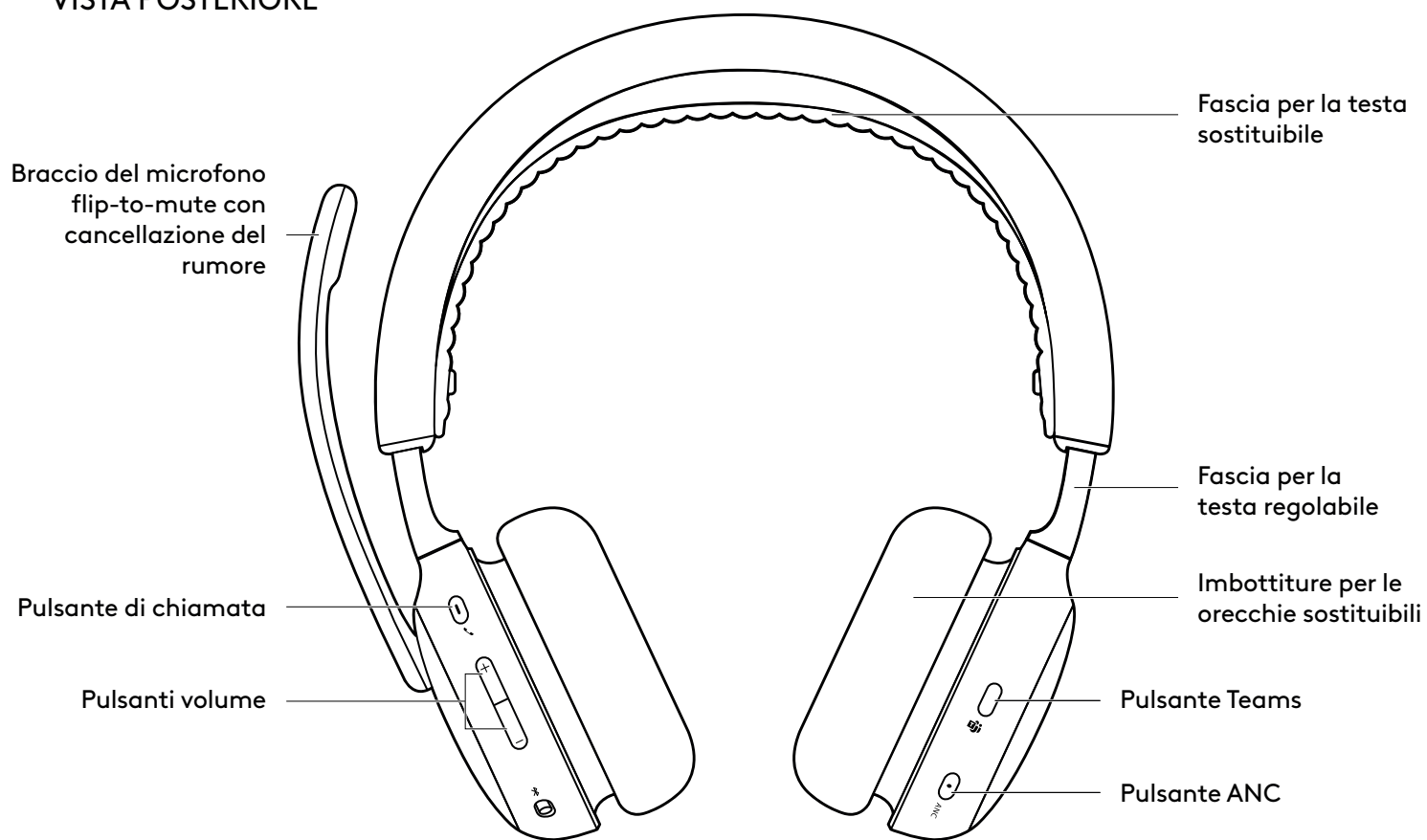

### VISTA INFERIORE

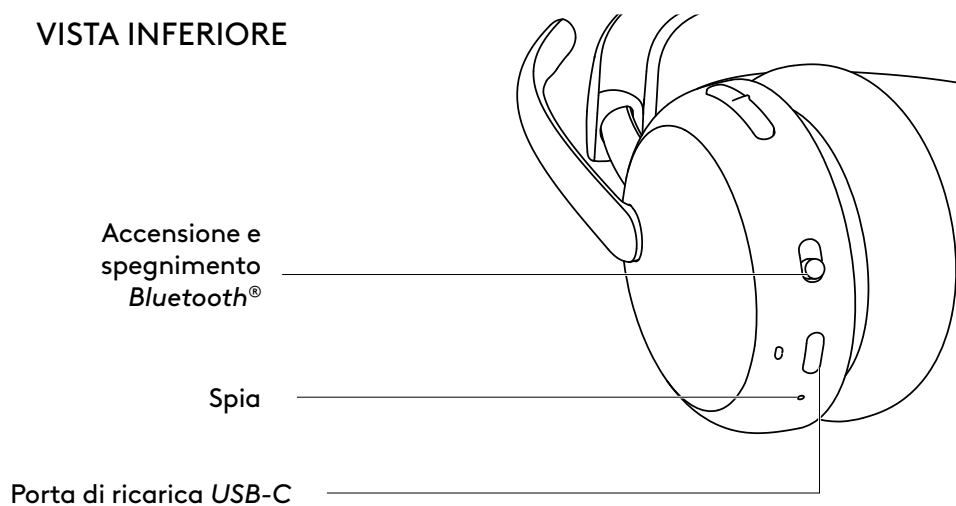

## CONTENUTO DELLA CONFEZIONE

1. Cuffia con microfono
2. Cavo di ricarica *USB-C/USB-C*
3. Custodia da viaggio
4. Documentazione per l'utente

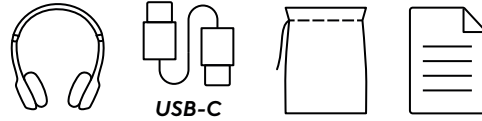

## ACCENSIONE E PRIMA ASSOCIAZIONE *BLUETOOTH*<sup>®</sup> AL LAPTOP

1. Fai scorrere l'interruttore di accensione al centro.
2. Una volta acceso il dispositivo, la spia diventa bianca.
3. Se è la prima volta che si esegue l'associazione con un dispositivo, la cuffia con microfono entra automaticamente in modalità di associazione per la connessione al laptop. La spia lampeggerà rapidamente in bianco.

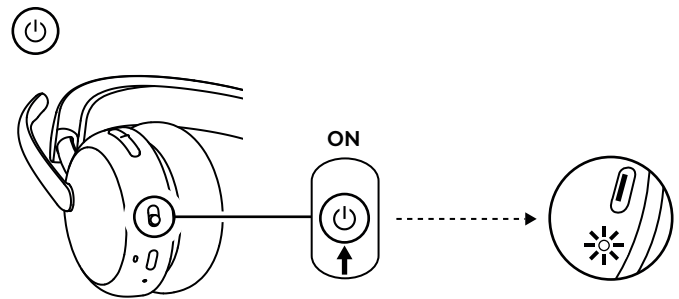

### 4. **Per Windows**

Associa la cuffia con microfono tramite *Swift Pair*. Quando la notifica di *Swift Pair* mostra "Logi Zone Wireless 2 (ES B2B)", seleziona **Connetti**.

**Nota:** assicurati che l'opzione *Mostra notifiche per la connessione* tramite *Swift Pair* sia abilitata nelle impostazioni *Bluetooth*<sup>®</sup> del laptop.

### **Per Mac e altri sistemi operativi**

Apri le impostazioni *Bluetooth*<sup>®</sup> sul dispositivo. Seleziona "Logi Zone Wireless 2 ES B2B" tra i dispositivi individuabili.

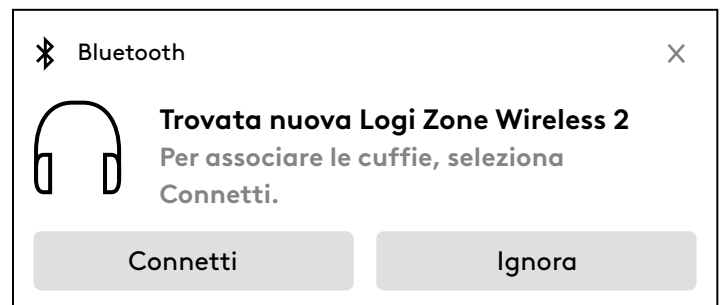

5. Una volta che l'associazione è stata eseguita correttamente, la spia diventerà di colore bianco fisso.

**Nota:** Per *Windows 11*, la cuffia con microfono verrà mostrata come "LE-Logi Zone Wireless 2 ES B2B" nell'elenco dei dispositivi *Bluetooth*<sup>®</sup> una volta effettuata la connessione. Per le altre versioni di *Windows*, verrà visualizzata sia come "Logi Zone Wireless 2 ES B2B" sia come "LE-Logi Zone Wireless 2 ES B2B".

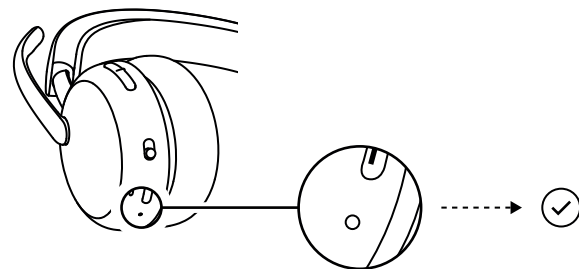

## SPEGNIMENTO

Fai scorrere l'interruttore sull'icona di accensione.

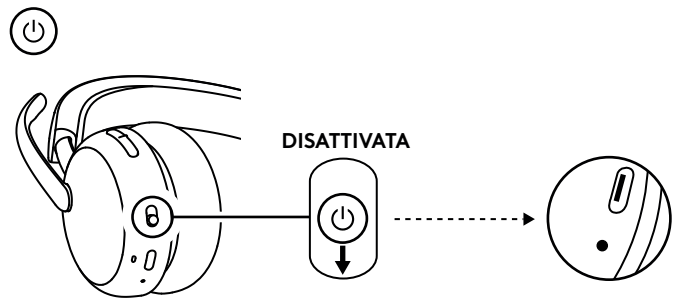

## ASSOCIAZIONE TRAMITE BLUETOOTH®

1. Fai scorrere l'interruttore di accensione sull'icona Bluetooth® e tieni premuto per 2 secondi. La spia lampeggerà rapidamente in bianco.

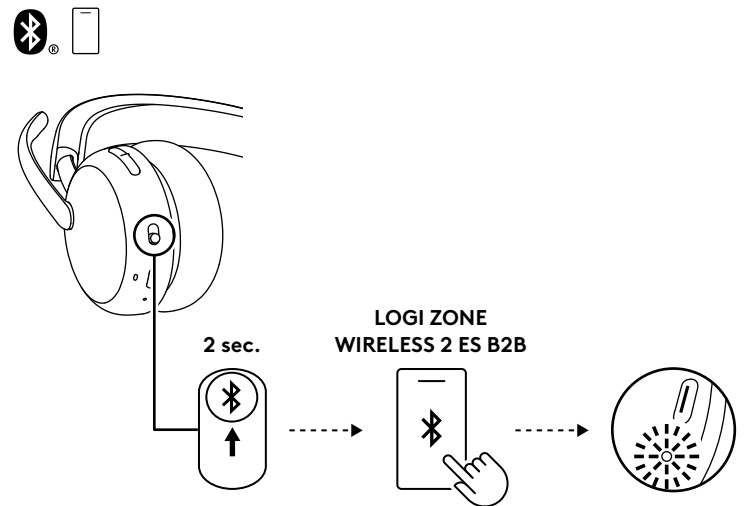

### 2. Dispositivi Android

Usa *Fast Pair* per associare la cuffia con microfono.

Quando visualizzi la notifica di *Fast Pair* sul dispositivo, seleziona Connetti.

### Per iOS e altri dispositivi

Apri le impostazioni Bluetooth® sul dispositivo. Seleziona "Logi Zone Wireless 2 ES B2B" tra i dispositivi individuabili.

3. Una volta che l'associazione è stata eseguita correttamente, la spia diventerà di colore bianco fisso.

**Nota:** a partire dalla seconda associazione, è necessario accedere manualmente alla modalità di associazione sulla cuffia con microfono, spostando l'interruttore di accensione in corrispondenza dell'icona Bluetooth®.

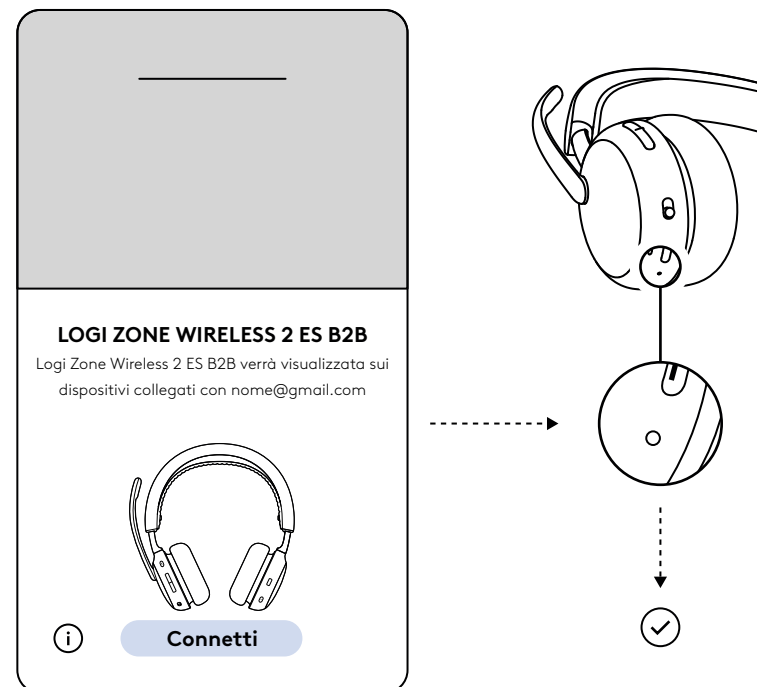

### REGOLAZIONE DELLA CUFFIA CON MICROFONO

1. Regola la misura della cuffia con microfono facendo scorrere i copriorecchie su e giù lungo la fascia per la testa.
2. Cuscinetti auricolari girevoli che si adattano all'orecchio.
3. Potrebbe essere più semplice regolare la cuffia indossandola sulla testa. Sposta i copriorecchie su e giù lungo la fascia per la testa fino a quando non risultano comodi.

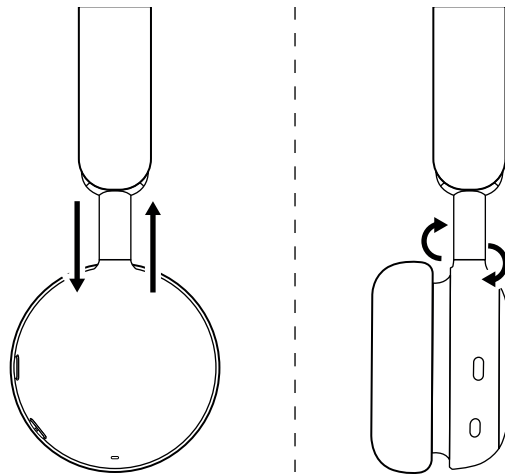

### REGOLAZIONE DEL BRACCIO DEL MICROFONO

Il braccio del microfono ruota di 270 gradi. Indossalo a sinistra o a destra. Il canale audio cambia automaticamente, a seconda del lato su cui indossi il microfono.

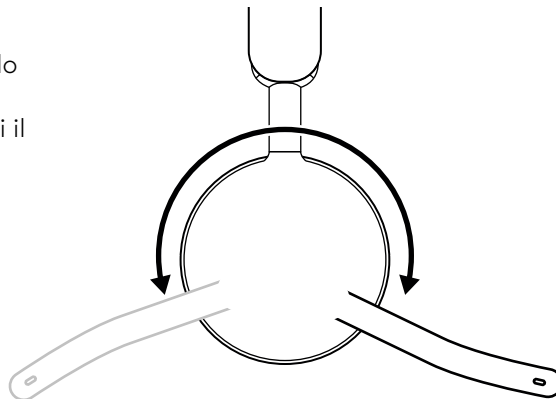

Il braccio del microfono deve essere posizionato vicino alla bocca, allineato con l'angolo della bocca.

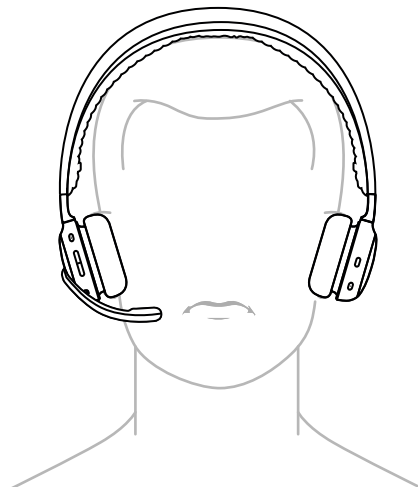

## IN CARICA

La cuffia con microfono si spegne automaticamente quando è inattiva.

Il timer di sospensione automatica può essere modificato nell'app Logi Tune.

La spia della cuffia con microfono diventerà ROSSA quando il livello della batteria è basso.



### Ricarica con cavo USB

1. Collega un'estremità del cavo alla porta *USB-C* nella parte inferiore del copriorecchie e l'altra estremità alla porta di ricarica *USB-C* del computer, del dock o di un alimentatore.
2. La spia luminosa mostrerà una luce bianca lampeggiante durante la ricarica.
3. La luce della spia diventa bianca fissa quando la ricarica è completa.
  - La ricarica della batteria sarà completa dopo 2 ore.
  - Una ricarica di 5 minuti offre fino a 1 ora di autonomia in chiamata.\*
4. La cuffia con microfono può essere utilizzata con *Bluetooth*® associato durante la ricarica. La cuffia può essere utilizzata anche come cuffia con microfono con cavo con il cavo *USB-C* collegato mentre la cuffia è spenta.

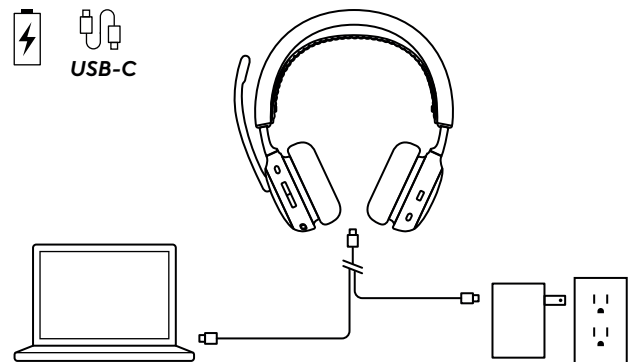
\* La durata della batteria varia in base alle condizioni ambientali e al tipo di utilizzo.

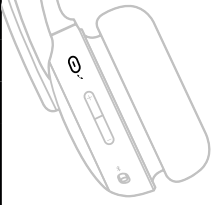
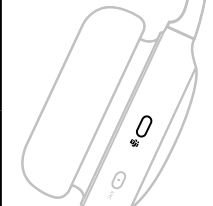
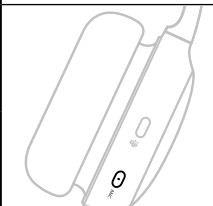

## CONTROLLI DELLA CUFFIA CON MICROFONO

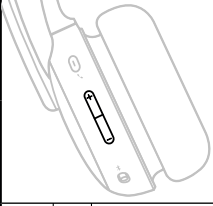
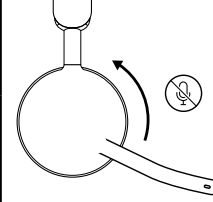
Pulsante	Utilizzo		Azione
	<b>Controlli chiamata</b>	Rispondi/Chiudi chiamata	Pressione breve
		Riprendi chiamata in attesa	
	<b>Assistenza vocale</b>	Attiva assistente vocale (quando non ci sono chiamate in corso)	Pressione di 2 secondi
	<b>Controlli chiamata Teams (solo versione Teams)</b>	Attività Teams	Pressione breve
		Pressione di 2 secondi	
	<b>Controlli ANC</b>	Passaggio da ANC a Trasparenza attivata	Pressione breve
		ANC spenta	Pressione di 2 secondi
	<b>Controlli multimediali (attiva con Logi Tune)</b>	Riproduci/Pausa	Pressione breve
		Brano successivo	Pressione doppia
		Brano precedente	Tre pressioni
	<b>Controlli del volume</b>	Aumento volume	Breve pressione in alto
		Volume giù	Breve pressione in basso
	<b>Disattivazione audio</b>	Audio disattivato	Rotazione del braccio verso l'alto
		Riattiva audio	Rotazione del braccio verso il basso

### Nota:

- le attività di Teams funzionano solo quando Teams è in esecuzione su un computer non bloccato.
- La funzionalità del controllo di file multimediali dipende dal tipo di applicazione. Può essere configurata solo tramite l'app Logi Tune.
- Le attività di chiamata hanno sempre la priorità sullo streaming multimediale. Quando due dispositivi *Bluetooth*<sup>®</sup> sono connessi, l'ultimo dispositivo attivo ha la priorità sull'altro. La priorità tra due dispositivi *Bluetooth*<sup>®</sup> può essere personalizzata sull'app Logi Tune in Dispositivi connessi.
- Per saperne di più sul pulsante Teams, visita la pagina del supporto *Microsoft*: Usare il pulsante *Microsoft Teams* sul dispositivo Teams certificato.
- I messaggi vocali indicano quando il microfono viene attivato/disattivato.

**Suggerimento:** l'ANC può essere personalizzata sull'app Logi Tune.

## CANCELLAZIONE ATTIVA DEL RUMORE (ANC)

ANC blocca il rumore intorno a te per aiutarti a concentrarti su ciò che stai facendo.

- Premi il pulsante ANC sul lato del copriorecchie per passare dalla modalità ANC alla modalità Trasparenza e viceversa.
- Verranno riprodotti messaggi vocali quando si passa da una modalità all'altra.

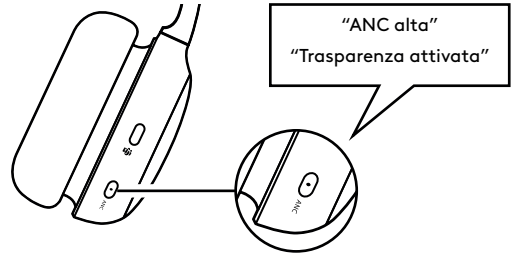

**Nota:** il pulsante ANC può essere personalizzato per scorrere fino a 5 modalità diverse sull'app Logi Tune. ANC adattiva, ANC alta/bassa/disattivata, Trasparenza.

## SPIA DEL LIVELLO DI CARICA DELLA CUFFIA

Colore spia		Stato
<b>Bianco</b>	Fisso	Accensione
		Connesso a un dispositivo
		Batteria completamente carica
	Pulsante	Batteria in carica
	Lampeggiante	Chiamata in arrivo <i>Modalità di associazione Bluetooth®</i>
<b>Rosso</b>	Lampeggiante	Batteria quasi scarica
	Fisso	Audio disattivato
<b>Viola e bianco</b>	Lampeggiante	Aggiornamento firmware cuffia con microfono

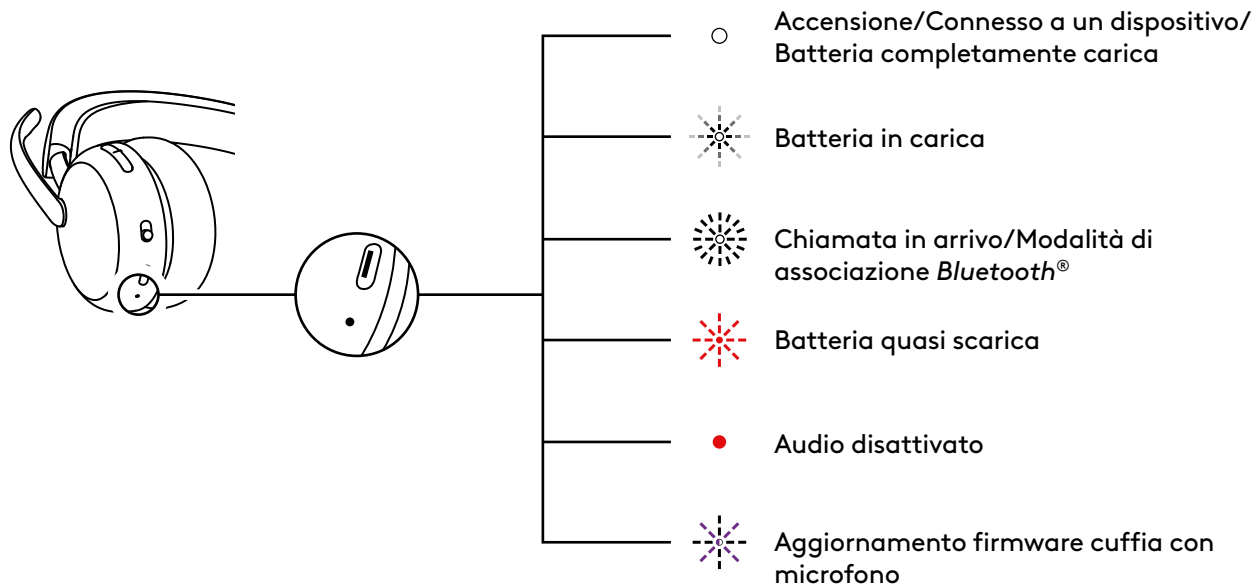

## AUDIO TRAMITE USB (IDEALE PER ALTA DENSITÀ)

Se l'audio è instabile durante una chiamata a causa della presenza di troppi dispositivi wireless nelle vicinanze (alta densità), è possibile utilizzare la cuffia con microfono con il cavo.

1. Spegni la cuffia con microfono.
2. Collega la cuffia con microfono al cavo USB fornito in dotazione. Quindi collega l'altro lato del cavo *USB-C* nella porta *USB-C* del computer.
3. Assicurati che "Logi Zone Wireless 2 ES B2B-USB" sia selezionato nell'impostazione del dispositivo audio.

**Nota:** la cuffia con microfono si ricarica durante questa modalità. I controlli tramite pulsanti potrebbero non essere disponibili in questa modalità.

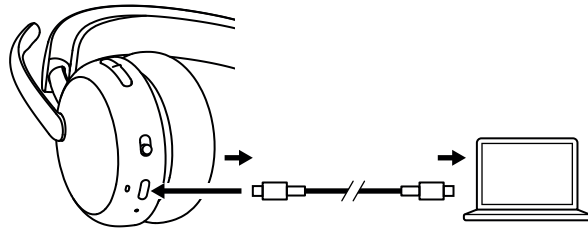

## LOGI TUNE

Logi Tune ti aiuta a migliorare le prestazioni delle cuffie con aggiornamenti periodici di software e firmware. Scopri di più e scarica Logi Tune da [logitech.com/tune](https://logitech.com/tune), *Apple App Store* o *Google Play*.

 **Logi Tune**



## REGOLAZIONE DEL TONO LATERALE

**Tono laterale** ti consente di ascoltare la tua voce durante le conversazioni in modo da essere consapevole del volume a cui stai parlando. Nell'app Logi Tune, seleziona la funzione tono laterale e regola la manopola in base alle tue preferenze.

- Un numero più alto significa che il volume dei suoni esterni è più elevato.
- Un numero più basso significa che il volume dei suoni esterni è meno elevato.

## TIMER SOSPENSIONE AUTOMATICA

Per impostazione predefinita, la cuffia con microfono si spegne automaticamente quando non viene utilizzata per 30 minuti. Regola il timer di sospensione nell'app Logi Tune.

## EQ MICROFONO

Personalizza l'equalizzatore del microfono in Logi Tune per regolare la tua voce in modo che suoni più intensa o più profonda.

## PROTEZIONE DELL'UDITO

Zone Wireless 2 ES for Business offre tre tipi di protezione per aiutarti a sentire in modo sicuro.

**Limitazione di picco:** Il volume audio è sempre limitato a 100 dBA per evitare danni all'udito.

**Protezione contro gli shock acustici:** Elimina i picchi audio improvvisi per evitare shock acustici in conformità con le linee guida australiane G616. Questa funzionalità può essere attivata nell'app Logi Tune e si applica solo alle attività di chiamata.

**Esposizione al rumore nel tempo:** protegge le orecchie dall'esposizione al rumore per un periodo di 8 ore con un limite fino a 85 dBA secondo le linee guida australiane G616. Questa funzionalità può essere attivata nell'app Logi Tune e si applica solo alle attività di chiamata.

## AGGIORNA LA CUFFIA CON MICROFONO

Scarica Logi Tune da [logitech.com/tune](https://logitech.com/tune) e verifica la disponibilità di aggiornamenti firmware.

**Nota:** spegni e riaccendi la cuffia con microfono al termine dell'aggiornamento per assicurarti che sia stato eseguito correttamente.

## RIPRISTINA LA CUFFIA CON MICROFONO

Per ripristinarla allo stato originale, accendi la cuffia con microfono, tieni premuto il pulsante di aumento del volume e sposta il pulsante di accensione sulla modalità di associazione per 5 secondi. Una volta che la cuffia con microfono è stata ripristinata correttamente, l'indicatore della cuffia con microfono lampeggia velocemente in rosso e bianco per 3 volte e si spegne.

Puoi anche eseguire il ripristino delle impostazioni di fabbrica su Logi Tune:

1. Seleziona la cuffia con microfono nell'elenco Dispositivi.
2. Fai clic sul pulsante (i) a destra.
3. Fai clic su Ripristino alle impostazioni di fabbrica, quindi seleziona Procedi al ripristino dei dati di fabbrica per ripristinare le impostazioni di fabbrica.

## DIMENSIONI

### Cuffia con microfono:

Altezza x Larghezza x Profondità:

185,2 x 183,6 x 73,0 mm

### Peso:

212 g

## REQUISITI DI SISTEMA

Funziona con le applicazioni per chiamate più comuni su quasi tutte le piattaforme e i sistemi operativi tramite *Bluetooth*<sup>®</sup> e con dispositivi *iOS* o *Android* con tecnologia *Bluetooth*<sup>®</sup>.

## SPECIFICHE TECNICHE

Tipo di microfono: 2 microfoni con cancellazione del rumore di fondo con algoritmi basati sull'IA ed EQ microfono

Risposta in frequenza (cuffie): 20 Hz - 20 kHz (modalità musica), 100 Hz - 8 kHz (modalità conversazione)

Risposta in frequenza (microfono): 100 Hz - 8 KHz

Tipo di batteria: Batteria integrata (ioni di litio)

Durata della batteria (conversazione)\*: Fino a 20 ore (ANC attivata), fino a 25 ore (ANC disattivata)

Durata della batteria (ascolto)\*: Fino a 25 ore (ANC attivata), fino a 48 ore (ANC disattivata)

Versione *Bluetooth*<sup>®</sup>: 5,3

Raggio d'azione wireless\*: Fino a 50 m (in linea d'aria, campo aperto)

Lunghezza del cavo di ricarica da *USB-C* a *USB-C*: 1,5 m

Conformità audio: Conformità a EN 50332-2

\* La durata delle batterie e il raggio d'azione wireless possono variare in base alla frequenza e al tipo di utilizzo e alle condizioni ambientali.

[www.logitech.com/support/zonewireless2es-b](http://www.logitech.com/support/zonewireless2es-b)

## COMPONENTES DEL PRODUCTO

### VISTA POSTERIOR



### VISTA INFERIOR

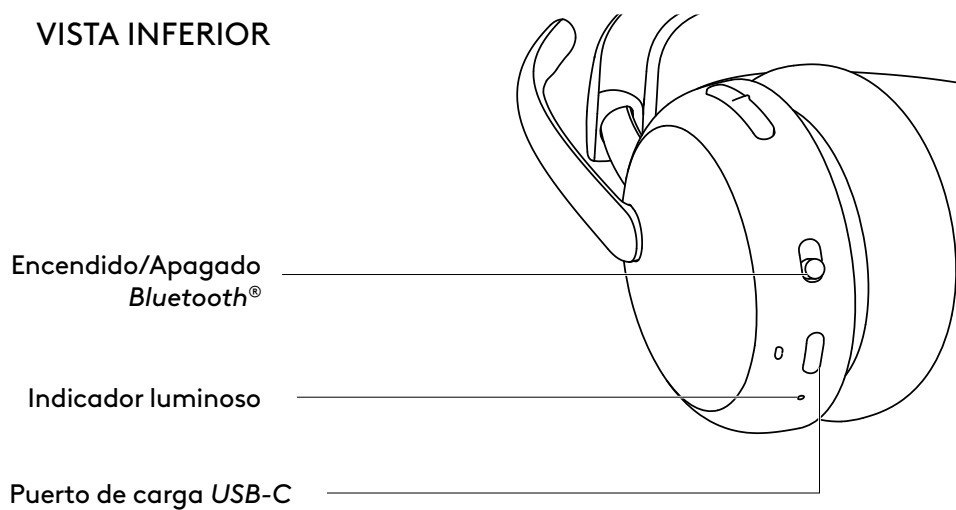

## CONTENIDO DE LA CAJA

1. Auriculares con micrófono
2. Cable de carga USB-C a C
3. Bolsa de viaje
4. Documentación del usuario

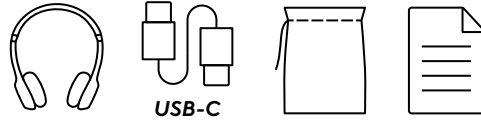

## ENCENDIDO Y PRIMER EMPAREJAMIENTO BLUETOOTH® CON PORTÁTIL

1. Desliza el interruptor de encendido hacia el centro.
2. El indicador luminoso muestra una luz blanca al encenderse.
3. Si es la primera vez que se realiza el emparejamiento con un dispositivo, los auriculares entrarán automáticamente en modo de emparejamiento para conectarse al portátil. El indicador emitirá destellos blancos rápidos.

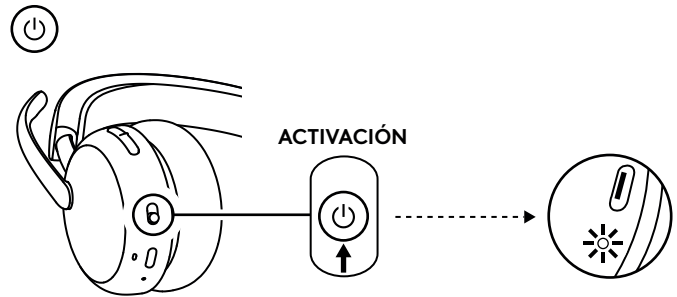

### 4. Para Windows

Empareja los auriculares por *Swift Pair*. Cuando la notificación *Swift Pair* muestre «Logi Zone Wireless 2 (ES B2B)», selecciona «Conectar».

**Nota:** Asegúrate de que la opción «Mostrar notificaciones para conectar por *Swift Pair*» esté activada en la configuración de *Bluetooth*® del portátil.

### Para Mac y otros sistemas operativos

Abre la configuración de *Bluetooth*® en el dispositivo. Selecciona «Logi Zone Wireless 2 ES B2B» en la lista de dispositivos.

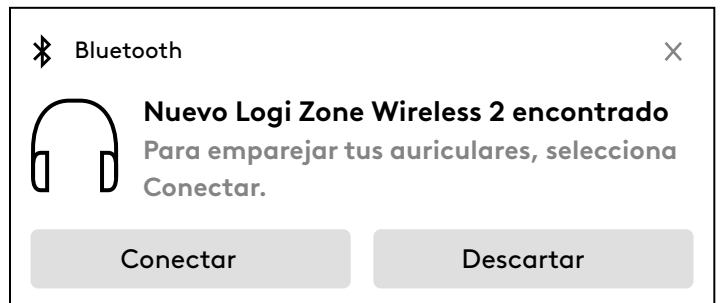

5. Cuando se complete el emparejamiento, el indicador luminoso permanecerá encendido en blanco.

**Nota:** Para *Windows 11*, los auriculares se mostrarán como «LE-Logi Zone Wireless 2 ES B2B» en la lista de dispositivos *Bluetooth*® una vez establecida la conexión. En otras versiones de *Windows*, aparecerá como «Logi Zone Wireless 2 ES B2B» y «LE-Logi Zone Wireless 2 ES B2B».

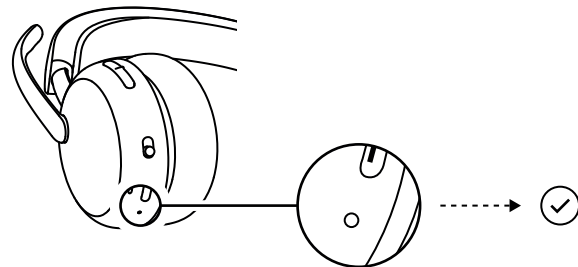

## APAGAR

Para apagarlos, desliza el interruptor de encendido hacia el icono de encendido.

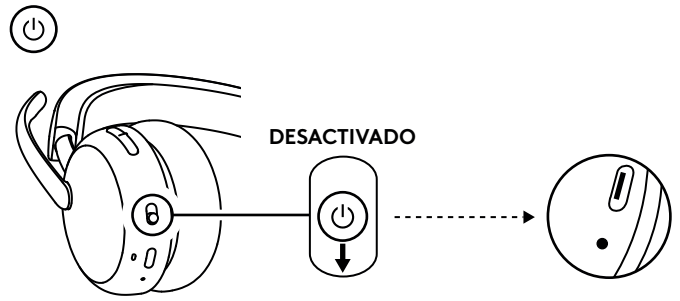

## EMPAREJAMIENTO MEDIANTE BLUETOOTH®

1. Desliza el interruptor de encendido hacia el icono de Bluetooth® y mantenlo pulsado durante 2 segundos. El indicador emitirá destellos blancos rápidos.

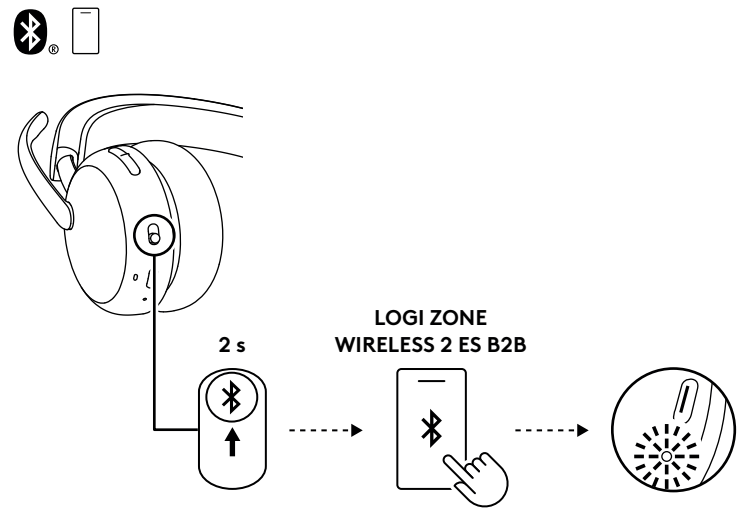

### 2. Dispositivos Android

Utiliza *Fast Pair* para emparejar los auriculares.

Cuando veas la notificación de *Fast Pair* en tu dispositivo, selecciona «Conectar».

#### Para iOS y otros dispositivos

Abre la configuración de Bluetooth® en tu dispositivo. Selecciona «Logi Zone Wireless 2 ES B2B» en la lista de dispositivos.

3. Cuando se complete el emparejamiento, el indicador luminoso permanecerá encendido en blanco.

**Nota:** Desde el segundo emparejamiento, debes activar manualmente el modo de emparejamiento en los auriculares deslizando el interruptor de encendido al icono de Bluetooth®.

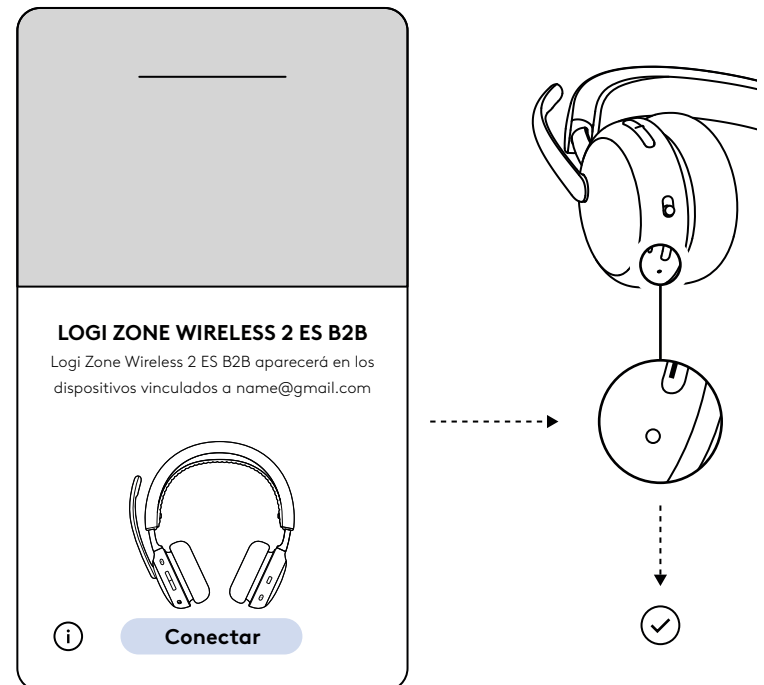

## AJUSTAR LOS AURICULARES

1. Ajustar los auriculares deslizando las copas de la diadema hacia arriba o hacia abajo.
2. Gira las copas para acomodarlas a las orejas.
3. Esta operación puede resultar más fácil si tienes los auriculares puestos. Mueve las copas hacia arriba y hacia abajo en la diadema hasta que las notes cómodamente asentadas sobre las orejas.

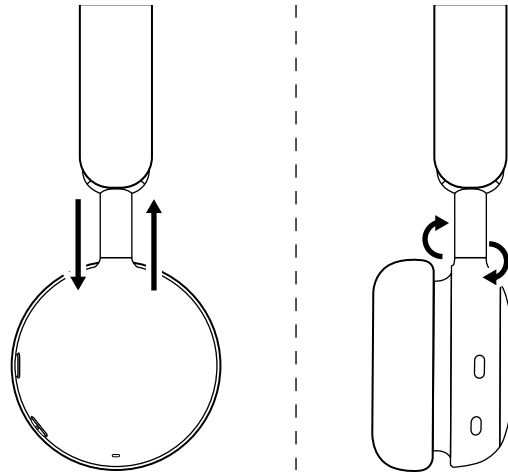

## AJUSTAR LA VARILLA DEL MICRÓFONO

La varilla del micrófono gira 270 grados. Se puede colocar en el lado derecho o en el izquierdo. El canal de audio cambiará automáticamente, dependiendo de la orientación del micrófono.

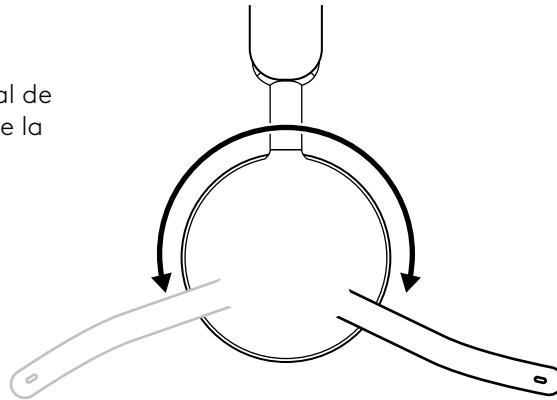

La varilla del micrófono se debe colocar cerca de la boca o junto a esta, alineado con la comisura de los labios.

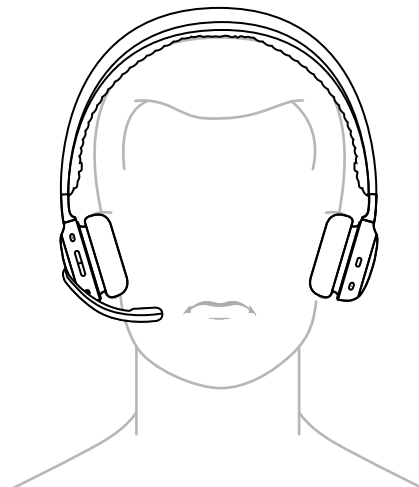

## CARGANDO

Los auriculares se apagan automáticamente cuando están inactivos.

El ajuste del temporizador de suspensión se puede cambiar en la aplicación Logi Tune.

El indicador de los auriculares se iluminará en ROJO cuando el nivel de carga sea bajo.

### Cargar mediante el cable USB

1. Conecta un extremo del cable al puerto *USB-C* en la parte inferior de la copa y el otro extremo al puerto de carga *USB-C* del ordenador o la base, o a un adaptador de alimentación.
2. El diodo realizará un efecto de respiración con luz blanca durante la carga.
3. La luz será blanca permanente cuando los auriculares estén totalmente cargados.
  - La carga completa tarda dos horas.
  - Cinco minutos de carga proporcionan una hora de uso de voz.\*
4. Los auriculares se pueden usar con emparejamiento *Bluetooth*® durante la carga. También se pueden usar como auriculares con cable con el cable *USB-C* conectado mientras los auriculares están apagados.

\* La duración de la batería varía en función de las condiciones ambientales y de los dispositivos.

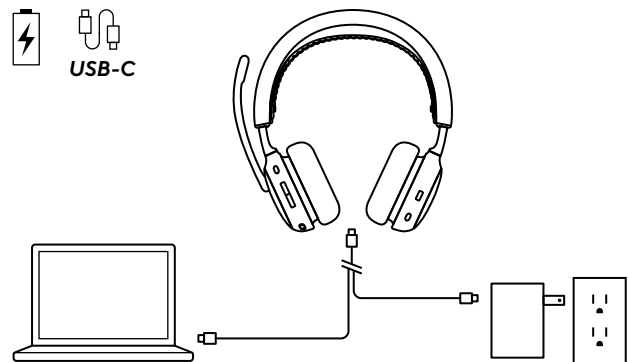

## CONTROLES DE LOS AURICULARES

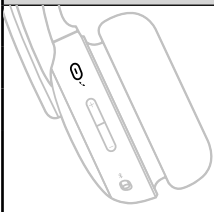
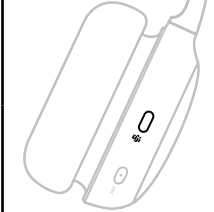
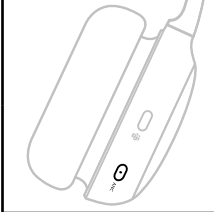
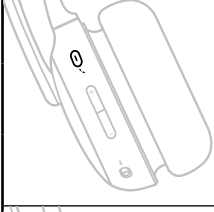
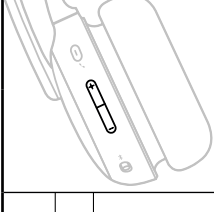
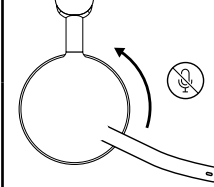
Botón	Uso		Acción
	<b>Controles de llamadas</b>	Responder/finalizar llamada	Pulsación corta
		Reanudar llamada en espera	
	<b>Asistencia de voz</b>	Rechazar llamada	Pulsación de 2 segundos
	Activar asistente de voz (cuando no hay ninguna llamada)		
	<b>Controles de llamada de Teams (solo en la versión para Teams)</b>	Actividades de Teams	Pulsación corta
			Pulsación de 2 segundos
	<b>Controles ANC</b>	Alternar entre ANC y Transparencia activada	Pulsación corta
		ANC desactivada	Pulsación de 2 segundos
	<b>Controles multimedia (se activan con Logi Tune)</b>	Reproducir/Pausa	Pulsación corta
		Pista siguiente	Doble pulsación
		Pista anterior	Triple pulsación
	<b>Controles de volumen</b>	Subir volumen	Pulsación corta hacia arriba
		Bajar volumen	Pulsación corta hacia abajo
	<b>Silenciar</b>	Silencio activado	Varilla de micrófono abatida hacia arriba
		Silencio desactivado	Varilla de micrófono abatida hacia abajo

### Nota:

- Las actividades de Teams sólo funcionan cuando Teams se ejecuta en un ordenador desbloqueado.
- Las funciones de control multimedia dependen del tipo de aplicación. Solo se puede configurar a través de la aplicación Logi Tune.
- Las actividades de llamadas siempre tienen prioridad sobre el streaming multimedia. Cuando se conectan dos dispositivos *Bluetooth*®, tendrá prioridad el que haya estado activo más recientemente. La prioridad entre dos dispositivos *Bluetooth*® se puede personalizar en la aplicación Logi Tune, en la sección «Dispositivos conectados».
- Para obtener más información sobre el botón para Teams, visita la página de soporte técnico de *Microsoft*: Usa el botón de *Microsoft Teams* en tu dispositivo con Teams certificado.
- Los mensajes de voz indican cuando el micrófono está silenciado.

**Consejo:** La ANC se puede personalizar en la aplicación Logi Tune.

## CANCELACIÓN ACTIVA DE RUIDO (ANC)

La función de cancelación bloquea el ruido del entorno para mejorar la concentración del usuario.

- Pulsa el botón ANC en el lateral de la copa del auricular para alternar entre los modos ANC y Transparencia.
- Oirás mensajes de voz al cambiar de modo.

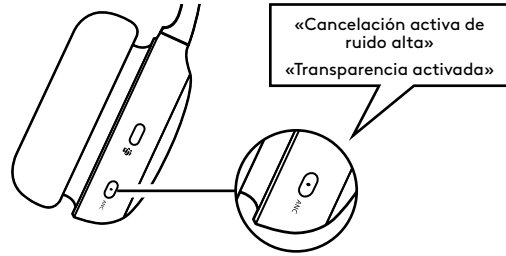

**Nota:** El botón ANC se puede personalizar para recorrer hasta cinco modos en la aplicación Logi Tune: ANC adaptativa, ANC alta/baja/desactivada, transparencia.

## INDICADOR LUMINOSO DE AURICULARES

Ligera		Estado
<b>Blanco</b>	Permanente	Encendido
		Conexión a un dispositivo
		Batería completamente cargada
	Pulsante	Carga en curso
	Destellante	Llamada entrante
Modo de emparejamiento <i>Bluetooth</i> <sup>®</sup>		
<b>Rojo</b>	Parpadeante	Carga baja
	Permanente	Silencio activado
<b>Morado y blanco</b>	Parpadeante	Actualización de firmware de auriculares

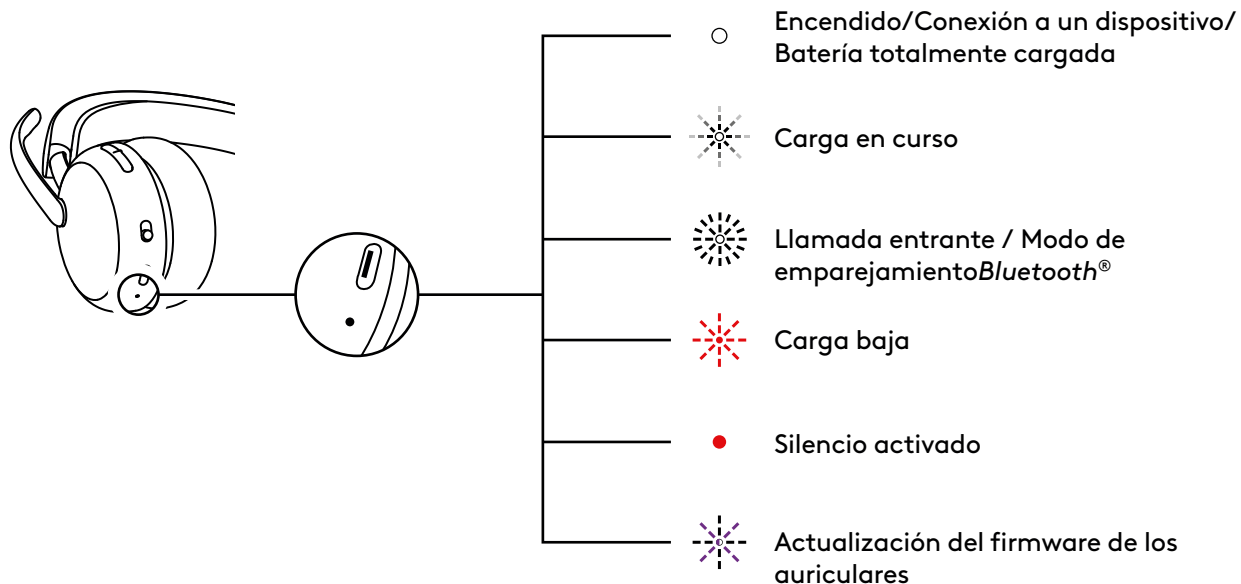

## AUDIO POR USB (ADECUADO PARA ALTA DENSIDAD)

Si el audio es inestable durante una llamada porque hay demasiados dispositivos inalámbricos cerca (alta densidad), los auriculares se pueden usar como auriculares con cable.

1. Apaga los auriculares.
2. Conecta los auriculares al cable USB suministrado. Conecta el otro extremo del cable *USB-C* al puerto *USB-C* del ordenador.
3. Asegúrate de que «Logi Zone Wireless 2 ES B2B-USB» esté seleccionado en la configuración del dispositivo de audio.

**Nota:** Los auriculares se cargan durante este modo. Es posible que los controles de botones no estén disponibles en este modo.

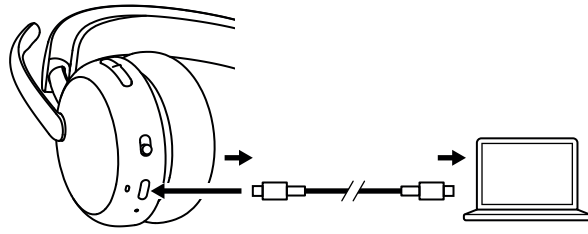

## LOGI TUNE

Logi Tune optimiza el rendimiento de los auriculares con actualizaciones periódicas de software y firmware. Obtén más información y descarga Logi Tune en [logitech.com/tune](https://logitech.com/tune), *Apple App Store* o la tienda de *Google Play*.



## AJUSTAR EL TONO LATERAL

**El tono lateral** permite oír la propia voz durante las conversaciones, para comprobar el volumen de voz utilizado. En la aplicación Logi Tune, selecciona la función de tono lateral y ajusta el control giratorio.

- Un número elevado significa que se oye más sonido externo.
- Un número bajo significa que se oye menos sonido externo.

## TEMPORIZADOR DE SUSPENSIÓN AUTOMÁTICA

De forma predeterminada, los auriculares se apagarán automáticamente cuando lleven 30 minutos sin usarse. Ajusta el temporizador de suspensión en la aplicación Logi Tune.

## ECUALIZADOR DEL MICRÓFONO

Personaliza el ecualizador del micrófono en Logi Tune para que tu voz suene más clara o más grave.

## PROTECCIÓN AUDITIVA

Zone Wireless 2 ES for Business proporciona tres tipos de protección para no poner en riesgo tu salud auditiva.

**Limitación de pico:** El volumen de audio siempre está limitado a 100 dBA para evitar que se dañen los oídos.

**Protección contra los choques acústicos:** elimina los picos de audio repentinos para evitar golpes acústicos, conforme a la directriz australiana G616. Esto se puede activar en la aplicación Logi Tune y sólo se aplica a actividades de llamadas.

**Exposición prolongada al ruido:** protege los oídos de la exposición al ruido durante un periodo de 8 horas con un límite de hasta 85 dBA conforme a la directriz australiana G616. Esto se puede activar en la aplicación Logi Tune y sólo se aplica a actividades de llamadas.

## ACTUALIZAR LOS AURICULARES

Descarga Logi Tune desde [logitech.com/tune](https://logitech.com/tune) y comprueba si hay actualizaciones de firmware disponibles.

**Nota:** Apaga y enciende los auriculares al terminar la actualización para asegurarte de que se ha realizado correctamente.

## RESTABLECER LOS AURICULARES

Para restablecer el estado original de los auriculares, enciéndelos, mantén pulsado el botón de subir volumen y desliza el botón de encendido hacia el modo de emparejamiento durante 5 segundos. Los auriculares estarán correctamente restablecidos cuando el indicador luminoso de los auriculares emita tres destellos rápidos rojos y blancos, y luego se apague.

También puedes restablecer los ajustes de fábrica en Logi Tune:

1. Selecciona tus auriculares en la lista «Dispositivos».
2. Haz clic en el botón (i) que se encuentra a la derecha.
3. Haz clic en «Restablecimiento de fábrica» y, a continuación, selecciona «Proceder al restablecimiento de fábrica» para restaurar la configuración de fábrica.

## DIMENSIONES

### Auriculares con micrófono:

Altura x Anchura x Profundidad:

185,2 x 183,6 x 73 mm

### Peso:

212 g

## REQUISITOS DEL SISTEMA

Funcionan con las principales aplicaciones de llamadas en casi todas las plataformas y sistemas operativos a través de *Bluetooth®* y dispositivos *iOS* o *Android* con *Bluetooth®*.

## ESPECIFICACIONES TÉCNICAS

Tipo de micrófono: dos micrófonos con cancelación de ruido dotados de algoritmos con IA y ecualizador para micrófono

Respuesta de frecuencia (auriculares con micrófono): 20 Hz-20 kHz (modo de música), 100 Hz-8 kHz (modo de conversación)

Respuesta de frecuencia (micrófono): 100 Hz-8 kHz

Tipo de pilas/baterías: batería integrada (ion litio)

Duración de batería (tiempo de conversación)\*: hasta 20 h (ANC activada), hasta 25 h (ANC desactivada)

Duración de batería (tiempo de escucha)\*: hasta 25 h (ANC activada), hasta 48 h (ANC desactivada)

Versión de *Bluetooth®*: 5.3

Radio de acción inalámbrico\*: Hasta 50 m (170 ft) (línea de visión en campo abierto)

Longitud del cable de carga *USB-C* a *C*: 1,5 m

Cumplimiento de normativas de audio: Cumplen con la norma EN 50332-2

\* La duración de las pilas/baterías y el radio de acción inalámbrico dependen de las condiciones del entorno y de los dispositivos.

[www.logitech.com/support/zonewireless2es-b](http://www.logitech.com/support/zonewireless2es-b)

## CONHEÇA O SEU PRODUTO

### VISTA TRASEIRA

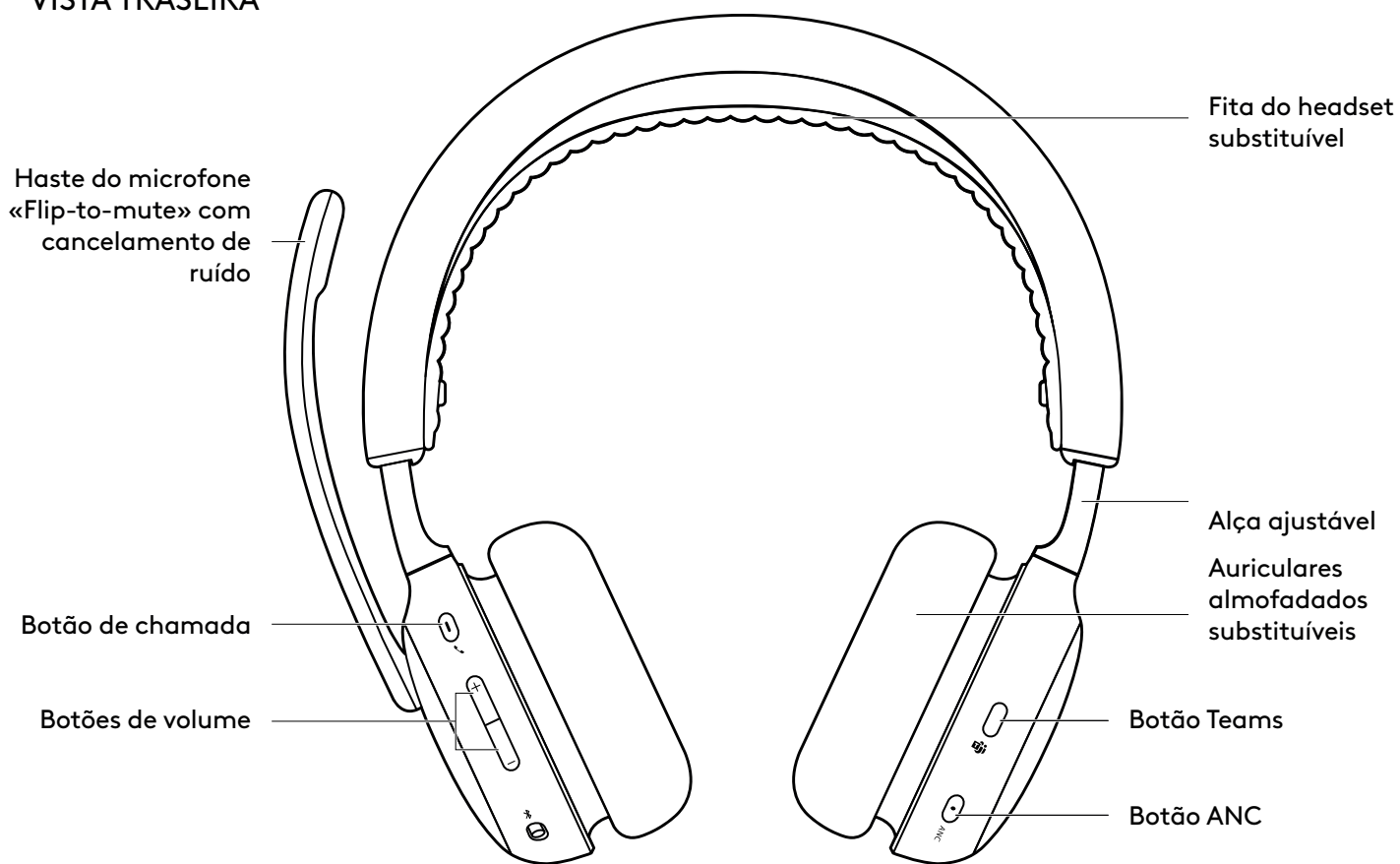

### VISTA INFERIOR

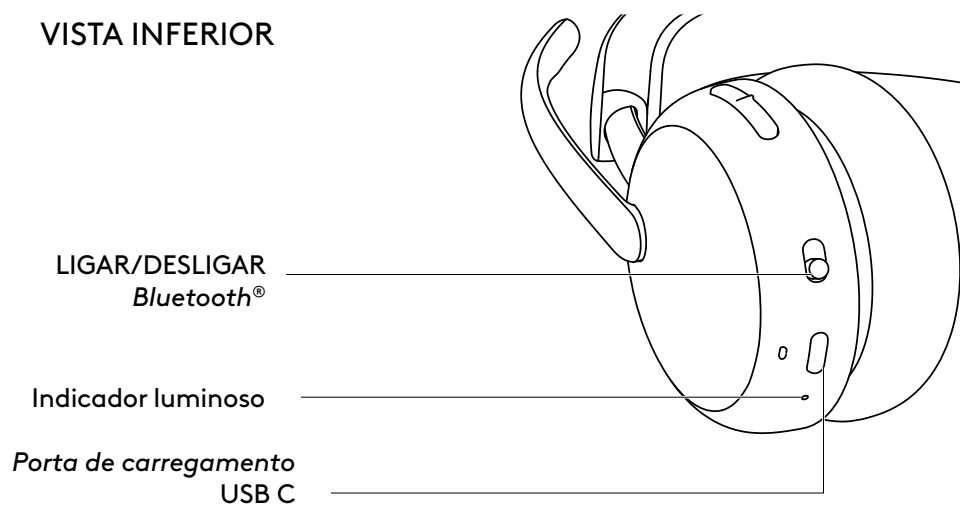

## ITENS INCLUÍDOS NA EMBALAGEM

1. Headset
2. Cabo de carregamento *USB-C* para C
3. Bolsa de transporte
4. Documentação do utilizador

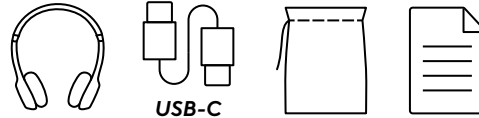

## LIGAR E EMPARELHAR COM UM PORTÁTIL POR *BLUETOOTH*® PELA PRIMEIRA VEZ

1. Deslize o Botão Ligar/Desligar para o centro.
2. Após ligado, o indicador luminoso fica branco.
3. Se for a primeira vez que emparelha com um dispositivo, o headset entra automaticamente no modo de emparelhamento para se ligar ao portátil. O indicador luminoso pisca rapidamente a branco.

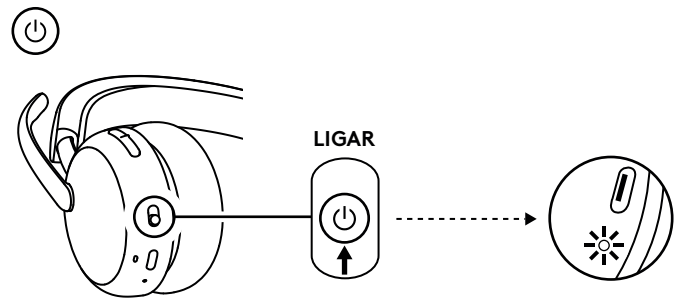

### 4. **Para Windows**

Emparelhe o headset com o *Swift Pair*. Quando a notificação do *Swift Pair* indicar "Logi Zone Wireless 2 (ES B2B)", selecione "Ligar".

**Nota:** Certifique-se de que a opção "Mostrar notificações para ligar com o *Swift Pair*" está ativada nas definições de *Bluetooth*® do seu portátil.

### **Para Mac e outros sistemas operativos**

Abra as definições de *Bluetooth*® no seu dispositivo. Selecione "Logi Zone Wireless 2 ES B2B" em dispositivos detetáveis.

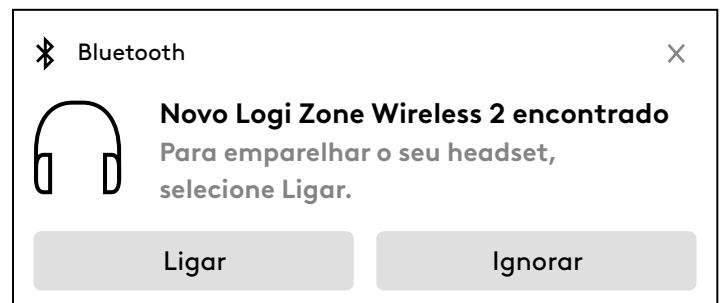

5. Se o emparelhamento for bem-sucedido, o indicador luminoso fixa-se a branco.

**Nota:** No *Windows 11*, o headset será apresentado como "LE-Logi Zone Wireless 2 ES B2B" na sua lista de dispositivos *Bluetooth*® assim que for ligado. Noutras versões do *Windows*, será apresentado como "Logi Zone Wireless 2 ES B2B" e "LE-Logi Zone Wireless 2 ES B2B".

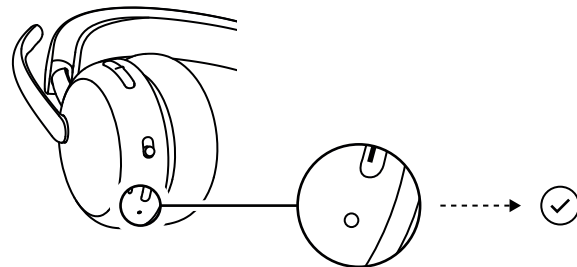

## DESLIGAR

Deslize o botão Ligar/Desligar para o ícone ligar/desligar.

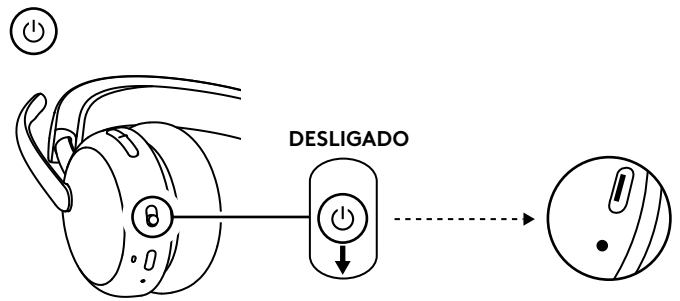

## EMPARELHAR POR BLUETOOTH®

1. Deslize o botão de Ligar/Desligar para o ícone Bluetooth® e mantenha premido durante 2 segundos. O indicador luminoso pisca rapidamente a branco.

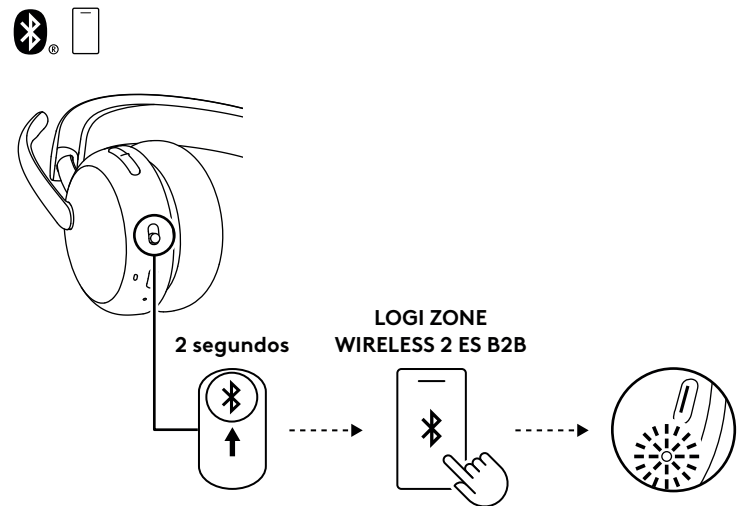

2. Dispositivos **Android**

Utilize *Fast Pair* para emparelhar o headset.

Quando a notificação *Fast Pair* for exibida no seu dispositivo, selecione "Ligar".

### Para iOS e outros dispositivos

Abra as definições de Bluetooth® no seu dispositivo. Selecione "Logi Zone Wireless 2 ES B2B" em dispositivos detetáveis.

3. Se o emparelhamento for bem-sucedido, o indicador luminoso fixa-se a branco.

**Nota:** A partir do segundo emparelhamento, tem de aceder manualmente ao modo de emparelhamento no headset deslizando o botão Ligar/Desligar para o ícone Bluetooth®.

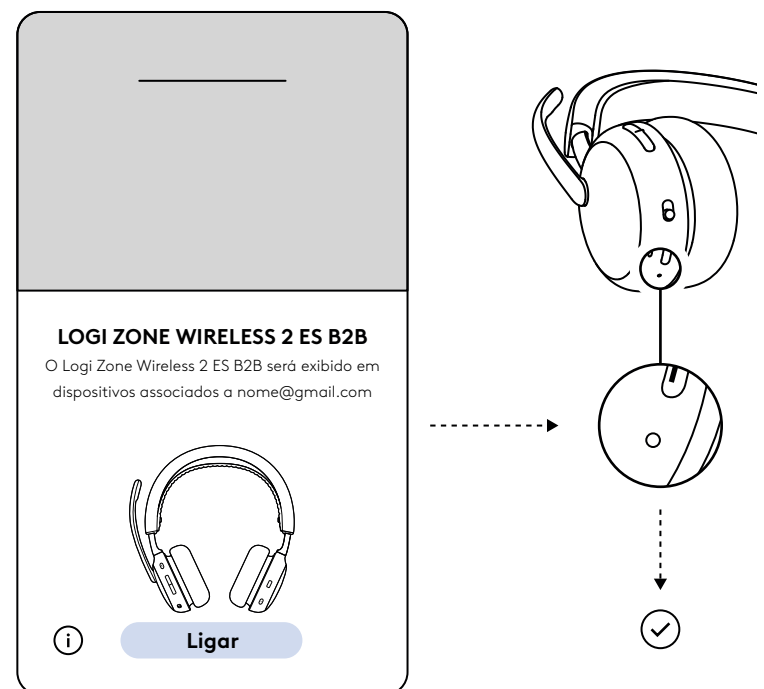

## AJUSTAR OS AUSCULTADORES

1. Ajuste o headset deslizando os auriculares para cima e para baixo na alça de cabeça.
2. Almofadas de auricular para se ajustar à sua orelha.
3. Poderá ser mais fácil ajustar com os auscultadores colocados na cabeça. Mova os auriculares para cima e para baixo na alça de cabeça até sentir um ajuste confortável nas orelhas.

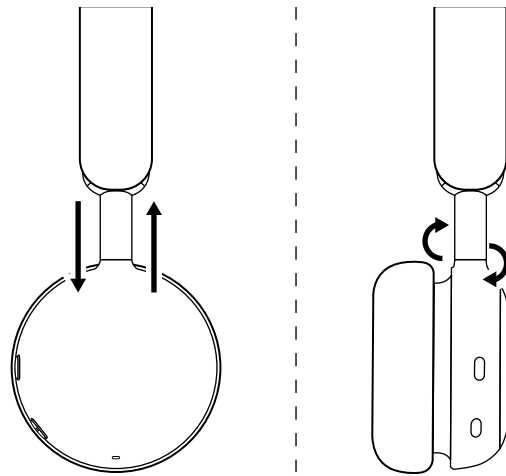

## AJUSTAR A HASTE DO MICROFONE

A haste do microfone roda 270 graus. Pode utilizá-la no lado esquerdo ou direito. O canal de áudio muda automaticamente, dependendo da direção em que usar o microfone.

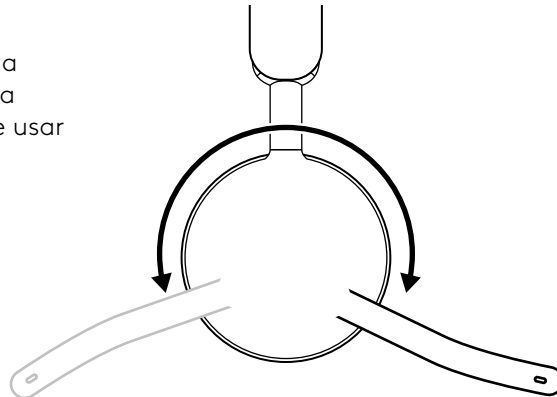

A haste do microfone deve ser colocada perto ou junto da boca, alinhada com o canto da boca.

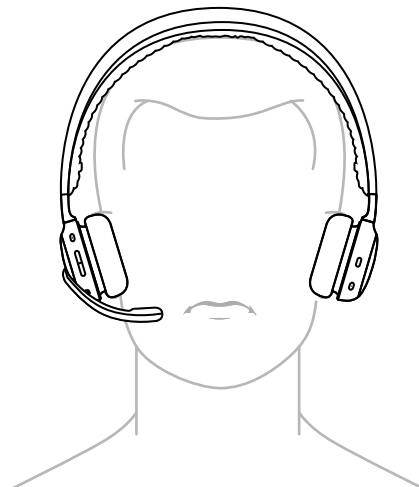

## CARREGAMENTO

O headset desliga-se automaticamente se estiver inativo.

Pode alterar o temporizador de suspensão na aplicação Logi Tune.

O indicador luminoso do headset fica VERMELHO quando a bateria está fraca.

### Ligar por cabo USB

1. Ligue uma extremidade do cabo à porta *USB-C* na parte inferior do auricular e a outra extremidade à porta de carregamento *USB-C* no seu computador ou adaptador de alimentação.
2. O indicador luminoso pulsa a branco durante o carregamento.
3. O indicador luminoso torna-se branco fixo quando o carregamento estiver concluído.
  - O carregamento completo da bateria demora 2 horas.
  - O carregamento durante 5 minutos permite-lhe falar durante até 1 hora.\*
4. O headset pode ser utilizado emparelhado com *Bluetooth*® durante o carregamento. Também pode ser usado como um headset com fios com o cabo *USB-C* ligado enquanto o headset está desligado.

\* A duração da bateria pode variar dependendo das condições ambientais e de utilização.

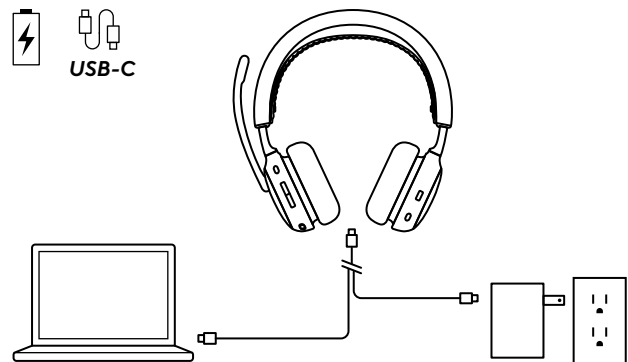

## CONTROLOS DO HEADSET

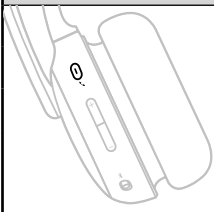
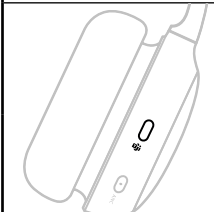
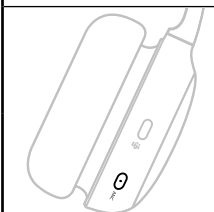
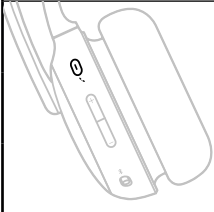
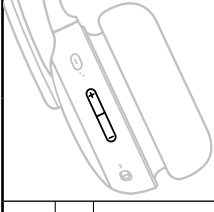
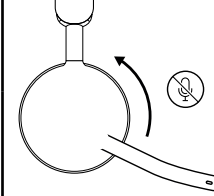
Botão	Utilização		Acção
	<b>Controlos de chamada</b>	Atender/Terminar chamada	Premir brevemente
		Retomar a chamada em espera	
	<b>Assistência por voz</b>	Activar Assistente de voz (quando não há atividade de chamada)	Premir durante 2 segundos
	<b>Controlos de chamada Teams (apenas versão Teams)</b>	Actividades Teams	Premir brevemente
			Premir durante 2 segundos
	<b>Controlos ANC</b>	Alternar entre ANC e Transparência ligada	Premir brevemente
		ANC desativado	Premir durante 2 segundos
	<b>Controlos de multimédia (Ativar com Logi Tune)</b>	Reproduzir/Pausa	Premir brevemente
		Próxima faixa	Premir duas vezes
		Faixa anterior	Premir três vezes
	<b>Controlos do volume</b>	Aumentar volume	Premir brevemente para cima
		Diminuir volume	Premir brevemente para baixo
	<b>Desactivar som</b>	Som desactivado	Levantar a haste do microfone
		Som activado	Baixar a haste do microfone

### Nota:

- As actividades do Teams só funcionam quando o Teams está em execução num computador desbloqueado.
- A funcionalidade de controlo multimédia depende do tipo de aplicação. A configuração apenas pode ser efetuada através da aplicação Logi Tune.
- As actividades de chamadas são sempre a primeira prioridade sobre a transmissão multimédia. Quando estão ligados dois dispositivos *Bluetooth*<sup>®</sup>, o último dispositivo ativo tem prioridade sobre o outro. Além disso, a prioridade entre os dois dispositivos *Bluetooth*<sup>®</sup> pode ser personalizada na aplicação Logi Tune, na opção Dispositivos ligados.
- Para saber mais sobre o botão Teams, aceda à página de Assistência da *Microsoft*: Utilize o botão *Microsoft Teams* no seu dispositivo com certificação Teams.
- Instruções por voz indicam quando o microfone tem o som desactivado ou activado.

**Sugestão:** A função ANC pode ser personalizada na aplicação Logi Tune.

## CANCELAMENTO ATIVO DE RUÍDO (ANC)

A função ANC bloqueia o ruído ambiente para o ajudar a concentrar-se nas suas tarefas.

- Prima o botão ANC na lateral do auricular para alternar entre o modo ANC e Transparência.
- Há instruções por voz quando alterna entre modos.

**Nota:** o botão ANC pode ser personalizado para alternar entre cinco modos diferentes na aplicação Logi Tune: ANC adaptável, ANC alto/baixo/desligado e Transparência.

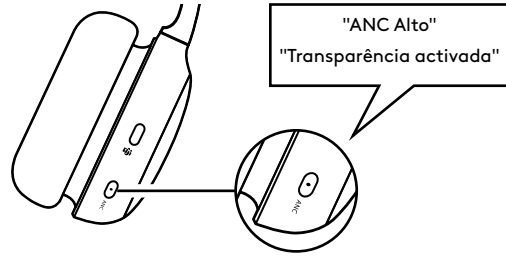

## INDICADOR LUMINOSO DOS AUSCULTADORES

Luz		Estado
Branco	Fixo	Ligar
		Ligado ao dispositivo
		Bateria totalmente carregada
	Em pulsação	Bateria em carregamento
	Intermitente	Chamada recebida
Modo de emparelhamento Bluetooth®		
Vermelho	A piscar	Bateria fraca
	Fixo	Som desactivado
Roxo e branco	A piscar	A actualizar firmware do Headset

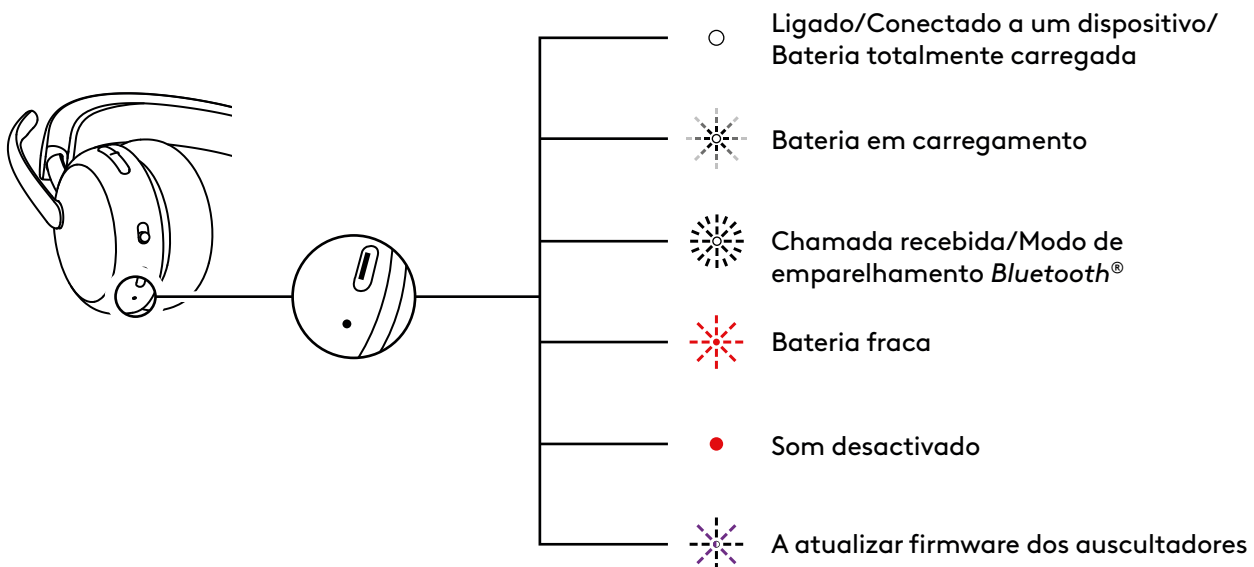

## ÁUDIO ATRAVÉS DE USB (COMPATÍVEL COM ALTA DENSIDADE)

Se o seu áudio for instável durante uma chamada porque há demasiados dispositivos sem fios nas proximidades (alta densidade), o headset pode ser usado como um headset sem fios.

1. Desligue o headset.
2. Ligue o headset ao cabo USB fornecido. E ligue a outra extremidade do cabo *USB-C* à entrada *USB-C* no seu computador.
3. Certifique-se de que a opção "Logi Zone Wireless 2 ES B2B-USB" está selecionada nas definições do dispositivo de áudio.

**Nota:** o headset carrega-se durante este modo. Os controlos do botão podem não estar disponíveis neste modo.

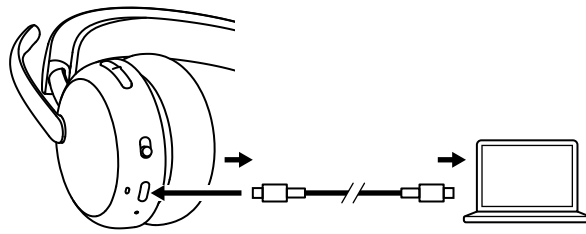

## LOGI TUNE

O Logi Tune ajuda a otimizar o desempenho do seu headset com atualizações periódicas de software e firmware. Saiba mais e transfira a Logi Tune em [logitech.com/tune](https://logitech.com/tune), na *Apple App Store* ou na *Google Play store*.

 **Logi Tune**



## AJUSTAR O RETORNO DE VOZ

O **retorno de voz** permite-lhe ouvir a sua própria voz durante a conversação para que tenha consciência do volume da sua voz. Na aplicação Logi Tune, selecione a funcionalidade de retorno de voz e ajuste o botão consoante a sua preferência.

- Um número mais alto significa que ouve mais som externo.
- Um número mais baixo significa que ouve menos som externo.

## TEMPORIZADOR DE SUSPENSÃO AUTOMÁTICA

Por predefinição, o headset desliga-se automaticamente se estiver inativo durante 30 minutos. Ajuste o temporizador de suspensão na aplicação Logi Tune.

## EQ DO MICROFONE

Personalize o EQ do microfone na Logi Tune para ajustar a sua voz de modo a ter um som mais nítido ou mais profundo.

## PROTECÇÃO DE AUDIÇÃO

O Zone Wireless 2 ES for Business disponibiliza três tipos de protecção para ajudar a ouvir em segurança.

**Limitação de potência:** O volume de áudio está sempre limitado a 100dBA para prevenir lesões auditivas.

**Protecção contra choques acústicos:** Elimina picos de áudio para evitar choques acústicos de acordo com a directriz australiana G616. Esta acção pode ser ativada na aplicação Logi Tune e aplica-se apenas às actividades de chamadas.

**Exposição ao ruído ao longo do tempo:** Protege os seus ouvidos da exposição ao ruído durante um período de 8 horas com um limite de até 85 dBA de acordo com a directriz australiana G616. Esta acção pode ser ativada na aplicação Logi Tune e aplica-se apenas às actividades de chamadas.

## ATUALIZAR O SEU HEADSET

Transfira a Logi Tune em [logitech.com/tune](http://logitech.com/tune) e verifique se existem atualizações de firmware disponíveis.

**Nota:** Ligue e desligue o headset após a atualização estar concluída para garantir que foi concluída com êxito.

## REPOR O SEU HEADSET

Para repor o headset no estado original, ligue-o, mantenha premido o botão de aumento de volume e deslize o botão de ligar/desligar para o modo de emparelhamento durante 5 segundos. O headset é reposto com êxito quando o indicador luminoso do headset pisca rapidamente a vermelho e branco 3 vezes e se desliga.

Pode também repor as predefinições de fábrica na Logi Tune:

1. Selecione o seu headset na lista "Dispositivos".
2. Clique no botão (i) à direita.
3. Clique em "Repor para as predefinições de fábrica" e, em seguida, selecione "Efetuar a reposição das predefinições de fábrica" para restaurar as predefinições de fábrica.

## DIMENSÕES

### Headset:

Altura x largura x profundidade:  
185,2 x 183,6 x 73,0 mm

### Peso:

212 g

## REQUISITOS DO SISTEMA

Compatível com aplicações de chamadas comuns na maioria das plataformas e sistemas operativos através de dispositivos *Bluetooth*<sup>®</sup> e dispositivos *iOS* ou *Android com Bluetooth*<sup>®</sup>.

## ESPECIFICAÇÕES TÉCNICAS

Tipo de microfone: 2 microfones com cancelamento de ruído com algoritmos de IA e EQ de microfone

Resposta de frequência (headset): 20 Hz - 20 kHz (modo de música), 100 Hz - 8 kHz (modo de conversação)

Resposta de frequência (microfone): 100 Hz - 8 kHz

Tipo de bateria: Bateria integrada (íon de lítio)

Duração da bateria (tempo de conversação)\*: Até 20 h (ANC ligado), até 25 h (ANC desligado)

Duração da bateria (tempo de audição)\*: Até 25 h (ANC ligado), até 48 h (ANC desligado)

Versão de *Bluetooth*<sup>®</sup>: 5.3

Alcance sem fios\*: Até 50 m (linha de visão desobstruída)

Comprimento do cabo de carregamento *USB-C* para *C*: 1,5 m

Conformidade áudio: Em conformidade com a EN 50332-2

\* A duração das baterias e a autonomia sem fios pode variar, dependendo das condições ambientais e de computação.

[www.logitech.com/support/zonewireless2es-b](http://www.logitech.com/support/zonewireless2es-b)

## KEN JE PRODUCT

### ACHTERAANZICHT



### ONDERAANZICHT

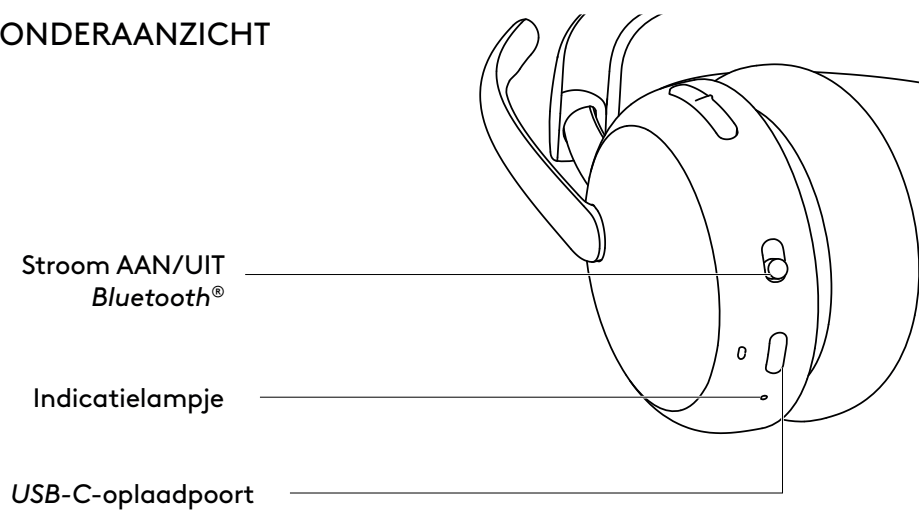

## INHOUD VAN DE DOOS

1. Headset
2. Oplaadkabel *USB-C* naar C
3. Draagtasje
4. Handleiding

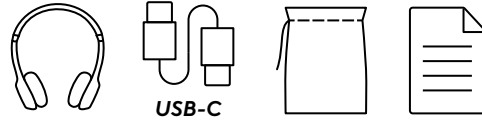

## INSCHAKELEN EN EERSTE MAAL KOPPELEN MET LAPTOP VIA *BLUETOOTH*<sup>®</sup>

1. Schuif de aan/uit-knop naar het midden.
2. Wanneer de headset is ingeschakeld, brandt het statuslampje wit.
3. Als dit de eerste keer is dat een apparaat wordt gekoppeld, wordt automatisch de koppelingsmodus op de headset geactiveerd om verbinding te maken met de laptop. Het statuslampje gaat snel wit knipperen.

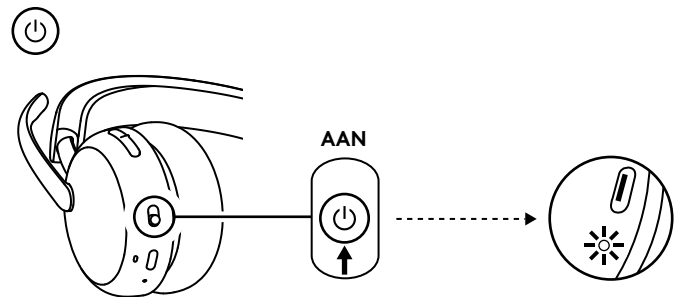

### 4. **Voor Windows**

Koppel de headset via *Swift Pair*. Selecteer "Verbinden" wanneer de *Swift Pair* melding "Logi Zone Wireless 2 (ES B2B)" weergeeft.

**Opmerking:** Zorg ervoor dat "Meldingen weergegeven om verbinding te maken via *Swift Pair*" is ingeschakeld in de *Bluetooth*<sup>®</sup>-instellingen van de laptop.

### **Voor Mac en andere besturingssystemen**

Open de *Bluetooth*<sup>®</sup>-instellingen op je apparaat. Selecteer "Logi Zone Wireless 2 ES B2B" in detecteerbare apparaten.



5. Wanneer de koppeling is gelukt, brandt het indicatielampje ononderbroken wit.

**Opmerking:** Als de verbinding tot stand is gebracht, wordt in *Windows 11* de headset getoond als "LE-Logi Zone Wireless 2 ES B2B" in de lijst met *Bluetooth*<sup>®</sup>-apparaten. Voor andere *Windows*-versies wordt de headset aangegeven met zowel "Logi Zone Wireless 2 ES B2B" als "LE-Logi Zone Wireless 2 ES B2B".

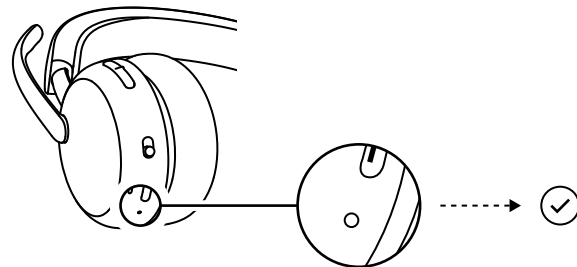

## UITSCHAKELEN

Schuif de aan/uit-knop naar het aan/uit-pictogram.

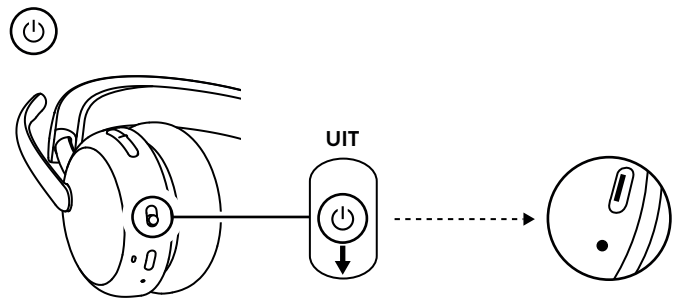

## KOPPELEN VIA BLUETOOTH®

1. Schuif de aan/uit-knop naar het *Bluetooth*®-pictogram en houd deze 2 seconden ingedrukt. Het statuslampje gaat snel wit knipperen.

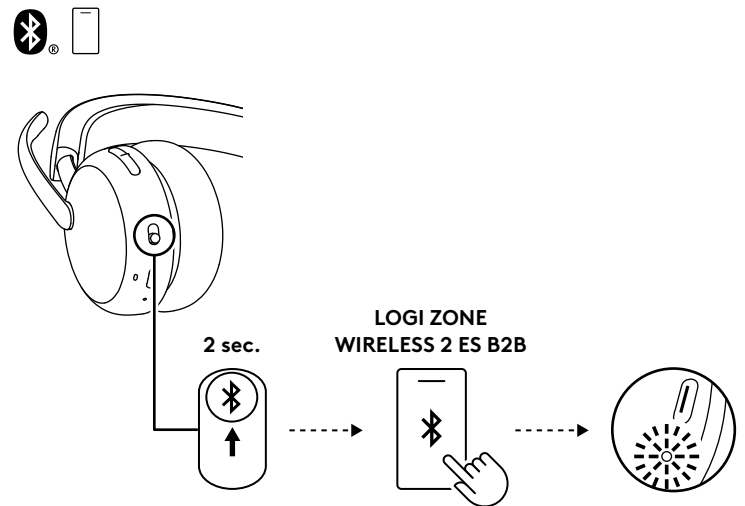

### 2. **Android**-apparaten

Gebruik *Fast Pair* om de headset te koppelen. Selecteer wanneer de melding *Fast Pair* op het apparaat verschijnt "Verbinden".

#### **Voor iOS en andere apparaten**

Open *Bluetooth*®-instellingen op het apparaat. Selecteer "Logi Zone Wireless 2 ES B2B" in detecteerbare apparaten.

3. Wanneer de koppeling is gelukt, brandt het indicatielampje ononderbroken wit.

**Opmerking:** Vanaf de tweede keer dat er een koppeling maakt, moet handmatig de koppelingsmodus op de headset worden geactiveerd door de aan/uit-knop naar het *Bluetooth*®-pictogram te schuiven.

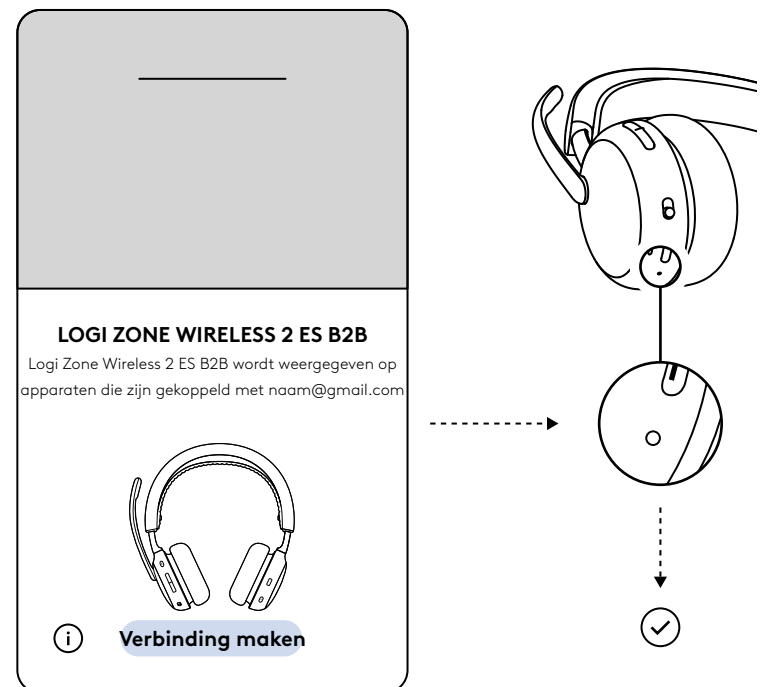

## DE HEADSET AANPASSEN

1. Pas de headset aan door de oorstukken omhoog en omlaag over de hoofdband te schuiven.
2. Draai de oorstukken zodat ze op je oor passen.
3. Het is misschien gemakkelijker de headset af te stellen terwijl hij op je hoofd zit. Verplaats de oorstukken omhoog en omlaag op de hoofdband tot ze comfortabel op je oren zitten.

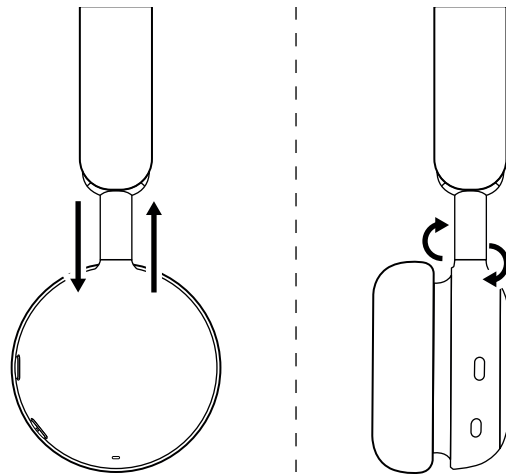

## DE MICROFOONARM BIJSTELLEN

De microfoonarm kan 270 graden draaien. De headset is links of rechts te dragen. Het audiokanaal schakelt automatisch over, afhankelijk van waar de microfoon zit.

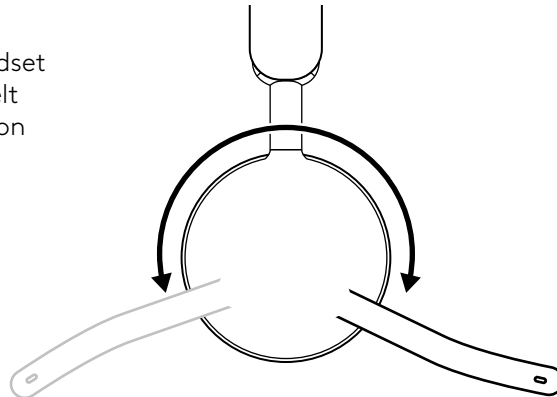

De microfoonarm moet dicht bij of naast je mond worden geplaatst.

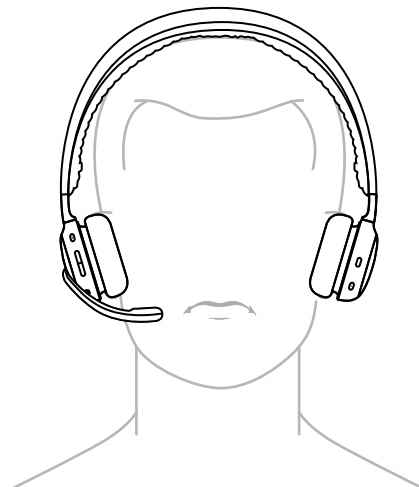

## WORDT OPGELADEN

De headset schakelt automatisch uit wanneer hij niet wordt gebruikt.

Sluimerstand kan worden gewijzigd in de Logi Tune-app.

Het statuslampje op de headset wordt ROOD wanneer de batterij bijna leeg is.

### Opladen via USB-kabel

1. Sluit het ene uiteinde van de kabel aan op de *USB-C*-poort aan de onderkant van het oorstuk en het andere uiteinde op de *USB-C*-oplaadpoort van de computer, dock of op een stroomadapter.
2. Het statuslampje pulseert wit tijdens het opladen.
3. Het indicatielampje brandt wit bij volledige oplading.
  - Het volledig opladen van de batterij duurt twee uur.
  - Met vijf minuten opladen kan de headset één uur gebruikt worden.\*
4. De headset kan tijdens het opladen met *Bluetooth*® worden gebruikt. Hij kan ook worden gebruikt als een bedrade headset met de *USB-C*-kabel aangesloten terwijl de headset is uitgeschakeld.

\* Batterijduur kan variëren, afhankelijk van de omgevings- en gebruiksomstandigheden.

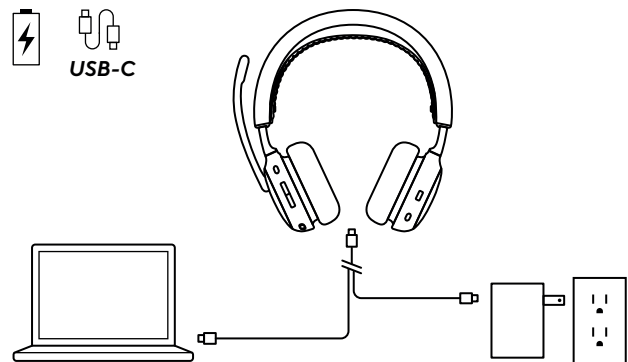

## HEADSETKNOPPEN

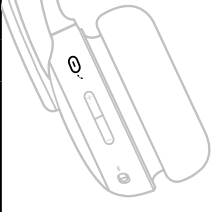
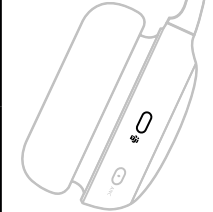
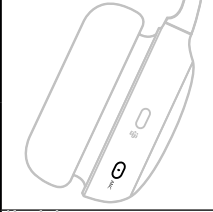
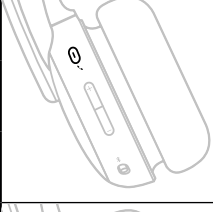
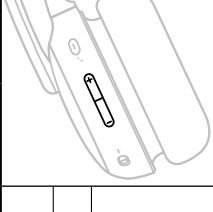
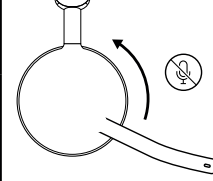
Knop	Gebruik		Actie
	<b>Gespreksbediening</b>	Oproep beantwoorden/beëindigen	Kort indrukken
		Gesprek in de wacht hervatten	Kort indrukken
	<b>Stemassistentie</b>	Stemassistent activeren (wanneer er geen gespreksactiviteit is)	2 seconden indrukken
	<b>Teams-gesprekknoppen (Alleen voor Teams-versie)</b>	Activiteiten van Teams	Kort indrukken
		2 seconden indrukken	
	<b>ANC-knoppen</b>	Schakelen tussen ANC en Transparantie	Kort indrukken
		ANC uit	2 seconden indrukken
	<b>Mediaknoppen (Inschakelen met Logi Tune)</b>	Afspelen/pauzeren	Kort indrukken
		Volgend nummer	Tweemaal indrukken
		Vorig nummer	Driemaal drukken
	<b>Volumeknoppen</b>	Volume omhoog	Kort indrukken omhoog
		Volume omlaag	Kort indrukken omlaag
	<b>Dempen</b>	Dempen aan	Microfoonarm omhoog
		Dempen uit	Microfoonarm omlaag

### Opmerking:

- Activiteiten van Teams werken alleen als Teams wordt uitgevoerd op een ontgrendelde computer.
- De functies van de mediabediening hangen af van het type toepassing. Het kan alleen worden ingesteld via de Logi Tune-app.
- Gespreksactiviteiten hebben altijd voorrang op mediastreaming. Wanneer twee *Bluetooth*® apparaten verbonden zijn, zal het laatste actieve apparaat voorrang krijgen op de andere. De prioriteit tussen twee *Bluetooth*®-apparaten kan worden aangepast in de Logi Tune-app onder Verbonden apparaten.
- Ga naar de *Microsoft*-ondersteuningspagina voor meer informatie over de Teams-knop: Gebruik de *Microsoft Teams*-knop op het gecertificeerde Teams-apparaat.
- Gesproken meldingen geven aan wanneer de microfoon is gedempt.

**Tip:** ANC kan worden aangepast in de Logi Tune-app.

## ACTIEVE RUISONDERDRUKKING(ANC)

ANC blokkeert het omgevingsgeluid zodat je je kunt concentreren op waar je mee bezig bent.

- Druk op de ANC-knop aan de zijkant van het oorstuk om te schakelen tussen ANC- en Transparantiemodus.
- Meldingen klinken bij het schakelen tussen modi.

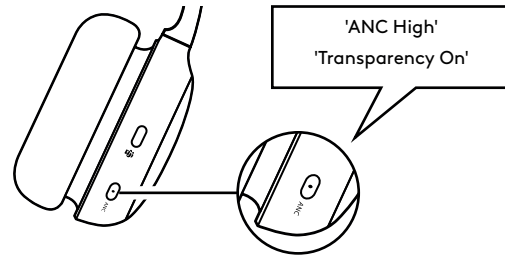

**Opmerking:** de ANC-knop kan worden aangepast om tussen maximaal vijf verschillende modi in de Logi Tune-app te schakelen: Adaptieve ANC, ANC hoog/laag/uit, transparantie.

## INDICATIELAMPJE OP DE HEADSET

Lampje		Status
Wit	Brandt onafgebroken	Ingeschakeld
		Verbonden met een apparaat
		Batterij volledig opgeladen
	Pulseert	Batterij wordt opgeladen
	Knippert	Binnenkomend gesprek
Bluetooth®-koppelingsmodus		
Rood	Knippert	Batterij bijna leeg
	Brandt onafgebroken	Dempen aan
Paars en wit	Knippert	Headsetfirmware bijwerken

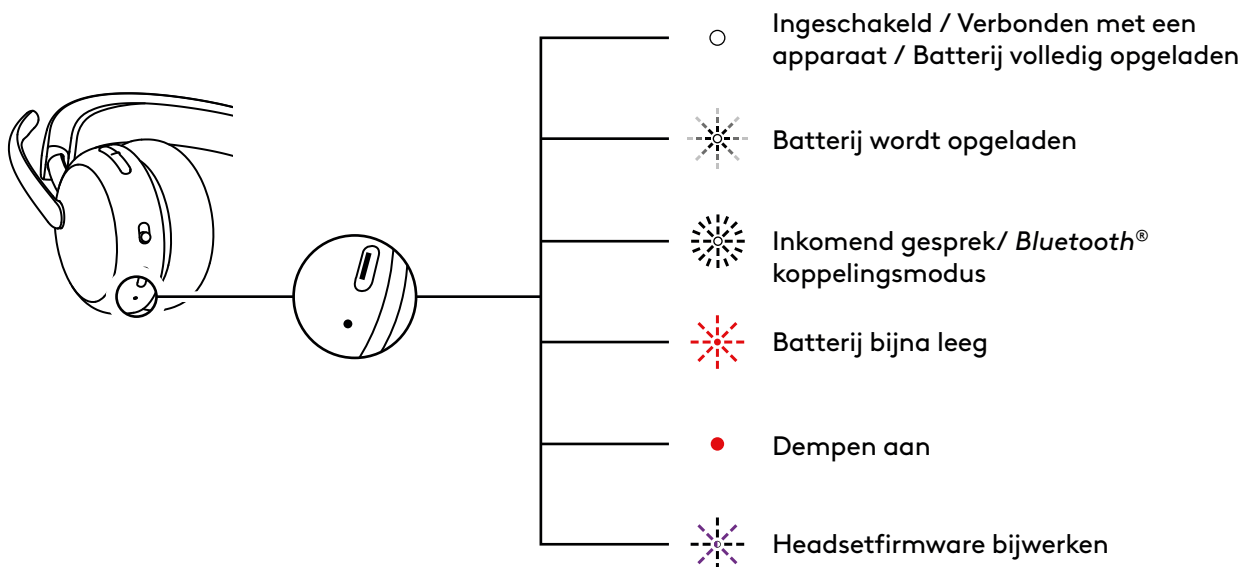

## AUDIO OVER USB (DICHTHEID-VRIENDELIJK)

Als je audio onstabiel is tijdens een gesprek omdat er te veel draadloze apparaten in de buurt zijn (hoge dichtheid), kan de headset worden gebruikt als een bedrade headset.

1. Zet de headset uit.
2. Verbind de headset met de meegeleverde USB-kabel. En steek het andere uiteinde van de USB-C-kabel in de USB-C-poort van je computer.
3. Zorg ervoor Logi Zone Wireless 2 ES B2B-USB is geselecteerd bij de instelling van het audioapparaat.

**Opmerking:** De headset wordt opgeladen tijdens deze modus. Knopbediening is mogelijk niet beschikbaar in deze modus.

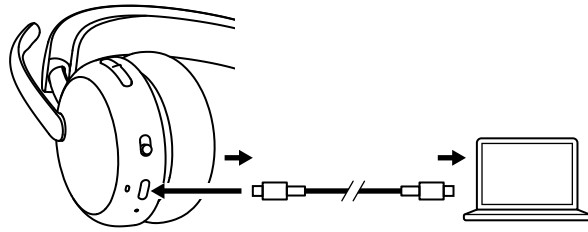

## LOGI TUNE

Logi Tune helpt de prestaties van je headset te verbeteren met regelmatige software- en firmware-updates. Kom meer te weten en download Logi Tune op [logitech.com/tune](https://logitech.com/tune), de *Apple App Store* of *Google Play* store.

 Logi Tune



## SIDETONE AANPASSEN

**Met Sidetone** kun je je eigen stem horen tijdens gesprekken zodat je weet hoe luid je praat. Kies de Sidetone-functie in de Logi Tune-app en pas deze met de kiesschijf aan.

- Een hoger getal betekent dat meer omgevingsgeluid te horen is.
- Een lager getal betekent dat minder omgevingsgeluid te horen is.

## AUTOMATISCHE TIMER VOOR SLAAPSTAND

De headset schakelt standaard automatisch na 30 minuten niet-gebruik. De slaapstand is in te stellen in de Logi Tune-app.

## MICROFOON-EQ

Pas de microfoon-EQ aan in Logi Tune om je stem aan te passen voor helderder of dieper geluid.

## GEHOORBESCHERMING

Zone Wireless 2 ES for Business biedt drie soorten bescherming voor een veilig geluidsniveau.

**Pieklimiet:** Het audiovolume is altijd beperkt tot 100 dBA om gehoorschade te voorkomen.

**Bescherming tegen akoestische schokken:** Het elimineert volgens de Australische G616-richtlijn plotselinge audiopieken om akoestische schokken te voorkomen. Dit kan worden ingeschakeld in de Logi Tune-app en is alleen van toepassing op gespreksactiviteiten.

**Blootstelling aan schadelijk geluid in de loop der tijd:** Beschermt volgens de Australische G616-richtlijn de oren tegen blootstelling aan lawaai gedurende een periode van 8 uur met een limiet tot 85 dBA. Dit kan worden ingeschakeld in de Logi Tune-app en is alleen van toepassing op gespreksactiviteiten.

## DE HEADSET UPDATEN

Download hiervoor Logi Tune via [logitech.com/tune](https://logitech.com/tune) en controleer of er firmware-updates beschikbaar zijn.

**Opmerking:** Schakel de headset uit en weer in nadat de update is voltooid om er zeker van te zijn dat deze succesvol is doorgevoerd.

## JE HEADSET RESETTEN

Om de headset terug te zetten naar de oorspronkelijke staat, schakel de headset in, druk lang op de knop volume omhoog en schuif je de aan/uit-knop gedurende 5 seconden naar de koppelstand. De headset is gereset wanneer het statuslampje van de headset 3 keer snel rood en wit knippert en vervolgens uitgaat.

De fabrieksinstellingen kunnen ook worden hersteld op Logi Tune:

1. Selecteer de headset in de lijst "Apparaten".
2. Klik op de knop (i) aan de rechterkant.
3. Klik op "Fabrieksinstellingen herstellen" en selecteer vervolgens "Doorgaan naar fabrieksinstellingen" om de fabrieksinstellingen te herstellen.

## AFMETINGEN

### Headset:

Hoogte x breedte x diepte:  
185,2 x 183,6 x 73,0 mm

### Gewicht:

212 g

## SYSTEEMVEREISTEN

Werkt met gangbare beltoepassingen op vrijwel alle platforms en besturingssystemen via *Bluetooth*<sup>®</sup> en apparaten met *iOS* of *Android Bluetooth*<sup>®</sup>.

## TECHNISCHE SPECIFICATIES

Microfoontype: 2 ruisonderdrukkende microfoons met op AI gebaseerde algoritmen en Mic EQ

Frequentiebereik (headset): 20 Hz - 20 kHz (muziekmodus), 100 Hz - 8 kHz (spraakmodus)

Frequentiebereik (microfoon): 100 Hz - 8 kHz

Batterijtype: Ingebouwde batterij (lithium-ion)

Batterijduur (gesprekstijd)\*: Max. 20 uur (ANC aan), max. 25 uur (ANC uit)

Batterijduur (luistertijd)\*: Max. 25 uur (ANC aan), max. 48 uur (ANC uit)

Bluetooth<sup>®</sup>-versie: 5.3

Draadloos bereik\*: Max. 50 m/170 ft (open gezichtsveld)

USB-C naar C kabellengte: 1,5 m

Audio-naleving: Voldoet aan EN 50332-2

\*Batterijduur en draadloos bereik kunnen variëren, afhankelijk van omgevings- en computeromstandigheden.

[www.logitech.com/support/zonewireless2es-b](http://www.logitech.com/support/zonewireless2es-b)

## PRODUKTÖVERSIKT

### BAKIFRÅN

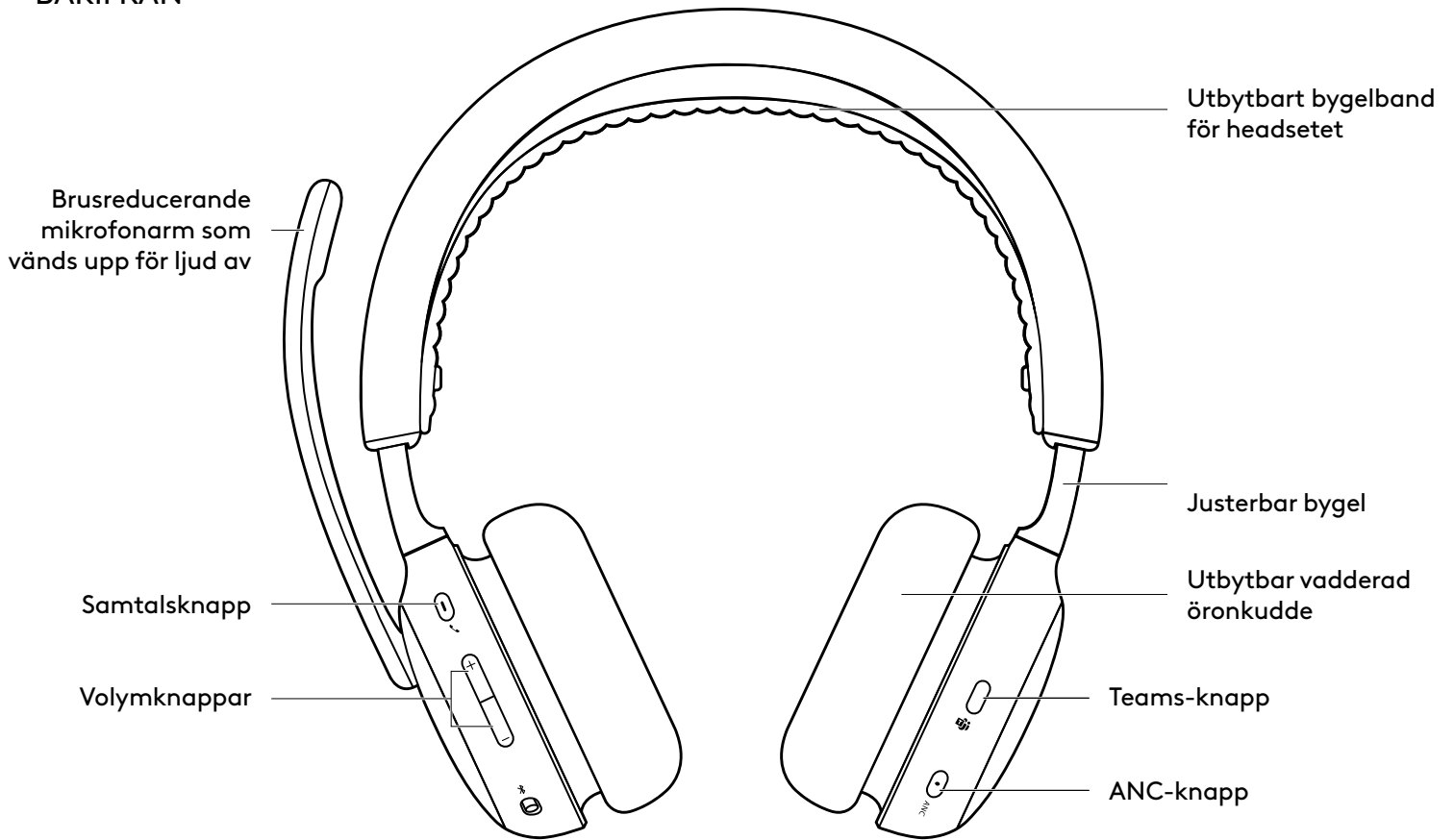

### SEDD UNDERIFRÅN

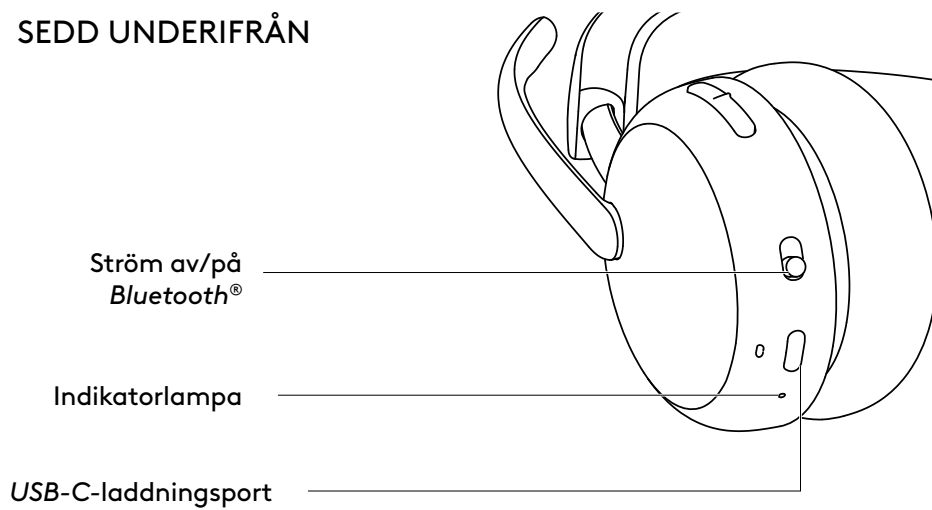

## INNEHÅLL

1. Headset
2. USB-C- till C-laddningsladd
3. Fodral
4. Bruksanvisning

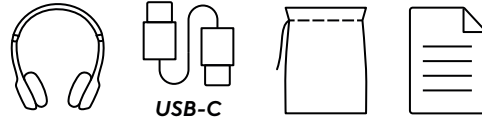

## STARTA OCH PARKOPPLA BLUETOOTH® FÖRSTA GÅNGEN MED BÄRBAR DATOR

1. Dra strömreglaget till mitten.
2. När strömmen är på blir indikatorlampan vit.
3. Om det är första gången som en enhet parkopplas går headsetet automatiskt till parkopplingsläge för att ansluta till din bärbara dator. Indikatorlampan blinkar snabbt vitt.

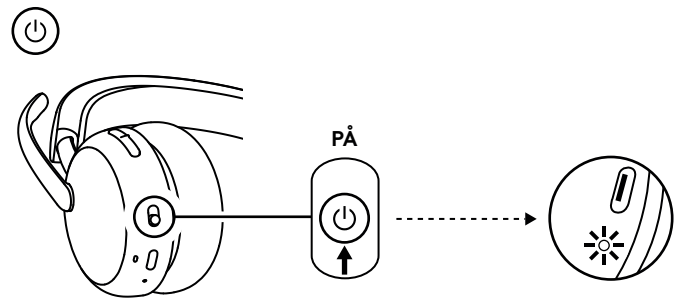

### 4. För Windows

Parkoppla headsetet via *Swift Pair*. När "Logi Zone Wireless 2 (ES B2B)" visas i meddelandet om *Swift Pair* väljer du "Anslut".

**Obs!** Kontrollera att "Visa aviseringar för att ansluta med *Swift Pair*" är aktiverat i din bärbara dators *Bluetooth*®-inställning.

### För Mac och andra operativsystem

Öppna *Bluetooth*®-inställningarna på enheten. Välj "Logi Zone Wireless 2 ES B2B" i listan över enheter som kan upptäckas.

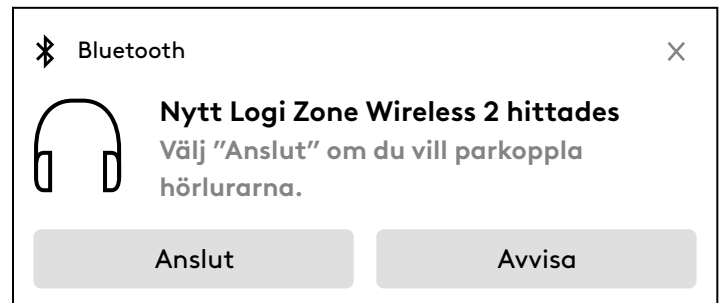

5. När headsetet har parkopplats kommer indikatorlampan att lysa med ett fast vitt sken.

**Obs!** För *Windows 11* visas headsetet som "LE-Logi Zone Wireless 2 ES B2B" på listan över *Bluetooth*®-enheter när det är anslutet. För andra *Windows*-versioner visas det som både "Logi Zone Wireless 2 ES B2B" och "LE-Logi Zone Wireless 2 ES B2B".

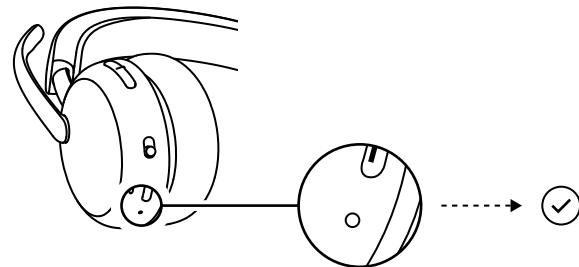

## SLÅ AV

Dra strömreglaget till strömikonen.

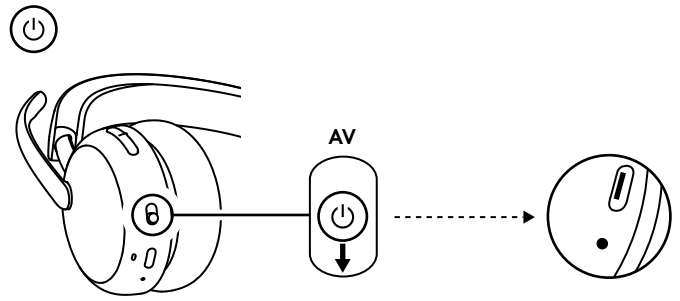

## PARKOPPLA VIA BLUETOOTH®

1. Dra strömreglaget till *Bluetooth*®-ikonen och håll det där i 2 sekunder. Indikatorlampan blinkar snabbt vitt.

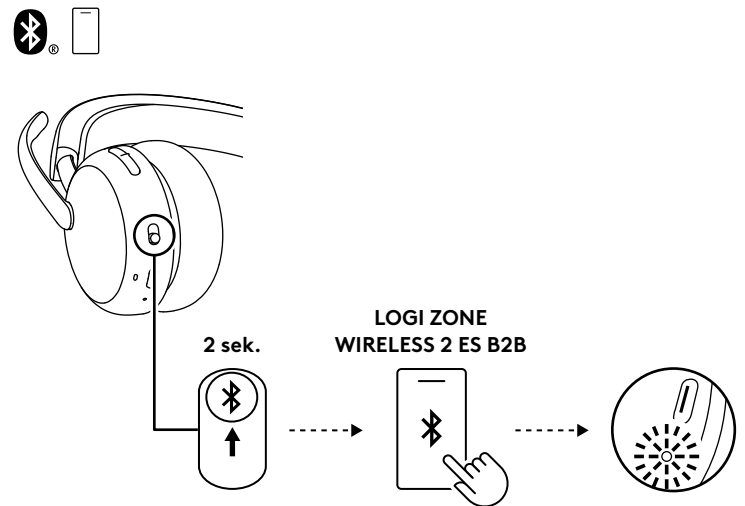

## 2. **Android-enheter**

Använd *Fast Pair* för att parkoppla headsetet.

När du ser ett meddelande om *Fast Pair* på enheten väljer du "Anslut".

### För iOS och andra enheter

Öppna enhetens *Bluetooth*®-inställningar. Välj "Logi Zone Wireless 2 ES B2B" i listan över enheter som kan upptäckas.

3. När headsetet har parkopplats kommer indikatorlampan att lysa med ett fast vitt sken.

**Obs!** Från det andra parkopplingstillfället måste du manuellt gå in i parkopplingsläget på headsetet genom att dra strömreglaget till *Bluetooth*®-ikonen.

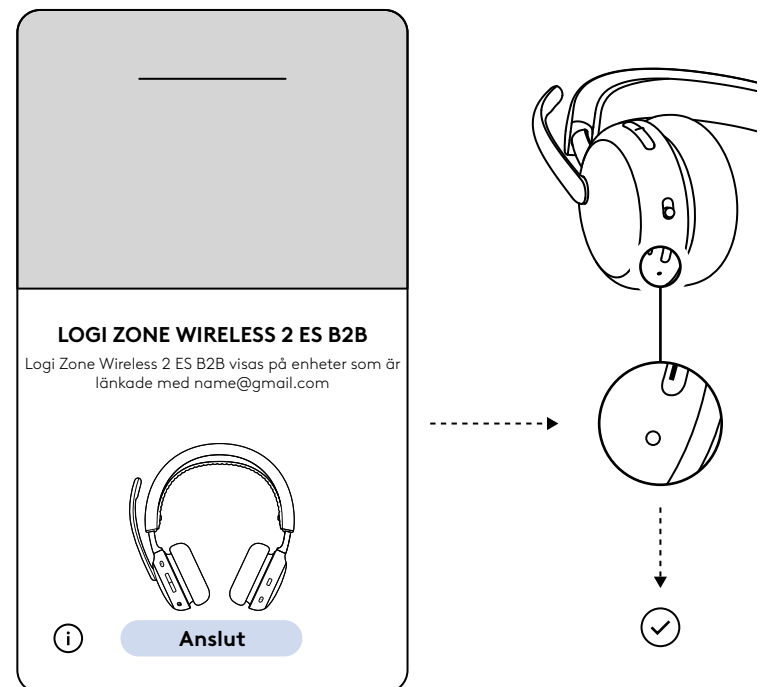

## JUSTERA HEADSETET

1. Justera headsetet genom att skjuta öronkuddarna upp och ner på bygel.
2. Vrid öronkuddarna så att de sitter bra på öronen.
3. Det kan vara enklare att justera headsetet på huvudet. Flytta öronkuddarna upp och ner på bygel tills de sitter bekvämt på öronen.

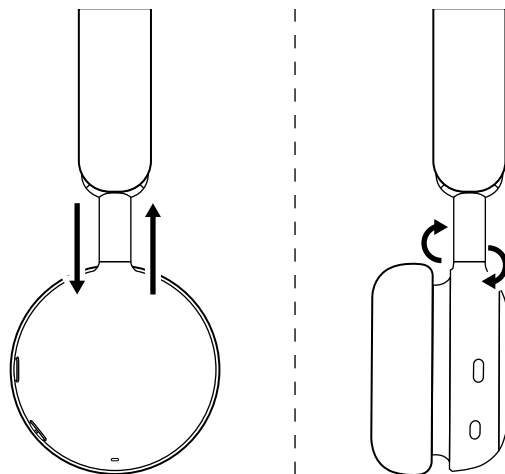

## JUSTERA MIKROFONARMEN

Mikrofonarmen roterar 270 grader. Ha den på antingen höger eller vänster sida. Ljudkanalen växlar automatiskt, beroende på vilken riktning du har på dig mikrofonen.

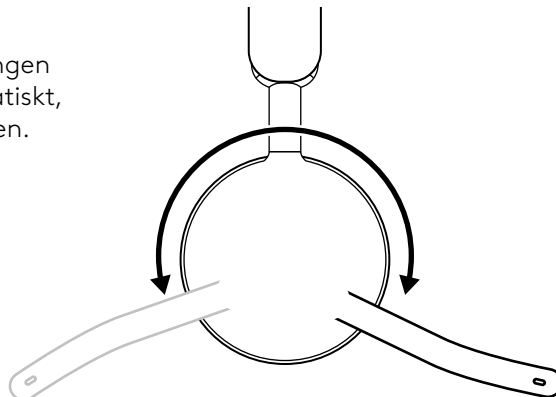

Mikrofonarmen ska placeras nära eller bredvid munnen, i linje med mungipan.

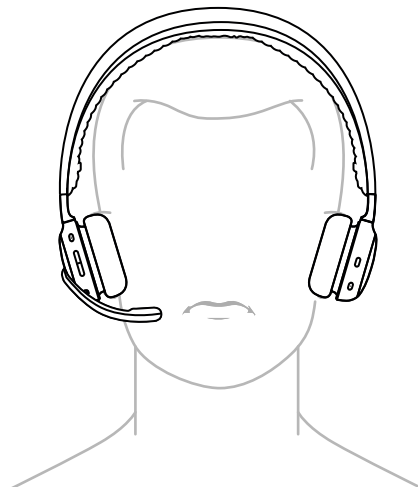

## LADDNING

Headsetet stängs automatiskt av när det inte används.

Timer för viloläge kan ändras i Logi Tune-appen.

Headsetets indikatorlampa blir RÖD när batterinivån är låg.



### Ladda via USB-sladd

1. Anslut ena änden av sladden till *USB-C*-porten på undersidan av öronkudden och den andra änden till *USB-C*-laddningsporten på datorn, dockan eller en strömadapter.
  2. Indikatorlampan blinkar vitt vid laddning.
  3. Indikatorlampan har ett fast vitt sken vid full laddning.
    - Två timmar laddar batteriet fullt.
    - Fem minuters laddning ger dig upp till en timmes samtalstid.\*
  4. Headsetet kan användas med *Bluetooth*®-parakoppling när det laddas. Det kan också användas som ett sladdanslutet headset med *USB-C*-sladden ansluten när headsetet är avstängt.

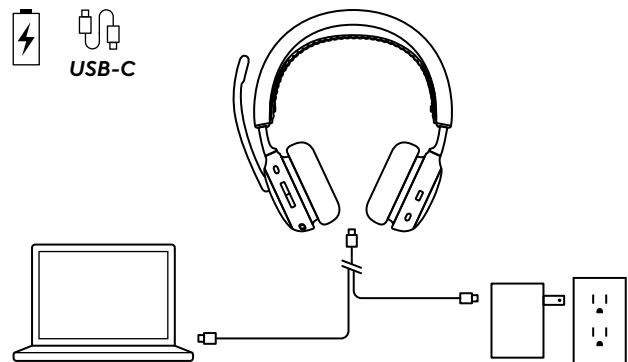
\* Batteritiden kan variera beroende på miljö och datorförhållanden.

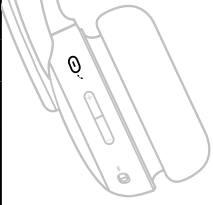
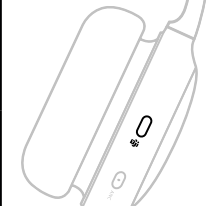
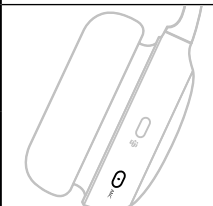

## HEADSETREGLAGE

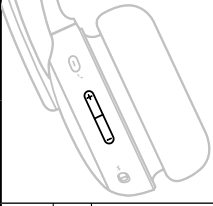
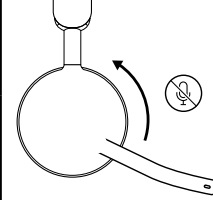
Knapp	Användning		Åtgärd
	<b>Samtalsreglage</b>	Svara på/avsluta samtal	Kort tryck
		Återuppta parkerat samtal	
	<b>Röstassistent</b>	Starta röstassistent (när det inte finns någon samtalsaktivitet)	Tryck i 2 sekunder
	<b>Teams-samtalsreglage (endast för Teams-versionen)</b>	Teams-aktiviteter	Kort tryck
		Tryck i 2 sekunder	
	<b>ANC-reglage</b>	Växla mellan ANC och transparens på	Kort tryck
		ANC av	Tryck i 2 sekunder
	<b>Mediekontroller (Aktivera med Logi Tune)</b>	Spela upp/Pausa	Kort tryck
		Nästa spår	Dubbelklick
		Föregående spår	Tryck tre gånger
	<b>Volymknappar</b>	Volym +	Kort tryck upp
		Volym ner	Kort tryck ner
	<b>Ljud av</b>	Ljud av	Fäll upp mikrofonarmen
		Ljud på	Fäll ner mikrofonarmen

### Obs!

- Teams-aktiviteter fungerar bara när Teams körs på en olåst dator.
- Funktionaliteten för mediekontroller beror på programmet. Detta kan bara konfigureras via Logi Tune-appen.
- Samtalsaktiviteter har alltid prioritet över mediestreaming. När två *Bluetooth*®-enheter är anslutna prioriteras den senast aktiva enheten över den andra. Prioriteten mellan två *Bluetooth*®-enheter kan anpassas i Logi Tune-appen under Anslutna enheter.
- Om du vill veta mer om Teams-knappen kan du besöka *Microsofts* supportsida: Använd *Microsoft Teams*-knappen på din certifierade Teams-enhet.
- Röstmeddelanden indikerar när mikrofonljudet är av/på.

**Tips!** ANC kan anpassas i Logi Tune-appen.

## AKTIV BRUSREDUCERING (ANC)

ANC blockerar oväsen runt dig för att hjälpa dig att koncentrera dig på uppgiften.

- Tryck på ANC-knappen på sidan av öronkudden för att växla mellan ANC- och transparensläge.
- Du kan höra röstmeddelanden när du växlar mellan lägena.

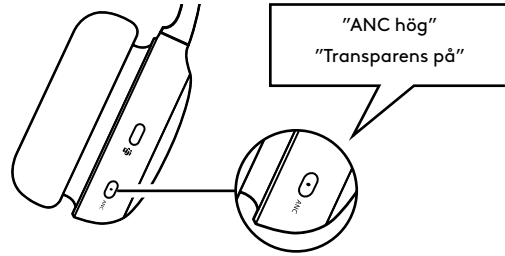

**Obs!** ANC-knappen kan anpassas så att den växlar mellan upp till fem olika lägen i Logi Tune-appen: adaptiv ANC, ANC hög/låg/av, transparens.

## INDIKATORLAMPA FÖR HEADSET

Lampa		Status
Vit	Fast sken	Påslaget
		Anslutet till en enhet
		Batteriet är fulladdat
	Pulserar	Batteriet laddas
	Blinkar	Inkommande samtal <i>Bluetooth</i> ®-parkopplingsläge
Röd	Blinkar	Låg batterinivå
	Fast sken	Ljud av
Lila och vit	Blinkar	Uppdaterar headsetets inbyggda programvara

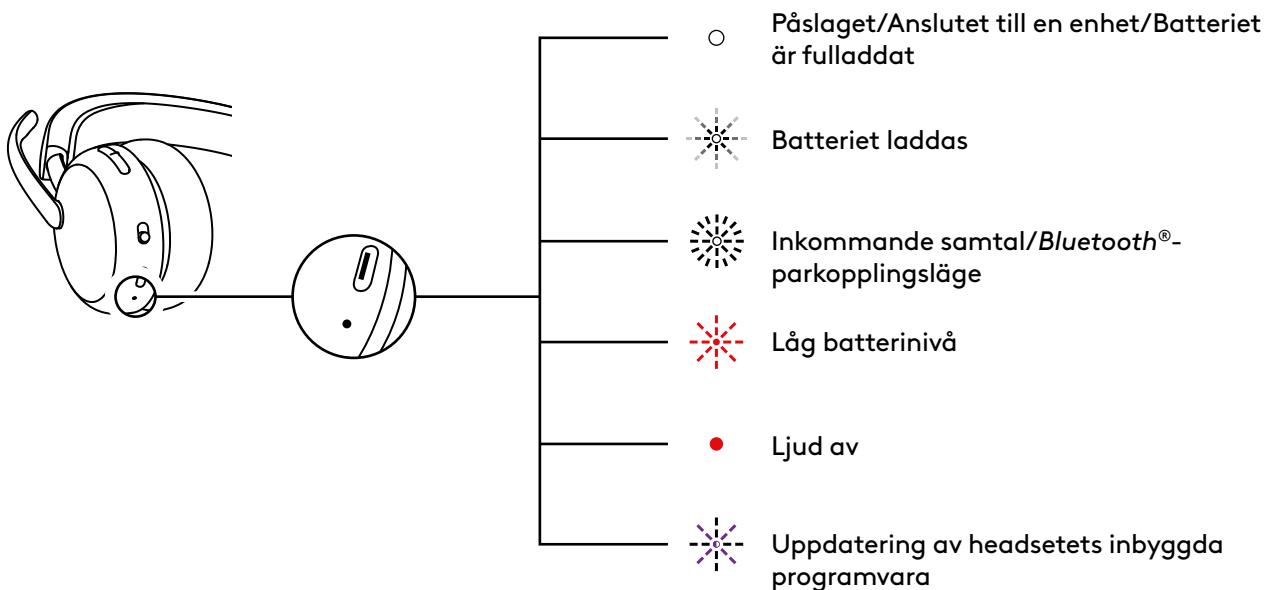

## LJUD ÖVER USB (TÄTHETSVÄNLIGT)

Om ljudet är instabilt under ett samtal på grund av att det finns för många trådlösa enheter i närheten (hög täthet) kan headsetet användas som ett sladdanslutet headset.

1. Stäng av headsetet.
2. Anslut headsetet till den medföljande USB-sladden. Och anslut den andra änden av USB-C-sladden till USB-C-porten på datorn.
3. Se till att "Logi Zone Wireless 2 ES B2B-USB" är valt i ljudenhetsinställningarna.

**Obs!** Headsetet laddas i det här läget. Knapparna är eventuellt inte tillgängliga i det här läget.

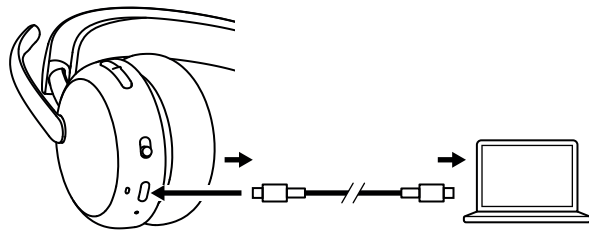

## LOGI TUNE

Logi Tune hjälper till att öka headsetets prestanda med periodiska uppdateringar av programvara och inbyggd programvara. Läs mer och ladda ner Logi Tune på [logitech.com/tune](https://logitech.com/tune), i *Apple App Store* eller i *Google Play*-butiken.

 **Logi Tune**



## JUSTERA BILJUD

**Biljud** gör att du kan höra din egen röst vid samtal så att du är medveten om hur högt du pratar. I Logi Tune-appen väljer du biljudsfunktionen och justerar reglaget som du vill ha det.

- En hög siffra innebär att du hör mer yttre ljud.
- En låg siffra innebär att du hör mindre yttre ljud.

## TIMER FÖR AUTOMATISKT VILOLÄGE

Som standard stängs headsetet automatiskt av när det inte används i en halvtimme. Justera timern för viloläge i Logi Tune-appen.

## MIKROFON-EQ

Anpassa mikrofon-EQ i Logi Tune för att justera rösten så att den låter ljusare eller mörkare.

## HÖRSELKYDD

Zone Wireless 2 ES for Business ger tre typer av skydd för att hjälpa dig att höra på ett säkert sätt.

**Toppbegränsning:** Ljudvolymen begränsas alltid till 100 dBA för att förhindra hörselskador.

**Skydd mot akustiska stötar:** Det eliminerar plötsliga ljudtoppar för att undvika ljudstötar enligt den australiska G616-riktlinjen. Detta kan aktiveras i Logi Tune-appen och gäller endast samtalsaktiviteter.

**Bullerexponering över tid:** Den skyddar öronen mot bullerexponering under en åttatimmarsperiod med en gräns på upp till 85 dBA enligt den australiska G616-riktlinjen. Detta kan aktiveras i Logi Tune-appen och gäller endast samtalsaktiviteter.

## UPPDATERA DITT HEADSET

Ladda ner Logi Tune från [logitech.com/tune](https://logitech.com/tune) och sök efter tillgängliga uppdateringar för den inbyggda programvaran.

**Obs!** Stäng av och slå på headsetet när uppdateringen är klar för att se till att den verkligen har slutförts.

## ÅTERSTÄLL HEADSETET

Om du vill återställa headsetet till originalläget startar du headsetet, trycker länge på volymhöjningsknappen, skjuter strömknappen till parkopplingsläge och trycker på ANC-knappen i 5 sekunder. Headsetet har återställts när headsetets lampa blinkar snabbt i rött och vitt tre gånger och därefter slocknar.

Du kan också återställa till fabriksinställningarna i Logi Tune:

1. Välj ditt headset i listan "Enheter".
2. Klicka på knappen (i) till höger.
3. Klicka på "Fabriksåterställning" och välj sedan "Fortsätt till fabriksåterställning" för att återställa till fabriksinställningarna.

## MÅTT

### Headset:

Höjd x bredd x djup:  
185,2 x 183,6 x 73,0 mm

### Vikt:

212 g

## SYSTEMKRAV

Kompatibelt med vanliga samtalsapplikationer på de flesta plattformar och operativsystem via *Bluetooth*<sup>®</sup> och *iOS* eller *Android Bluetooth*<sup>®</sup>-aktiverade enheter.

## TEKNISKA SPECIFIKATIONER

Mikrofontyp: Två brusreducerande mikrofoner med AI-baserade algoritmer och mikrofon-EQ

Frekvensåtergivning (headset): 20 Hz–20 kHz (musikläge), 100 Hz–8 kHz (samtalsläge)

Frekvensåtergivning (mikrofon): 100 Hz–8 kHz

Batterityp: Inbyggt batteri (litiumjonbatteri)

Batteritid (samtalstid)\*: Upp till 20 timmar (ANC på), upp till 25 timmar (ANC av)

Batteritid (lyssningstid)\*: Upp till 25 timmar (ANC på), upp till 48 timmar (ANC av)

*Bluetooth*<sup>®</sup>-version: 5.3

Trådlös aktionsradie\*: Upp till 50 m (öppet funktionsavstånd)

Längd på *USB-C*- till *C*-laddningssladd: 1,5 m

Typgodkännande – ljud: EN 50332-2-kompatibelt

\*Batteritiden och den trådlösa aktionsradien kan variera beroende på miljö och datorförhållanden.

[www.logitech.com/support/zonewireless2es-b](http://www.logitech.com/support/zonewireless2es-b)

## PRODUKTOVERSIGT

### SET BAGFRA

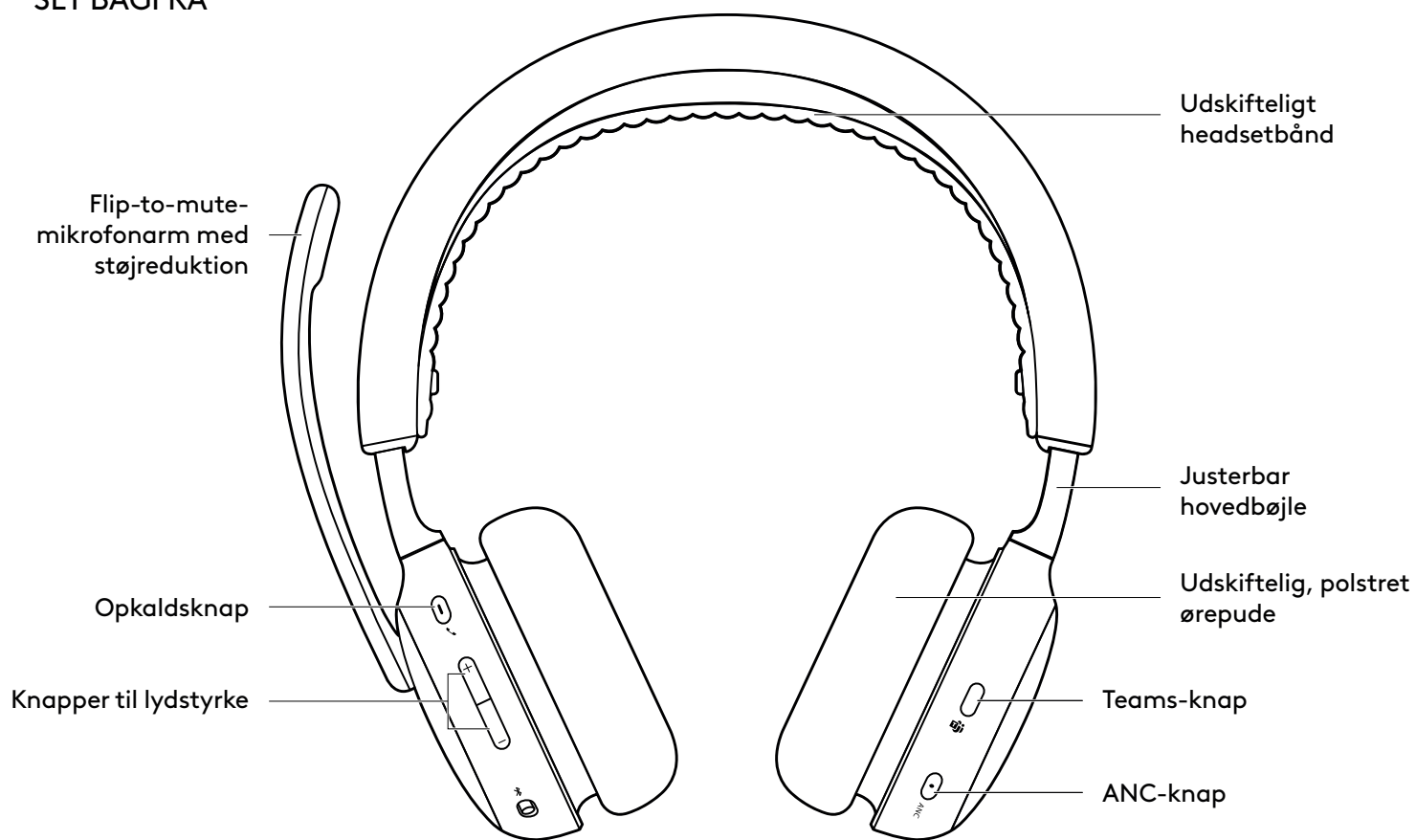

### SET NEDEFRA

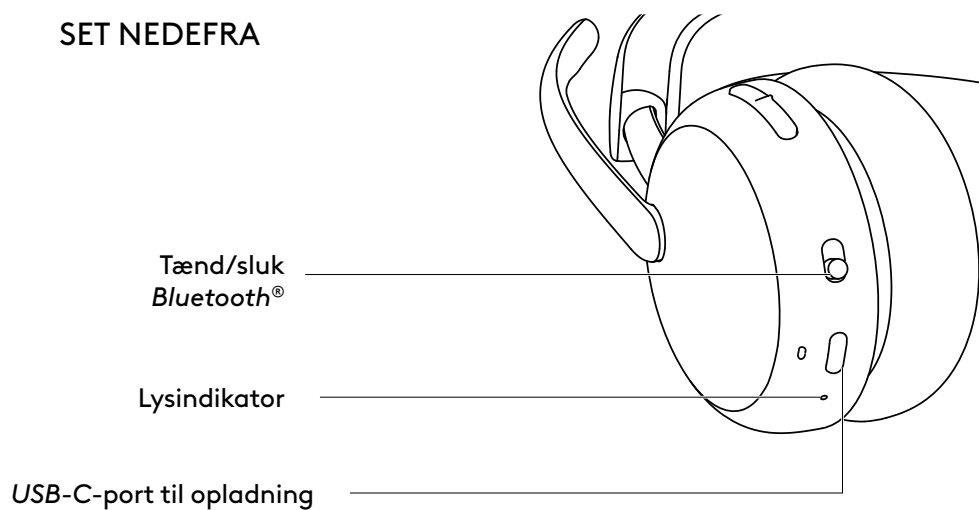

## KASSEN INDEHOLDER

1. Headset
2. USB-C til C-opladerkabel
3. Rejsetaske
4. Brugervejledning

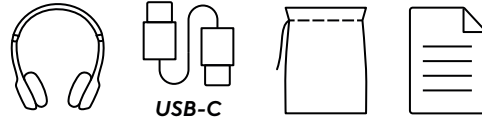

## TÆND, OG ETABLER BLUETOOTH® -BINDING TIL EN BÆRBAR COMPUTER FØRSTE GANG

1. Skub tænd/sluk-knappen til midten.
2. Når headsettet er tændt, lyser lysindikatoren hvidt.
3. Hvis det er første gang, der etableres binding til en enhed, går headsettet automatisk i bindingstilstand for at oprette forbindelse til din bærbare computer. Lysindikatoren begynder at blinke hurtigt hvidt.

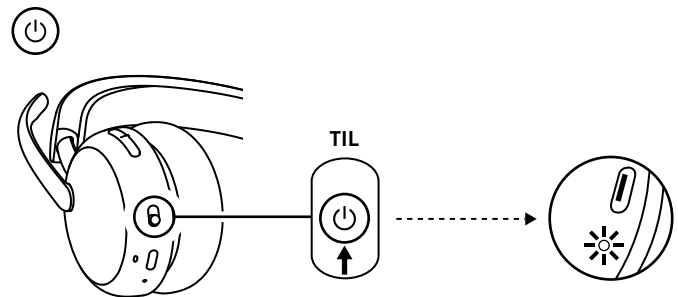

### 4. For Windows

Etabler binding til headsettet via *Swift Pair*. Når *Swift Pair*-notifikationen viser "Logi Zone Wireless 2 (ES B2B)", skal du vælge "Opret forbindelse".

**Bemærk:** Sørg for, at indstillingen om at få vist notifikationer om oprettelse af forbindelse via *Swift Pair/Lynpar* er aktiveret på din bærbare computer under *Bluetooth*-indstillingerne.

### For Mac og andre operativsystemer

Åbn Bluetooth®-indstillingerne på din enhed. Vælg "Logi Zone Wireless 2 ES B2B" blandt de fundne enheder.

5. Når der er oprettet forbindelse, lyser indikatoren konstant hvidt.

**Bemærk:** I *Windows 11* vises headsettet som "LE-Zone Wireless 2 ES B2B" på din *Bluetooth*®-enhed, når der er etableret binding. I andre *Windows*-versioner vises det som både "Logi Zone Wireless 2 ES B2B" og "LE-Logi Zone Wireless 2 ES B2B".

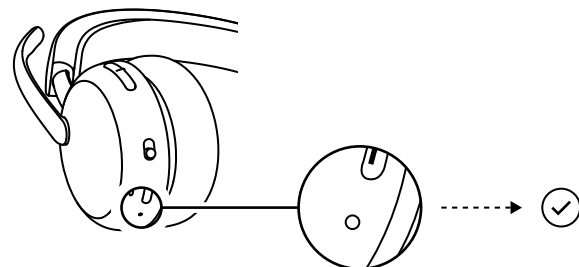
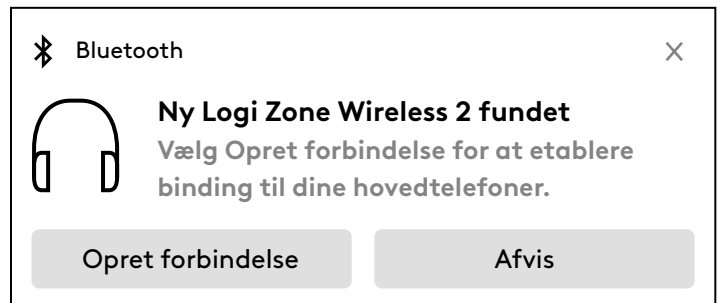

## SLUK

Skub tænd/sluk-knappen til tænd/sluk-ikonet.

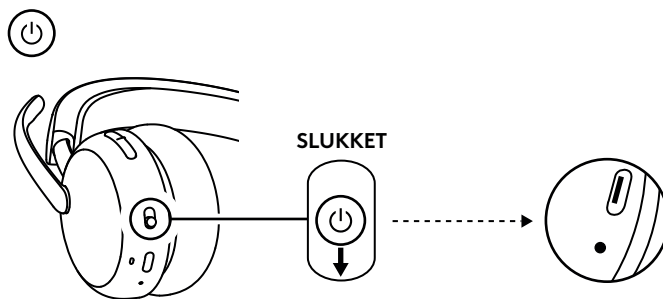

## ETABLERING AF BINDING VIA BLUETOOTH®

1. Skub tænd/sluk-knappen til Bluetooth®-ikonet, og hold den nede i 2 sekunder. Lysindikatoren begynder at blinke hurtigt hvidt.

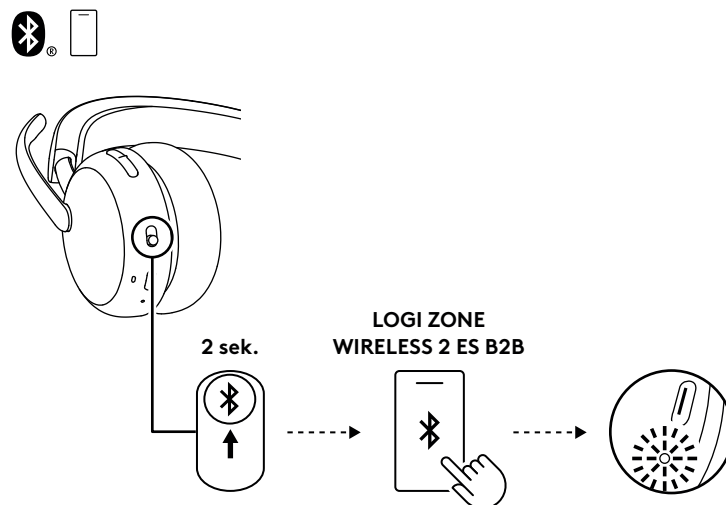

### 2. **Android-enheder**

Brug *Fast Pair/hurtig binding* til at etablere binding til headsettet.

Når du ser notifikationen om *Fast Pair/hurtig binding* på din enhed, skal du vælge "Opret forbindelse".

#### **For iOS og andre enheder**

Åbn Bluetooth®-indstillingerne på din enhed. Vælg "Logi Zone Wireless 2 ES B2B" blandt de fundne enheder.

3. Når der er oprettet forbindelse, lyser indikatoren konstant hvidt.

**Bemærk:** Næste gang du skal etablere binding, skal du manuelt aktivere bindingstilstand på headsettet ved at skubbe tænd/sluk-knappen til Bluetooth®-ikonet.

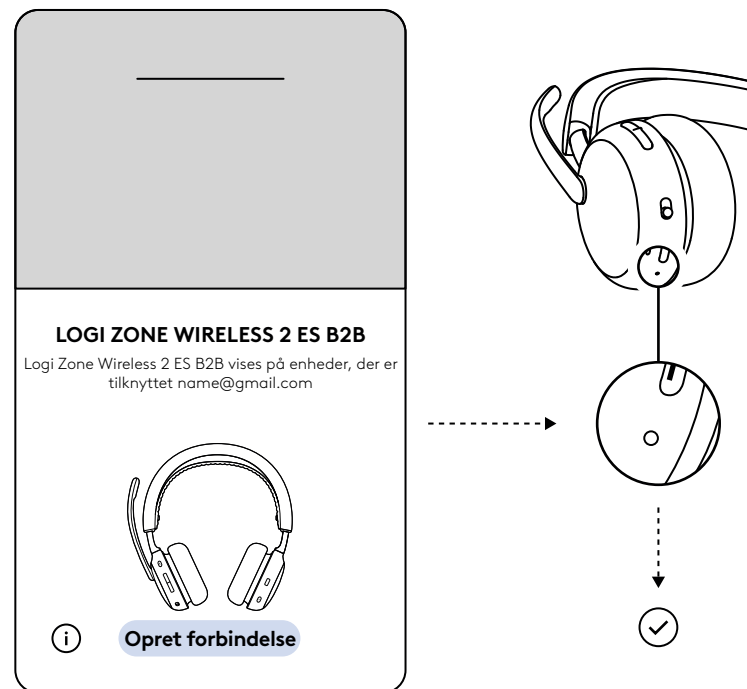

## JUSTERING AF HEADSETTET

1. Tilpas headsettet ved at skubbe ørestykkerne op og ned på hovedbøjlen.
2. Drejelige ørestykker, der passer til øret.
3. Det kan være nemmere at tilpasse headsettet, mens du har det på. Flyt ørestykkerne op og ned på hovedbøjlen indtil de sidder behageligt på dine ører.

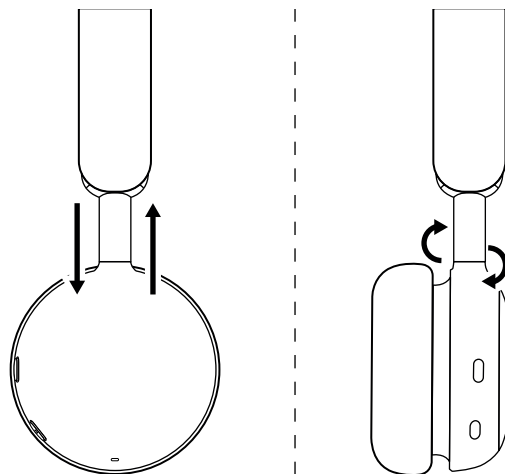

## TILPASNING AF MIKROFONARMEN

Mikrofonarmen kan drejes 270 grader. Brug den i enten den venstre eller højre side. Lydkanalen skifter automatisk, afhængigt af hvilken side mikrofonen sidder på.

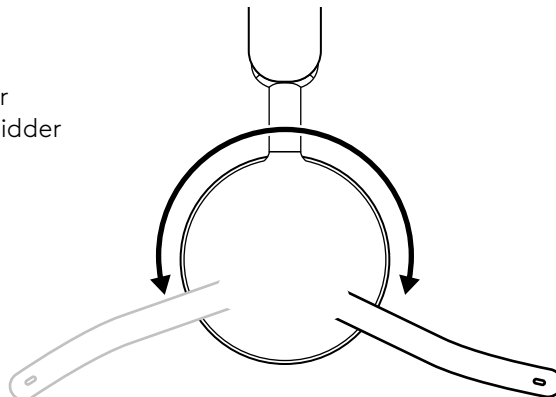

Mikrofonarmen skal placeres tæt på eller ved siden af munden og på linje med mundvigen.

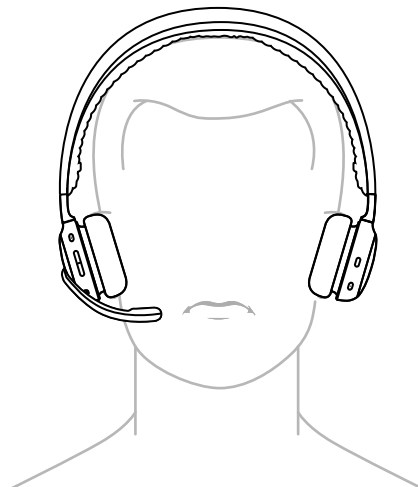

## OPLADNING

Headsettet slukkes automatisk, når det ikke er i brug.

Dvaletimeren kan ændres i Logi Tune-appen.

Indikatorlyset på headsettet lyser rødt, når batteriniveauet er lavt.



### Opladning via USB-kabel

1. Sæt den ene ende af kablet i *USB-C*-porten nederst på ørestykket og den anden ende i *USB-C*-opladerporten på din computer, dock eller i en strømadapter.
  2. Indikatorlyset pulserer hvidt under opladning.
  3. Indikatorlyset lyser konstant hvidt, når headsettet er fuldt opladet.
    - 2 timers opladning lader batteriet helt op.
    - 5 minutter giver op til 1 times taletid.\*
  4. Headsettet kan bruges med *Bluetooth*<sup>®</sup>-binding under opladning. Det kan også bruges som et kablet headset med *USB-C*-kablet tilsluttet, mens headsettet er slukket.

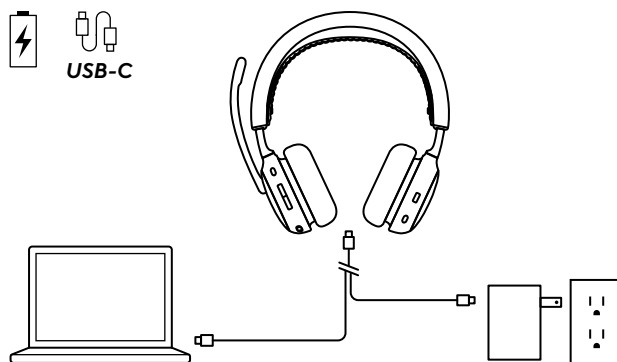
\* Batterilevetiden kan variere afhængigt af omgivelserne, og hvordan udstyret bruges.

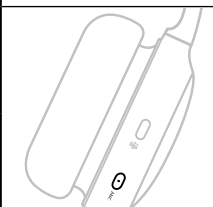
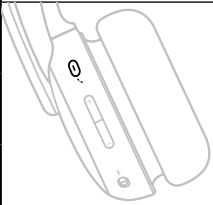
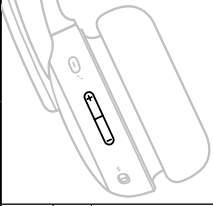
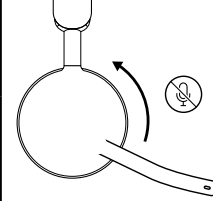

## KNAPPERNE PÅ HEADSETTET

Knap	Anvendelse		Handling
	<b>Opkaldsknapper</b>	Besvar/afslut opkald	Kort tryk
		Genoptag parkeret opkald	
	<b>Stemmeassistent</b>	Aktivér stemmeassistent (når der ikke er nogen opkaldsaktivitet)	Tryk i 2 sekunder
	<b>Teams-opkaldsknapper (Kun Teams-version)</b>	Teams-aktiviteter	Kort tryk
		Tryk i 2 sekunder	
	<b>ANC-knapper</b>	Skift mellem ANC og Transparens til	Kort tryk
		ANC fra	Tryk i 2 sekunder
	<b>Medieknapper (Aktivér med Logi Tune)</b>	Afspil/pause	Kort tryk
		Næste nummer	Dobbeltryk
		Forrige nummer	Tripeltryk
	<b>Justering af lydstyrken</b>	Skru op for lydstyrken	Kort tryk op
		Skru ned for lydstyrken	Kort tryk ned
	<b>Slå lyden til/fra</b>	Slå lyden fra	Vip mikrofonarmen op
		Slå lyden til	Vip mikrofonarmen ned

### Bemærk:

- Teams-aktiviteter er kun tilgængelige, når Teams kører på en låst computer.
- Medieknappernes funktionalitet afhænger af anvendelsen. Dette kan kun konfigureres via Logi Tune-appen.
- Opkaldsaktiviteter prioriteres altid over mediestreaming. Når to Bluetooth®-enheder er tilsluttet, prioriteres den sidst aktive enhed over den anden. Prioriteringen mellem to Bluetooth®-enheder kan tilpasses i Logi Tune-appen under Tilsluttede enheder.
- Hvis du vil vide mere om Teams-knappen, kan du gå til Microsoft-supportsiden: Brug Microsoft Teams-knappen på din certificerede Teams-enhed.
- Du vil høre stemmekommandoer, når du slår mikrofonen til/fra.

**Tip:** ANC kan tilpasses i Logi Tune-appen.

## AKTIV STØJREDUKTION (ANC)

ANC blokerer for støj omkring dig, så du kan koncentrere dig om den aktuelle opgave.

- Tryk på ANC-knappen på siden af ørestykket for at skifte mellem ANC og transparenstilstand.
- Du vil høre stemmekommandoer, når du skifter mellem tilstande.

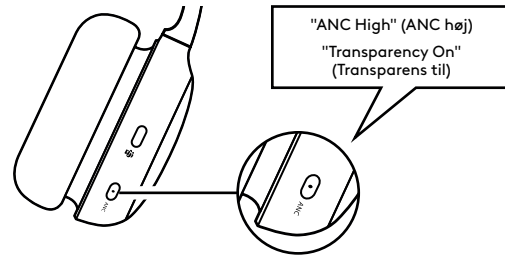

**Bemærk:** ANC-knappen kan tilpasses til at skifte mellem op til fem forskellige tilstande i Logi Tune-appen. Adaptiv ANC, ANC høj/lav/fra, Transparens.

## HEADSETTETS LYSINDIKATOR

Lys		Status
Hvid	Konstant	Tændt
		Tilsluttet en enhed
		Batteriet er fuldt opladet
	Pulserer	Batteriet oplades
	Blinker hurtigt	Indgående opkald <i>Bluetooth</i> ®-bindingstilstand
Rød	Blinker	Lavt batteriniveau
	Konstant	Lyd slået fra
Lilla og hvid	Blinker	Opdatering af headsettets firmware

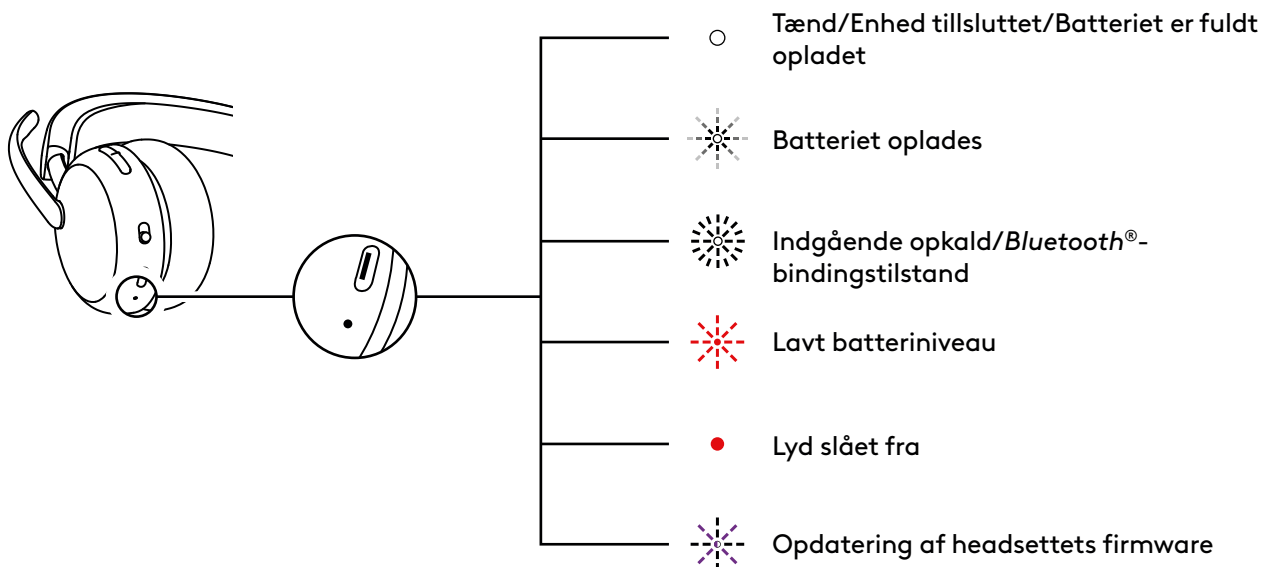

## LYD OVER USB (DENSITETSVENLIGT)

Hvis din lyd er ustabil under et opkald, fordi der er for mange trådløse enheder i nærheden (høj densitet), kan headsettet bruges som et kablet headset.

1. Sluk headsettet.
2. Tilslut headsettet til det medfølgende USB-kabel. Sæt den anden ende af *USB-C*-kablet i *USB-C*-porten på din computer.
3. Sørg for, at "Logi Zone Wireless 2 ES B2B-USB" er valgt i indstillingen for lydenheder.

**Bemærk:** Headsettet oplades i denne tilstand. Knapperne er muligvis ikke tilgængelige i denne tilstand.

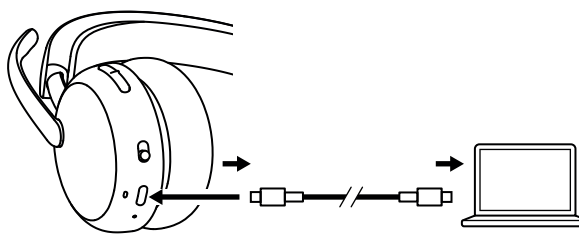

## LOGI TUNE

Logi Tune hjælper med at øge dit headsets ydeevne med regelmæssige software- og firmwareopdateringer. Få mere at vide om og download Logi Tune på [logitech.com/tune](https://logitech.com/tune), i *Apples App Store* eller i *Googles Play Butik*.

 **Logi Tune**



## JUSTERING AF SIDETONE

**Sidetone**-funktionen lader dig høre din egen stemme under samtaler, så du har en fornemmelse af, hvor højt du taler. Vælg sidetonefunktionen i Logi Tune-appen, og juster den efter behov.

- Et højt tal betyder, at du hører mere ekstern lyd.
- Et lavt tal betyder, at du hører mindre ekstern lyd.

## AUTOMATISK DVALETIMER

Som standard slukker dit headset automatisk, når det ikke har været i brug i 30 minutter. Du kan justere dvaletimeren i Logi Tune-appen.

## Mikrofon-EQ

Tilpas mikrofon-EQ i Logi Tune for at justere din stemme, så den lyder klarere eller dybere.

## HØREBESKYTTELSE

Zone Wireless 2 ES for Business giver tre typer beskyttelse, der hjælper dig med at høre sikkert.

**Topbegrænsning:** Lydstyrken er altid begrænset til 100 dBA for at forhindre høreskader.

**Beskyttelse mod akustiske stød:** Dette eliminerer pludselige lydstigninger for at undgå akustiske stød i henhold til australske G616-retningslinjer. Funktionen kan aktiveres i Logi Tune-appen og gælder kun for opkaldsaktiviteter.

**Støjeksponering over tid:** Dette beskytter dine ører mod støj hen over en 8-timers periode med en grænse på op til 85 dBA i henhold til australske G616-retningslinjer. Funktionen kan aktiveres i Logi Tune-appen og gælder kun for opkaldsaktiviteter.

## OPDATER DIT HEADSET

Download Logi Tune fra [logitech.com/tune](http://logitech.com/tune), og tjek, om der er tilgængelige firmwareopdateringer.

**Bemærk:** Sluk og tænd for headsettet, når opdateringen er fuldført, for at sikre at headsettet er blevet opdateret korrekt.

## NULSTIL DIT HEADSET

For at nulstille dit headset til dets oprindelige tilstand skal du tænde headsettet, holde knappen for øg lydstyrke nede og skubbe tænd/sluk-knappen til bindingstilstand i 5 sekunder. Headsettet er blevet nulstillet, når headsettets lysindikator blinker hurtigt rødt og hvidt 3 gange og derefter slukker.

Du kan også nulstille til fabriksindstillingerne på Logi Tune:

1. Vælg dit headset på listen "Enheder".
2. Klik på knappen (i) til højre.
3. Klik på knappen "Nulstil til fabriksindstillinger" og derefter på "Fortsæt til nulstilling til fabriksindstillinger" for at nulstille til fabriksindstillingerne.

## MÅL

### Headset:

Højde x bredde x dybde:  
185,2 x 183,6 x 73,0 mm

### Vægt:

212 g

## SYSTEMKRAV

Fungerer med almindelige opkaldsprogrammer på tværs af næsten alle platforme og operativsystemer via *Bluetooth*<sup>®</sup> og *iOS*- eller *Android*-enheder med *Bluetooth*<sup>®</sup>-funktion.

## TEKNISKE SPECIFIKATIONER

Mikrofontype: 2 støjreducerende mikrofoner med AI-baserede algoritmer og mikrofon-EQ

Frekvensgang (headset): 20 Hz til 20 kHz (musiktilstand), 100 Hz til 8 kHz (taletilstand)

Frekvensgang (mikrofon): 100 Hz til 8 kHz

Batteritype: Indbygget batteri (litium-ion)

Batterilevetid (taletid)\*: Op til 20 timer (ANC til), op til 25 timer (ANC fra)

Batterilevetid (lyttetid)\*: Op til 25 timer (ANC til), op til 48 timer (ANC fra)

*Bluetooth*<sup>®</sup>-version: 5.3

Trådløs rækkevidde\*: Op til 50 m (med direkte sigtelinje)

Længde på *USB-C* til *USB-C*-opladerkabel: 1,5 m

Overholdelse af lydkrav: Opfylder kravene i EN 50332-2

\* Batterilevetid og trådløs rækkevidde kan variere afhængigt af omgivelserne, og hvordan udstyret bruges.

[www.logitech.com/support/zonewireless2es-b](http://www.logitech.com/support/zonewireless2es-b)

## BLI KJENT MED PRODUKTET

### SETT BAKFRA

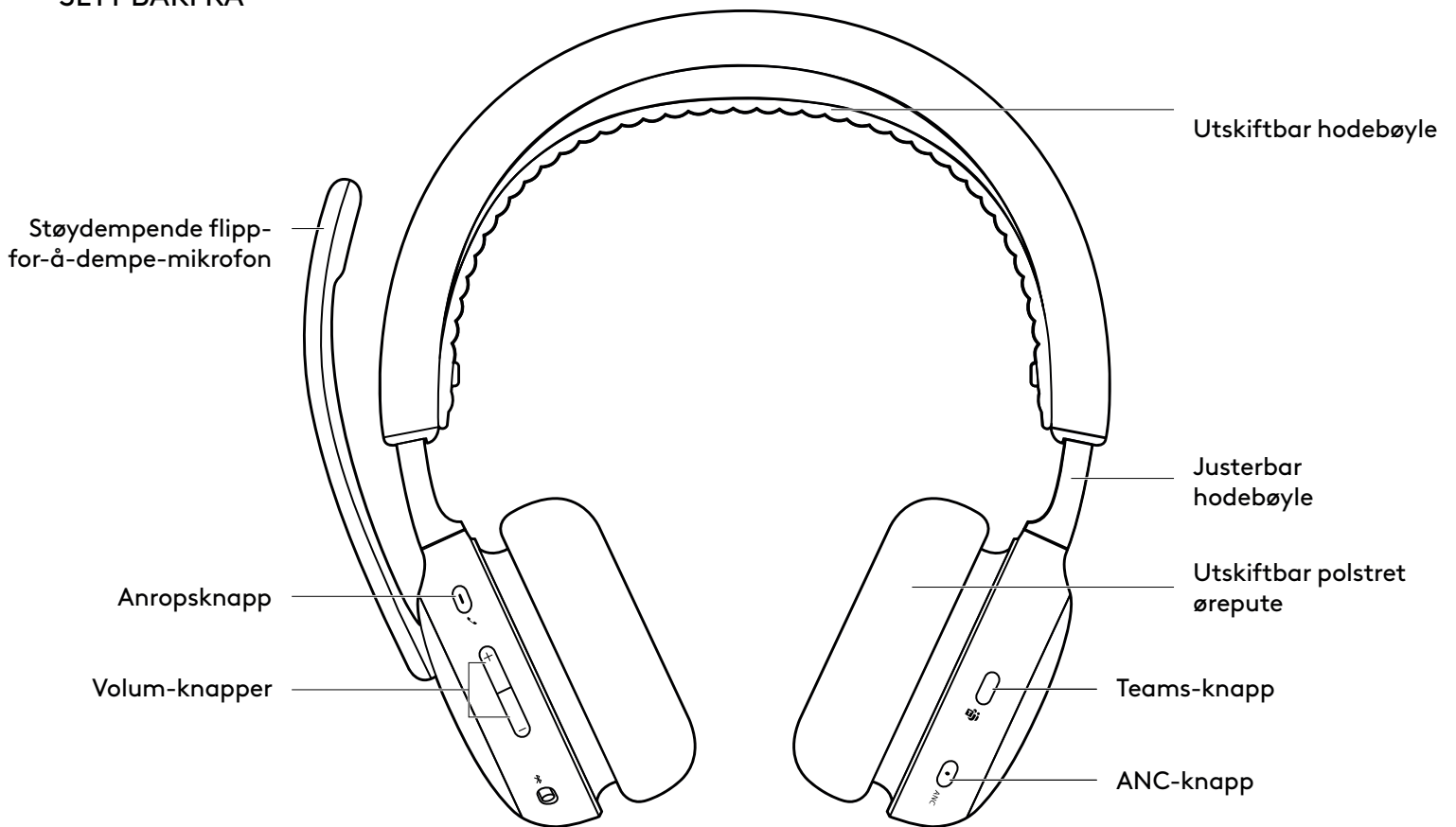

### SETT FRA UNDERSIDEN

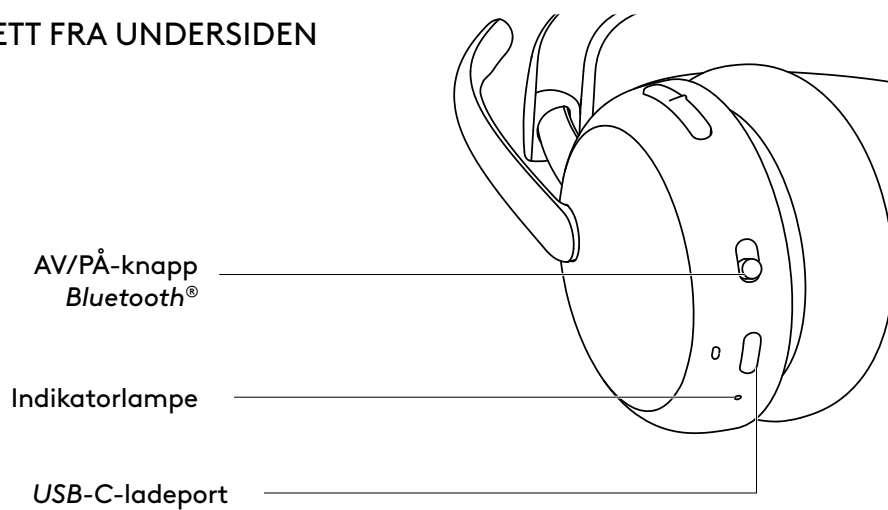

## I ESKEN

1. Hodeseett
2. USB-C til C ladekabel
3. Reiseveske
4. Brukerdokumentasjon

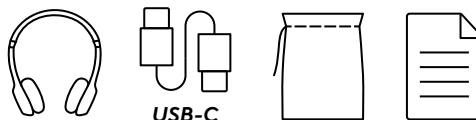

## SLÅ PÅ OG FØRSTE GANGS BLUETOOTH®-PARING MED BÆRBAR DATAMASKIN

1. Skyv strømbryteren til midten.
2. Når den er på, lyser indikatorlampen hvitt.
3. Hvis det er første gang du parer med en enhet, går hodesettet automatisk over i paringsmodus for å koble til den bærbare datamaskinen. Indikatorlampen blinker raskt hvitt.

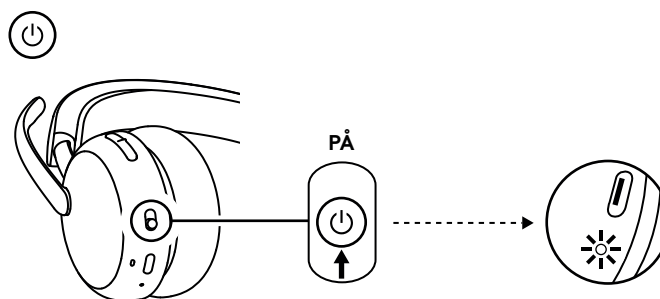

### 4. For Windows

Par hodesettet via *Swift Pair*. Når *Swift Pair*-varselet viser «Logi Zone Wireless 2 (ES B2B)», velger du «Koble til».

**Merk:** Kontroller at «Vis varsler for å koble til ved hjelp av *Swift Pair*» er aktivert i den bærbare datamaskinens *Bluetooth*-innstillinger.

### For Mac og andre operativsystemer

Åpne *Bluetooth*-innstillingene på enheten. Velg «Logi Zone Wireless 2 ES B2B» under synlige enheter.

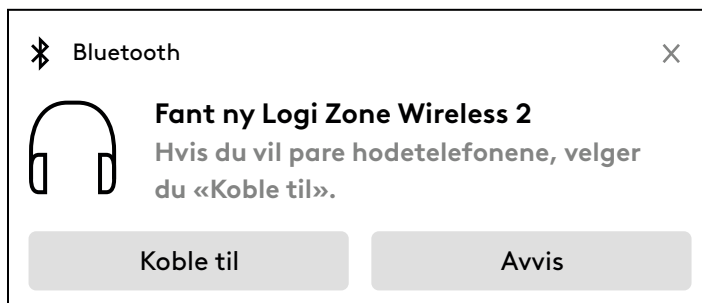

5. Når den er parert, lyser indikatorlampen fast hvitt.

**Merk:** For *Windows 11* vises hodesettet som «LE-Logi Zone Wireless 2 ES B2B» på enhetslisten for *Bluetooth* når den er tilkoblet. For andre *Windows*-versjoner vises den som både «Logi Zone Wireless 2 ES B2B» og «LE-Logi Zone Wireless 2 ES B2B».

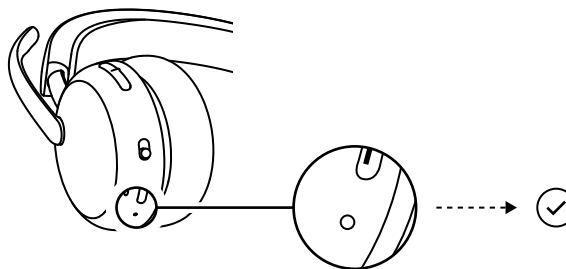

## SLÅ PÅ

Skyv strømbryteren til av/på-ikonet.

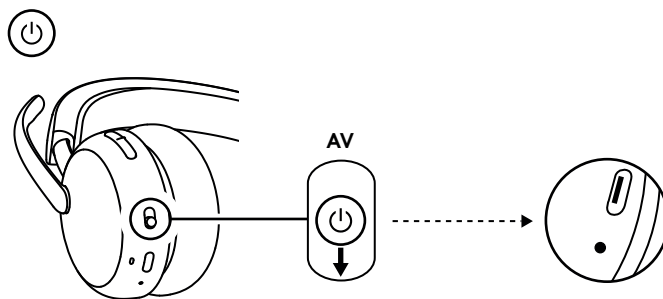

## PARING VIA BLUETOOTH®

1. Skyv strømbryteren til *Bluetooth*®-ikonet og hold inne i 2 sekunder. Indikatorlampen blinker raskt hvitt.

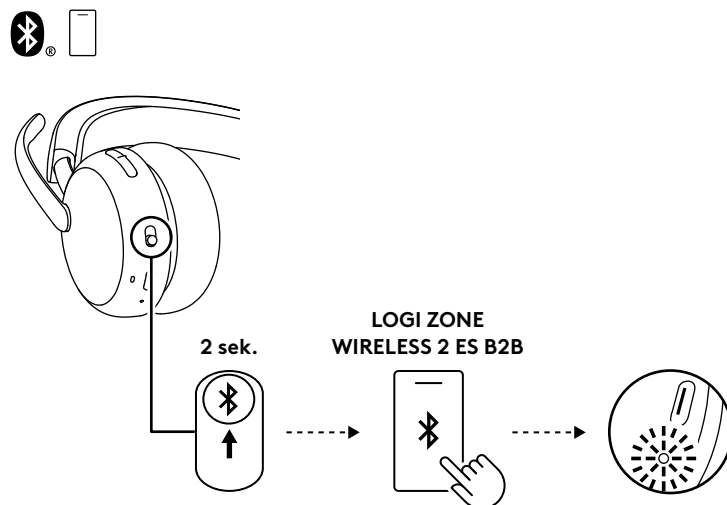

## 2. **Android-enheter**

Bruk *Fast Pair* for å pare hodesettet.

Når du ser varselet *Fast Pair* på enheten, velger du «Koble til».

### For iOS og andre enheter

Åpne *Bluetooth*®-innstillingene på enheten. Velg «Logi Zone Wireless 2 ES B2B» under synlige enheter.

3. Når den er parert, lyser indikatorlampen fast hvitt.

**Merk:** Fra andre gangs paring må du manuelt gå inn i paringsmodus på hodesettet ved å skyve strømbryteren til *Bluetooth*®-ikonet.

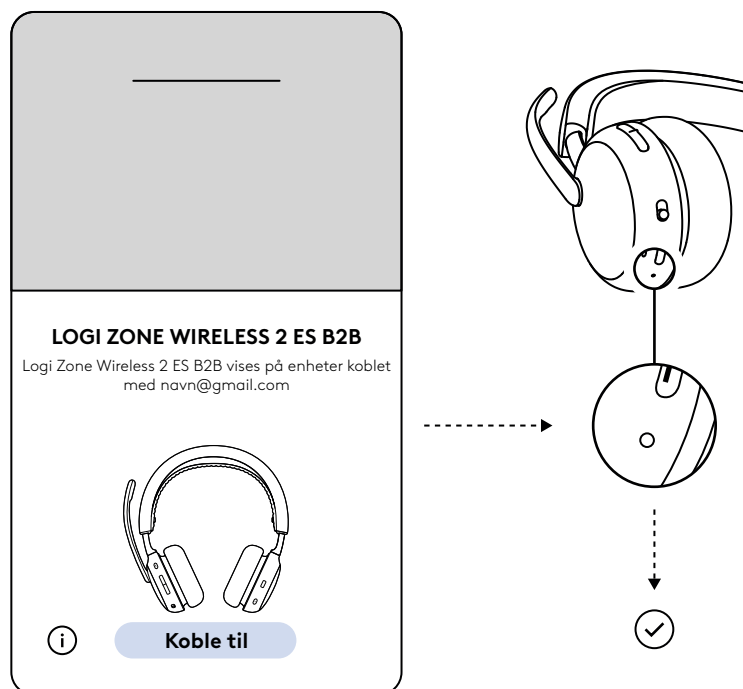

## JUSTERE HODESETTET

1. Juster hodesettet ved å skyve øreklokkene opp og ned på hodebøylen.
2. Dreibare øreklokker som tilpasses øret.
3. Det kan være enklere å justere hodesettet på hodet. Flytt øreklokkene opp og ned på hodebøylen til de sitter behagelig på ørene.

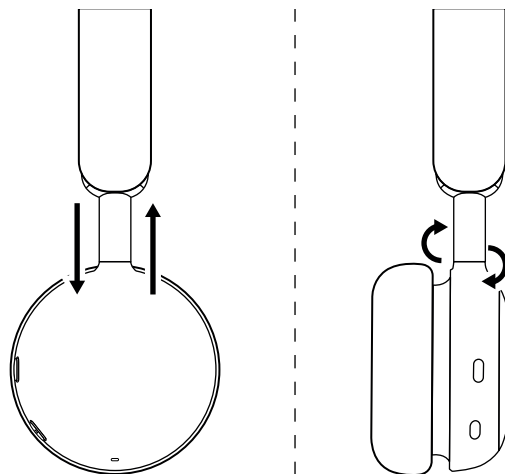

## JUSTERE MIKROFONARMEN

Mikrofonarmen kan roteres 270 grader. Bruk den på høyre eller venstre side. Lydkanalen slås på automatisk, avhengig av hvilken retning mikrofonen vender.

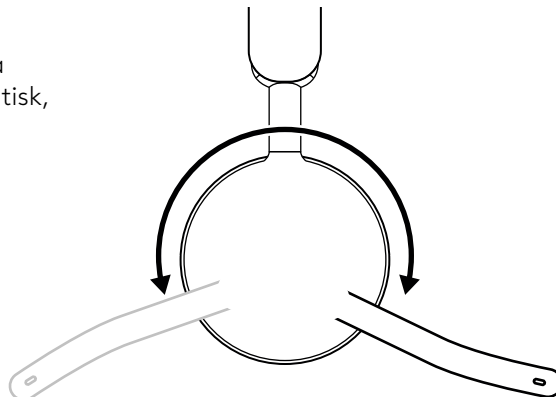

Mikrofonarmen skal plasseres nær eller ved siden av munnen, ved munnviken.

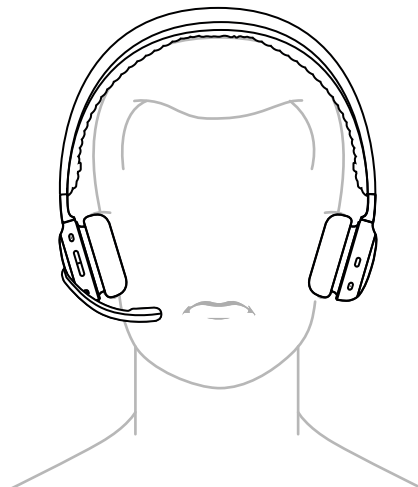

## LADER

Hodesettet slås automatisk av når det er inaktivt.

Utløsing av hvilemodus kan endres i Logi Tune-appen.

Hodesettets indikatorlampe lyser RØDT ved lavt batterinivå.

### Lade via USB-kabel

1. Sett den ene enden av kabelen i *USB-C*-porten nederst på øreklokken og den andre enden i *USB-C*-ladeporten på datamaskinen, dokkingstasjonen eller en strømadapter.
  - 2. Indikatorlampen pulserer hvitt under lading.
  - 3. Indikatorlampen lyser hvitt når batteriet er fulladet.
    - Batteriet fullades på 2 timer.
    - 5 minutter gir deg opptil 1 times taletid.\*
  - 4. Hodesettet kan brukes med *Bluetooth*® paret under lading. Det kan også brukes som et kablet hodesett med *USB-C*-kabelen tilkoblet mens hodesettet er slått av.

\* Batteritiden kan variere basert på miljø- og dataforhold.

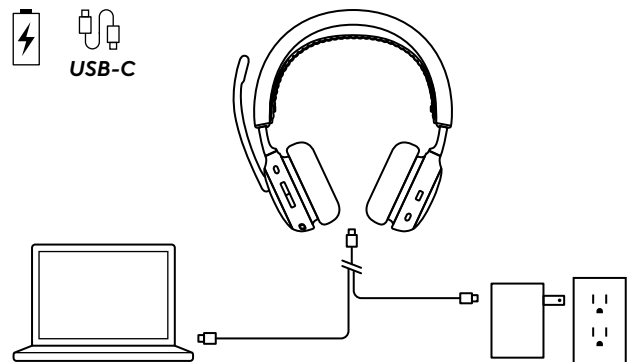

## HODESETTKONTROLLERE

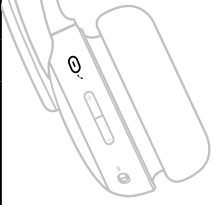
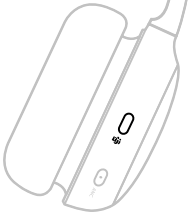
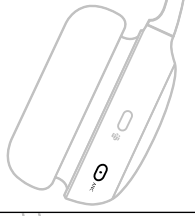
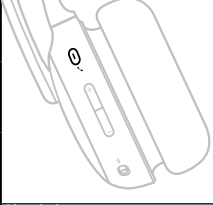
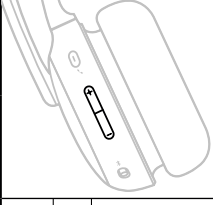
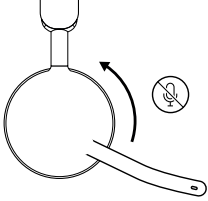
Knapp	Bruk		Handling
	Ringekontrollere	Besvar/avslutt anrop	Kort trykk
		Gjenoppta samtale på hold	
	Taleassistent	Aktivere taleassistent (når det ikke er samtaleaktivitet)	Trykk i 2 sekunder
	Teams-anropskontroller (kun for Teams-versjonen)	Teams-aktiviteter	Kort trykk
		Trykk i 2 sekunder	
	ANC-kontrollere	Bytt mellom ANC og Transparens på	Kort trykk
		ANC av	Trykk i 2 sekunder
	Mediekontrollere (Aktiver med Logi Tune)	Spill av/pause	Kort trykk
		Neste spor	Dobbeltrykk
		Forrige spor	Tredobbelt trykk
	Volumkontrollere	Volum opp	Kort trykk opp
		Volum ned	Kort trykk ned
	Demp	Demping på	Flipp mikrofonarm opp
		Demping av	Flipp mikrofonarm ned

### Merk:

- Teams-aktiviteter er bare funksjonelle når Teams kjører på en ulåst datamaskin.
- Mediekontrollfunksjonen avhenger av typen program. Det kan kun konfigureres gjennom Logi Tune-appen.
- Samtaleaktiviteter har alltid førsteprioritet fremfor mediestrømming. Når to *Bluetooth*®-enheter er koblet til, prioriteres den sist aktive enheten fremfor den andre. Og prioriteten mellom to *Bluetooth*®-enheter kan tilpasses i Logi Tune-appen under Tilkoblede enheter.
- Hvis du vil vite mer om Teams-knappen, kan du gå til *Microsofts* kundestøtte: Bruk *Microsoft Teams*-knappen på den sertifiserte Teams-enheten din.
- Talemeldinger indikerer når mikrofonen er dempet og ikke.

**Tips:** ANC kan tilpasses i Logi Tune-appen.

## AKTIV STØYDEMPING (ANC)

ANC blokkerer ut omgivelsesstøy for å gjøre det enklere for deg å konsentrere deg om arbeidet.

- Trykk på ANC-knappen på siden av øreklokken for å veksle mellom ANC- og Transparens-modus.
- Du får talemeldinger når du bytter mellom moduser.

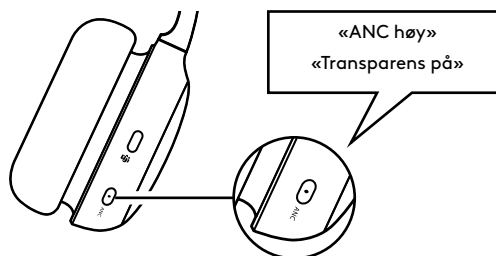

**Merk:** ANC-knappen kan tilpasses for å veksle mellom opptil 5 forskjellige moduser i Logi Tune-appen: Adaptiv ANC, høy/lav/ av innstilling for ANC, transparens.

## INDIKATORLAMPE PÅ HODESETTET

Lampe		Status
Hvitt	Fast	Slå på
		Koblet til en enhet
		Batteriet er fulladet
	Pulserer	Batteriet lades
	Blinker	Innkommende samtale <i>Bluetooth</i> ® paringsmodus
Rødt	Blinker	Lavt batterinivå
	Fast	Demp på
Lilla og hvitt	Blinker	Hodesettets fastvareoppdatering

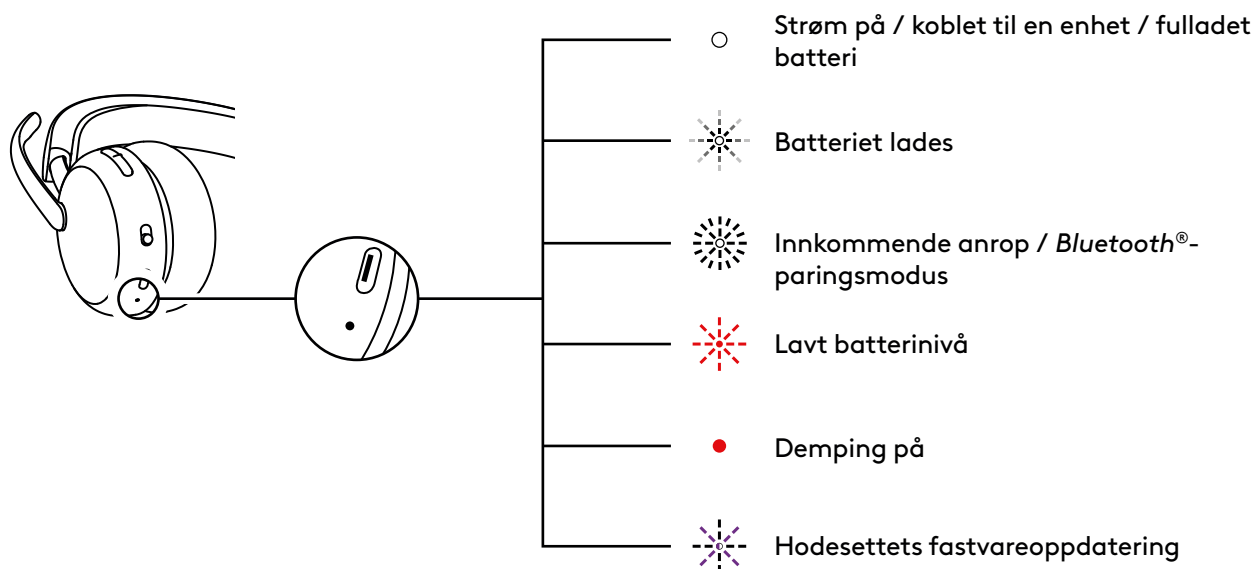

## LYD OVER USB (TETTHETSVENNLIG)

Hvis lyden er ustabil under en samtale fordi det er for mange trådløse enheter i nærheten (høy tetthet), kan hodesettet brukes som et kablet hodesett.

1. Slå av hodesettet.
2. Koble hodesettet til den medfølgende USB-kabelen. Og plugg inn den andre enden av *USB-C*-kabelen i *USB-C*-porten på datamaskinen.
3. Kontroller at «Logi Zone Wireless 2 ES B2B-USB» er valgt i innstillingene for lydenhet.

**Merk:** Hodesettet lades i denne modusen. Det kan hende at knappetrollerne ikke er tilgjengelige i denne modusen.

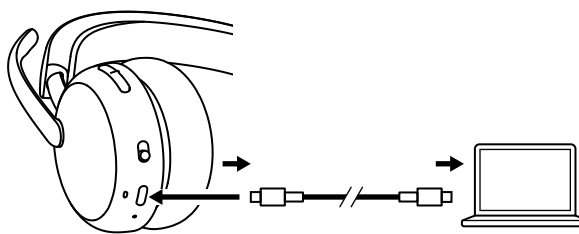

## LOGI TUNE

Logi Tune styrker ytelsen til hodesettet gjennom regelmessige programvare- og fastvareoppdateringer. Les mer og last ned Logi Tune på [logitech.com/tune](https://logitech.com/tune), *Apple App Store* eller *Google Play*-butikken.

 **Logi Tune**



## JUSTERE SIDETONE

**Med** Sidetone kan du høre din egen stemme under samtalene, slik at du vet hvor høyt du snakker. Velg funksjonen Sidetone i Logi Tune-appen, og juster valgryteren etter behov.

- Et høyere tall betyr at du hører mer ekstern lyd.
- Et lavere tall betyr at du hører mindre ekstern lyd.

## AUTOMATISK UTLØSING AV HVILEMODUS

Som standard slås hodesettet automatisk av når det ikke har vært i bruk i 30 minutter. Juster utløsning av hvilemodus i Logi Tune-appen.

## MIKROFON-EQ

Tilpass mikrofon-EQ i Logi Tune for å justere stemmen til å høres lysere eller dypere ut.

## HØRSELSVERN

Zone Wireless 2 ES for Business har tre typer beskyttelse for å hjelpe deg med å høre trygt.

**Maksgrense:** Lydvolumet er alltid begrenset til 100 dBA for å unngå hørselsskader.

**Beskyttelse mot akustiske støt:** Den eliminerer plutselig sterk lyd for å unngå akustiske støt i henhold til australske G616-retningslinjer. Dette kan aktiveres i Logi Tune-appen og gjelder kun samtaleaktiviteter.

**Støyeksponering over tid:** Den beskytter ørene mot støyeksponering over en 8-timers periode med en grense på opptil 85 dBA i henhold til australske G616-retningslinjer. Dette kan aktiveres i Logi Tune-appen og gjelder kun samtaleaktiviteter.

## OPPDATERE HODESETTET

Last ned Logi Tune fra [logitech.com/tune](http://logitech.com/tune) og se etter tilgjengelige fastvareoppdateringer.

**Merk:** Slå av og på hodesettet etter oppdateringen for å kontrollere at den er fullført.

## TILBAKESTILLE HODESETTET

For å tilbakestille hodesettet til opprinnelig tilstand, slår du på hodesettet, trykker lenge på volum opp-knappen og skyver av/på-knappen til paringsmodus i 5 sekunder. Hodesettet er nullstilt når hodesettets indikatorlampe blinker raskt i rødt og hvitt 3 ganger og slukkes.

Du kan også tilbakestille til fabrikkinnstillingene på Logi Tune:

1. Velg hodesettet ditt under «Enheter»-listen.
2. Klikk på (i)-knappen til høyre.
3. Klikk på «Tilbakestill til fabrikkinnstillingene» og velg «Fortsett med å tilbakestille til fabrikkinnstillingene» for å gjenopprette fabrikkinnstillingene.

## MÅL

### Hodesett:

Høyde x bredde x dybde:  
185,2 x 183,6 x 73,0 mm

### Vekt:

212 g

## SYSTEMKRAV

Fungerer med vanlige ringeapper på nesten alle plattformer og operativsystemer via *Bluetooth*<sup>®</sup> og *iOS* eller *Android Bluetooth*<sup>®</sup>-aktiverede enheter.

## TEKNISKE SPESIFIKASJONER

Mikrofontype: To støydempende mikrofoner med AI-baserte algoritmer og mikrofonutjevning

Frekvensrespons (hodesett): 20 Hz–20 kHz (musikkmodus), 100 Hz–8 kHz (talemodus)

Frekvensrespons (mikrofon): 100 Hz–8 kHz

Batteritype: Innebygd batteri (litium-ion)

Batteritid (samtaletid)\*: Opptil 20 timer (ANC på), opptil 25 timer (ANC av)

Batteritid (lyttetid)\*: Opptil 25 timer (ANC på), opptil 48 timer (ANC av)

*Bluetooth*<sup>®</sup>-versjon: 5.3

Trådløs rekkevidde\*: Opptil 50 meter (fri sikt uten hinder)

Lengde på *USB-C* til *C*-ladekabel: 1,5 m

Lydkompatibilitet: Samsvar med EN 50332-2

\* Batteritid og trådløs rekkevidde kan variere etter omgivelser og driftsforhold.

[www.logitech.com/support/zonewireless2es-b](http://www.logitech.com/support/zonewireless2es-b)

## TUNNE TUOTTEESI

### NÄKYMÄ TAKAA

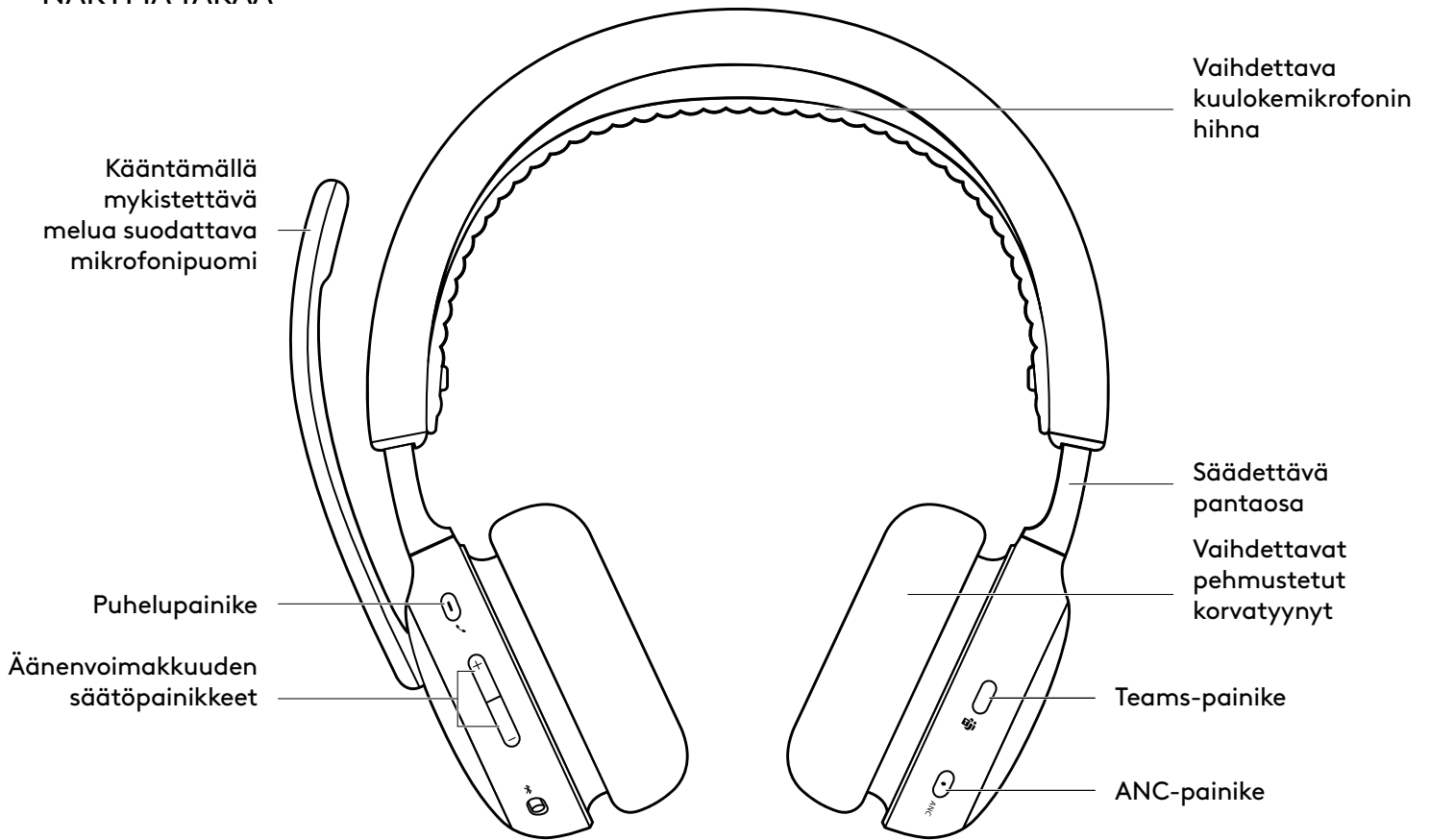

### NÄKYMÄ ALTA

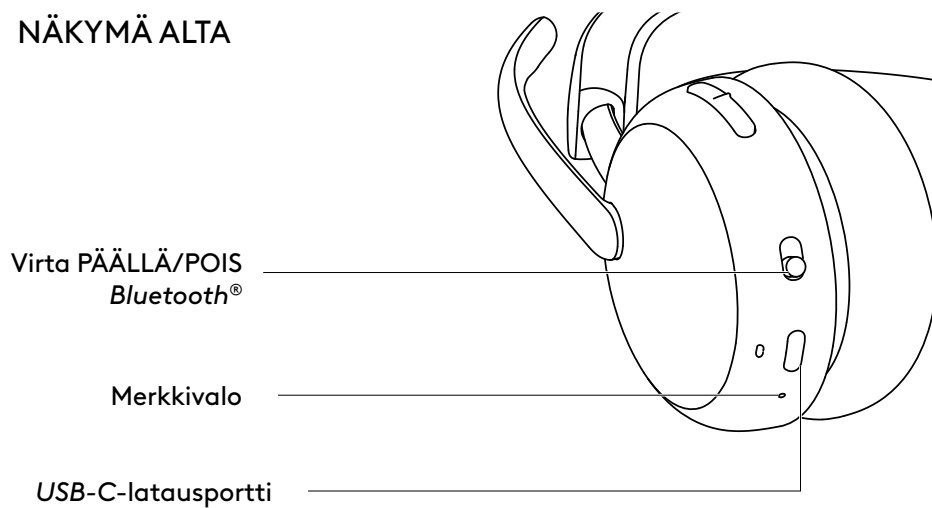

## PAKKAUKSEN SISÄLTÖ

1. Kuulokemikrofoni
2. USB-C-C-latausjohto
3. Kuljetuskassi
4. Käyttäjän dokumentaatio

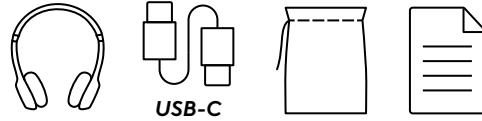

## VIRRAN LAITTAMINEN PÄÄLLE JA ENSIMMÄINEN BLUETOOTH®-PARILIITOS KANNETTAVAAN TIETOKONEESEEN

1. Liu'uta virtakytkin keskelle.
2. Kun virta on päällä, merkkivalo muuttuu valkoiseksi.
3. Jos kyseessä on ensimmäinen kerta, kun laitepari muodostetaan, kuulokemikrofoni siirtyy automaattisesti pariliitostilaan yhteyden muodostamiseksi kannettavaan tietokoneeseen. Merkkivalo vilkkuu nopeasti valkoisena.

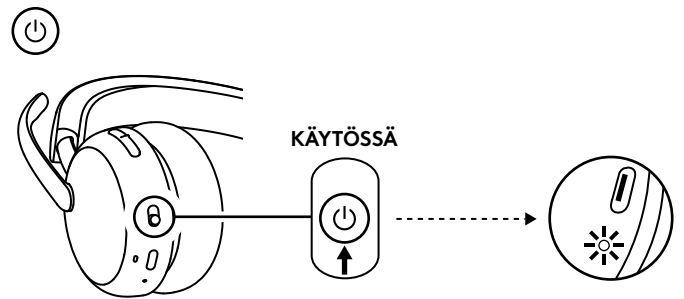

### 4. Windows

Pariliitä kuulokemikrofoni *Nopea laiteparin muodostus* -toiminnon avulla. Kun *Swift Pair* -ilmoituksessa lukee "Logi Zone Wireless 2 (ES B2B)", valitse "Yhdistä".

**Huomautus:** Varmista, että kannettavan tietokoneen Bluetooth®-asetuksissa on sallittuilmoitusten näyttäminen *Swift Pairia* käytettäessä.

### Mac ja muut käyttöjärjestelmät

Avaa tietokoneella Bluetooth®-asetukset. Valitse löydettävissä olevista laitteista "Logi Zone Wireless 2 ES B2B".

5. Kun pariliitos on muodostettu, merkkivalo alkaa palaa tasaisesti valkoisena.

**Huomautus:** Windows 11 -käyttöjärjestelmässä kuulokemikrofoni näkyy Bluetooth®-laiteluettelossa nimellä "LE-Logi Zone Wireless 2 ES B2B", kun se on yhdistetty. Muissa Windows-versioissa se näkyy sekä nimellä "Logi Zone Wireless 2 ES B2B" että "LE-Logi Zone Wireless 2 ES B2B".

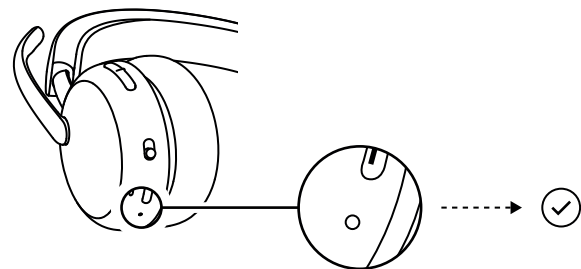

## VIRTA POIS

Liu'uta virtakytkin virtakuvakkeen kohdalle.

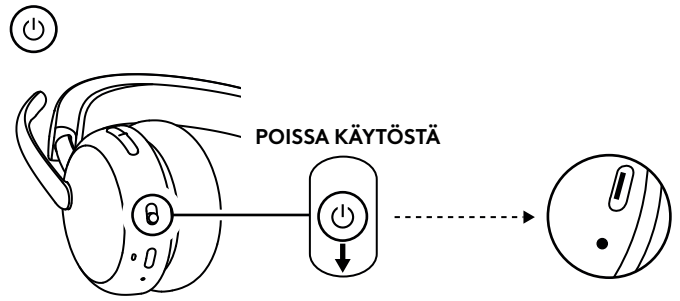

## PARILIITOS BLUETOOTHIN® KAUTTA

1. Liu'uta virtakytkin *Bluetooth*®-kuvakkeen kohdalle ja paina sitä 2 sekuntia. Merkkivalo vilkkuu nopeasti valkoisena.

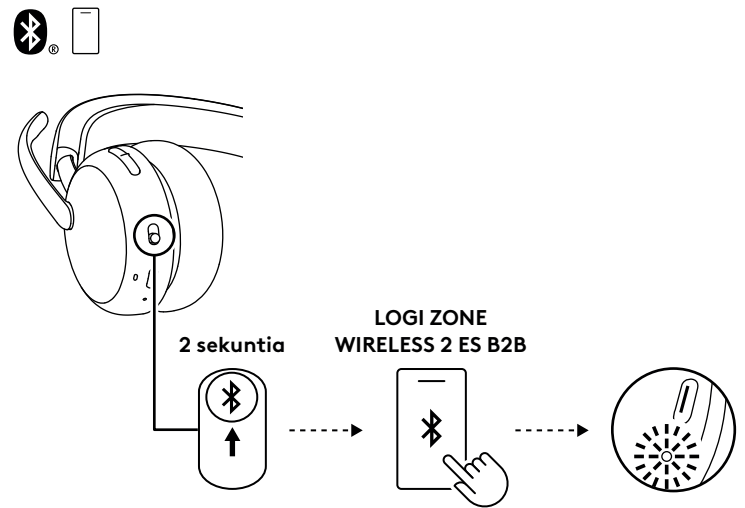

## 2. **Android-laitteet**

Käytä *Fast Pairia* kuulokemikrofonin pariliitokseen.

Kun näet *Fast Pair* -ilmoituksen laitteellasi, valitse "Yhdistä".

## **iOS ja muut laitteet**

Avaa *Bluetooth*®-asetukset laitteellasi. Valitse löydettävissä olevista laitteista "Logi Zone Wireless 2 ES B2B".

3. Kun pariliitos on muodostettu, merkkivalo alkaa palaa tasaisesti valkoisena.

**Huom.** Kun muodostat pariliitoksen myöhemmin, sinun on siirryttävä manuaalisesti kuulokemikrofonin pariliitostilaan liu'uttamalla virtakytkin *Bluetooth*®-kuvakkeen puolelle.

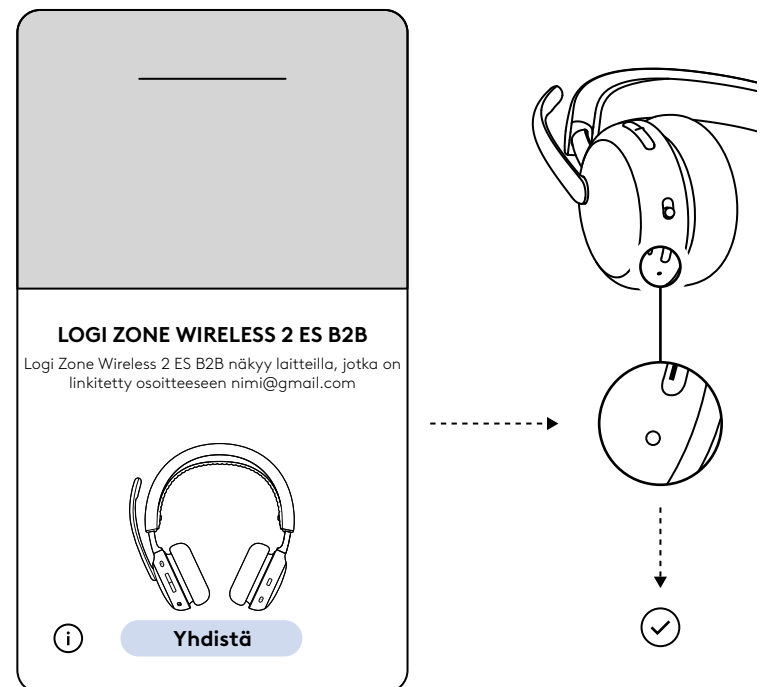

## KUULOKEMIKROFONIN SÄÄTÄMINEN

1. Säädä kuulokemikrofonia liu'uttamalla korvakuppeja ylös tai alas pantaosaa pitkin.
2. Käännä korvakupit korville sopivaan asentoon.
3. Kuulokemikrofonin säätäminen voi olla helpompaa, jos se on asetettu päähän. Liikuta korvakuppeja ylös ja alas pantaosaa pitkin, kunnes ne istuvat korvien päällä mukavasti.

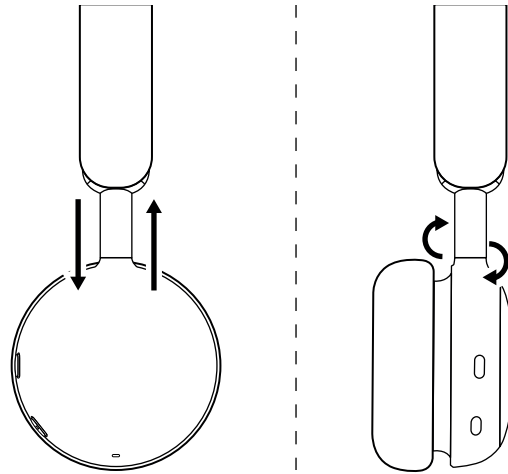

## MIKROFONIPUOMIN SÄÄTÄMINEN

Mikrofonipuomi kääntyy 270 astetta. Voit käyttää sitä vasemmalla tai oikealla puolella. Äänikanava vaihtuu automaattisesti sen mukaan, kummalla puolella mikrofonia käytetään.

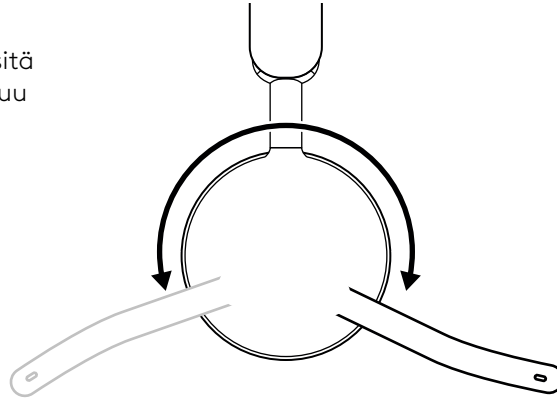

Mikrofonipuomi tulee sijoittaa suun lähelle tai viereen suun kulman mukaisesti.

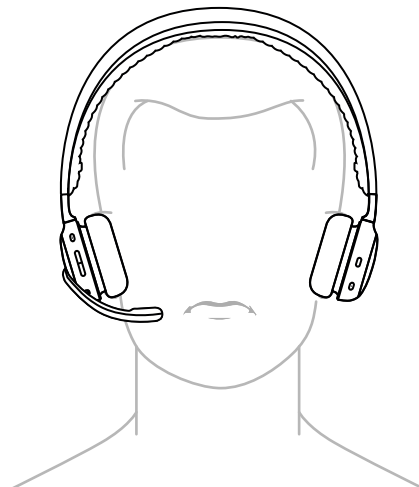

## LATAAMINEN

Kuulokemikrofonin virta katkaistaan automaattisesti, kun sitä ei käytetä.

Lepotilaan siirtymistä voidaan säätää Logi Tune -sovelluksessa.

Kuulokemikrofonin merkkivalo muuttuu PUNAISEKSI, kun akku on vähissä.

### Lataaminen USB-johdon kautta

1. Liitä johdon toinen pää korvakupin pohjassa olevaan *USB-C*-porttiin ja toinen pää tietokoneen, telakan tai verkkolaitteen *USB-C*-latausporttiin.
2. Merkkivalo hengittää valkoisena ladattaessa.
3. Merkkivalo palaa tasaisesti valkoisena, kun lataus on valmis.
  - Akun lataaminen täyteen kestää kaksi tuntia.
  - Viiden minuutin lataamisella saat tunnin puheaikaa.\*
4. Kuulokemikrofonia voidaan käyttää *Bluetooth*®-pariliitoksen kautta latauksen aikana. Sitä voidaan käyttää myös johdollisena kuulokemikrofonina *USB-C*-johdon ollessa kytkettynä kuulokemikrofonin ollessa sammutettuna.

\* Akun kesto voi vaihdella käyttöolosuhteiden ja tietokoneen mukaan.

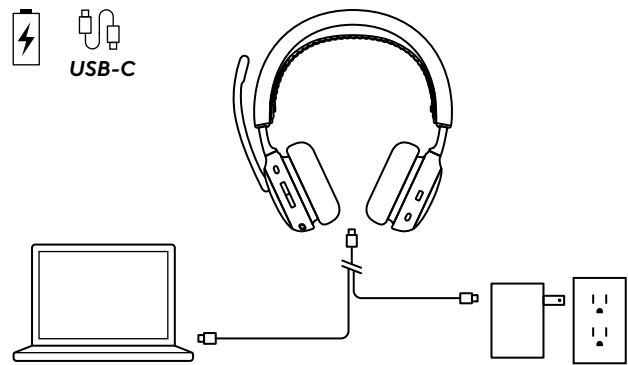

## KUULOKEMIKROFONIN SÄÄTIMET

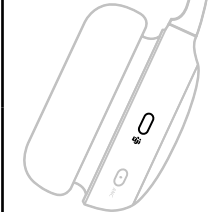
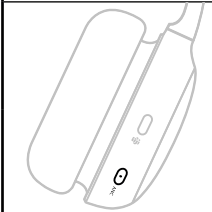
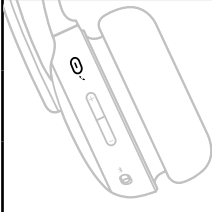
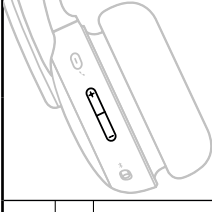
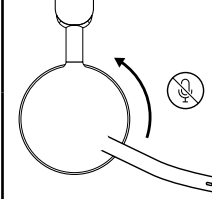
Painike	Käyttö		Toiminta
	<b>Puhelusäätimet</b>	Vastaa puheluun / Lopeta puhelu	Lyhyt painallus
		Jatka pidossa olevaa puhelua	
	<b>Ääniavustus</b>	Hylkää puhelu	Pidä pohjassa kaksi sekuntia
	Käynnistä ääniavustaja (kun puhelutoimintaa ei ole)		
	<b>Teams-puhelusäätimet (vain Teams-versiossa)</b>	Teams-toiminnot	Lyhyt painallus
			Pidä pohjassa kaksi sekuntia
	<b>Vastamelusäätimet</b>	Vaihda vastamelun ja läpikuuluvuuden välillä	Lyhyt painallus
		ANC pois päältä	Pidä pohjassa kaksi sekuntia
	<b>Mediapainikkeet (ota käyttöön Logi Tunella)</b>	Toisto ja tauko	Lyhyt painallus
		Seuraava kappale	Kaksi painallusta
		Edellinen kappale	Kolme painallusta
	<b>Äänenvoimakkuuden säätö</b>	Äänenvoimakkuuden lisäys	Lyhyt painallus ylös
		Äänenvoimakkuuden vähennys	Lyhyt painallus alas
	<b>Mykistys</b>	Mykistys käytössä	Mikrofonipuomi käännetään ylös
		Mykistys ei käytössä	Mikrofonipuomi käännetään alas

### Huom.

- Teams-toimintoja voi käyttää vain, kun Teams on käynnissä lukitsemattomalla tietokoneella.
- Mediasäädintoiminnot riippuvat sovelluksesta. Voidaan määrittää vain Logi Tune -sovelluksen kautta.
- Puhelutoiminnot ovat aina ensisijaisia median suoratoistoon nähden. Kun kaksi Bluetooth®-laitetta on yhdistetty, viimeksi käytetty laite on etusijalla toiseen nähden. Kahden Bluetooth®-laitteen välistä prioriteettia voidaan mukauttaa Logi Tune -sovelluksen Yhdistetyt laitteet -kohdassa.
- Lisätietoja Teams-painikkeesta on Microsoftin tukisivulla: Käytä sertifioidun Teams-laitteen Microsoft Teams -painiketta.
- Ääniohjeet ilmoittavat, kun mikrofoni on mykistetty.

**Vihje:** ANC-painiketta voidaan mukauttaa Logi Tune -sovelluksessa.

## VASTAMELUTEKNIikka (ANC)

Vastamelutekniikka sulkee ympäröivän hälyn ulkopuolelle, jotta voit keskittyä käsillä olevaan tehtävään.

- Paina korvakupin sivulla olevaa ANC-painiketta vaihtaaksesi vastamelu- ja läpikuuluvuustilan välillä.
- Kun vaihdat tilasta toiseen, kuulet ääniohjeita.

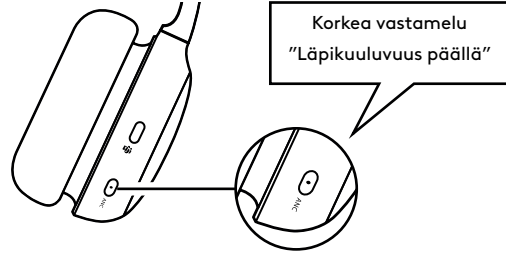

**Huom.** ANC-painike voidaan mukauttaa vaihtamaan jopa viiden eri tilan välillä Logi Tune -sovelluksessa: Mukautuva vastamelutekniikka, vastamelu korkea/matala/pois, läpinäkyvyys.

## KUULOKEMIKROFONIN MERKKIVALO

Valo		Tila
Valkoinen	Pala tasaisesti	Virta päällä
		Yhdistetty laitteeseen
		Akku on täyteen ladattu
	Sykkii	Akku latautuu
	Vilkkuu	Saapuva puhelu Bluetooth®-pariliitoksen muodostamistila
Punainen	Vilkkuu	Akku vähissä
	Pala tasaisesti	Mykistys käytössä
Violetti ja valkoinen	Vilkkuu	Kuulokemikrofonin laiteohjelmistoa päivitetään

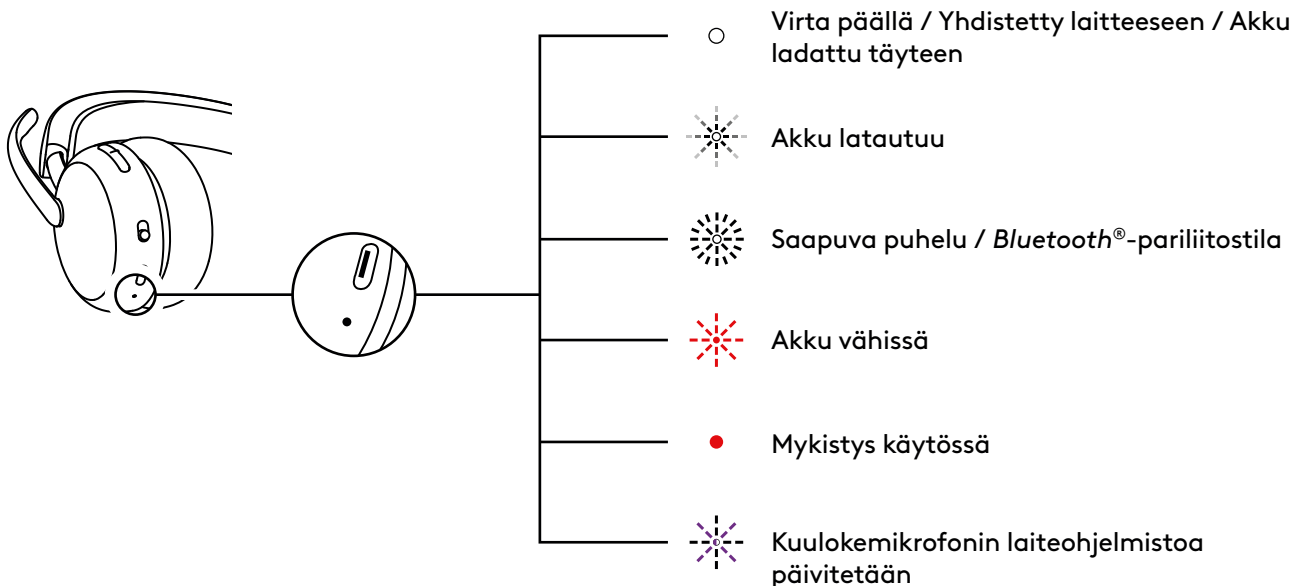

## ÄÄNI USB-YHTEYDEN KAUTTA (APU LAITETIHEYTEEN)

Jos ääni on epävakaa puhelun aikana, koska lähistöllä on liian monta langatonta laitetta (suuri laitetiheys), kuulokemikrofonia voidaan käyttää langallisena kuulokemikrofonina.

1. Sammuta kuulokemikrofoni.
2. Liitä kuulokemikrofoni mukana toimitettuun USB-johdoton. Liitä USB-C-johdon toinen pää tietokoneen USB-C-porttiin.
3. Varmista, että "Logi Zone Wireless 2 ES B2B-USB" on valittuna äänilaiteasetuksissa.

**Huom.** Kuulokemikrofoni latautuu tässä tilassa. Säädinpainikkeet eivät ehkä ole käytettävissä tässä tilassa.

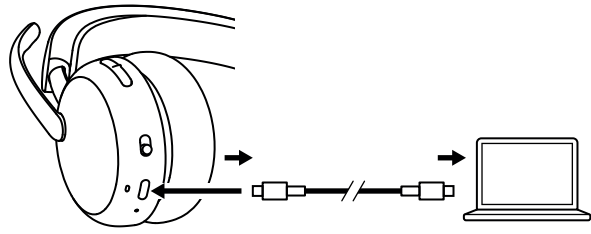

## LOGI TUNE

Logi Tune auttaa tehostamaan kuulokemikrofonin suorituskykyä ajoittain tapahtuvilla ohjelmisto- ja laiteohjelmistopäivityksillä. Lue lisää ja lataa Logi Tune osoitteesta [logitech.com/tune](https://logitech.com/tune), *Apple App Store*sta tai *Google Play Kaupasta*.

 Logi Tune



## SIVUÄÄNEN SÄÄTÄMINEN

**Sivuäänen** avulla kuulet oman äänesi keskusteluiden aikana, jotta tiedät, kuinka kovaa puhut. Valitse Logi Tune -sovelluksesta sivuääniominaisuus (Sidetone) ja säädä asetus mieleesi mukaan.

- Korkeampi asetus tarkoittaa, että kuulet enemmän ulkopuolista ääntä.
- Matalampi asetus tarkoittaa, että kuulet vähemmän ulkopuolista ääntä.

## AUTOMAATTISEN LEPOTILAN AJASTIN

Kuulokemikrofonista sammutetaan virta automaattisesti, kun se on ollut käyttämättä 30 minuutin ajan. Säädä automaattisen lepotilan ajastinta Logi Tune -sovelluksessa.

## MIKROFONIN TAAJUUSKORJAIN

Mukauta mikrofonin taajuuskorjainta Logi Tunessa ja säädä äänesi kuulostamaan kirkkaammalta tai syvemmältä.

## KUULON SUOJAUS

Zone Wireless 2 ES for Business tarjoaa kolme suojaustyyppiä, joiden avulla kuulet turvallisesti.

**Huippujen rajoitus:** Äänenvoimakkuuden ylärajaksi on asetettu 100 dBA kuulovaurioiden estämiseksi.

**Suojaus äänishokkeja vastaan:** Se eliminoi äkilliset äänipiikit akustisten shokkien välttämiseksi Australian G616-ohjeen mukaisesti. Se voidaan ottaa käyttöön Logi Tune -sovelluksessa, ja se koskee vain puhelutoimintoja.

**Melualtistus ajan mittaan:** Se suojaa korvasi melulle altistumiselta 8 tunnin ajan, ja sen enimmäisraja on 85 dBA Australian G616-ohjeen mukaan. Se voidaan ottaa käyttöön Logi Tune -sovelluksessa, ja se koskee vain puhelutoimintoja.

## KUULOKEMIKROFONIN PÄIVITTÄMINEN

Lataa Logi Tune osoitteesta [logitech.com/tune](http://logitech.com/tune) ja tarkista saatavilla olevat laiteohjelmistopäivitykset.

**Huom.** Sammuta ja käynnistä kuulokemikrofoni päivityksen jälkeen varmistaaksesi, että päivitys onnistui.

## KUULOKEMIKROFONIN PALAUTTAMINEN

Jos haluat palauttaa kuulokemikrofonin alkuperäiseen tilaan, käynnistä kuulokemikrofoni, paina äänenvoimakkuuden lisäypainiketta pitkään ja liu'uta virtapainike pariliitostilaan viiden sekunnin ajaksi. Kuulokemikrofonin palauttaminen on onnistunut, kun kuulokemikrofonin merkkivalo vilkkuu nopeasti punaisena ja valkoisena kolme kertaa ja sammuu.

Voit myös palauttaa tehdasasetukset Logi Tunessa:

1. Valitse kuulokemikrofoni Laitteet-luettelosta.
2. Napsauta oikealla olevaa (i)-painiketta.
3. Napsauta "Tehdasasetusten palautus" ja palauta sitten tehdasasetukset valitsemalla "Jatka tehdasasetusten palautukseen".

## MITAT

### Kuulokemikrofoni:

Korkeus × leveys × syvyys:  
185,2 × 183,6 × 73,0 mm

### Paino:

212 g

## JÄRJESTELMÄVAATIMUKSET

Yhteensopiva yleisten puhelusovellusten kanssa lähes kaikissa alustoissa ja käyttöjärjestelmissä *Bluetooth*<sup>®</sup> kautta sekä *Bluetooth*<sup>®</sup>-yhteensopivilla *iOS*- ja *Android*-laitteilla.

## TEKNISET TIEDOT

Mikrofonityyppi: Kaksi melua vaimentavaa mikrofonia tekoälyyn perustuvilla algoritmeilla ja mikrofonin taajuuskorjauksella

Taajuusvaste (kuulokemikrofoni): 20 Hz – 20 kHz (musiikkitila), 100 Hz – 8 kHz (puhetila)

Taajuusvaste (mikrofoni): 100 Hz – 8 kHz

Akkutyyppe: Sisäinen akku (litiumioni)

Akun kesto (puheaika)\*: Enintään 20 tuntia (vastamelu päällä), enintään 25 tuntia (vastamelu poissa päältä)

Akun kesto (kuuntelu-aika)\*: Enintään 25 tuntia (vastamelu päällä), enintään 48 tuntia (vastamelu poissa päältä)

*Bluetooth*<sup>®</sup>-versio: 5.3

Langaton toimintasäde\*: Jopa 50 m (näköyhteys vaaditaan)

*USB-C-C*-latausjohdon pituus: 1,5 m

Äänen vaatimustenmukaisuus: EN 50332-2 -standardin mukainen

\* Akun kesto ja langaton kantama saattavat vaihdella käyttöympäristön ja tietokoneen mukaan.

[www.logitech.com/support/zonewireless2es-b](http://www.logitech.com/support/zonewireless2es-b)

## ΓΝΩΡΙΜΙΑ ΜΕ ΤΟ ΠΡΟΪΟΝ

### ΠΙΣΩ ΟΨΗ

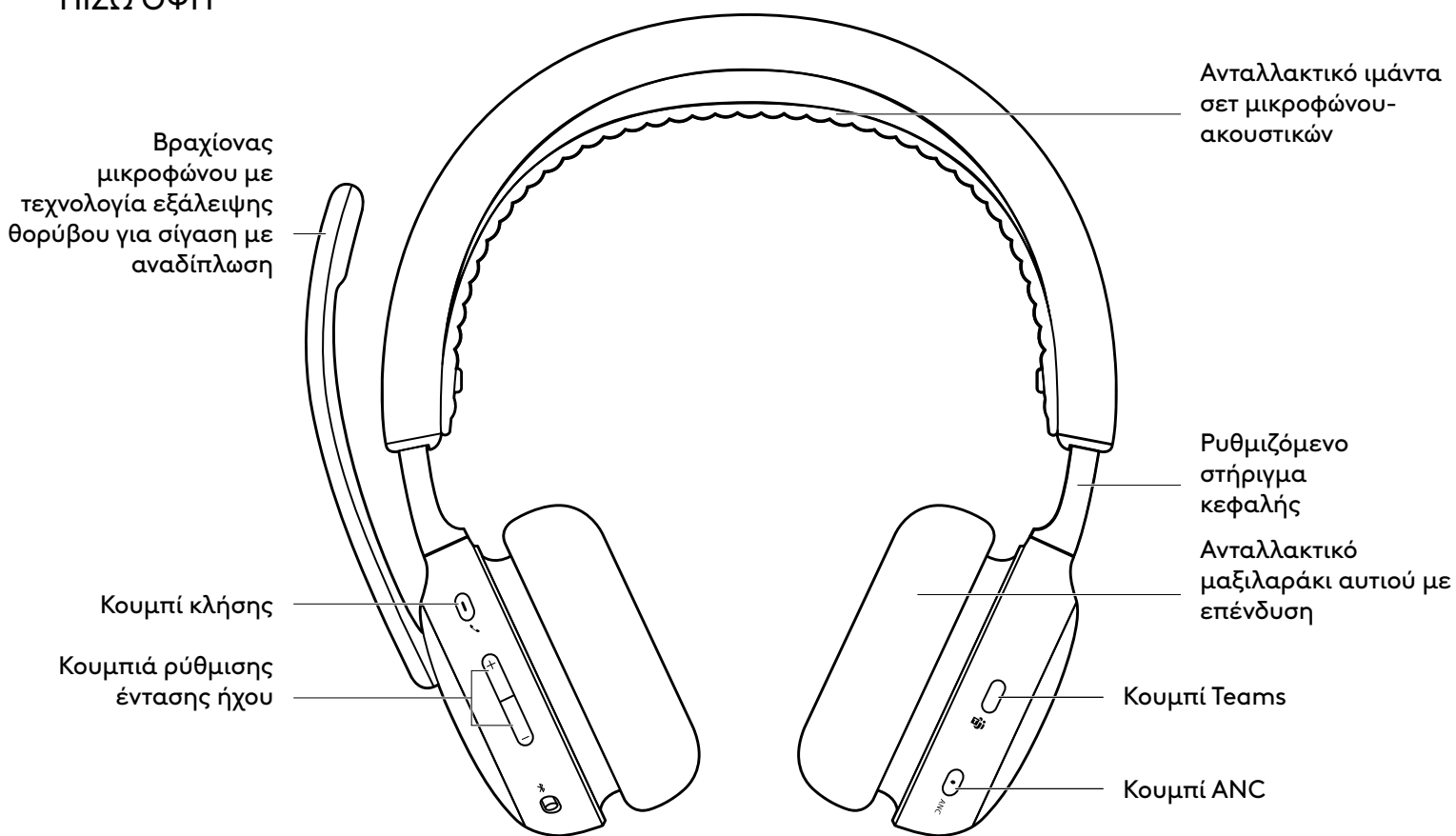

### ΑΠΟΨΗ ΚΑΤΩ ΜΕΡΟΥΣ

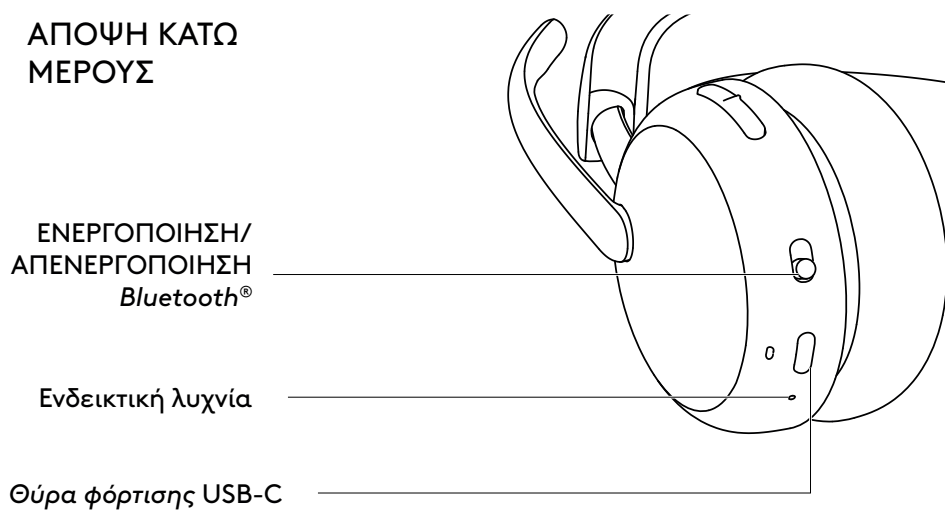

## ΠΕΡΙΕΧΟΜΕΝΑ ΣΥΣΚΕΥΑΣΙΑΣ

1. Σετ μικροφώνου-ακουστικών
2. Καλώδιο φόρτισης USB-C σε C
3. Τσάντα μεταφοράς
4. εγχειρίδιο χρήστη

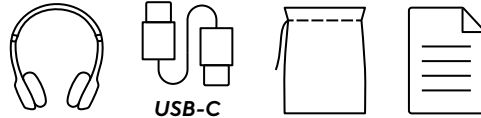

## ΕΝΕΡΓΟΠΟΙΗΣΗ ΚΑΙ ΠΡΩΤΗ ΣΥΖΕΥΞΗ ΜΕ BLUETOOTH® ΣΕ ΦΟΡΗΤΟ ΥΠΟΛΟΓΙΣΤΗ

1. Σύρετε τον διακόπτη λειτουργίας στο κέντρο.
2. Όταν ενεργοποιηθεί η συσκευή, η ενδεικτική λυχνία γίνεται λευκή.
3. Εάν είναι η πρώτη φορά που πραγματοποιείτε σύζευξη σε μια συσκευή, το μικροφώνου-ακουστικών θα μπει αυτόματα σε λειτουργία σύζευξης για να συνδεθεί στον φορητό υπολογιστή σας. Η ενδεικτική λυχνία θα αναβοσβήνει γρήγορα με λευκό χρώμα.

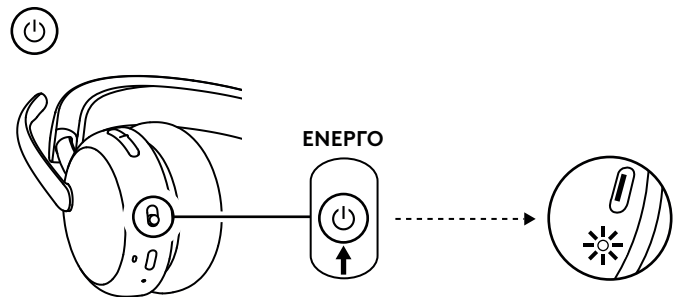

### 4. Για Windows

Σύζευξη των ακουστικών με μικρόφωνο μέσω του *Swift Pair*. Όταν η ειδοποίηση *Swift Pair* εμφανίσει το "Logi Zone Wireless 2 (ES B2B)", επιλέξτε "Σύνδεση".

**Σημείωση:** Βεβαιωθείτε ότι έχετε ενεργοποιήσει την επιλογή "Εμφάνιση ειδοποιήσεων για σύνδεση με χρήση *Swift Pair*" στη ρύθμιση *Bluetooth* του φορητού υπολογιστή σας.

### Για Mac και άλλα λειτουργικά συστήματα

Ανοίξτε τις ρυθμίσεις *Bluetooth* στη συσκευή σας. Επιλέξτε "Logi Zone Wireless 2 ES B2B" στις ανιχνεύσιμες συσκευές.

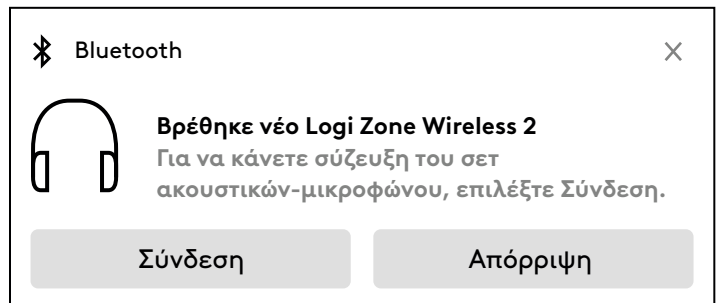

5. Μόλις ολοκληρωθεί επιτυχώς η σύζευξη, η ενδεικτική λυχνία θα ανάψει σταθερά με λευκό χρώμα.

**Σημείωση:** Για *Windows 11*, το μικροφώνου-ακουστικών θα εμφανίζεται ως "LE-Logi Zone Wireless 2 ES B2B" στη λίστα των συσκευών σας *Bluetooth*, αφότου συνδεθούν. Για άλλες εκδόσεις των *Windows*, θα εμφανίζεται ως "Logi Zone Wireless 2 ES B2B" και "LE-Logi Zone Wireless 2 ES B2B".

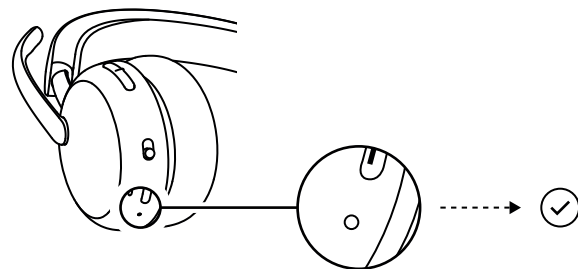

## ΑΠΕΝΕΡΓΟΠΟΙΗΣΗ

Σύρετε τον διακόπτη λειτουργίας στο εικονίδιο λειτουργίας.

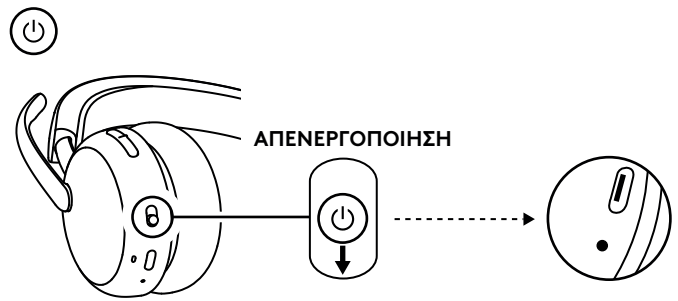

## ΣΥΖΕΥΞΗ ΜΕΣΩ BLUETOOTH®

1. Σύρετε τον διακόπτη λειτουργίας στο εικονίδιο Bluetooth® και κρατήστε τον πατημένο για 2 δευτερόλεπτα. Η ενδεικτική λυχνία θα αναβοσβήνει γρήγορα με λευκό χρώμα.

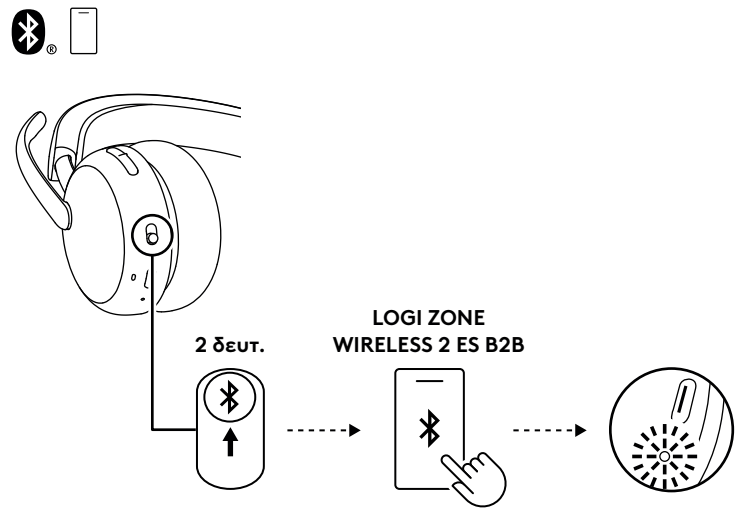

## 2. Συσκευές Android

Χρησιμοποιήστε το *Fast Pair* για τη σύζευξη του σετ μικροφώνου-ακουστικών.

Όταν δείτε την ειδοποίηση *Fast Pair* στη συσκευή σας, επιλέξτε "Σύνδεση".

**Για iOS και άλλες συσκευές** ανοίξτε τις ρυθμίσεις Bluetooth® στη συσκευή σας. Επιλέξτε "Logi Zone Wireless 2 ES B2B" στις ανιχνεύσιμες συσκευές.

3. Μόλις ολοκληρωθεί επιτυχώς η σύζευξη, η ενδεικτική λυχνία θα ανάψει σταθερά με λευκό χρώμα.

**Σημείωση:** Από τη δεύτερη σύζευξη, θα πρέπει να μπειτε χειροκίνητα στη λειτουργία σύζευξης στο σετ μικροφώνου-ακουστικών, σύροντας τον διακόπτη ενεργοποίησης στο εικονίδιο Bluetooth®.

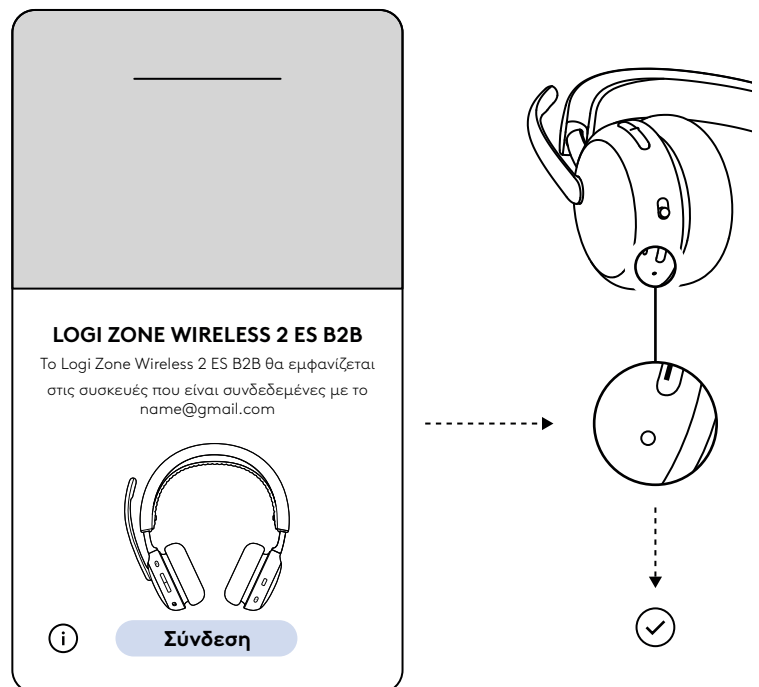

### ΠΡΟΣΑΡΜΟΓΗ ΤΟΥ ΣΕΤ ΜΙΚΡΟΦΩΝΟΥ-ΑΚΟΥΣΤΙΚΩΝ

1. Προσαρμόστε το σετ μικροφώνου-ακουστικών σύροντας τα ακουστικά προς τα επάνω και κάτω κατά μήκος του στηρίγματος κεφαλής.
2. Περιστρέψτε τα ακουστικά για να εφαρμόσουν στα αυτιά σας.
3. Η διαδικασία θα είναι ευκολότερη αν προσαρμόσετε το σετ μικροφώνου-ακουστικών ενώ το φοράτε. Μετακινήστε τα ακουστικά προς τα επάνω και κάτω κατά μήκος του στηρίγματος κεφαλής, μέχρι να τα νιώθετε άνετα επάνω στα αυτιά σας.

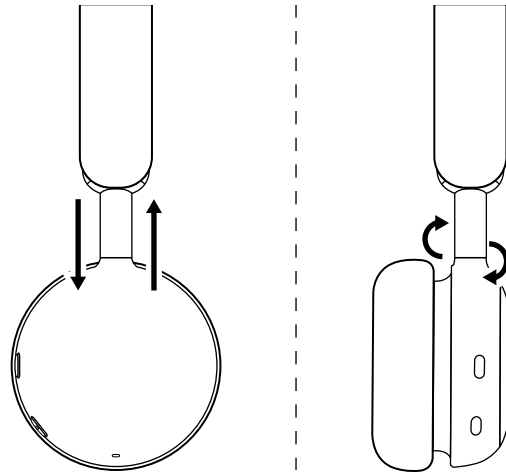

### ΠΡΟΣΑΡΜΟΓΗ ΤΟΥ ΒΡΑΧΙΟΝΑ ΜΙΚΡΟΦΩΝΟΥ

Ο βραχίονας του μικροφώνου περιστρέφεται κατά 270 μοίρες. Μπορείτε να το φορέσετε είτε στην αριστερή είτε στη δεξιά πλευρά. Ανάλογα με την πλευρά στην οποία τοποθετείται το μικρόφωνο, γίνεται αντίστοιχα και αυτόματη εναλλαγή του καναλιού ήχου.

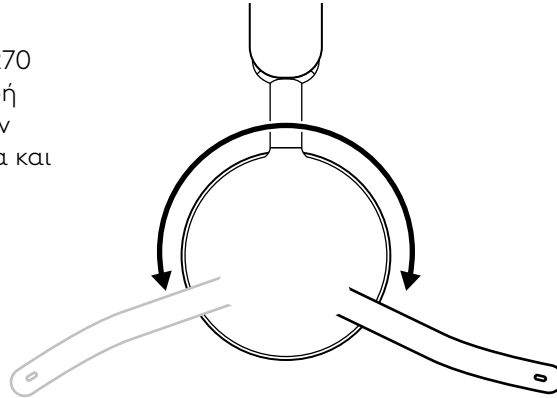

Ο βραχίονας μικροφώνου πρέπει να βρίσκεται κοντά ή δίπλα στο στόμα σας, σε ευθυγράμμιση με τη γωνία του στόματος.

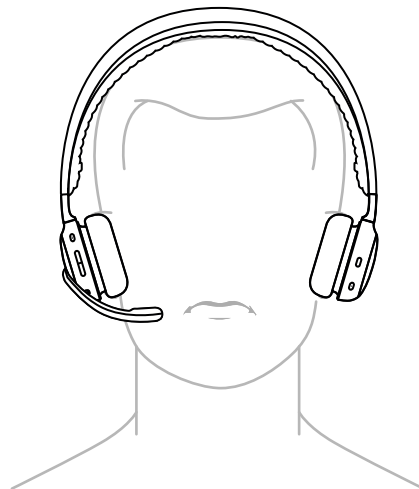

## ΦΟΡΤΙΣΗ

Το σετ μικροφώνου-ακουστικών απενεργοποιείται αυτόματα όταν παραμείνει σε αδράνεια.

Ο χρονοδιακόπτης αναστολής λειτουργίας μπορεί να ρυθμιστεί στην εφαρμογή Logi Tune.

Η ενδεικτική λυχνία του σετ μικροφώνου-ακουστικών γίνεται ΚΟΚΚΙΝΗ όταν η ισχύς της μπαταρίας είναι χαμηλή.

### Φόρτιση μέσω καλωδίου USB

1. Συνδέστε το ένα άκρο του καλωδίου στη θύρα *USB-C* στο κάτω μέρος του προστατευτικού αυτιού και το άλλο άκρο στη θύρα φόρτισης *USB-C* στον υπολογιστή σας, στη βάση σύνδεσης ή σε ένα τροφοδοτικό.
2. Η φωτεινή ένδειξη θα αυξομειώνεται αργά με λευκό χρώμα κατά τη διάρκεια της φόρτισης.
3. Η ενδεικτική λυχνία θα ανάψει σταθερά με λευκό χρώμα όταν ολοκληρωθεί η φόρτιση.
  - 2 ώρες φόρτισης αρκούν για την πλήρη φόρτιση της μπαταρίας.
  - 5 λεπτά φόρτισης προσφέρουν 1 ώρα χρόνου ομιλίας.\*
4. Κατά τη διάρκεια της φόρτισης, τα ακουστικά με μικρόφωνο μπορεί να χρησιμοποιηθούν μέσω σύζευξης *Bluetooth*<sup>®</sup>. Μπορεί επίσης να χρησιμοποιηθεί ως ενσύρματο σετ μικροφώνου-ακουστικών με το καλώδιο *USB-C* συνδεδεμένο ενώ το σετ μικροφώνου-ακουστικών είναι απενεργοποιημένο.

\* Η διάρκεια ζωής της μπαταρίας ενδέχεται να διαφέρει ανάλογα με τις συνθήκες περιβάλλοντος και λειτουργίας του υπολογιστή.

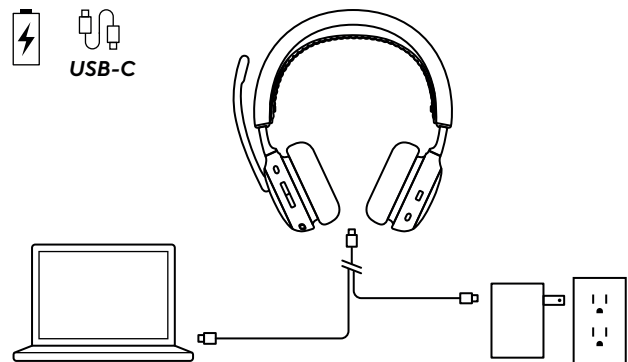

## ΣΤΟΙΧΕΙΑ ΕΛΕΓΧΟΥ ΣΕΤ ΜΙΚΡΟΦΩΝΟΥ-ΑΚΟΥΣΤΙΚΩΝ

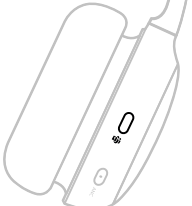
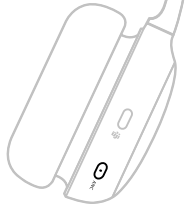
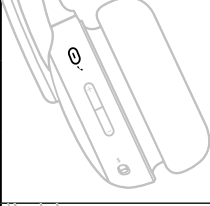
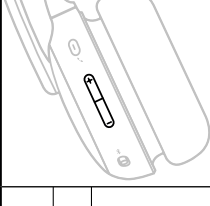
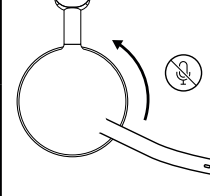
Κουμπί	Χρήση		Ενέργεια
	Στοιχεία ελέγχου κλήσεων	Απάντηση / Τερματισμός κλήσης	Στιγμιαίο πάτημα
		Συνέχιση της κλήσης που βρίσκεται σε αναμονή	
	Φωνητικός βοηθός	Ενεργοποίηση φωνητικού βοηθού (όταν δεν υπάρχει δραστηριότητα κλήσης)	Πάτημα για 2 δευτερόλεπτα
	Στοιχεία ελέγχου κλήσεων στο Teams (Μόνο για την έκδοση Teams)	Δραστηριότητες Teams	Στιγμιαίο πάτημα
			Πάτημα για 2 δευτερόλεπτα
	Στοιχεία ελέγχου ANC	Εναλλαγή μεταξύ ANC και Διαφάνειας	Στιγμιαίο πάτημα
		Το ANC είναι απενεργοποιημένο	Πάτημα για 2 δευτερόλεπτα
	Στοιχεία ελέγχου πολυμέσων (Με την υποστήριξη του Logi Tune)	Αναπαραγωγή / Παύση	Στιγμιαίο πάτημα
		Επόμενο κομμάτι	Διπλό πάτημα
		Προηγούμενο κομμάτι	Τριπλό πάτημα
	Στοιχεία ελέγχου έντασης ήχου	Αύξηση έντασης ήχου	Στιγμιαίο πάτημα προς τα πάνω
		Μείωση έντασης ήχου	Στιγμιαίο πάτημα προς τα κάτω
	Σίγαση	Σίγαση ενεργή	Αναδίπλωση του βραχίονα του μικροφώνου προς τα επάνω
		Σίγαση ανενεργή	Αναδίπλωση του βραχίονα του μικροφώνου προς τα κάτω

### Σημείωση:

- Οι δραστηριότητες του Teams λειτουργούν μόνο όταν εκτελείται το Teams σε ξεκλειδωμένο υπολογιστή.
- Η λειτουργία του ελέγχου πολυμέσων εξαρτάται από τον τύπο της εφαρμογής. Μπορεί να ρυθμιστεί μόνο μέσω της εφαρμογής Logi Tune.
- Οι δραστηριότητες κλήσεων αποτελούν πάντα πρώτη προτεραιότητα σε σχέση με τη ροή πολυμέσων. Όταν δύο συσκευές Bluetooth® είναι συνδεδεμένες, η τελευταία ενεργή συσκευή θα έχει προτεραιότητα σε σχέση με την άλλη. Και η προτεραιότητα μεταξύ δύο συσκευών Bluetooth® μπορεί να προσαρμοστεί στην εφαρμογή Logi Tune στην ενότητα Συνδεδεμένες συσκευές.
- Για να μάθετε περισσότερα σχετικά με το κουμπί Teams, επισκεφτείτε τη σελίδα υποστήριξης της Microsoft : Χρησιμοποιήστε το κουμπί Microsoft Teams στην πιστοποιημένη συσκευή Teams.
- Φωνητικά μηνύματα υποδεικνύουν πότε η σίγαση μικροφώνου είναι ενεργή/ανενεργή.

**Συμβουλή:** Το ANC μπορεί να προσαρμοστεί στην εφαρμογή Logi Tune.

## ΕΝΕΡΓΗ ΕΞΑΛΕΙΨΗ ΘΟΡΥΒΟΥ (ANC)

Η τεχνολογία ANC φιλτράρει τους γύρω θορύβους, ώστε να συγκεντρώνεστε ευκολότερα στην εργασία σας.

- Πιέστε το κουμπί ANC στο πλάι του ακουστικού για εναλλαγή μεταξύ λειτουργίας ANC και Διαφάνειας.
- Θα ακούγονται φωνητικά μηνύματα κατά την εναλλαγή μεταξύ λειτουργιών.

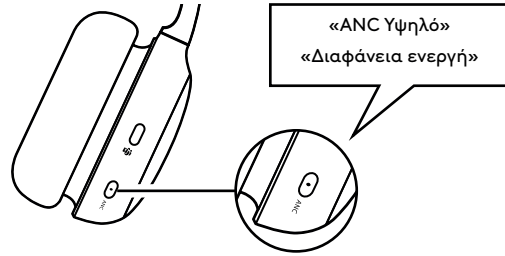

**Σημείωση:** Είναι δυνατή η προσαρμογή του κουμπιού ANC για κυκλική εναλλαγή έως 5 διαφορετικών λειτουργιών στην εφαρμογή Logi Tune: Προσαρμόσιμο ANC, υψηλό/χαμηλό/ απενεργοποίηση ANC, Διαφάνεια.

## ΦΩΤΕΙΝΗ ΕΝΔΕΙΞΗ ΣΕΤ ΜΙΚΡΟΦΩΝΟΥ-ΑΚΟΥΣΤΙΚΩΝ

Ενδεικτική λυχνία		Κατάσταση
Λευκό χρώμα	Σταθερά αναμμένη	Ενεργοποίηση
		Συνδέθηκε σε συσκευή
		Η μπαταρία είναι πλήρως φορτισμένη
	Αναβοσβήνει αργά	Η μπαταρία φορτίζεται
Κόκκινο	Αναβοσβήνει	Εισερχόμενη κλήση Λειτουργία σύζευξης Bluetooth®
	Σταθερά αναμμένη	Χαμηλή ισχύς μπαταρίας
Μοβ και Λευκό	Αναβοσβήνει	Σίγαση ενεργή
	Αναβοσβήνει	Ενημέρωση υλικολογισμικού σετ μικροφώνου-ακουστικών

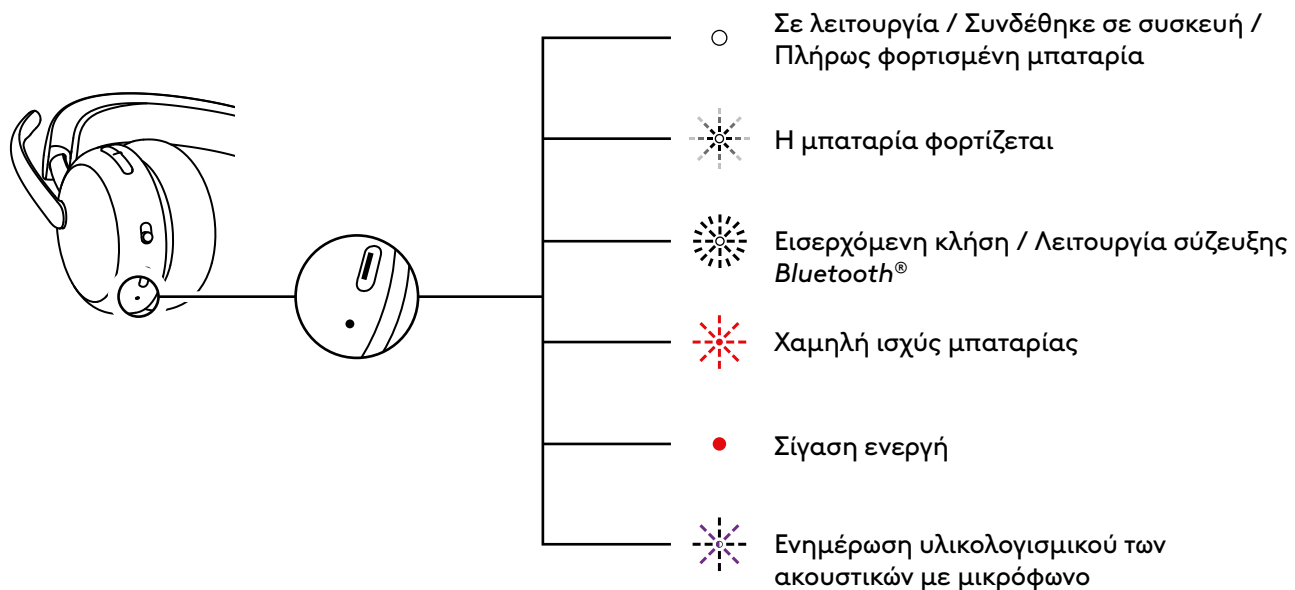

## ΗΧΟΣ ΜΕΣΩ USB (ΦΙΛΙΚΟ ΠΡΟΣ ΤΗΝ ΠΥΚΝΟΤΗΤΑ)

Αν ο ήχος σας δεν είναι σταθερός κατά τη διάρκεια μιας κλήσης, επειδή υπάρχουν πάρα πολλές ασύρματες συσκευές κοντά σας (υψηλή πυκνότητα), το σετ μικροφώνου-ακουστικών μπορεί να χρησιμοποιηθεί ως ενσύρματο.

1. Απενεργοποιήστε το σετ μικροφώνου-ακουστικών.
2. Συνδέστε το σετ μικροφώνου-ακουστικών στο παρεχόμενο καλώδιο USB. Συνδέστε την άλλη πλευρά του καλωδίου USB-C στη θύρα USB-C στον υπολογιστή σας.
3. Βεβαιωθείτε ότι έχετε επιλέξει "Logi Zone Wireless 2 ES B2B-USB" στη ρύθμιση συσκευής ήχου.

**Σημείωση:** Το σετ μικροφώνου-ακουστικών φορτίζει σε αυτήν τη λειτουργία. Τα στοιχεία ελέγχου κουμπιών μπορεί να μην είναι διαθέσιμα σε αυτήν τη λειτουργία.

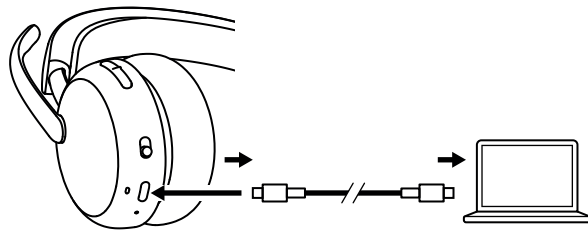

## LOGI TUNE

Το Logi Tune συμβάλλει στη βελτίωση της απόδοσης των ακουστικών με μικρόφωνο με περιοδικές ενημερώσεις λογισμικού και υλικολογισμικού. Μάθετε περισσότερα και κάντε λήψη του Logi Tune από τη διεύθυνση [logitech.com/tune](https://logitech.com/tune), το *Apple App Store* ή το *Google Play store*.



## ΠΡΟΣΑΡΜΟΓΗ ΗΧΟΥ ΦΩΝΗΣ

**Με τη λειτουργία Ήχου φωνής** μπορείτε κατά τη διάρκεια μιας συνομιλίας να ακούτε και τη δική σας φωνή, ώστε να γνωρίζετε πόσο δυνατά ακούγεστε όταν μιλάτε. Στην εφαρμογή Logi Tune, επιλέξτε τη λειτουργία ήχου φωνής και προσαρμόστε ανάλογα τον επιλογέα.

- Υψηλότερος αριθμός σημαίνει ότι ακούτε περισσότερο τον εξωτερικό ήχο.
- Χαμηλότερος αριθμός σημαίνει ότι ακούτε λιγότερο τον εξωτερικό ήχο.

## ΧΡΟΝΟΔΙΑΚΟΠΤΗΣ ΑΥΤΟΜΑΤΗΣ ΑΝΑΣΤΟΛΗΣ ΛΕΙΤΟΥΡΓΙΑΣ

Από προεπιλογή, το σετ μικροφώνου-ακουστικών απενεργοποιείται αυτόματα όταν δεν έχει χρησιμοποιηθεί για 30 λεπτά. Προσαρμόστε τον χρονοδιακόπτη αναστολής λειτουργίας στην εφαρμογή Logi Tune.

## MIC EQ - Ισοσταθμιστής μικροφώνου

Προσαρμόστε τον ισοσταθμιστή μικροφώνου στο Logi Tune για να προσαρμόζετε τη φωνή σας, ώστε να ακούγεται πιο δυνατά ή πιο βαθιά.

## ΠΡΟΣΤΑΣΙΑ ΑΚΟΗΣ

Τα Zone Wireless 2 ES for Business παρέχουν τρεις τύπους προστασίας ώστε να ακούτε με ασφάλεια.

**Περιορισμός κορυφής:** Η ένταση του ήχου περιορίζεται πάντα στα 100 dBA για την αποφυγή βλάβης της ακοής σας.

**Προστασία από ξαφνικές αλλαγές έντασης του ήχου:** Απαλείφει τις ξαφνικές κορυφώσεις ήχου για την αποφυγή ακουστικού σοκ, σύμφωνα με την οδηγία G616 της Αυστραλίας. Αυτό μπορεί να ενεργοποιηθεί στην εφαρμογή Logi Tune και ισχύει μόνο για τις δραστηριότητες κλήσεων.

**Έκθεση σε θόρυβο με την πάροδο του χρόνου:** Προστατεύει τα αυτιά σας από την έκθεση σε θόρυβο κατά τη διάρκεια μιας περιόδου 8 ωρών με όριο έως 85 dBA, σύμφωνα με την οδηγία G616 της Αυστραλίας. Αυτό μπορεί να ενεργοποιηθεί στην εφαρμογή Logi Tune και ισχύει μόνο για τις δραστηριότητες κλήσεων.

## ΕΝΗΜΕΡΩΣΗ ΤΩΝ ΑΚΟΥΣΤΙΚΩΝ ΜΕ ΜΙΚΡΟΦΩΝΟ

Κάντε λήψη του Logi Tune από τη διεύθυνση [logitech.com/tune](http://logitech.com/tune) και ελέγξτε για διαθέσιμες ενημερώσεις υλικολογισμικού.

**Σημείωση:** Απενεργοποιήστε και ενεργοποιήστε το σετ μικροφώνου-ακουστικών μετά την ολοκλήρωση της ενημέρωσης για να βεβαιωθείτε ότι έχει πραγματοποιηθεί με επιτυχία.

## ΕΠΑΝΑΦΟΡΑ ΤΩΝ ΑΚΟΥΣΤΙΚΩΝ ΜΕ ΜΙΚΡΟΦΩΝΟ

Για να επαναφέρετε το σετ μικροφώνου-ακουστικών στην αρχική του κατάσταση, ενεργοποιήστε το σετ μικροφώνου-ακουστικών, πιέστε παρατεταμένα το κουμπί αύξησης έντασης και σύρετε το κουμπί λειτουργίας σύζευξης για 5 δευτερόλεπτα. Η επαναφορά του σετ μικροφώνου-ακουστικών είναι επιτυχής όταν η ενδεικτική λυχνία του σετ μικροφώνου-ακουστικών αναβοσβήσει γρήγορα με χρώμα κόκκινο και λευκό 3 φορές και έπειτα σβήσει.

Μπορείτε, επίσης, να κάνετε επαναφορά των εργοστασιακών ρυθμίσεων στο Logi Tune:

1. Επιλέξτε το σετ μικροφώνου-ακουστικών στη λίστα "Συσκευές".
2. Κάντε κλικ στο κουμπί (i) στα δεξιά.
3. Κάντε κλικ στην επιλογή "Επαναφορά εργοστασιακών ρυθμίσεων" και, στη συνέχεια, επιλέξτε "Συνέχεια σε επαναφορά εργοστασιακών ρυθμίσεων" για να επαναφέρετε τις εργοστασιακές ρυθμίσεις.

## ΔΙΑΣΤΑΣΕΙΣ

### Ακουστικά με μικρόφωνο:

Ύψος x Πλάτος x Βάθος:  
185,2 x 183,6 x 73,0 mm

### Βάρος:

212 g

## ΑΠΑΙΤΗΣΕΙΣ ΣΥΣΤΗΜΑΤΟΣ

Λειτουργεί με κοινές εφαρμογές κλήσης σε όλες σχεδόν τις πλατφόρμες και τα λειτουργικά συστήματα μέσω *Bluetooth*<sup>®</sup> και συσκευές που υποστηρίζουν *iOS* ή *Android Bluetooth*<sup>®</sup>.

## ΤΕΧΝΙΚΕΣ ΠΡΟΔΙΑΓΡΑΦΕΣ

Τύπος μικροφώνου: 2 μικρόφωνα με τεχνολογία εξάλειψης θορύβου, με αλγόριθμους που βασίζονται στην τεχνητή νοημοσύνη και ισοσταθμιστή μικροφώνου

Απόκριση συχνότητας (ακουστικά με μικρόφωνο): 20 Hz - 20 kHz (λειτουργία μουσικής), 100 Hz - 8 kHz (λειτουργία ομιλίας)

Απόκριση συχνότητας (μικρόφωνο): 100 Hz - 8 kHz

Τύπος μπαταρίας: Ενσωματωμένη μπαταρία (ιόντων λιθίου)

Διάρκεια ζωής μπαταρίας (χρόνος ομιλίας)\*: Έως 20 ώρες (με ενεργή τη λειτουργία ANC), έως 25 ώρες (με ανενεργή τη λειτουργία ANC)

Διάρκεια ζωής μπαταρίας (χρόνος ακρόασης)\*: Έως 25 ώρες (με ενεργή τη λειτουργία ANC), έως 48 ώρες (με ανενεργή τη λειτουργία ANC)

Έκδοση *Bluetooth*<sup>®</sup>: 5.3

Εμβέλεια ασύρματης σύνδεσης\*: Έως 50 m / 170 ft (ελεύθερο οπτικό πεδίο)

Μήκος καλωδίου φόρτισης *USB-C* σε *C*: 1,5 m

Συμμόρφωση σχετικά με τον ήχο: Συμμόρφωση με το πρότυπο EN 50332-2

\*Η διάρκεια της μπαταρίας και η εμβέλεια της ασύρματης σύνδεσης ενδέχεται να διαφέρουν ανάλογα με τις περιβαλλοντικές συνθήκες και τις συνθήκες λειτουργίας του υπολογιστή.

[www.logitech.com/support/zonewireless2es-b](http://www.logitech.com/support/zonewireless2es-b)

## ЗНАКОМСТВО С ПРОДУКТОМ

### ВИД СЗАДИ

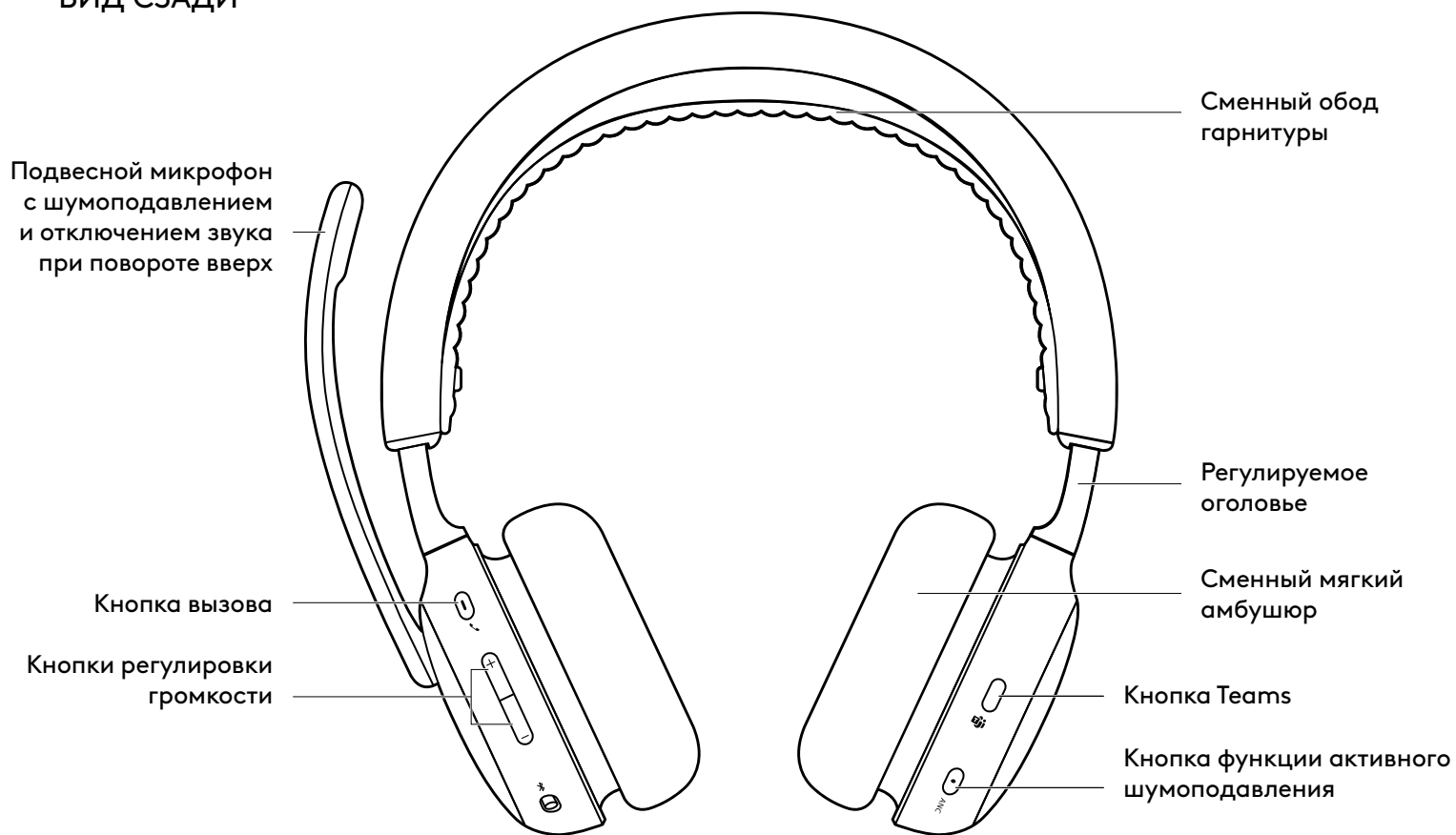

### ВИД СНИЗУ

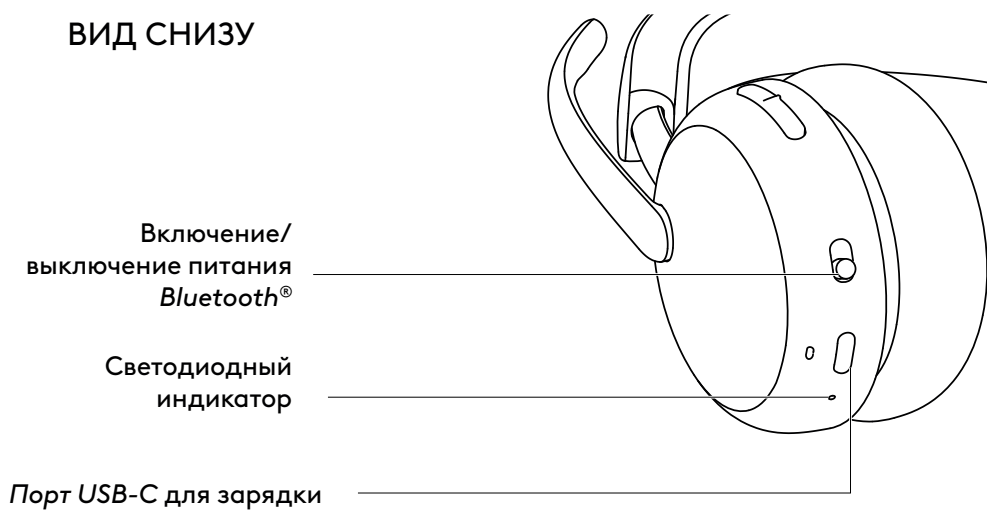

## КОМПЛЕКТ ПОСТАВКИ

1. Гарнитура
2. Кабель для зарядки с двумя разъемами *USB-C*
3. Дорожный чехол
4. Документация пользователя

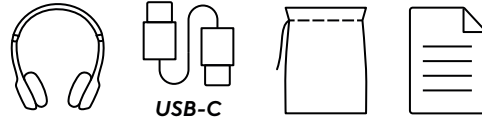

## ВКЛЮЧЕНИЕ ПИТАНИЯ И ПЕРВОЕ СОПРЯЖЕНИЕ С НОУТБУКОМ ПО *BLUETOOTH*®

1. Сдвиньте выключатель питания к центру.
2. Когда питание включится, световой индикатор загорится белым.
3. Если сопряжение с устройством производится впервые, гарнитура автоматически перейдет в режим сопряжения для подключения к ноутбуку. Световой индикатор начнет быстро мерцать белым.

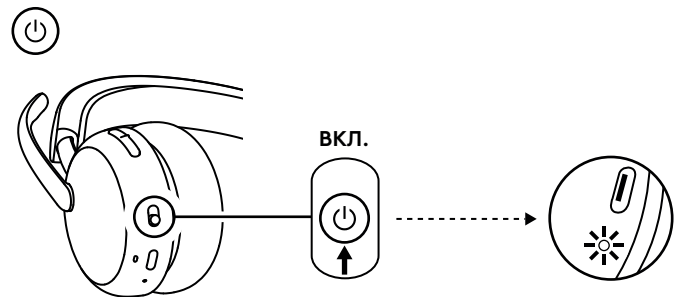

### 4. Для устройств с ОС *Windows*

Подключите гарнитуру, воспользовавшись функцией *Swift Pair*. Когда в уведомлении *Swift Pair* отобразится *Logi Zone Wireless 2 (ES B2B)*, выберите «Подключить».

**Примечание.** Убедитесь в том, что параметр «Показывать уведомления при подключении с помощью *Swift Pair*» включен в настройках *Bluetooth*® ноутбука.

### Для устройств с ОС *Mac* и другой операционной системой

Перейдите в настройки *Bluetooth*® на своем устройстве. Выберите *Logi Zone Wireless 2 ES B2B* в списке обнаруженных устройств.

5. Когда сопряжение будет установлено, светодиодный индикатор начнет непрерывно гореть белым светом.

**Примечание.** После подключения гарнитуры к устройству с операционной системой *Windows 11* в списке подключений *Bluetooth*® она будет отображаться как *LE-Logi Zone Wireless 2 ES B2B*. После подключения к устройству с другой версией *Windows* она будет отображаться как *Logi Zone Wireless 2 ES B2B* и *LE-Logi Zone Wireless 2 ES B2B*.

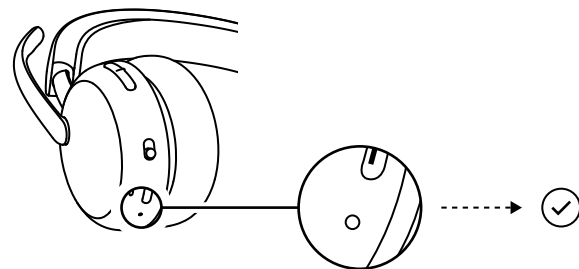

## ВЫКЛЮЧЕНИЕ ПИТАНИЯ

Сдвиньте выключатель питания по направлению к значку питания.

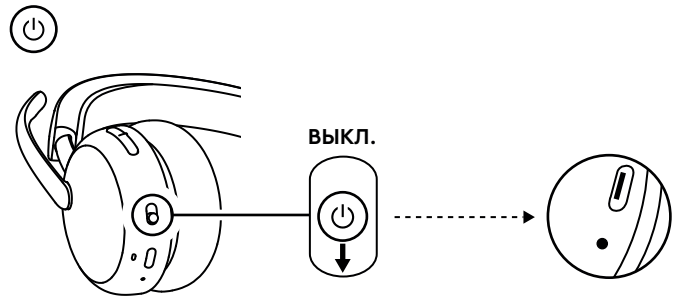

## СОПРЯЖЕНИЕ ЧЕРЕЗ BLUETOOTH®

1. Сдвиньте выключатель питания по направлению к значку Bluetooth® и удерживайте в течение 2 секунд. Световой индикатор начнет быстро мерцать белым.

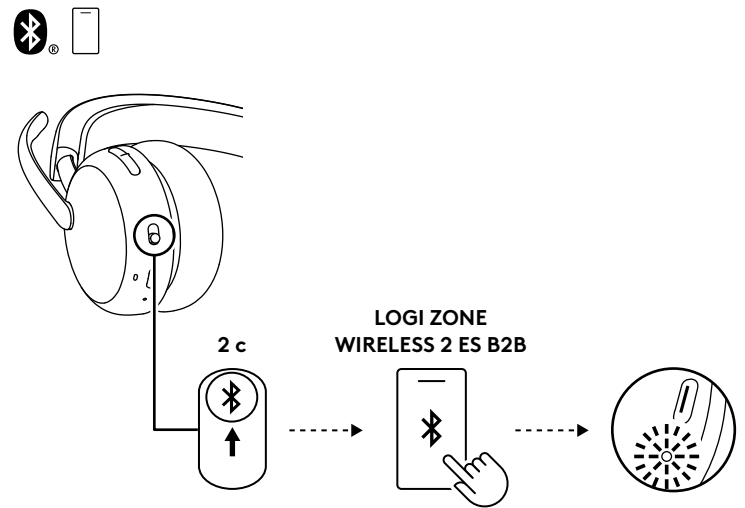

### 2. Устройства Android

Используйте функцию *Fast Pair* для сопряжения гарнитуры.

Когда на вашем устройстве отобразится уведомление функции *Fast Pair*, выберите «Подключить».

#### Для iOS и других устройств

Откройте настройки Bluetooth® на вашем устройстве. Выберите Logi Zone Wireless 2 ES B2B в списке обнаруженных устройств.

3. Когда сопряжение будет установлено, светодиодный индикатор начнет непрерывно гореть белым светом.

**Примечание.** Начиная со второго по счету подключения гарнитуры, вам необходимо будет активировать режим сопряжения на ней вручную. Для этого сдвиньте выключатель питания по направлению к значку Bluetooth®.

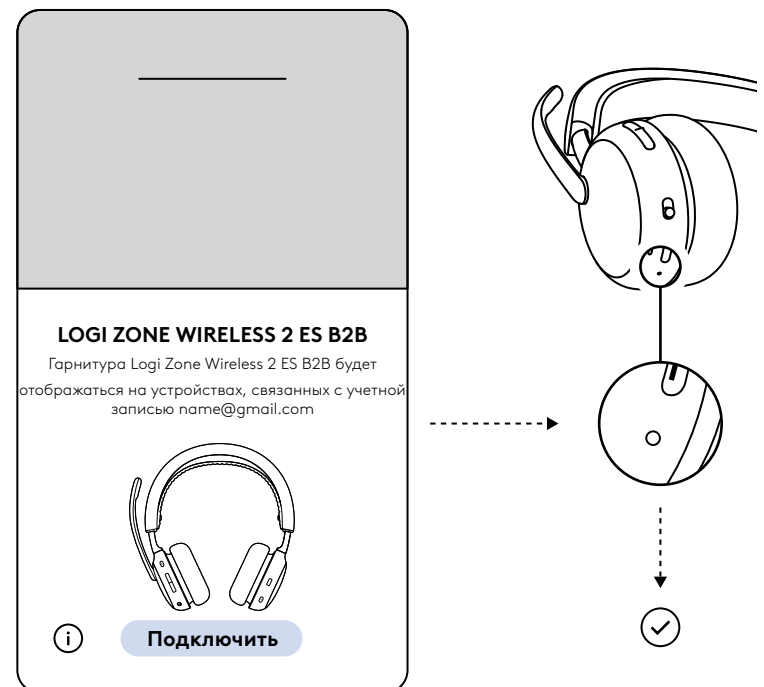

### РЕГУЛИРОВКА ПОСАДКИ ГАРНИТУРЫ

1. Отрегулируйте прилегание гарнитуры, перемещая чашки наушников вверх и вниз по оголовью.
2. Поверните чашки наушников так, чтобы они прилегали к ушам.
3. Отрегулировать посадку гарнитуры будет проще, если вы наденете ее на голову. Перемещайте чашки наушников вверх и вниз по оголовью, пока не почувствуете, что они удобно прилегают к ушам.

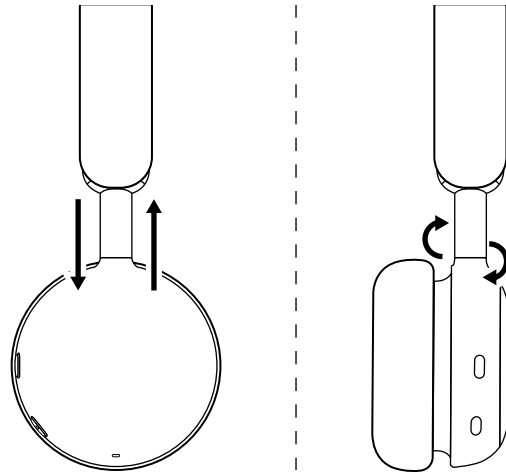

### РЕГУЛИРОВКА ДЕРЖАТЕЛЯ МИКРОФОНА

Держатель микрофона поворачивается на 270 градусов. Его можно расположить как справа, так и слева. Аудиоканал переключается автоматически в зависимости от того, с какой стороны располагается микрофон.

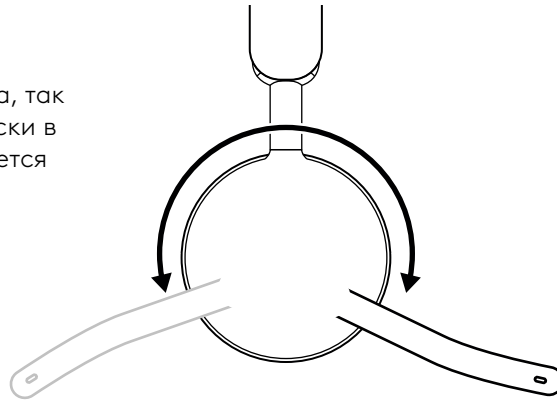

Подвесной микрофон следует разместить рядом со ртом, выровняв его по уголку рта.

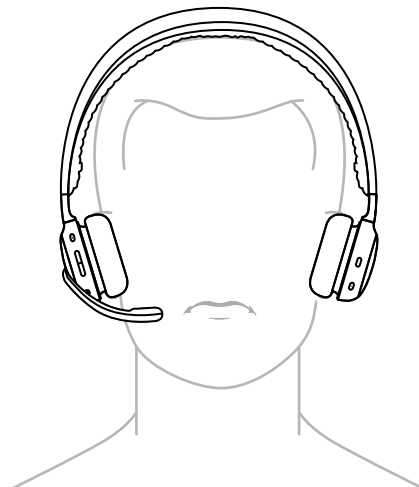

## ЗАРЯДКА

Гарнитура автоматически отключается, когда ее не используют.

Параметры автоматического перехода в спящий режим можно настроить в приложении Logi Tune.

Когда заряд батареи снижается до определенного уровня, светодиодный индикатор загорается **КРАСНЫМ**.

### Зарядка с помощью USB-кабеля

1. Подключите один конец кабеля к порту *USB-C*, который находится снизу чашки наушника, а другой его конец — к порту *USB-C* для зарядки на компьютере док-станции или адаптере питания.
2. При зарядке светодиодный индикатор будет гореть, пульсируя белым светом.
3. Когда батарея полностью зарядится, светодиодный индикатор начнет непрерывно светиться белым.
  - Для полной зарядки батареи потребуется 2 часа.
  - Зарядка на протяжении 5 минут позволяет использовать гарнитуру в режиме разговора до 1 часа\*.
4. Во время зарядки гарнитуру можно использовать в режиме сопряжения по *Bluetooth*<sup>®</sup>. Устройство также можно использовать в качестве проводной гарнитуры с подключенным кабелем *USB-C*. При этом гарнитура остается выключенной.

\* Время работы от батареи зависит от окружающих условий и конфигурации компьютера.

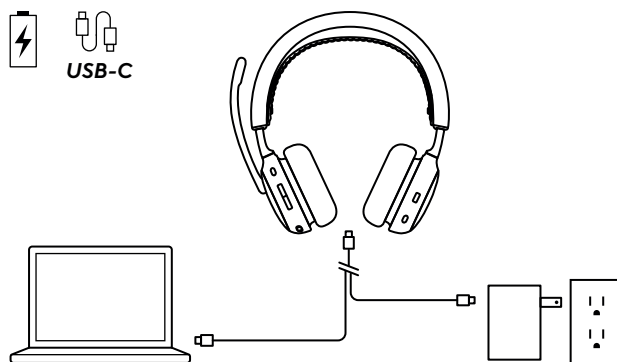

## ЭЛЕМЕНТЫ УПРАВЛЕНИЯ ГАРНИТУРОЙ

Кнопка	Функция		Действие
	<b>Управление вызовами</b>	Ответ на вызов / завершение вызова	Краткое нажатие
		Возобновление вызова на удержании	
	<b>Голосовой помощник</b>	Отклонение вызова Запуск голосового помощника (при отсутствии активного вызова)	Нажмите и удерживайте 2 секунды
	<b>Элементы управления вызовами Teams (только версия с поддержкой Teams)</b>	Управление действиями Teams	Краткое нажатие
			Нажмите и удерживайте 2 секунды
	<b>Управление активным шумоподавлением</b>	Переключение между активным шумоподавлением и режимом прозрачности	Краткое нажатие
		Активное шумоподавление выключено	Нажмите и удерживайте 2 секунды
	<b>Управление мультимедиа (включается в приложении Logi Tune)</b>	Воспроизведение / пауза	Краткое нажатие
		Следующая композиция	Двойное нажатие
		Предыдущая композиция	Нажмите три раза
	<b>Регуляторы громкости</b>	Увеличение громкости	Краткое нажатие верхней кнопки
		Уменьшение громкости	Короткое нажатие нижней кнопки
	<b>Отключение звука</b>	Отключение звука	Подвесной микрофон откинут вверх
		Включение звука	Подвесной микрофон опущен вниз

### Примечание.

- Функция управления действиями Teams активна только при запуске Teams на разблокированном компьютере.
- Функции управления мультимедиа зависят от типа приложения. Их можно настроить только в приложении Logi Tune.
- Управление вызовом всегда имеет более высокий приоритет по отношению к управлению мультимедиа. При работе с двумя устройствами, подключенными через Bluetooth®, приоритет будет отдаваться тому, которое использовалось последним. Приоритет между двумя устройствами, подключенными через Bluetooth®, можно настроить в приложении Logi Tune, в разделе «Подключенные устройства».
- Дополнительную информацию о кнопке Teams см. на странице поддержки Microsoft: Используйте кнопку Microsoft Teams на сертифицированном устройстве с поддержкой Teams.
- При включении или выключении звука вы услышите голосовую подсказку.

**Совет:** активное шумоподавление можно настроить в приложении Logi Tune.

## АКТИВНОЕ ШУМОПОДАВЛЕНИЕ (ANC)

Функция активного шумоподавления дает пользователю возможность сосредоточиться на текущих задачах.

- Нажмите кнопку ANC на боковой стороне чашки наушника, чтобы переключаться между режимом активного шумоподавления и режимом прозрачности.
- При переключении между режимами вы услышите голосовые подсказки.

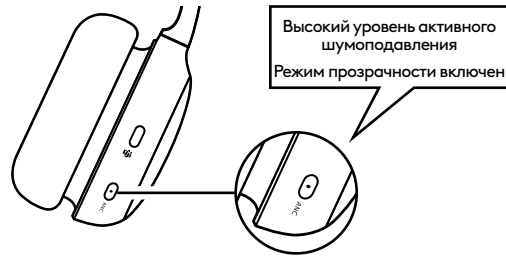

**Примечание.** Кнопку ANC можно настроить на переключение между 5 различными режимами в приложении Logi Tune: адаптивное активное шумоподавление, высокий/низкий/нулевой уровни активного шумоподавления, режим прозрачности.

## СВЕТОВОЙ ИНДИКАТОР ГАРНИТУРЫ

Режим работы		Состояние
Белый	Непрерывное свечение	Питание включено
		Подключено к устройству
		Батарея полностью заряжена
	Пulsирует	Батарея заряжается
Мигающий	Входящий вызов	
	Режим сопряжения по Bluetooth®	
Красный	Мигает	Низкий уровень заряда батареи
	Непрерывное свечение	Звук отключен
Фиолетовый и белый	Мигает	Обновление прошивки гарнитуры

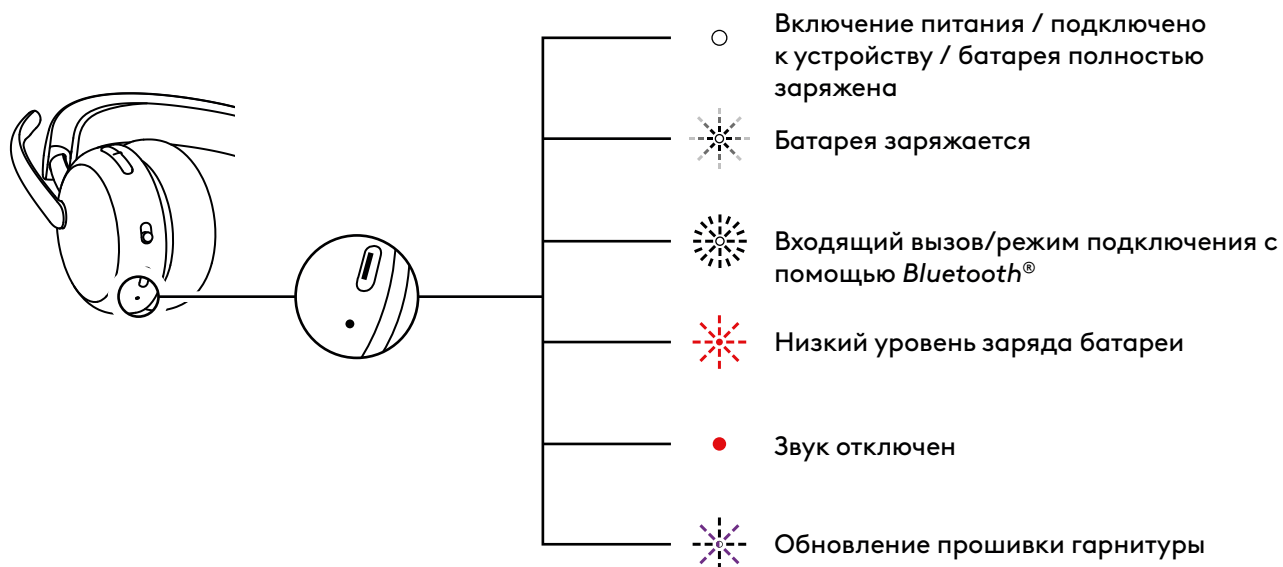

## ВОСПРОИЗВЕДЕНИЕ АУДИО ЧЕРЕЗ USB (ПРИ БОЛЬШОМ КОЛИЧЕСТВЕ ПОМЕХ)

Если звук во время разговора нестабилен из-за того, что поблизости находится слишком много беспроводных устройств (большое количество помех), гарнитуру можно подключить через провод.

1. Выключите гарнитуру.
2. Подсоедините к гарнитуре USB-кабель, который поставляется в комплекте с ней. Подключите второй конец USB-C в порт USB-C на компьютере.
3. В настройках аудио устройства должно быть выбрано устройство Logi Zone Wireless 2 ES B2B-USB.

**Примечание.** В этом режиме гарнитура заряжается. В этом режиме кнопки управления могут не работать.

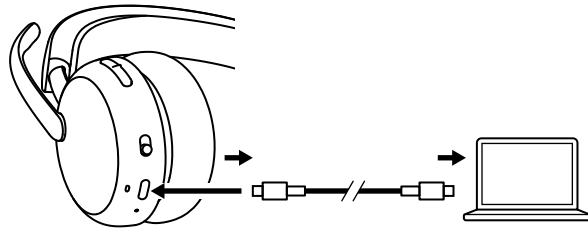

## LOGI TUNE

Приложение Logi Tune позволяет использовать гарнитуру максимально эффективно. Необходимо только регулярно обновлять программное обеспечение и прошивку устройства. Узнать больше о приложении Logi Tune и загрузить его можно с сайта [logitech.com/tune](https://logitech.com/tune), а также в магазине приложений *Apple App Store* или *Google Play*.

 Logi Tune



## РЕГУЛИРОВКА САМОПРОСЛУШИВАНИЯ

**Функция самопрослушивания** дает пользователю возможность слышать собственный голос во время общения и контролировать его громкость. Чтобы настроить работу функции, откройте соответствующий раздел приложения Logi Tune и воспользуйтесь круговым регулятором.

- Чем выше значение, тем сильнее будет слышен голос.
- Чем ниже значение, тем слабее будет слышен голос.

## ТАЙМЕР АВТОМАТИЧЕСКОГО ПЕРЕХОДА В РЕЖИМ СНА

По умолчанию гарнитура автоматически отключается, если ее не используют в течение 30 мин. Таймер перехода в режим сна можно настроить в приложении Logi Tune.

## ЭКВАЛАЙЗЕР МИКРОФОНА

Настройте эквалайзер микрофона в приложении Logi Tune, чтобы сделать звучание своего голоса более ярким или глубоким.

## ЗАЩИТА СЛУХА

Беспроводная гарнитура Zone Wireless 2 ES for Business обеспечивает три типа защиты слуха.

**Подавление пиков громкости:** громкость аудио всегда составляет не больше 100 дБА, чтобы предотвратить повреждение слуха.

**Защита от акустических ударов:** устраняет внезапные скачки громкости, чтобы избежать звукового шока (согласно австралийскому стандарту G616). Эту функцию можно включить в приложении Logi Tune. Она предназначена только для звонков.

**Длительное воздействие шума:** защита от воздействия шума в течение 8 часов с ограничением до 85 дБА (согласно австралийскому стандарту G616). Эту функцию можно включить в приложении Logi Tune. Она предназначена только для звонков.

## ОБНОВЛЕНИЕ ГАРНИТУРЫ

Загрузите Logi Tune с сайта [logitech.com/tune](http://logitech.com/tune) и проверьте наличие доступных обновлений для прошивки.

**Примечание.** Выключите и снова включите гарнитуру после завершения обновления, чтобы убедиться в том, что оно выполнено успешно.

## СБРОС НАСТРОЕК ГАРНИТУРЫ

Чтобы вернуть гарнитуру в исходное состояние, включите ее, нажмите и удерживайте кнопку увеличения громкости в течение 5 секунд, а затем сдвиньте кнопку питания в режим сопряжения на 5 секунд. Световой индикатор гарнитуры быстро мигнет красным и белым 3 раза и выключится — это говорит о том, что сброс выполнен.

Кроме того, можно выполнить возврат к заводским настройкам в Logi Tune.

1. Выберите гарнитуру в списке «Устройства».
2. Нажмите расположенную справа кнопку (i).
3. Нажмите «Возврат к заводским настройкам», а затем выберите «Выполнить возврат к заводским настройкам», чтобы восстановить заводские настройки.

## РАЗМЕРЫ

### Гарнитура:

Длина x ширина x толщина:

185,2 x 183,6 x 73,0 мм

### Вес:

212 г

## СИСТЕМНЫЕ ТРЕБОВАНИЯ

Устройство совместимо со стандартными приложениями для совершения вызовов, а также с большинством платформ и операционных систем при подключении через *Bluetooth*<sup>®</sup> либо с помощью устройств на базе *iOS* или *Android* с поддержкой *Bluetooth*<sup>®</sup>.

## ТЕХНИЧЕСКИЕ ХАРАКТЕРИСТИКИ

Тип микрофона: Два микрофона с шумоподавлением, алгоритмами на основе ИИ и эквалайзером микрофона

Частотный диапазон (гарнитура): 20 Гц — 20 кГц (в режиме прослушивания музыки), 100 Гц — 8 кГц (в режиме разговора)

Частотный диапазон (микрофон): 100 Гц — 8 кГц

Тип батареи: Встроенная батарея (литий-ионная)

Время работы от батареи (режим разговора)\*: до 20 часов (с активным шумоподавлением), до 25 часов (без активного шумоподавления)

Время работы от батареи (режим прослушивания аудио)\*: до 25 часов (с активным шумоподавлением), до 48 часов (без активного шумоподавления)

Версия *Bluetooth*<sup>®</sup>: 5.3

Диапазон действия беспроводной связи\*: до 50 м (в зоне прямой видимости)

Длина кабеля (кабель для зарядки с двумя разъемами *USB-C*): 1,5 м

Соответствие аудиоустройств стандартам: Соответствие стандарту EN 50332-2

\* Время работы от батареи и радиус действия беспроводной связи зависят от окружающих условий и конфигурации компьютера.

[www.logitech.com/support/zonewireless2es-b](http://www.logitech.com/support/zonewireless2es-b)

## OPIS URZĄDZENIA

### TYŁ URZĄDZENIA

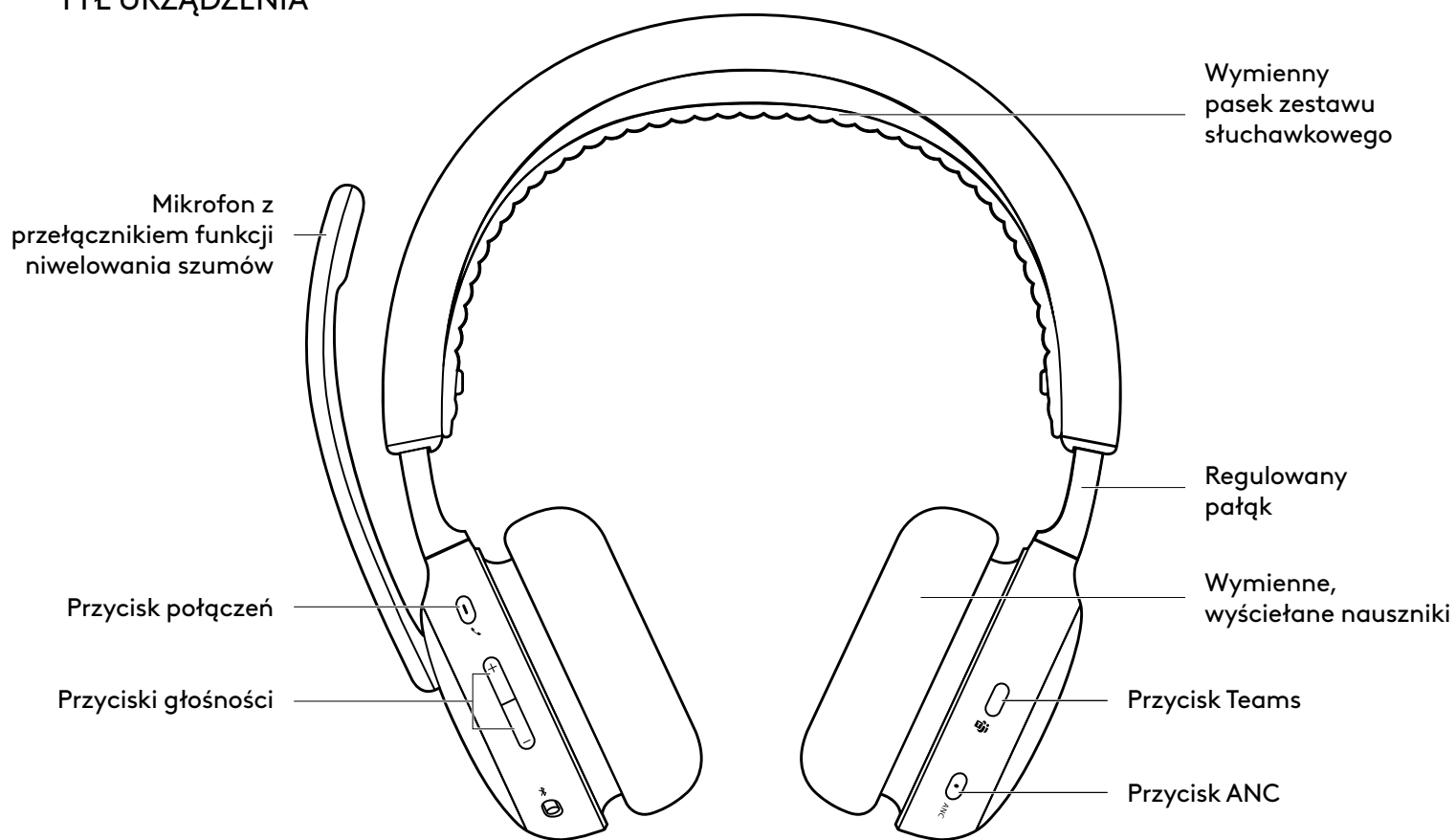

### WIDOK OD DOŁU

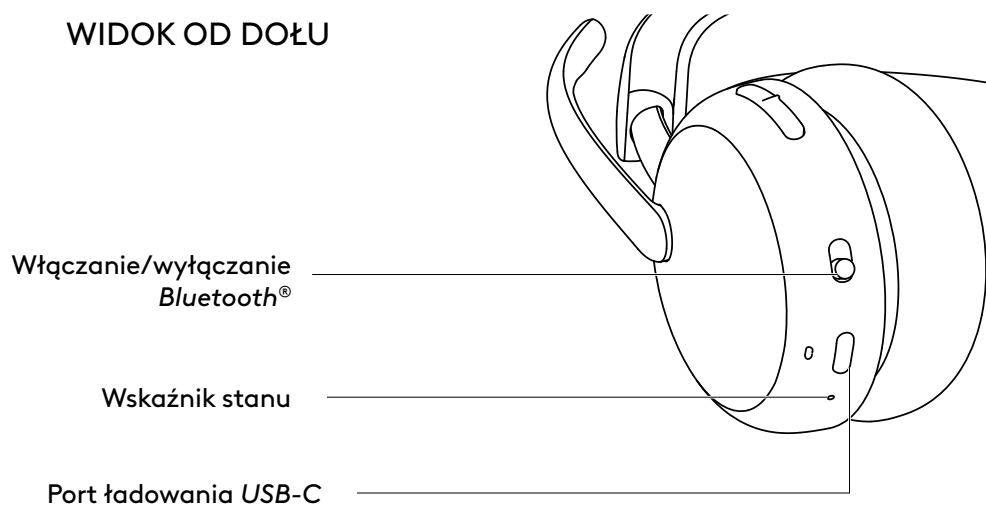

## ZAWARTOŚĆ OPAKOWANIA

1. Zestaw słuchawkowy
2. Kabel do ładowania *USB-C* do *C*
3. Etui podróżne
4. Dokumentacja produktu

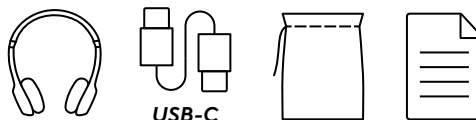

## WŁĄCZENIE ZASILANIA I PIERWSZE PAROWANIE *BLUETOOTH*® Z LAPTOPEM

1. Przesuń przełącznik zasilania na środek.
2. Po włączeniu zasilania wskaźnik świetlny zaczyna świecić na biało.
3. Jeśli jest to pierwsze parowanie z urządzeniem, zestaw słuchawkowy automatycznie przejdzie w tryb parowania, aby się połączyć z laptopem. Wskaźnik świetlny będzie szybko migał na biało.

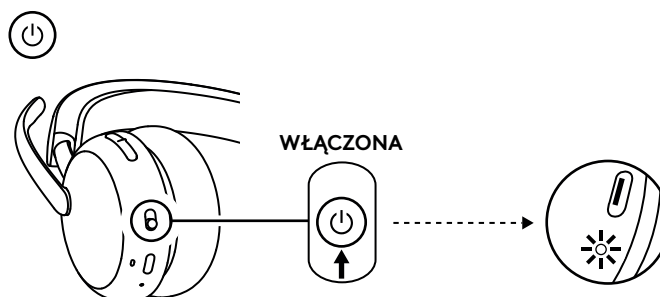

### 4. Na komputerze z systemem *Windows*

Sparuj zestaw słuchawkowy przez *Swift Pair*. Gdy powiadomienie *Swift Pair* wyświetli komunikat „Logi Zone Wireless 2 (ES B2B)”, wybierz opcję „Połącz”.

**Uwaga:** Upewnij się, że opcja „Pokaż powiadomienia o połączeniu za pomocą *Swift Pair*” jest włączona w ustawieniach *Bluetooth*® laptopa.

### Na komputerze *Mac* i innych systemach operacyjnych

Otwórz ustawienia *Bluetooth*® na urządzeniu. Spośród wykrytych urządzeń wybierz „Logi Zone Wireless 2 ES B2B”.

5. Gdy parowanie przebiegnie pomyślnie, wskaźnik stanu zacznie świecić nieprzerwanie na biało.

**Uwaga:** Na komputerze z systemem *Windows* 11 po podłączeniu zestaw słuchawkowy będzie widoczny jako „LE-Logi Zone Wireless 2 ES B2B” na liście urządzeń *Bluetooth*®. W przypadku innych wersji systemu *Windows* będzie on widoczny zarówno jako „Logi Zone Wireless 2 ES B2B”, jak i „LE-Logi Zone Wireless 2 ES B2B”.

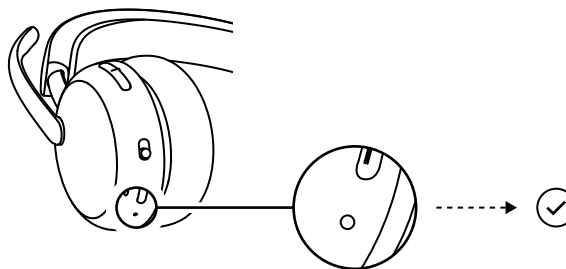
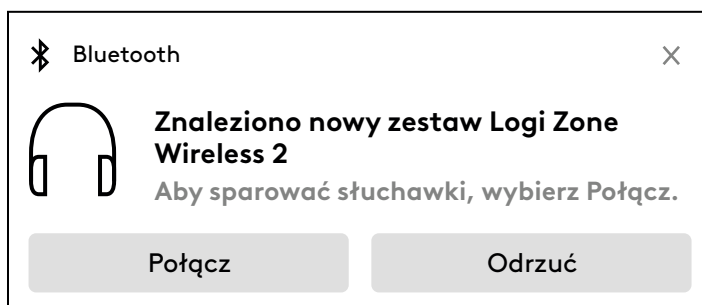

## WYŁĄCZENIE ZASILANIA

Przesuń przełącznik zasilania na ikonę zasilania.

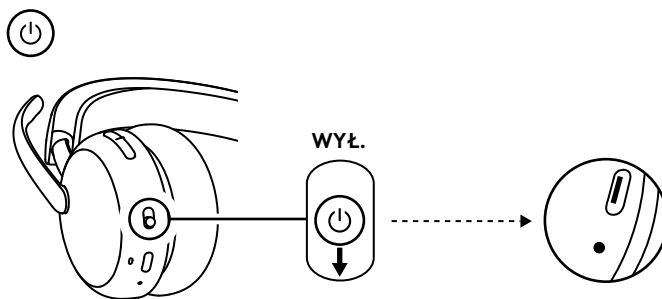

## PAROWANIE POPRZEZ BLUETOOTH®

1. Przesuń przełącznik zasilania na ikonę Bluetooth® i przytrzymaj przez 2 sekundy. Wskaźnik świetlny będzie szybko migał na biało.

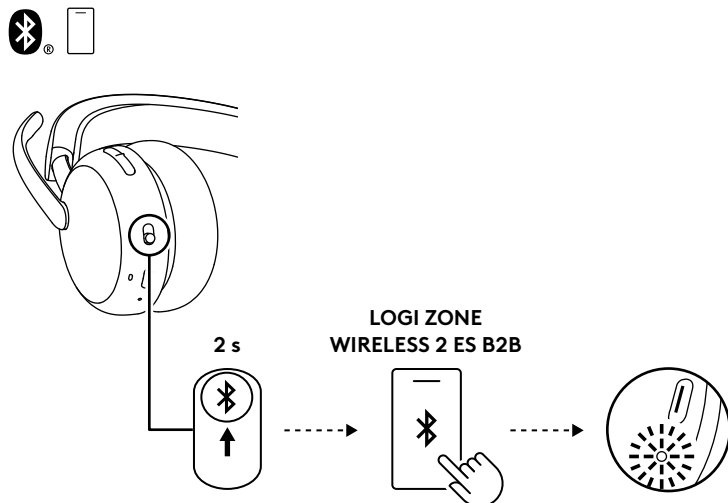

## 2. Urządzenia z systemem Android

Skorzystaj z opcji *Fast Pair*, aby sparować zestaw słuchawkowy.

Gdy na urządzeniu pojawi się powiadomienie *Fast Pair*, wybierz „Połącz”.

### Dla urządzeń z systemem iOS i innych urządzeń

Otwórz ustawienia Bluetooth® na urządzeniu. Spośród wykrytych urządzeń wybierz „Logi Zone Wireless 2 ES B2B”.

3. Gdy parowanie przebiegnie pomyślnie, wskaźnik stanu zacznie świecić nieprzerwanie na biało.

**Uwaga:** Po drugim sparowaniu musisz ręcznie wejść w tryb parowania na zestawie słuchawkowym, przesuwając przełącznik zasilania do ikony Bluetooth®.

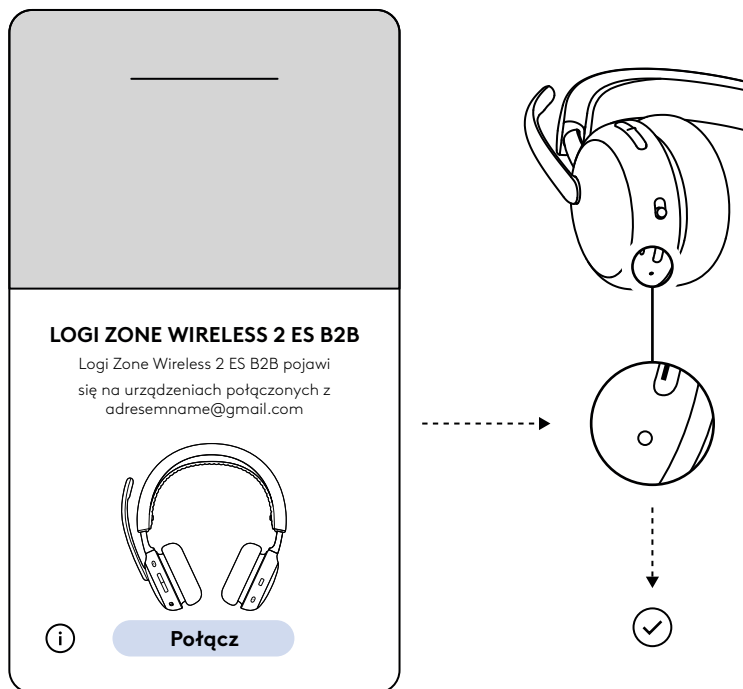

## REGULACJA ZESTAWU SŁUCHAWKOWEGO

1. Wyreguluj zestaw słuchawkowy, przesuwając nauszники w górę i w dół pałąka.
2. Obracaj nauszники aby dopasować je do uszu.
3. Założenie zestawu słuchawkowego na głowę może ułatwić regulację. Przesuwaj nauszniki w górę i w dół pałąka do momentu, aż będą wygodnie przylegać do uszu.

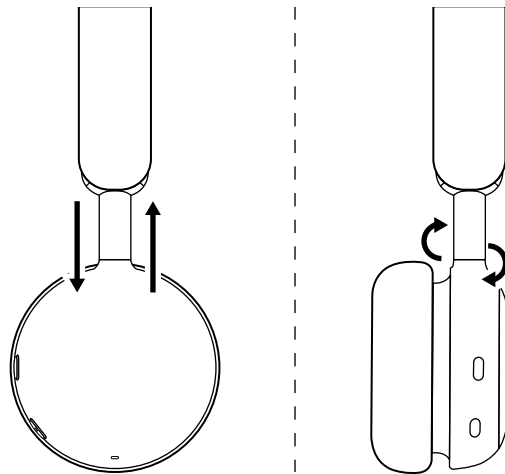

## REGULOWANIE WYSIĘGNIKA MIKROFONU

Wysięgnik mikrofonu obraca się o 270 stopni w obu kierunkach. Używaj go po lewej lub prawej stronie. Kanał audio zmieni się automatycznie w zależności od strony, z której używasz mikrofonu.

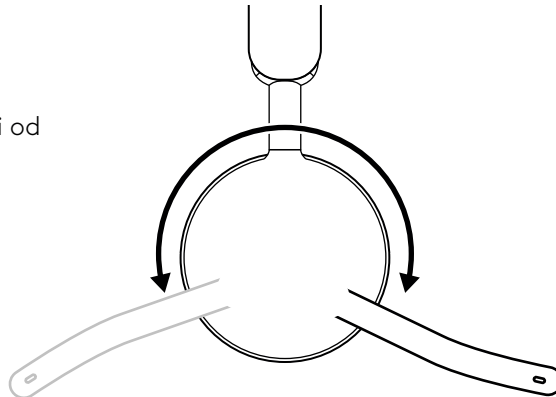

Wysięgnik mikrofonu powinien być umieszczony blisko ust lub obok nich, wyrównany z kąciemi ust.

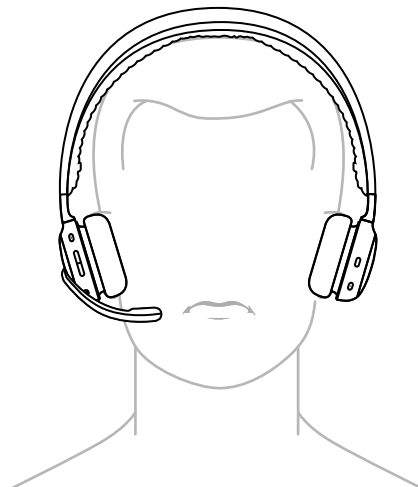

## ŁADOWANIE

Zestaw słuchawkowy wyłącza się automatycznie, gdy pozostaje nieużywany.

Wyłącznik czasowy można dostosować w aplikacji Logi Tune.

Gdy akumulator jest bliski wyczerpania, wskaźnik zestawu słuchawkowego zaświeci się na CZERWONO.

### Ładowanie poprzez kabel USB

1. Podłącz jeden koniec kabla do portu *USB-C* na spodzie nausznika, a drugi koniec do portu *USB-C* ładowania komputera, stacji dokującej lub zasilacza.
2. W czasie ładowania wskaźnik będzie pulsować kolorem białym.
3. Wskaźnik będzie świecić na biało po pełnym naładowaniu.
  - 2-godzinne ładowanie w pełni łąduje akumulator.
  - 5-minutowe ładowanie zapewnia 1 godzinę rozmów.\*
4. Zestawu słuchawkowego można używać podczas ładowania w urządzeniach sparowanych przez *Bluetooth*®. Gdy zestaw jest wyłączony, z podłączonym kablem *USB-C* można go również używać jako przewodowego zestawu słuchawkowego.

\* Żywotność baterii zależy od warunków otoczenia i charakteru pracy na komputerze.

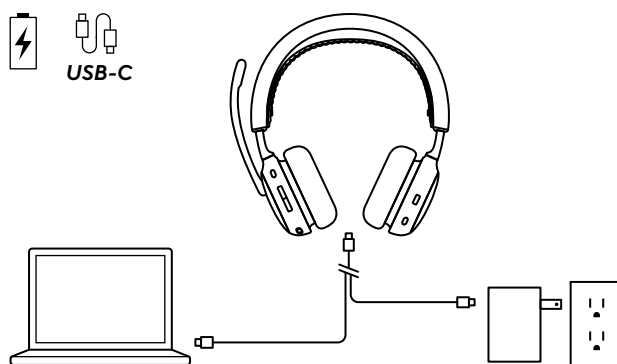

## PRZYCISKI STEROWANIA ZESTAWEM SŁUCHAWKOWYM

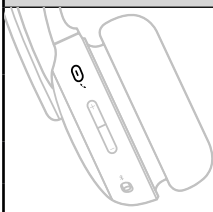
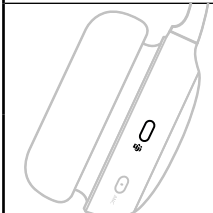
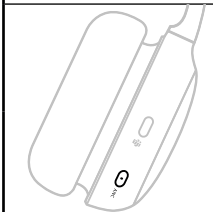
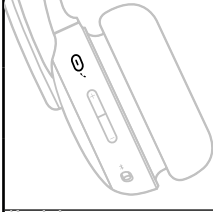
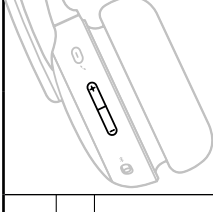
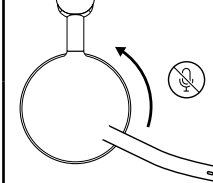
Przycisk	Zastosowanie		Działanie
	<b>Elementy sterowania do obsługi połączeń</b>	Odbieranie/zakończenie połączenia	Krótkie naciśnięcie
		Wznowienie zawieszonoego połączenia	
	<b>Asystent głosowy</b>	Odrzucenie połączenia Włączenie asystenta głosowego (gdy nie ma aktywnych połączeń)	Naciśnięcie przez 2 sekundy
	<b>Teams (elementy sterujące rozmową) (Tylko wersja Teams)</b>	Czynności Teams	Krótkie naciśnięcie
			Naciśnięcie przez 2 sekundy
	<b>Sterowanie ANC</b>	Przełączanie pomiędzy ANC a Przejrzystością	Krótkie naciśnięcie
		ANC wył.	Naciśnięcie przez 2 sekundy
	<b>Sterowanie multimediami (Włącz za pomocą Logi Tune)</b>	Odtwarzanie / wstrzymanie	Krótkie naciśnięcie
		Następny utwór	Podwójne naciśnięcie
		Poprzedni utwór	Potrójne naciśnięcie
	<b>Regulatory głośności</b>	Zwiększenie głośności	Krótkie naciśnięcie w górę
		Zmniejszenie głośności	Krótkie naciśnięcie w dół
	<b>Wyciszenie</b>	Wyciszenie włączone	Podnoszenie wysięgnika mikrofonu
		Wyciszenie wyłączone	Obrócenie wysięgnika mikrofonu w dół

### Uwaga:

- Czynności Teams są funkcjonalne jedynie wtedy, gdy Teams działa na odblokowanym komputerze.
- Funkcje sterowania multimediami zależą od typu aplikacji. Można go skonfigurować tylko za pomocą aplikacji Logi Tune.
- Działania związane z połączeniami są zawsze priorytetowe w stosunku do przesyłania strumieniowego mediów. Gdy połączone są dwa urządzenia Bluetooth®, ostatnie aktywne urządzenie będzie miało priorytet nad drugim. - Natomiast priorytet pomiędzy dwoma urządzeniami Bluetooth® można dostosować w sekcji Połączone urządzenia aplikacji Logi Tune.
- Aby dowiedzieć się więcej o przycisku Teams, odwiedź stronę pomocy technicznej Microsoft: Użyj przycisku Microsoft Teams na swoim certyfikowanym urządzeniu Teams.
- O włączeniu/wyłączeniu wyciszenia mikrofonu informują komunikaty głosowe.

**Wskazówka:** ANC można dostosować w aplikacji Logi Tune.

## AKTYWNA NIWELACJA SZUMÓW (ANC)

Funkcja ANC blokuje szумы z zewnątrz, pozwalając skoncentrować się na zadaniu.

Naciśnij przycisk ANC z boku nauszника, aby przełączyć się między trybem ANC a trybem Przejrzystości.

Podczas przełączania pomiędzy trybami będą pojawiać się komunikaty głosowe.

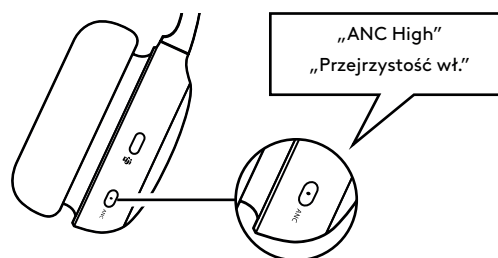

**Uwaga:** przycisk ANC można dostosować do 5 różnych trybów w aplikacji Logi Tune. Adaptacyjne ANC, ANC wysokie/niskie/wył., Przejrzystość.

## WSKAŹNIK STANU ZESTAWU SŁUCHAWKOWEGO

Wskaźnik		Stan
Biały	Ciągłe	Włączenie zasilania
		Połączono z urządzeniem
		Akumulator w pełni naładowany
	Pulsujące	Ładowanie akumulatora
Migające	Połączenie przychodzące	
	Tryb parowania Bluetooth®	
Czerwony	Migający	Niski poziom naładowania akumulatora
	Ciągłe	Wyciszenie włączone
Fioletowy i biały	Migający	Aktualizacja oprogramowania sprzętowego zestawu słuchawkowego

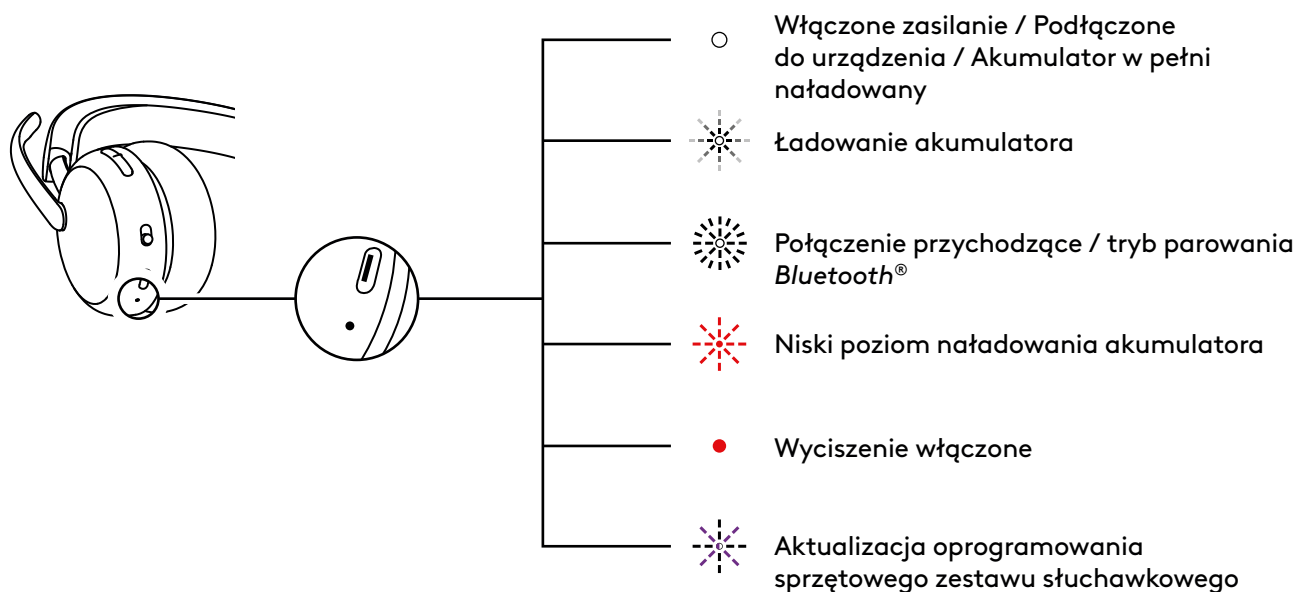

## AUDIO PONAD USB (KONTROLA ZAGĘSZCZENIA)

Jeśli podczas rozmowy dźwięk jest niestabilny, ponieważ w pobliżu znajduje się zbyt wiele urządzeń bezprzewodowych (duże zagęszczenie), zestaw słuchawkowy może być używany jako zestaw przewodowy.

1. Wyłącz zestaw słuchawkowy.
2. Podłącz zestaw słuchawkowy za pośrednictwem dostarczonego kabla USB. Natomiast drugą stronę kabla *USB-C* podłącz do portu *USB-C* w komputerze.
3. Upewnij się, że w ustawieniach urządzenia audio wybrano opcję „Logi Zone Wireless 2 ES B2B-USB”.

**Uwaga:** W tym trybie zestaw słuchawkowy ładuje się. W tym trybie mogą nie być dostępne przyciski sterowania.

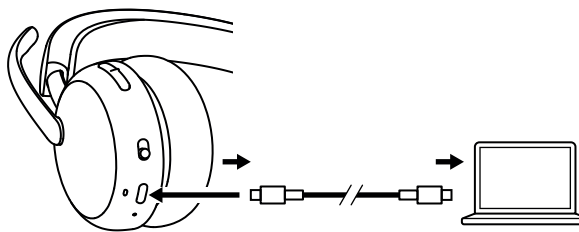

## LOGI TUNE

Logi Tune wspomaga zwiększanie wydajności zestawu słuchawkowego dzięki okresowym aktualizacjom oprogramowania w tym oprogramowania sprzętowego. Dowiedz się więcej i pobierz Logi Tune ze strony [logitech.com/tune](https://logitech.com/tune), ze sklepu *Apple App Store* lub *Google Play*.

 **Logi Tune**



## REGULOWANIE TONU BOCZNEGO

**Ton boczny** pozwala Ci usłyszeć własny głos podczas rozmów, dzięki czemu wiesz, jak głośno mówisz. W aplikacji Logi Tune wybierz funkcję tonu bocznego i dostosuj go za pomocą pokrętki.

- Wyższa cyfra oznacza mocniejszą słyszalność dźwięku z zewnątrz.
- Niższa cyfra oznacza słabszą słyszalność dźwięku z zewnątrz.

## AUTOMATYCZNY WYŁĄCZNIK CZASOWY

Domyślnie zestaw słuchawkowy wyłącza się automatycznie, gdy nie będzie używany przez 30 minut. Dostosuj wyłącznik czasowy w aplikacji Logi Tune.

## MIC EQ

Dostosuj korektor mikrofonu w aplikacji Logi Tune, aby dostosować swój głos w celu brzmienia jaśniejszego lub głębszego.

## OCHRONA SŁUCHU

Zone Wireless 2 ES for Business zapewnia trzy rodzaje ochrony, aby zapewnić użytkownikowi bezpieczny odsłuch.

**Ograniczenie szczytu:** Głośność dźwięku jest zawsze ograniczona do 100 dBA, aby zapobiec uszkodzeniom słuchu.

**Ochrona przed wstrząsami akustycznymi** Eliminuje nagłe skoki dźwięku, aby uniknąć wstrząsów akustycznych zgodnie z wytycznymi australijskiej normy G616. Tę funkcję można włączyć w aplikacji Logi Tune i dotyczy ona tylko aktywności związanych z połączeniami.

**Narażenie na hałas przy długiej ekspozycji:** Chroni uszy przed narażeniem na hałas w ciągu 8 godzin z limitem do 85 dBA zgodnie z australijską wytyczną G616. Tę funkcję można włączyć w aplikacji Logi Tune i dotyczy ona tylko aktywności związanych z połączeniami.

## ZAKTUALIZUJ ZESTAW SŁUCHAWKOWY

W tym celu pobierz aplikację Logi Tune ze strony [logitech.com/tune](http://logitech.com/tune) i sprawdź dostępność aktualizacji oprogramowania układowego.

**Uwaga:** Po zakończeniu aktualizacji wyłącz i włącz zestaw słuchawkowy, aby upewnić się, że została ona pomyślnie przeprowadzona.

## ZRESETUJ ZESTAW SŁUCHAWKOWY

Aby przywrócić zestaw słuchawkowy do stanu pierwotnego, włącz zestaw słuchawkowy, naciśnij i przytrzymaj przycisk zwiększania głośności, a następnie przesuń przycisk zasilania do trybu parowania na 5 sekund. Zestaw słuchawkowy zostanie pomyślnie zresetowany, gdy wskaźnik świetlny zestawu zamiga szybko na czerwono i biało 3 razy, a następnie wyłączy się.

Możesz również przywrócić ustawienia fabryczne w Logi Tune:

1. Wybierz swój zestaw słuchawkowy z listy „Urządzenia” .
2. Kliknij przycisk (i) po prawej stronie.
3. Kliknij „Przywracanie ustawień fabrycznych”, a następnie wybierz „Przejdź do przywracania ustawień fabrycznych”, aby przywrócić ustawienia fabryczne.

## WYMIARY

### Zestaw słuchawkowy:

Wysokość × szerokość × głębokość:

185,2 x 183,6 x 73,0 mm

### Waga:

212 g

## WYMAGANIA SYSTEMOWE

Współpracuje z popularnymi aplikacjami do prowadzenia rozmów, z niemal wszystkimi platformami i systemami operacyjnymi za pomocą *Bluetooth*<sup>®</sup> oraz urządzeń z systemem *iOS* lub *Android Bluetooth*<sup>®</sup>.

## DANE TECHNICZNE

Typ mikrofonu: 2 mikrofony z funkcją niwelacji szumów, algorytmami opartymi na AI i korektorem mikrofonu

Pasma przenoszenia (zestaw słuchawkowy): 20 Hz – 20 kHz (tryb odtwarzania muzyki), 100 Hz – 8 kHz (tryb rozmowy)

Pasma przenoszenia (mikrofon): 100 Hz–8 kHz

Typ akumulatora: Wbudowany akumulator (litowo-jonowy)

Żywotność akumulatora (czas rozmów)\*: Do 20 godz. (ANC wł.), do 25 godz. (ANC wył.)

Żywotność akumulatora (czas odsłuchu)\*: Do 25 godz. (ANC wł.), do 48 godz. (ANC wył.)

Wersja *Bluetooth*<sup>®</sup>: 5.3

Zasięg łączności bezprzewodowej\*: Do 50 metrów (linia wzroku w terenie otwartym)

Długość kabla (kabel do ładowania *USB-C* do *C*): 1,5 m

Zgodność audio: Zgodność z normą EN 50332-2

\*Żywotność baterii i zasięg bezprzewodowy zależą od warunków środowiskowych i uwarunkowań przetwarzania.

[www.logitech.com/support/zonewireless2es-b](http://www.logitech.com/support/zonewireless2es-b)

## A TERMÉK ISMERTETÉSE

### HÁTULNÉZET

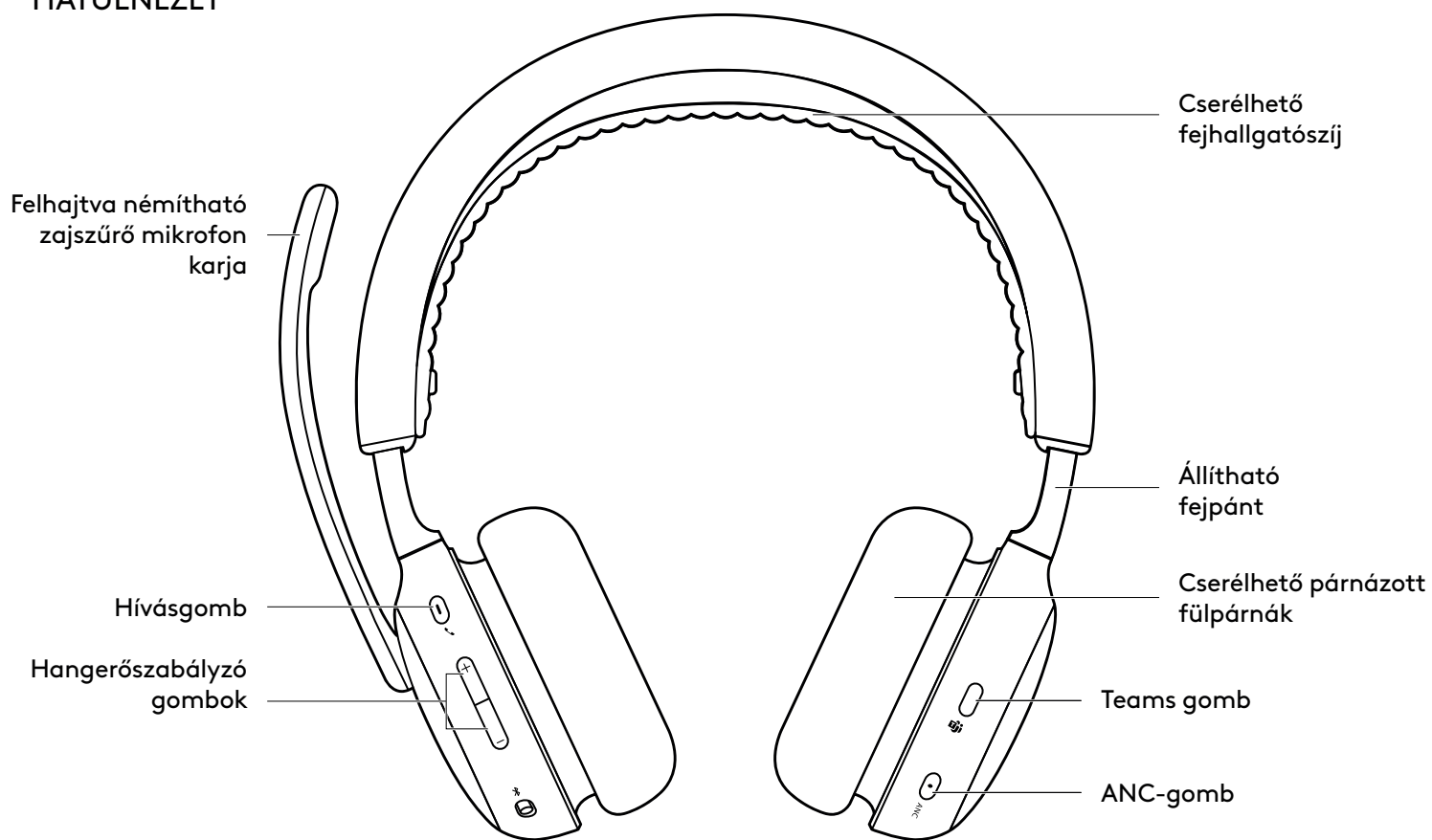

### ALULNÉZET

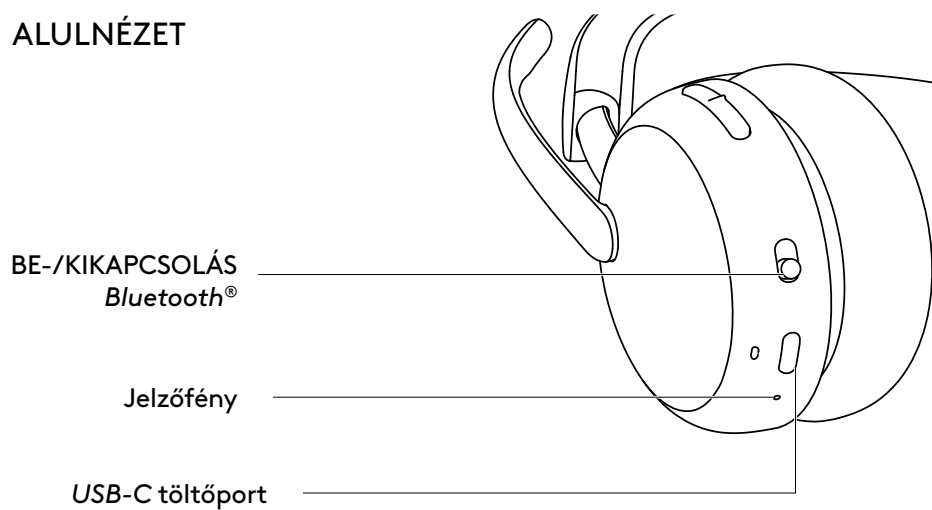

## A CSOMAG TARTALMA

1. Mikrofonos fejhallgató
2. USB-C – USB-C típusú töltőkábel
3. Hordtok
4. Felhasználói útmutató

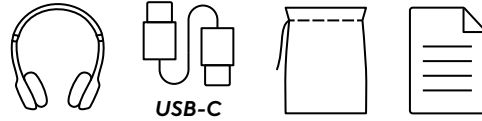

## BEKAPCSOLÁS ÉS A BLUETOOTH® ELSŐ PÁROSÍTÁSA LAPTOPPAL

1. Csúsztassa középre a bekapcsológombot.
2. Bekapcsolás után a jelzőfény fehérre vált.
3. Ha első alkalommal párosítja egy eszközzel, a mikrofonos fejhallgató automatikusan párosítási üzemmódba lép a laphoz való csatlakozás céljából. A jelzőfény fehér színnel gyorsan villogni fog.

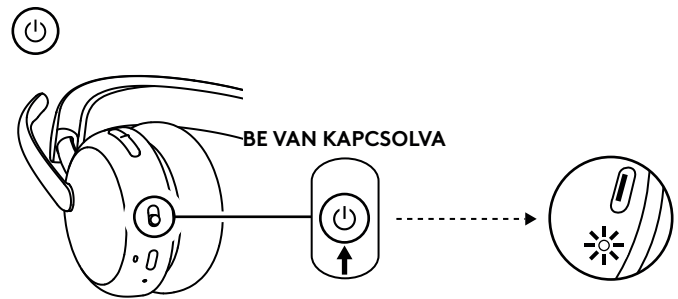

## 4. Windows rendszeren

Párosítsa a mikrofonos fejhallgatót a *Swift Pair* segítségével. Amikor a *Swift Pair* értesítésében megjelenik a „Logi Zone Wireless 2 (ES B2B)”, válassza a „Csatlakoztatás” lehetőséget.

**Megjegyzés:** Győződjön meg arról, hogy az „Értesítések megjelenítése a csatlakozáshoz a *Swift Pair* használatával” engedélyezve van laptopja *Bluetooth*®-beállításában.

### Mac és más operációs rendszereken

Nyissa meg a *Bluetooth*®-beállításokat az eszközén. Válassza a „Logi Zone Wireless 2 ES B2B” elemet az észlelhető eszközök közül.

5. A sikeres párosítás után a jelzőfény folyamatos fehér fényre vált.

**Megjegyzés:** *Windows* 11 esetén a csatlakozást követően a mikrofonos fejhallgató „LE-Logi Zone Wireless 2 ES B2B” néven jelenik meg a *Bluetooth*®-eszközlistában. Egyéb *Windows*-verziók esetén „Logi Zone Wireless 2 ES B2B” és „LE-Logi Zone Wireless 2 ES B2B” néven is megjelenik.

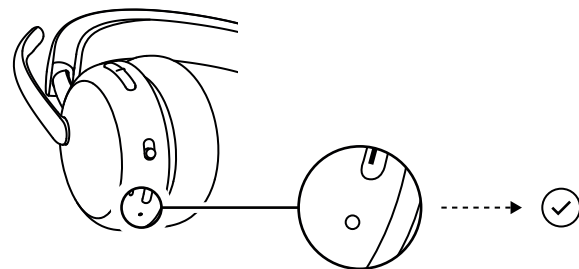

## KIKAPCSOLÁS

Csúsztassa a bekapcsológombot az áramellátás ikonra.

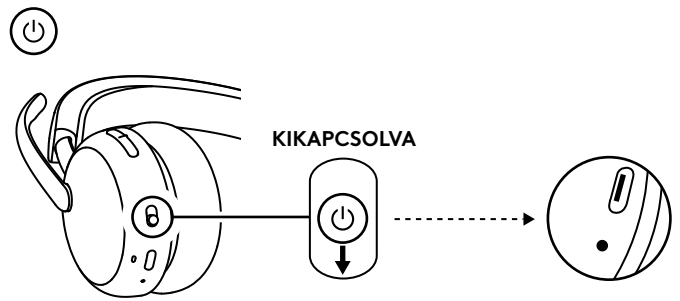

## PÁROSÍTÁS BLUETOOTH®-KAPCSOLATON KERESZTÜL

1. Csúsztassa a bekapcsológombot a Bluetooth® ikonig, és tartsa ott 2 másodpercig. A jelzőfény fehér színnel gyorsan villogni fog.

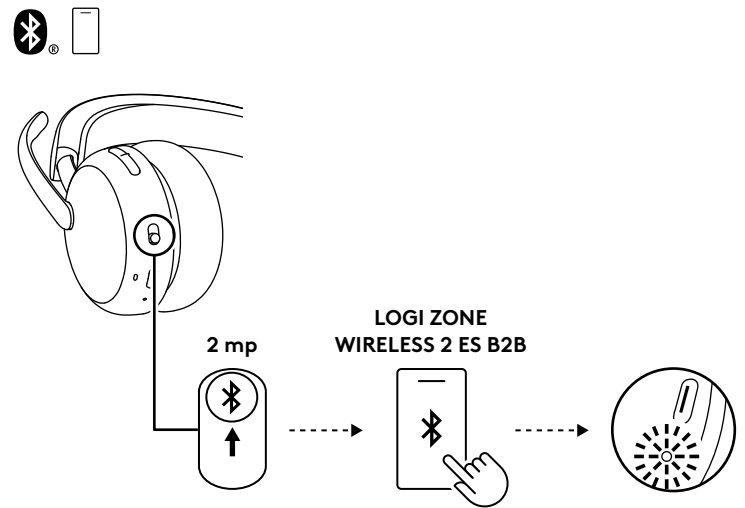

### 2. Android-eszközök

Használja a *Fast Pair* funkciót a mikrofonos fejhallgató párosításához.

Amikor megjelenik a *Fast Pair*-értesítés az eszközén, válassza a „Csatlakoztatás” lehetőséget.

### iOS- és egyéb eszközök

Nyissa meg eszköze Bluetooth®-beállításait. Válassza a „Logi Zone Wireless 2 ES B2B” elemet az észlelhető eszközök közül.

3. A sikeres párosítás után a jelzőfény folyamatos fehér fényre vált.

**Megjegyzés:** A második alkalommal végzett párosítástól kezdődően manuálisan be kell kapcsolnia a párosítási üzemmódot a mikrofonos fejhallgatón úgy, hogy a bekapcsológombot a Bluetooth® ikonig húzza.

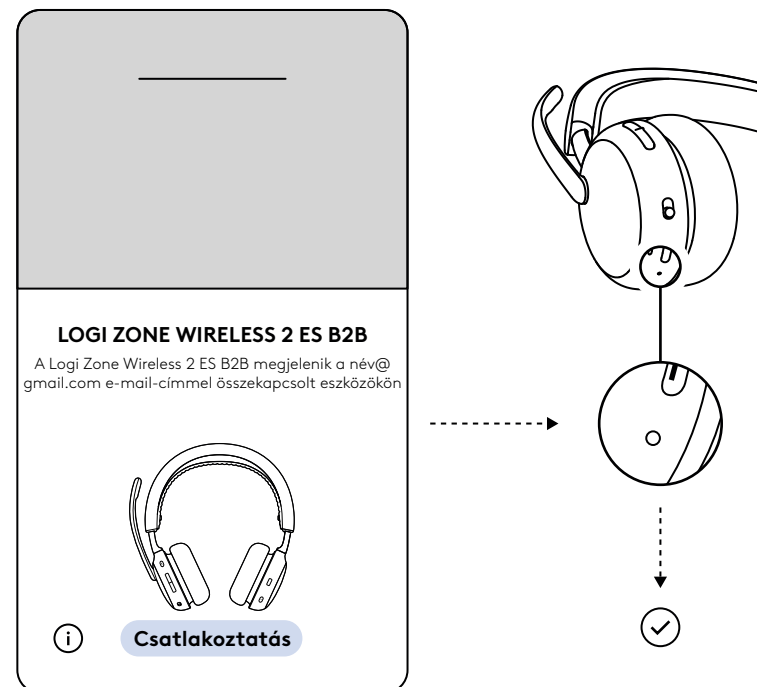

### MIKROFONOS FEJHALLGATÓ BEÁLLÍTÁSA

1. Állítsa be a mikrofonos fejhallgatót a fülpárnák felfelé és lefelé csúsztatásával a fejpánton.
2. Forgassa úgy a fülpárnákat, hogy a fülére illeszkedjenek.
3. Egyszerűbb a fején beállítani a mikrofonos fejhallgatót. Csúsztassa a fülpárnákat a fejpánton felfelé és lefelé, amíg kényelmesen nem illeszkedik a fülére.

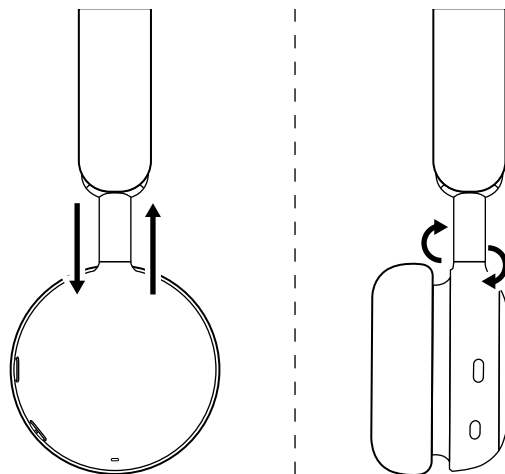

### A MIKROFONKAR BEÁLLÍTÁSA

A mikrofonkar 270 fokban forgatható. Viselheti akár a bal, akár a jobb oldalon. A hangcsatorna automatikusan át fog váltani attól függően, hogy melyik irányban viseli a mikrofont.

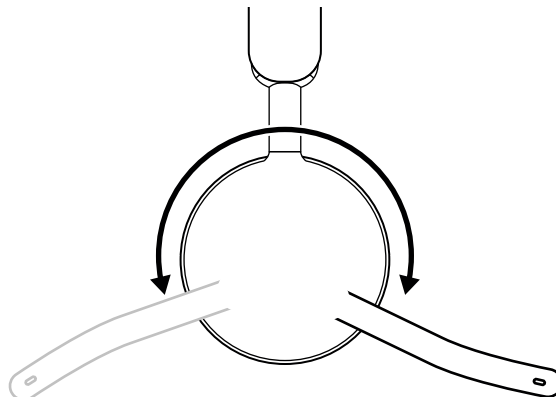

A mikrofonkart a szájhoz közel vagy a száj mellett kell elhelyezni, a száj sarkához igazítva.

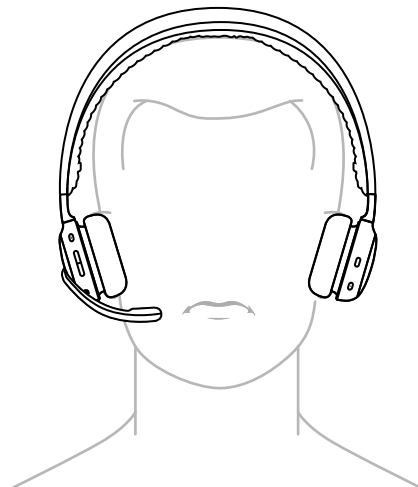

## TÖLTÉS

A mikrofonos fejhallgató tétlen állapotban automatikusan kikapcsol.

Az alvó üzemmód időzítője a Logi Tune alkalmazásban módosítható.

A mikrofonos fejhallgató jelzőfénye PIROSRA vált, amikor alacsony az akkumulátor töltöttsége.

### Töltés USB-kábelen keresztül

1. Dugja a kábel egyik végét a fülpárna alján lévő *USB-C*-portba, a másik végét a számítógép, a dokkoló vagy a hálózati tápegység *USB-C*-töltőportjába.
2. A töltést lassan villogó fehér fény jelzi.
3. Teljes feltöltöttség esetén a jelzőfény folyamatos fehér lesz.
  - Az akkumulátor teljes feltöltése 2 órát vesz igénybe.
  - 5 perc töltés akár 1 órányi beszélgetési időt biztosít.\*
4. A mikrofonos fejhallgató a töltés során használható a párosított *Bluetooth*<sup>®</sup>-szal. Ezenkívül kikapcsolva használható vezetékes mikrofonos fejhallgatóként a csatlakoztatott *USB-C*-kábelrel.

\* Az üzemidő a környezeti viszonyoktól és a használati körülményektől függően változhat.

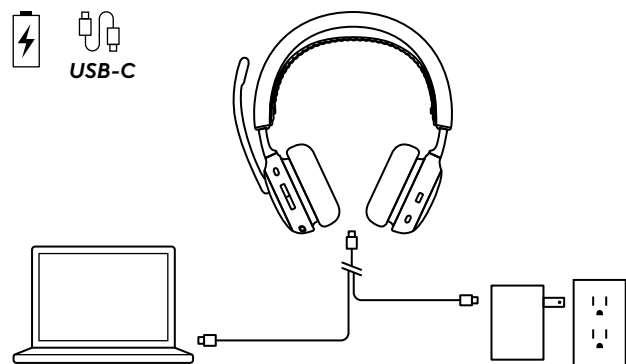

## A MIKROFONOS FEJHALLGATÓBA ÉPÍTETT KEZELŐSZERVEK

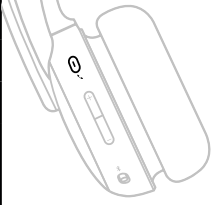
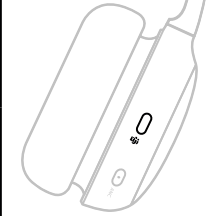
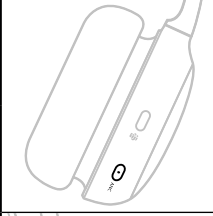
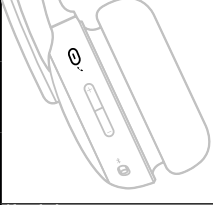
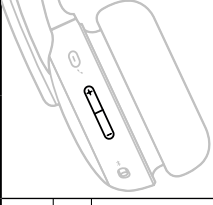
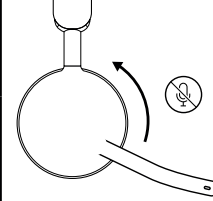
Gomb	Használat	Művelet	
	<b>Hívásvezérlő kezelőszervek</b>	Hívás fogadása/befejezése	Rövid megnyomás
		Felfüggesztett hívás folytatása	
	<b>Hangsegéd</b>	Hívás elutasítása A hangsegéd indítása (amikor nincs hívástevékenység)	2 másodperces lenyomás
	<b>Teams-hívásvezérlők (csak Teams-verzió esetén)</b>	Teams-tevékenységek	Rövid megnyomás
			2 másodperces lenyomás
	<b>Az ANC (aktív zajszűrés) kezelőszervei</b>	Váltás az ANC (aktív zajszűrés) és az átláthatóság bekapcsolása között	Rövid megnyomás
		ANC kikapcsolva	2 másodperces lenyomás
	<b>Médiavezérlők (a Logi Tune-nal engedélyezhető)</b>	Lejátszás/Szünet	Rövid megnyomás
		Következő szám	Dupla megnyomás
		Előző szám	Hármas megnyomás
	<b>Hangerőszabályzók</b>	A hangerő növelése	Felső gomb rövid megnyomása
		Hangerő csökkentése	Alsó gomb rövid megnyomása
	<b>Némítás</b>	Némítás bekapcsolva	A mikrofonkar felhajtása
		Némítás kikapcsolva	A mikrofonkar lehajtása

### Megjegyzés:

- A Teams-tevékenységek csak akkor működnek, amikor a Teams nem zárolt számítógépen fut.
- A médiavezérlő kezelőszervek működése az alkalmazás típusától függ. Csak a Logi Tune alkalmazáson keresztül állítható be.
- A telefonálási tevékenységek mindig elsőbbséget élveznek a médiaközvetítéssel szemben. Két *Bluetooth*<sup>®</sup>-eszköz csatlakoztatásakor az utoljára aktív eszköz elsőbbséget élvez a másikkal szemben. Azt, hogy két *Bluetooth*<sup>®</sup>-eszköz közül melyik élvezzen elsőbbséget a Logi Tune alkalmazás Csatlakoztatott eszközök pontjában lehet beállítani.
- Ha szeretne többet megtudni a Teams gombról, keresse fel a *Microsoft* ügyfélszolgálatának oldalát: Használja a *Microsoft Teams* gombot Teams-minősítésű eszközén.
- Hangjelzés tudatja a mikrofon némítását/némításának megszüntetését.

**Tanács:** Az aktív zajszűrés (ANC) testreszabható a Logi Tune alkalmazásban.

## AKTÍV ZAJSZŰRÉS (ANC)

Az ANC kizárja a környezetében lévő hangokat, hogy az adott feladatra koncentrálhasson.

- Az ANC (aktív zajszűrés) és az átláthatósági üzemmód közötti váltáshoz nyomja meg az ANC-gombot a fülhallgató oldalán.
- Az üzemmódváltást hangüzenet fogja megerősíteni.

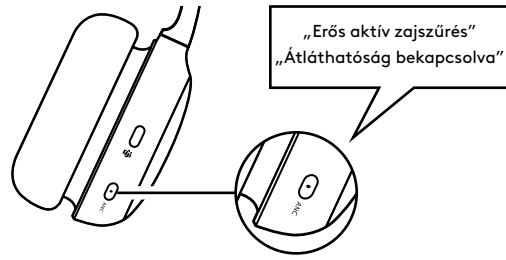

**Megjegyzés:** A Logi Tune alkalmazásban beállítható, hogy az ANC-gommbal akár 5 különböző üzemmód között is lehessen váltani. Adaptív ANC, ANC magas/alacsony/ki, átláthatóság.

## MIKROFONOS FEJHALLGATÓ FÉNYJELZÉSE

Fényjelzés		Állapot
Fehér	Folyamatos	Bekapcsolva
		Készülékhez csatlakoztatva
		Az akkumulátor teljesen fel van töltve
	Lassan villog	Az akkumulátor töltése zajlik
	Villog	Bejövő hívás Bluetooth® párosítási üzemmód
Piros	Villog	Alacsony akkumulátortöltöttség
	Folyamatos	Némítás bekapcsolva
Lila és fehér	Villog	A mikrofonos fejhallgató belső vezérlőprogramjának frissítése zajlik

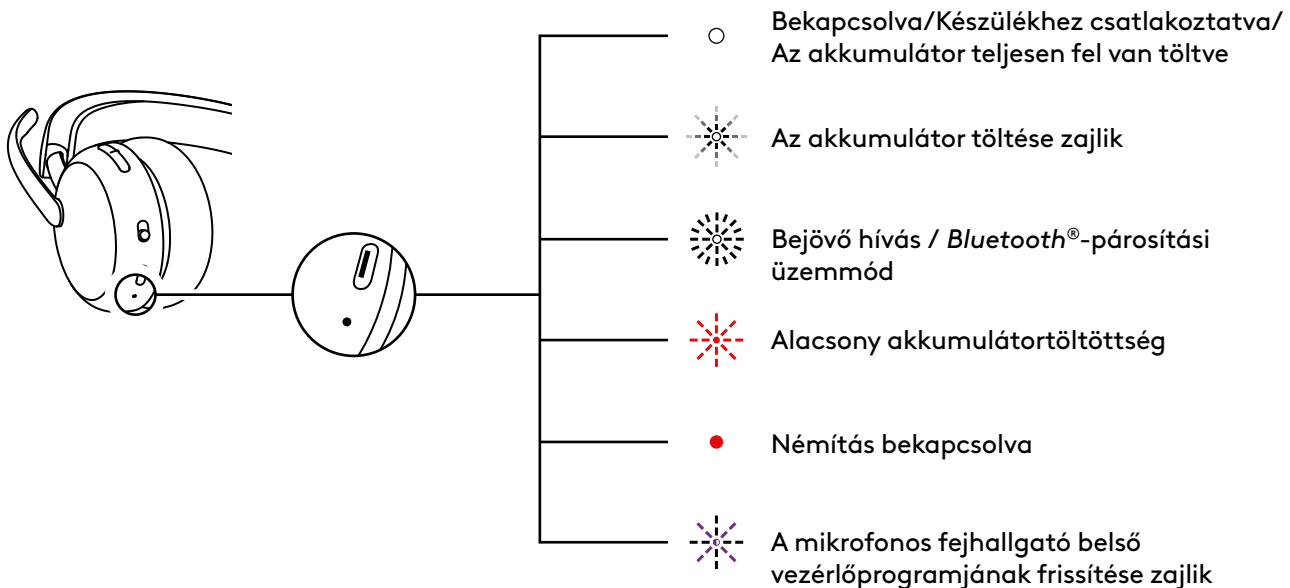

## HANG USB-N KERESZTÜL (ZSÚFOLTSÁGCSÖKKENTŐ)

Ha a hang hívás közben ingadozó, mert túl sok vezeték nélküli eszköz van egymás közelében (zsúfolt az átviteli sáv), a mikrofonos fejhallgató használható vezetékes eszközként.

1. Kapcsolja ki a mikrofonos fejhallgatót.
2. Csatlakoztassa a mikrofonos fejhallgatót a mellékelt USB-kábelhez. Az USB-C-kábel másik végét dugja a számítógép USB-C-portjába.
3. Ügyeljen arra, hogy a számítógép hangbeállításainál a „Logi Zone Wireless 2 ES B2B-USB” legyen kiválasztva.

**Megjegyzés:** A mikrofonos fejhallgató ebben az üzemmódban töltődik. Előfordulhat, hogy ebben az üzemmódban a kezelógombok nem működnek.

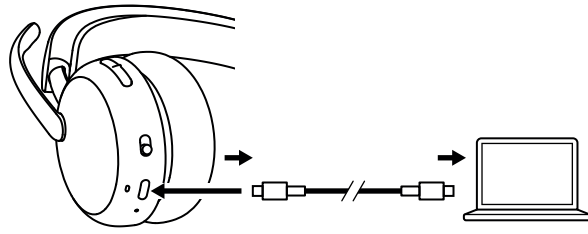

## LOGI TUNE

A Logi Tune a szoftver és a belső vezérlőprogram rendszeres frissítésével javítja a mikrofonos fejhallgató teljesítményét. További információk és a Logi Tune letöltése innen: [logitech.com/tune](https://logitech.com/tune), az *Apple App Store* vagy a *Google Play* áruház.

 Logi Tune



## ÖNHANG BEÁLLÍTÁSA

**Az önhang** lehetővé teszi, hogy a beszélgetések alatt hallja a saját hangját, így mindig tudhatja, hogy milyen hangosan beszél. A Logi Tune alkalmazásban válassza az Önhang funkciót, és módosítsa a tárcsázót ennek megfelelően.

- Magasabb érték esetén több külső hangot fog hallani.
- Alacsonyabb érték esetén kevesebb külső hangot fog hallani.

## AUTOMATIKUS ALVÓMÓD-IDŐZÍTŐ

A mikrofonos fejhallgató alapértelmezés szerint automatikusan kikapcsol, amikor 30 percig használaton kívül van. Az alvó üzemmód időzítője a Logi Tune alkalmazásban módosítható.

## MIKROFONOS HANGSZÍNSZABÁLYZÓ

A Logi Tune mikrofonos hangszínszabályzójának testreszabásával a hangja élénkebben vagy mélyebben szólalhat meg.

## HALLÁSVÉDELEM

A Zone Wireless 2 ES for Business háromfajta hallásvédelmet kínál a biztonságos használat érdekében.

**A csúcshangerő korlátozása:** A hangerő a hallássérülés megelőzése érdekében mindig 100 dBA-ra lesz korlátozva.

**Védelem az akusztikus sokk ellen:** A hirtelen hangerő okozta ijedtség elkerülése érdekében az ausztrál G616 előírást követve kivédi a hirtelen hangerőugrásokat. Ez a Logi Tune alkalmazásban engedélyezhető, és csak a hívási tevékenységekre vonatkozik.

**Hosszabb időn keresztül zajhatás:** 8 órás időtartamot alapul véve védi a fület a tartós zajhatástól a hangerőt 85 dBA értékre korlátozva az ausztrál G616 előírásoknak megfelelően. Ez a Logi Tune alkalmazásban engedélyezhető, és csak a hívási tevékenységekre vonatkozik.

## A MIKROFONOS FEJHALLGATÓ FRISSÍTÉSE

Töltse le a Logi Tune alkalmazást a [logitech.com/tune](http://logitech.com/tune) oldalról, és ellenőrizze, hogy van-e elérhető frissítés a belső vezérlőprogram számára.

**Megjegyzés:** Frissítést követően a mikrofonos fejhallgató ki-, majd bekapcsolásával győződhethet meg a frissítés sikerességéről.

## A MIKROFONOS FEJHALLGATÓ ALAPHELYZETBE ÁLLÍTÁSA

Ha alaphelyzetbe szeretné állítani a mikrofonos fejhallgatót, kapcsolja be a fejhallgatót, nyomja le hosszan a hangerőnövelő gombot, és csúsztassa a párosítási üzemmód állásába a bekapcsológombot 5 másodpercig. Ha a jelzőfény pirosan villog, majd háromszor fehéren felvillan és elalszik, azt jelzi, hogy a mikrofonos fejhallgató sikeresen visszaállt alaphelyzetbe.

A gyári visszaállítást a Logi Tune alkalmazásban is elvégezheti:

1. Válassza ki a mikrofonos fejhallgatót az „Eszközök” listából.
2. Kattintson a jobb oldalon lévő (i) gombra.
3. Kattintson a „Gyári visszaállítás” gombra, majd a gyári beállítások visszaállításához válassza a „Tovább a gyári visszaállításhoz” lehetőséget.

## MÉRETEK

### Mikrofonos fejhallgató:

Magasság × szélesség × mélység:

185,2 × 183,6 × 73,0 mm

### Tömeg:

212 g

## RENDSZERKÖVETELMÉNYEK

Kompatibilis a leggyakrabban használt hívóalkalmazásokkal szinte minden platformon és operációs rendszeren *Bluetooth*<sup>®</sup>-on és *iOS* vagy *Android Bluetooth*<sup>®</sup>-kompatibilis eszközökön keresztül.

## MŰSZAKI ADATOK

A mikrofon típusa: 2 db zajszűrő mikrofon MI-alapú algoritmusokkal és hangszínszabályzóval

Frekvenciamenet (mikrofonos fejhallgató): 20 Hz – 20 kHz (zenei üzemmód), 100 Hz – 8 kHz (beszéd üzemmód)

Frekvenciamenet (mikrofon): 100 Hz – 8 kHz

A telep típusa: Beépített akkumulátor (lítiumionos)

Üzemidő (beszédidő)\*: Akár 20 óra (ANC-vel), akár 25 óra (ANC nélkül)

Üzemidő (zenehallgatás)\*: Akár 25 óra (ANC-vel), akár 48 óra (ANC nélkül)

*Bluetooth*<sup>®</sup> verziója: 5.3

Vezeték nélküli hatótávolság\*: Maximum 50 m (közvetlen rálátással)

*USB-C-USB-C*-töltőkábel hossza: 1,5 m

Hangminőség tanúsítása: Kompatibilis az EN 50332-2 szabvánnyal

\* Az üzemidő és a vezeték nélküli hatótávolság a környezeti viszonyoktól és a használati körülményektől függően változhat.

[www.logitech.com/support/zonewireless2es-b](http://www.logitech.com/support/zonewireless2es-b)

## POPIS PRODUKTU

### POHLED ZE ZADU

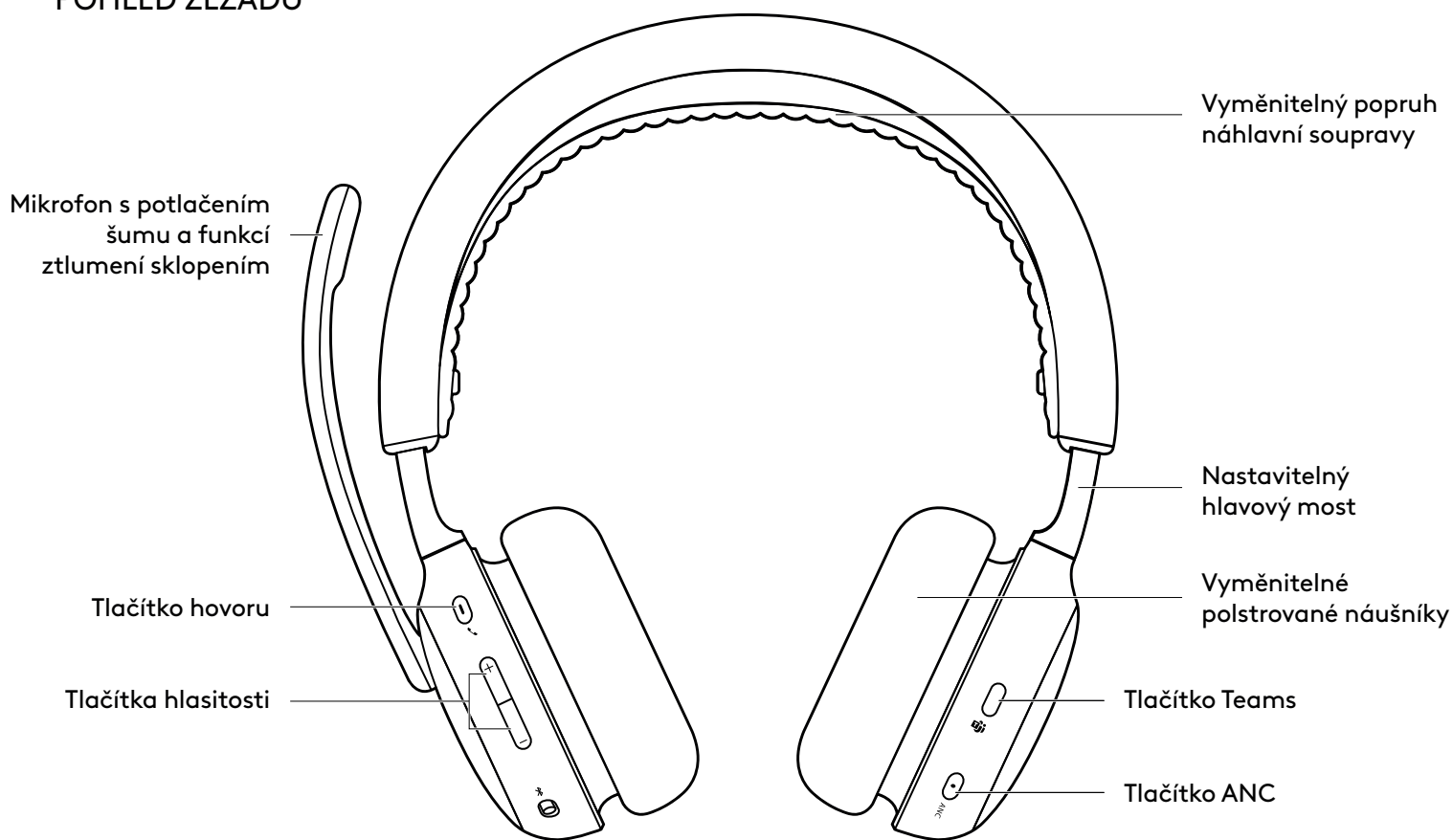

### POHLED ZDOLA

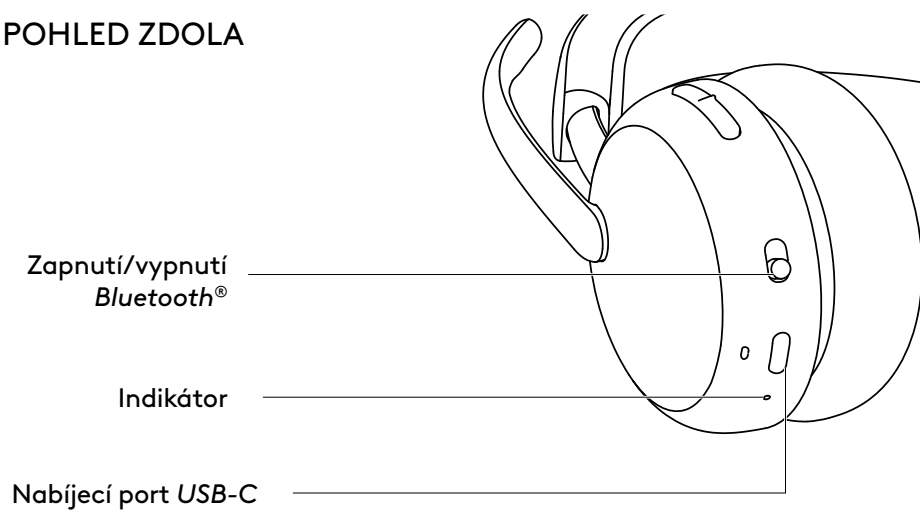

## OBSAH BALENÍ

1. Náhlavní souprava
2. Nabíjecí kabel *USB-C* na *C*
3. Cestovní pouzdro
4. Uživatelská dokumentace

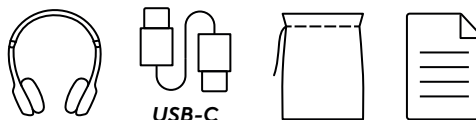

## ZAPNUTÍ A PRVNÍ SPÁROVÁNÍ PŘES *BLUETOOTH*® S NOTEBOOKEM

1. Přesuňte vypínač do střední polohy.
2. Jakmile soupravu zapnete, indikátor se rozsvítí bíle.
3. Pokud se jedná o první párování se zařízením, náhlavní souprava automaticky přejde do režimu párování s vaším notebookem za účelem připojení. Indikátor začne rychle blikat bílým světlem.

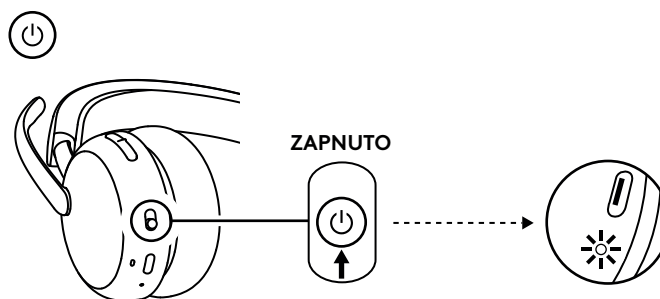

### 4. **Pro Windows**

Spárujte náhlavní soupravu prostřednictvím funkce *Swift Pair*. Až se v oznámení funkce *Swift Pair* zobrazí „Logi Zone Wireless 2 (ES B2B)“, vyberte možnost „Připojení“.

**Poznámka:** Ujistěte se, že máte v nastavení *Bluetooth*® notebooku povolenou možnost „Zobrazit oznámení o připojení pomocí funkce *Swift Pair*“.

### **Pro Mac a ostatní operační systémy**

Otevřete nastavení *Bluetooth*® na svém zařízení. Ze seznamu dostupných zařízení vyberte „Logi Zone Wireless 2 ES B2B“.

5. Po úspěšném spárování se indikátor rozsvítí bíle.

**Poznámka:** V systému *Windows 11* se náhlavní souprava po připojení zobrazí jako „LE-Logi Zone Wireless 2 ES B2B“ v seznamu zařízení *Bluetooth*®. U ostatních verzí *Windows* se zobrazí jako „Logi Zone Wireless 2 ES B2B“ a „LE-Logi Zone Wireless 2 ES B2B“.

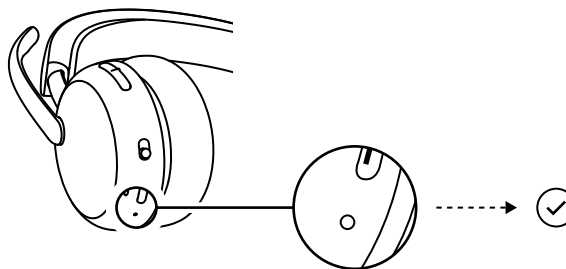
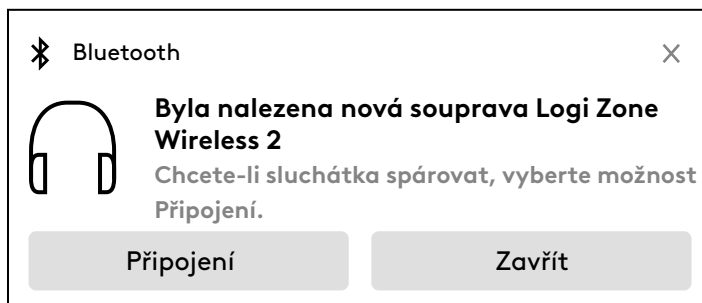

## VYPNUTÍ

Posuňte vypínač na ikonu napájení.

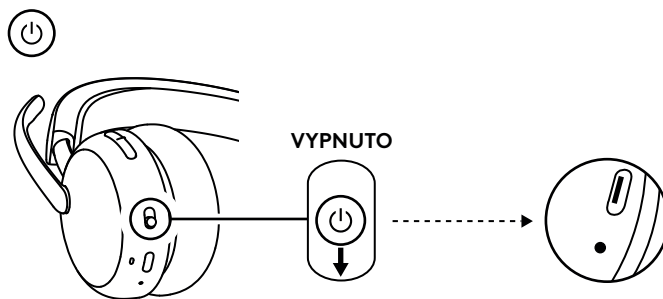

## PÁROVÁNÍ PROSTŘEDNICTVÍM BLUETOOTH®

1. Posuňte vypínač na ikonu *Bluetooth*® a podržte po dobu 2 sekund. Indikátor začne rychle blikat bílým světlem.

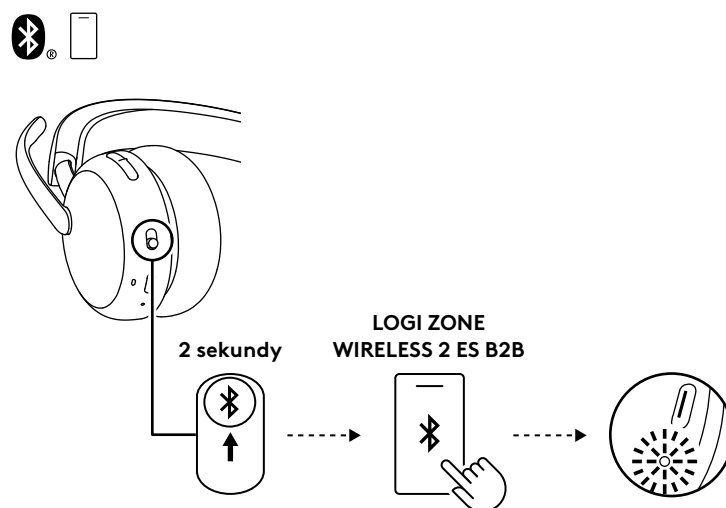

### 2. Zařízení *Android*

Pomocí funkce *Fast Pair* spárujte náhlavní soupravu. Jakmile se na zařízení zobrazí oznámení funkce *Fast Pair*, vyberte možnost „Připojení“.

#### Pro *IOS* a ostatní zařízení

Otevřete v zařízení nastavení *Bluetooth*®. Ze seznamu dostupných zařízení vyberte „Logi Zone Wireless 2 ES B2B“.

3. Po úspěšném spárování se indikátor rozsvítí bíle.

**Poznámka:** Počínaje druhým párováním je třeba režim párování na náhlavní soupravě aktivovat ručně posunutím vypínače napájení na ikonu *Bluetooth*®.

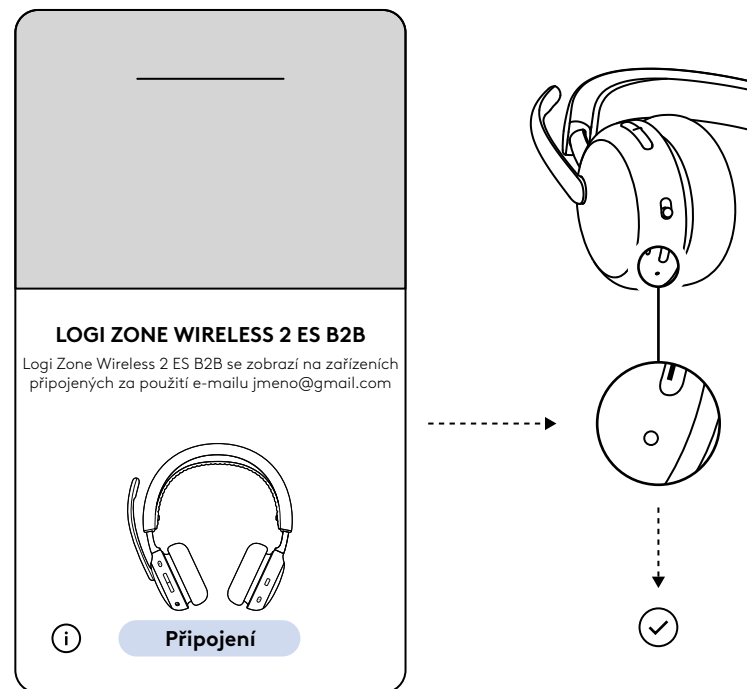

## PŘIZPŮSOBENÍ NÁHLAVNÍ SOUPRAVY

1. Přizpůsobte si náhlavní soupravu posouváním náušníků na hlavovém mostu nahoru a dolů.
2. Otočné náušníky, které vám přesně padnou na ucho.
3. Náhlavní souprava se snáze přizpůsobuje po usazení na hlavu. Posouvejte náušníky nahoru a dolů na hlavovém mostu, dokud pohodlně nepadnou na uši.

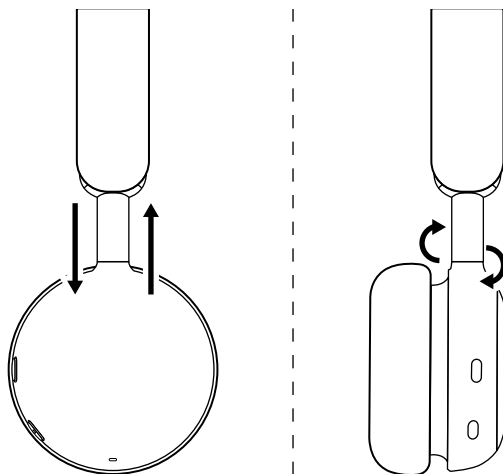

## NASTAVENÍ DRŽÁKU MIKROFONU

Držák mikrofonu je otočný v rozsahu 270 stupňů. Můžete jej nosit na levé nebo pravé straně. Zvukový kanál se přepne automaticky v závislosti na tom, na které straně je mikrofon nasazen.

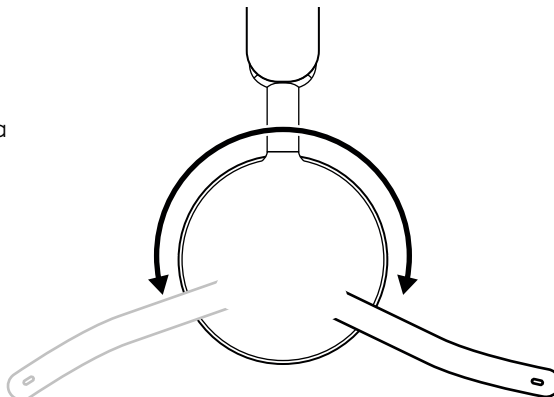

Držák mikrofonu by měl být umístěn v blízkosti nebo vedle vašich úst, v jedné rovině s koutkem úst.

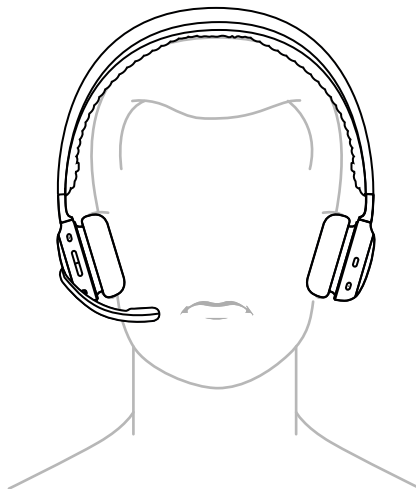

## NABÍJENÍ

Náhlavní souprava se automaticky vypne, je-li ponechána v nečinnosti.

Časovač režimu spánku lze nastavit v aplikaci Logi Tune.

Indikátor náhlavní soupravy se rozsvítí ČERVENĚ v případě nízké úrovně nabití baterie.



### Nabíjení prostřednictvím kabelu USB

1. Jeden konec kabelu zapojte do portu *USB-C* na spodku sluchátka a druhý konec do nabíjecího portu *USB-C* v počítači, doku nebo napájecím adaptéru.
2. V průběhu nabíjení bude indikátor pulzovat bíle.
3. Po úplném nabití se indikátor rozsvítí bíle.
  - 2 hodiny nabíjení zajistí úplné nabití baterie.
  - 5 minut nabíjení zajistí až 1 hodinu doby hovoru.\*
4. Náhlavní soupravu lze během nabíjení používat spárovanou pomocí *Bluetooth*<sup>®</sup>. Lze je také použít jako kabelová sluchátka s připojeným kabelem *USB-C* když jsou sluchátka vypnutá.

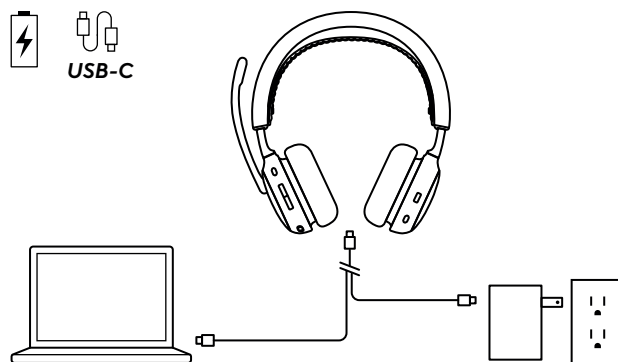
\* Životnost baterie se může lišit v závislosti na podmínkách okolního prostředí a používání.

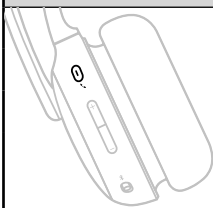
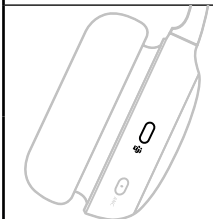
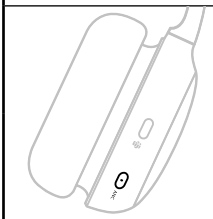

## OVĽADÁNÍ NÁHLAVNÍ SOUPRAVY

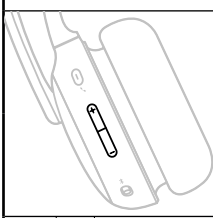
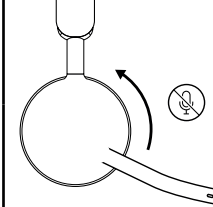
Tlačítko	Použití	Akce		
	<b>Ovládání hovoru</b>	Přijem/ukončení hovoru	Krátký stisk	
		Obnovení přidržného hovoru		
	<b>Hlasový asistent</b>	Odmítnutí hovoru	Stisk 2 sekundy	
	Aktivace hlasového asistenta (pokud neprobíhá žádný hovor)			
	<b>Ovládání hovoru Teams (Pouze pro verzi Teams)</b>	Aktivity Teams	Krátký stisk	
				Stisk 2 sekundy
	<b>Ovládání ANC</b>	Přepínání mezi režimy ANC a Transparency On	Krátký stisk	
			ANC vypnuto	Stisk 2 sekundy
	<b>Ovládání médií (Aktivujte v Logi Tune)</b>	Přehrát/Pozastavit	Krátký stisk	
			Další stopa	Dvojitý stisk
			Předchozí stopa	Trojité stisk
	<b>Ovládání hlasitosti</b>	Zvýšit hlasitost	Krátký stisk horní části	
			Snížení hlasitosti	Krátký stisk spodní části
	<b>Ztlumení</b>	Ztlumení zapnuto	Vyklopení držáku mikrofonu nahoru	
			Ztlumení vypnuto	Sklopení držáku mikrofonu dolů

### Poznámka:

- Aktivity Teams jsou funkční v případě, že je Teams spuštěn na odemčeném počítači.
- Funkce ovládání médií závisí na typech aplikace. Lze ji nastavit pouze prostřednictvím aplikace Logi Tune.
- Aktivity hovoru mají vždy přednost před streamováním médií. Při připojení dvou zařízení využívajících Bluetooth® bude mít poslední aktivní zařízení přednost před druhým. Prioritu mezi dvěma zařízeními využívajícími Bluetooth® lze upravit v aplikaci Logi Tune v části Připojená zařízení.
- Bližší informace o tlačítku Teams naleznete na stránce podpory Microsoft: Použijte tlačítko Microsoft Teams na certifikovaném zařízení Teams.
- Hlasové pokyny informují, když je mikrofon ztlumený / ztlumení je zrušeno.

**Tip:** Funkci ANC lze přizpůsobit v aplikaci Logi Tune.

## AKTIVNÍ POTLAČENÍ ŠUMU (ANC)

Funkce ANC blokuje šum okolo vás, čímž vám pomáhá s koncentrací na daný úkol.

- Stisknutím tlačítka ANC na boční straně náušníku můžete přepínat mezi režimem ANC a Transparency.
- Při přepínání mezi režimy uslyšíte hlasové pokyny.

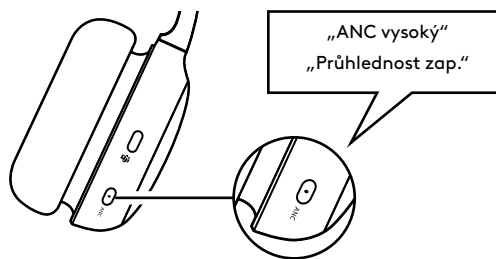

**Poznámka:** Tlačítko ANC lze v aplikaci Logi Tune upravit tak, aby přepínalo až mezi 5 různými režimy. Adaptivní ANC, ANC vysoké/nízké/vypnuto, Propustnost.

## INDIKÁTOR NÁHLAVNÍ SOUPRAVY

Indikátor		Stav
Svítil bíle	Svítil	Zapnutí
		Připojeno k zařízení
		Plně nabitá baterie
	Pulzuje	Nabíjení baterie
	Bliká	Příchozí hovor <i>Režim párování Bluetooth®</i>
Červená	Bliká	Blíží se vybití baterie
	Svítil	Ztlumení zapnuto
Fialová a Bílá	Bliká	Probíhá aktualizace firmwaru náhlavní soupravy

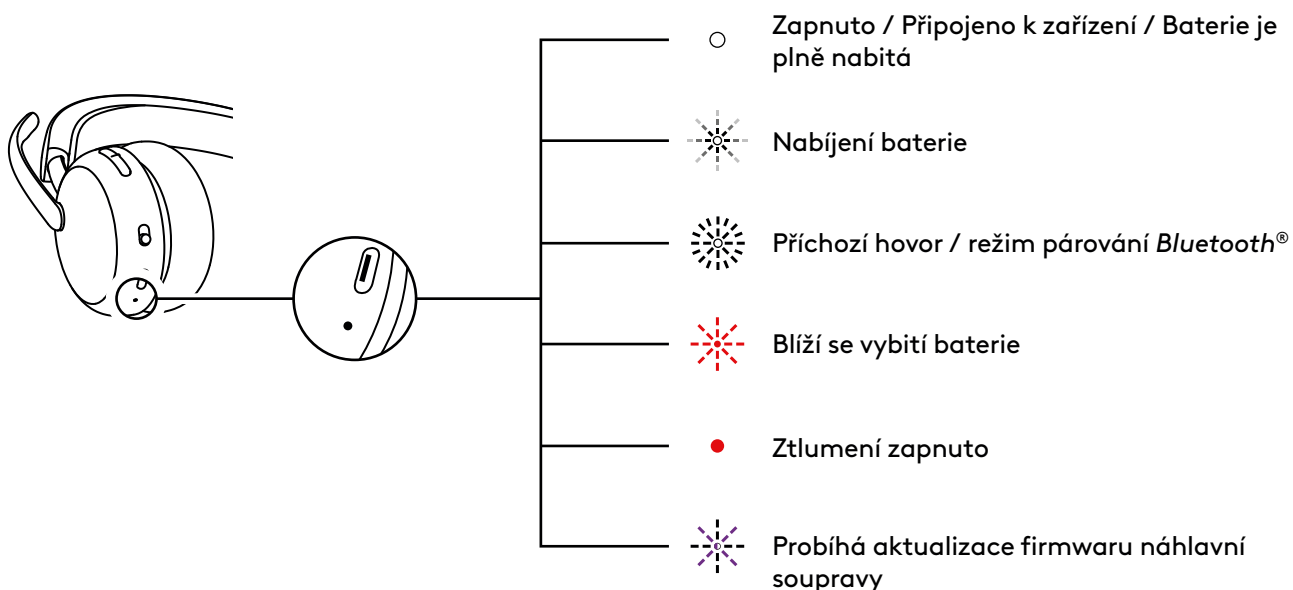

## ZVUK PŘES USB (VYSOKÁ HUSTOTA)

Pokud je zvuk během hovoru nestabilní, protože je v blízkosti příliš mnoho bezdrátových zařízení (vysoká hustota), lze náhlavní soupravu použít jako kabelovou náhlavní soupravu.

1. Vypněte náhlavní soupravu.
2. Připojte náhlavní soupravu k dodanému USB kabelu. A zapojte druhou stranu kabelu *USB-C* k portu *USB-C* v počítači.
3. Ujistěte se, že je v nastavení zvukového zařízení vybrána možnost „Logi Zone Wireless 2 ES B2B-USB“

**Poznámka:** Náhlavní souprava se v tomto režimu nabíjí. V tomto režimu nemusí být k dispozici ovládací tlačítka.

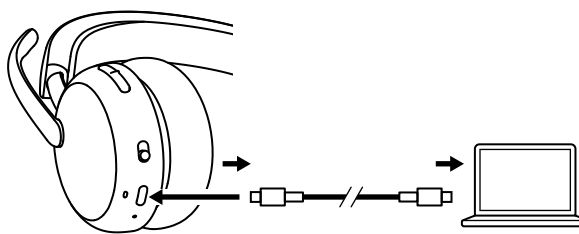

## LOGI TUNE

Aplikace Logi Tune pomáhá zvýšit výkonnost náhlavní soupravy pomocí pravidelných aktualizací softwaru a firmwaru. Bližší informace a možnost stáhnout aplikaci Logi Tune naleznete na stránce [logitech.com/tune](https://logitech.com/tune) a v obchodě *Apple App Store* nebo *Google Play*.

 Logi Tune



## NASTAVENÍ ODPOSLECHU

**Odposlech** vám umožní během konverzací slyšet váš hlas, takže budete mít přehled o tom, jak hlasitě hovoříte. V aplikaci Logi Tune vyberte funkci odposlechu a nastavte volič dle potřeby.

- Vyšší hodnota znamená, že uslyšíte více vnějšího hluku.
- Nižší hodnota znamená, že uslyšíte méně vnějšího hluku.

## ČASOVAČ AUTOMATICKÉHO REŽIMU SPÁNKU

Ve výchozím nastavení se náhlavní souprava automaticky vypne po 30 minutách nečinnosti. Časovač režimu spánku můžete upravit v aplikaci Logi Tune.

## EKVALIZÉR MIKROFONU

Přizpůsobte si ekvalizér mikrofonu v aplikaci Logi Tune a upravte svůj hlas tak, aby byl jasnější nebo hlubší.

## OCHRANA SLUCHU

Náhlavní souprava Zone Wireless 2 ES for Business poskytuje tři typy ochrany pro bezpečné používání.

**Omezení špičky:** Hlasitost zvuku je vždy omezena na 100 dBA, aby nedošlo k poškození sluchu.

**Ochrana proti akustickým šokům:** Eliminuje náhlé zvukové špičky, aby se zabránilo akustickým šokům podle australské směrnice G616. Tuto funkci lze aktivovat v aplikaci Logi Tune a vztahuje se pouze na aktivity volání.

**Dlouhodobé vystavení hluku:** Chrání vaše uši před vystavením hluku po dobu 8 hodin s limitem až 85 dBA podle australské směrnice G616. Tuto funkci lze aktivovat v aplikaci Logi Tune a vztahuje se pouze na aktivity volání.

## AKTUALIZACE NÁHLAVNÍ SOUPRAVY

Chcete-li tak učinit, stáhněte si aplikaci Logi Tune ze stránky [logitech.com/tune](http://logitech.com/tune) a vyhledejte dostupné aktualizace firmwaru.

**Poznámka:** Po dokončení aktualizace vypněte a zapněte náhlavní soupravu, abyste se ujistili, že byla aktualizace úspěšně provedena.

## RESETOVÁNÍ NÁHLAVNÍ SOUPRAVY

Chcete-li náhlavní soupravu resetovat do původního stavu, zapněte ji, dlouze stiskněte tlačítko pro zvýšení hlasitosti a posuňte vypínač do režimu párování na dobu 5 sekund. Náhlavní souprava je úspěšně resetována, když kontrolka náhlavní soupravy třikrát rychle červeně a bíle zabliká a zhasne.

Obnovení továrního nastavení můžete také provést v aplikaci Logi Tune:

1. V seznamu „Zařízení“ vyberte svou náhlavní soupravu.
2. Klikněte na tlačítko (i) vpravo.
3. Klikněte na „Obnovit tovární nastavení“ a poté výběrem „Pokračovat na obnovení továrního nastavení“ obnovte tovární nastavení.

## ROZMĚRY

### Náhlavní souprava:

Výška x šířka x hloubka:  
185,2 × 183,6 × 73,0 mm

### Hmotnost:

212 g

## SYSTÉMOVÉ POŽADAVKY

Kompatibilní s běžnými aplikacemi pro volání napříč prakticky všemi platformami a operačními systémy prostřednictvím *Bluetooth*<sup>®</sup> a zařízeními se systémem *iOS* nebo *Android Bluetooth*<sup>®</sup>.

## TECHNICKÉ PARAMETRY

Typ mikrofону: 2 mikrofóny s potlačením šumu, algoritmy na principu umělé inteligence a ekvalizérem mikrofónu

Frekvenční rozsah (náhlavní souprava): 20 Hz až 20 kHz (režim hudby), 100 Hz až 8 kHz (režim hovoru)

Frekvenční rozsah (mikrofon): 100 Hz až 8 kHz

Typ baterie: Integrovaná baterie (lithium-iontová)

Životnost baterie (doba hovoru)\*: Až 20 hodin (ANC zap.), až 25 hodin (ANC vyp.)

Životnost baterie (doba poslechu)\*: Až 25 hodin (ANC zap.), až 48 hodin (ANC vyp.)

Verze *Bluetooth*<sup>®</sup>: 5.3

Bezdrátový dosah\*: až 50 m / 170 ft (při přímé viditelnosti)

Délka nabíjecího kabelu *USB-C* na typ *C*: 1,5 m

Audio – soulad s normami: Vyhovuje normě EN 50332-2

\* Životnost baterie a dosah bezdrátového připojení se mohou lišit v závislosti na podmínkách okolního prostředí a používání.

[www.logitech.com/support/zonewireless2es-b](http://www.logitech.com/support/zonewireless2es-b)

## POPIS PRODUKTU

### POHĽAD ZOZADU

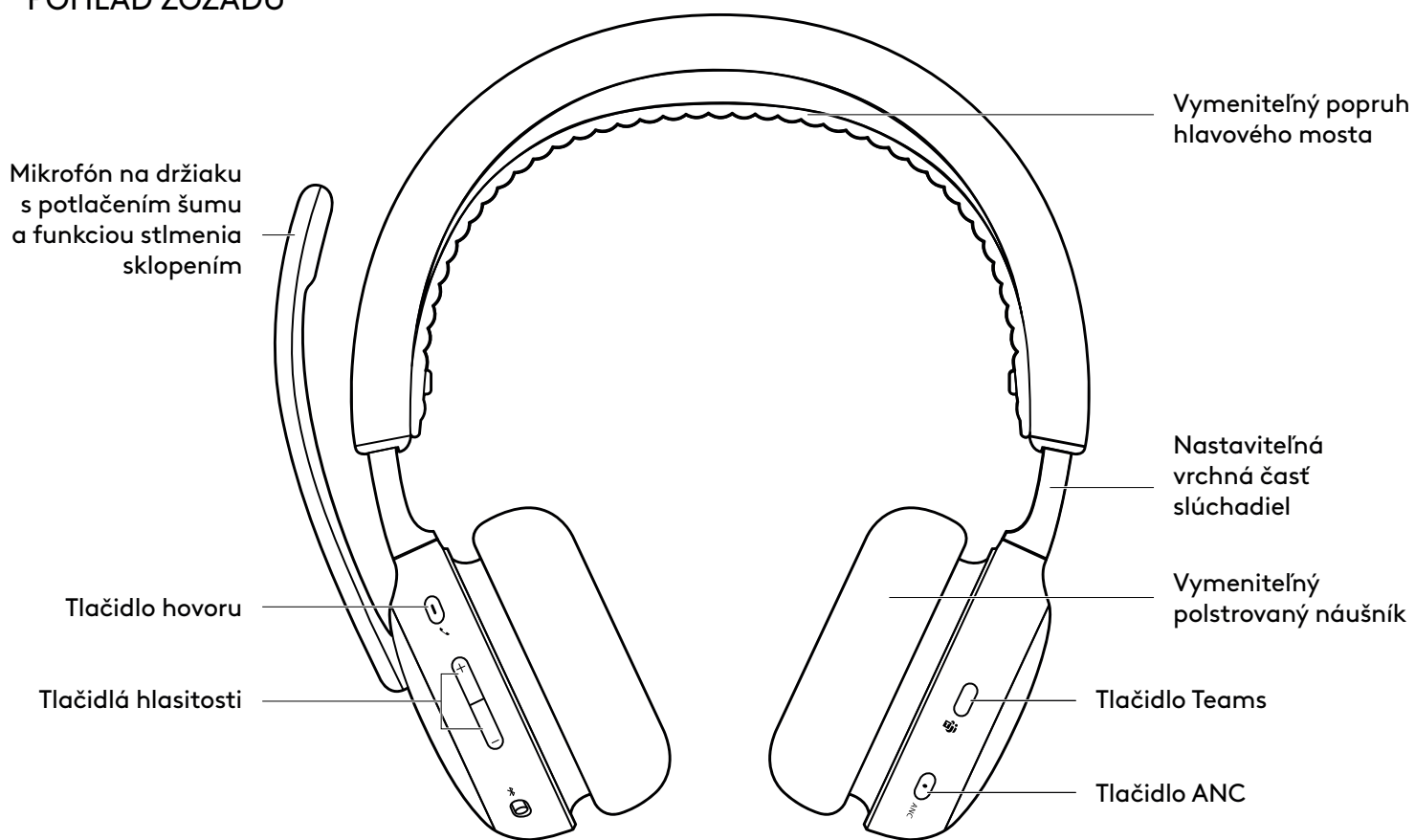

### POHĽAD ZDOLA

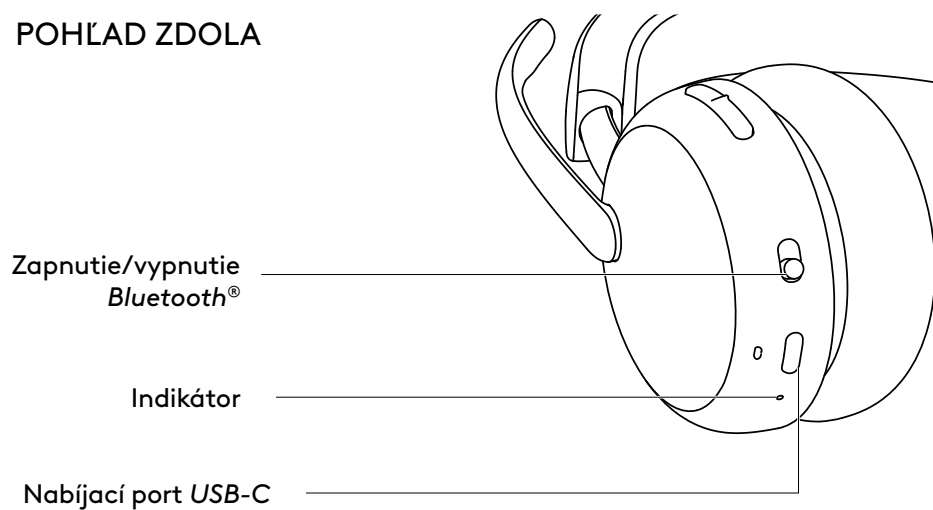

## OBSAH BALENIA

1. Náhlavná súprava
2. Nabíjací kábel USB-C na C
3. Cestovné puzdro
4. Používateľská dokumentácia

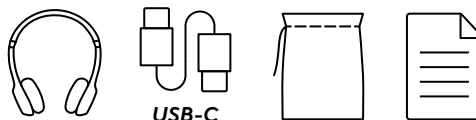

## ZAPNUTIE A PRVÉ BLUETOOTH® SPÁROVANIE S NOTEBOOKOM

1. Presuňte vypínač do strednej polohy.
2. Keď sa súprava zapne, indikátor sa rozsvieti na bielo.
3. Ak ide o prvé párovanie so zariadením, náhlavná súprava automaticky prejde do režimu párovania s cieľom pripojenia sa k vášmu notebooku. Indikátor sa rozblíka rýchlo na bielo.

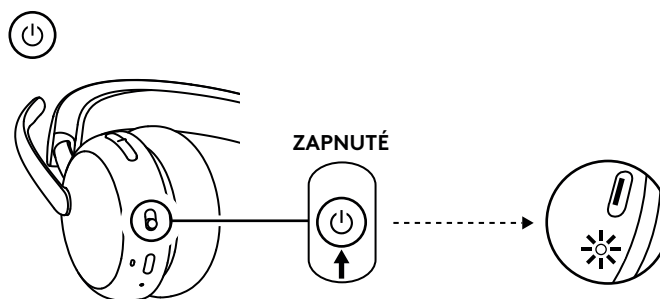

### 4. Pre Windows

Spárujte náhlavnú súpravu prostredníctvom funkcie *Swift Pair*. Keď sa v oznámení funkcie *Swift Pair* zobrazí „Logi Zone Wireless 2 (ES B2B)“, zvolte „Pripojiť“.

**Poznámka:** Uistite sa, že je v nastavení pripojenia *Bluetooth*® vo vašom notebooku povolená možnosť „Zobraziť oznámenia na pripojenie pomocou funkcie *Swift Pair*“.

### Pre Mac a ostatné operačné systémy

Otvorte nastavenia *Bluetooth*® na svojom zariadení. Zo zoznamu dostupných zariadení vyberte „Logi Zone Wireless 2 ES B2B“.

5. Po úspešnom spárovaní sa indikátor rozsvieti na bielo.

**Poznámka:** V systéme *Windows 11* sa náhlavná súprava po pripojení zobrazí ako „LE-Zone Wireless 2 ES B2B“ v zozname zariadení *Bluetooth*®. V ostatných verziách systému *Windows* sa bude zobrazovať ako „Logi Zone Wireless 2 ES B2B“ aj „LE-Logi Zone Wireless 2 ES B2B“.

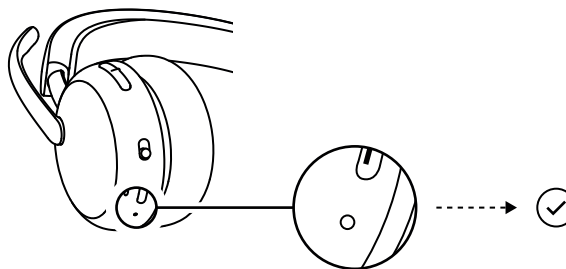
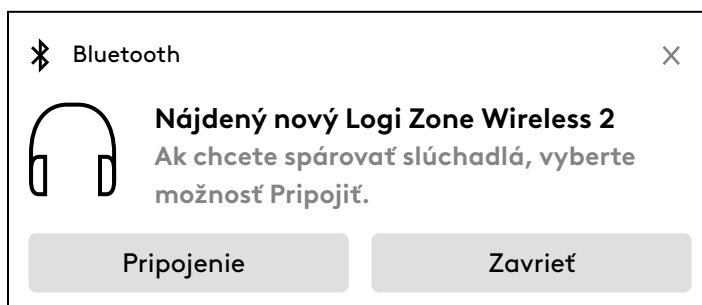

## VYPNÚŤ

Posuňte vypínač na ikonu napájania.

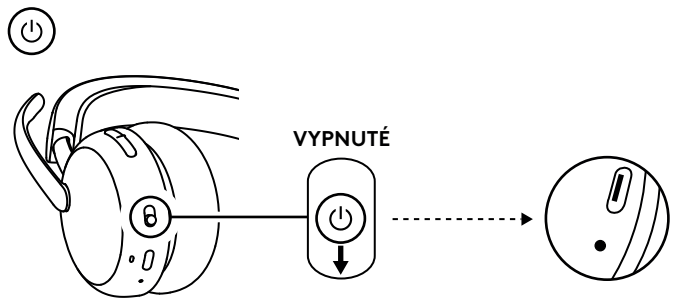

## PÁROVANIE PROSTREDNÍCTVOM BLUETOOTH®

1. Posuňte vypínač na ikonu *Bluetooth*® a podržte ho 2 sekundy. Indikátor sa rozblíka rýchlo na bielo.

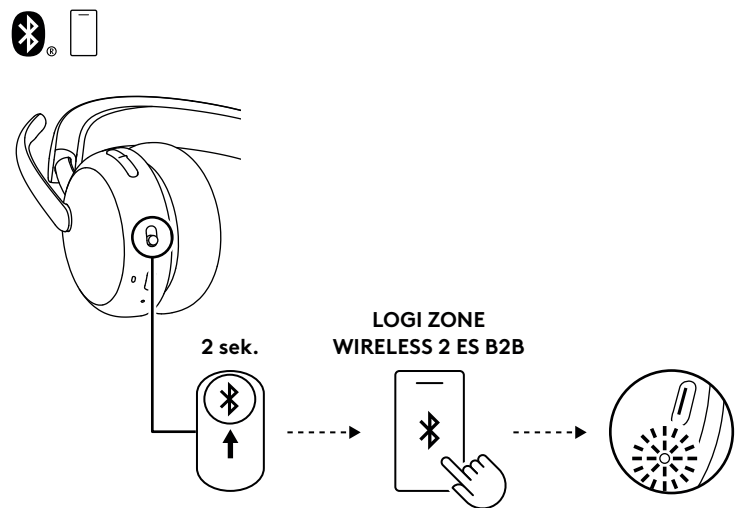

### 2. Zariadenias *Androidom*

Použite rýchle párovanie *Fast Pair* pre spárovanie slúchadiel.

Keď sa na vašom zariadení zobrazí oznámenie funkcie rýchleho párovania *Fast Pair*, vyberte „Pripojiť“.

#### Pre *iOS* ďalšie zariadenia

Otvorte *Bluetooth*® nastavenia vo vašom zariadení. Zo zoznamu dostupných zariadení vyberte „Logi Zone Wireless 2 ES B2B“.

3. Po úspešnom spárovaní sa indikátor rozsvieti na bielo.

**Poznámka:** Od druhého párovania je potrebné režim párovania na náhlavnej súprave aktivovať ručne posunutím vypínača napájania na ikonu *Bluetooth*®.

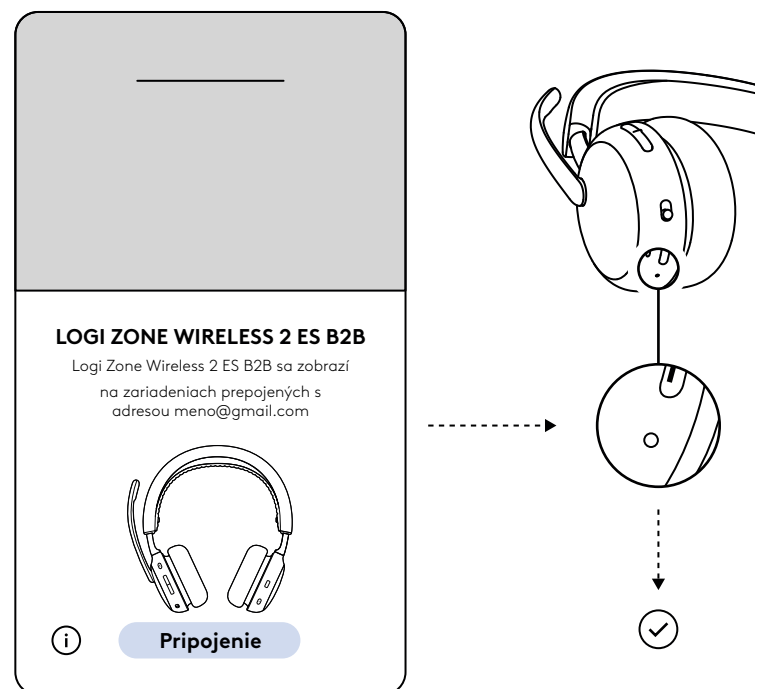

## PRISPÔSOBENIE NÁHLAVNEJ SÚPRAVY

1. Prispôsobte si náhlavnú súpravu posúvaním náušníkov na hlavovom moste nahor a nadol.
2. Otočné náušníky, ktoré vám presne padnú na ucho.
3. Náhlavná súprava sa ľahšie prispôsobuje po usadení na hlavu. Posúvajte náušníky nahor a dole na hlavovom moste, kým pohodlne nepadnú na uši.

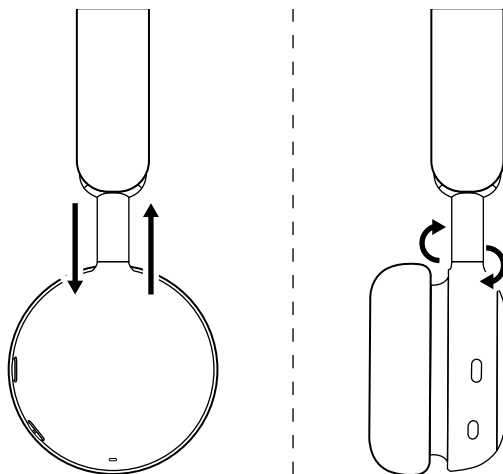

## NASTAVENIE DRŽIAKA MIKROFÓNU

Držiak mikrofónu je otočný v rozmedzí 270 stupňov. Mikrofón je možné nasadiť na ľavú alebo pravú stranu súpravy. Zvukový kanál sa prepne automaticky v závislosti od strany, na ktorej je mikrofón nasadený.

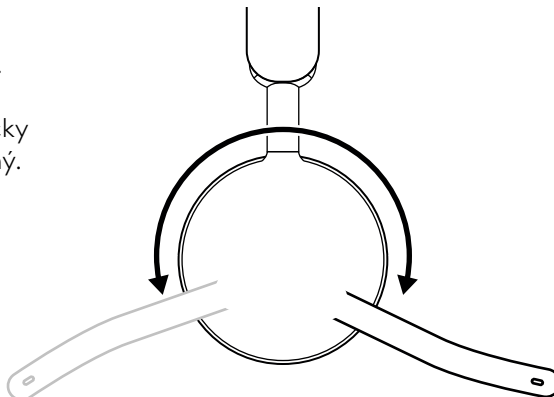

Držiak mikrofónu by mal byť umiestnený blízko alebo vedľa úst, zarovnaný s kútikom úst.

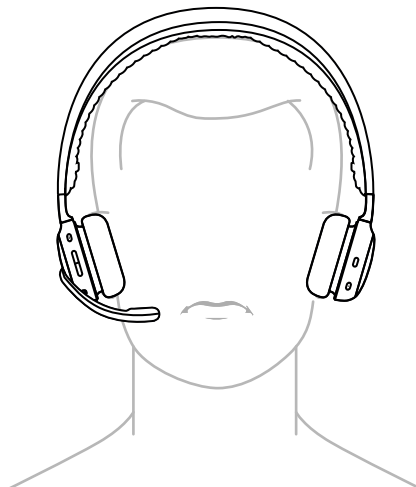

## NABÍJANIE

Náhlavná súprava sa automaticky vypne, ak je ponechaná v nečinnosti.

Časovač režimu spánku je možné nastaviť v aplikácii Logi Tune.

Indikátor náhlavnej súpravy sa rozsvieti NA ČERVENO, keď začne dochádzať energia.



### Nabíjanie prostredníctvom kábla USB

1. Jeden koniec kábla zapojte do portu *USB-C* na spodku slúchadla a druhý koniec do nabijacieho portu *USB-C* v počítači, doku alebo napájacom adaptéri.
2. V priebehu nabíjania bude indikátor pulzovať na bielo.
3. Po úplnom nabití sa indikátor rozsvieti na bielo.
  - Úplné nabitie batérie trvá 2 hodiny.
  - 5 minút nabíjania zabezpečí až 1 hodinu trvania hovoru.\*
4. Náhlavnú súpravu je možné počas nabíjania používať spárovanú pomocou *Bluetooth*<sup>®</sup>. Môžete ju použiť aj ako káblové slúchadlá s pripojeným káblom *USB-C* keď sú slúchadla vypnuté.

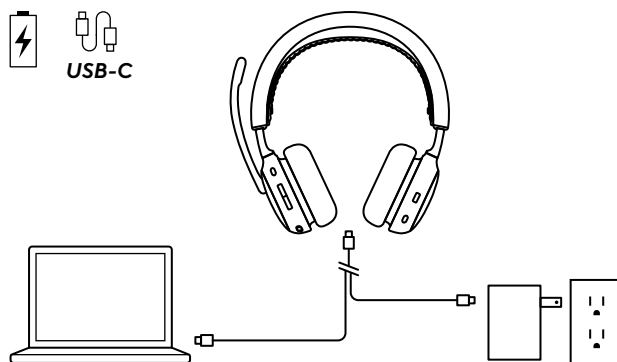
\* Výdrž batérie sa môže líšiť v závislosti od prostredia a podmienok pri používaní.

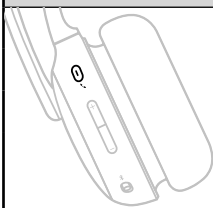
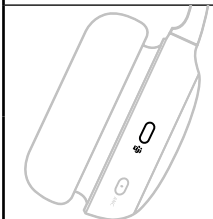
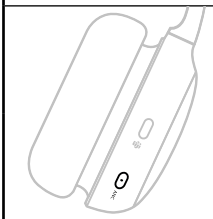

## OVLÁDANIE NÁHLAVNEJ SÚPRAVY

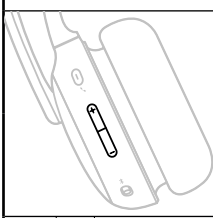
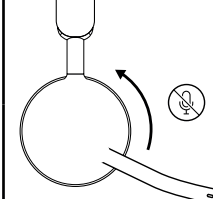
Tlačidlo	Použitie		Akcia
	<b>Ovládanie hovoru</b>	Príjem/ukončenie hovoru	Krátke stlačenie
		Obnovíť podržaný hovor	
	<b>Hlasový asistent</b>	Aktivácia hlasového asistenta (keď nie je žiadna aktivita hovoru)	Stlačenie 2 sekundy
	<b>Ovládacie prvky hovorov v aplikácii Teams (iba pre verziu Teams)</b>	Aktivita Teams	Krátke stlačenie
			Stlačenie 2 sekundy
	<b>Ovládanie ANC</b>	Prepínanie medzi ANC a Priehľadnosť zapnutá	Krátke stlačenie
		ANC vypnuté	Stlačenie 2 sekundy
	<b>Ovládanie médií (Povoliť pomocou Logi Tune)</b>	Prehrať/Pozastaviť	Krátke stlačenie
		Ďalšia stopa	Dvojité stlačenie
		Predchádzajúca stopa	Trojité stlačenie
	<b>Ovládanie hlasitosti</b>	Zvýšenie hlasitosti	Krátke stlačenie hore
		Zníženie hlasitosti	Krátke stlačenie dole
	<b>Stlmenie</b>	Stlmenie zapnuté	Sklopenie držiaka mikrofónu hore
		Stlmenie vypnuté	Sklopenie držiaka mikrofónu dole

### Poznámka:

- Aktivity Teams sú funkčné v prípade, že je Teams spustený na odomknutom počítači.
- Funkcie ovládania médií závisia na type aplikácie. Dá sa nastaviť iba prostredníctvom aplikácie Logi Tune.
- Aktivity hovoru majú vždy prednosť pred streamovaním médií. Pri pripojení dvoch zariadení Bluetooth® bude mať posledné aktívne zariadenie prioritu pred prvým. A prioritu medzi dvoma zariadeniami Bluetooth® môžete upraviť v aplikácii Logi Tune v časti Pripojené zariadenia.
- Ak sa chcete dozvedieť viac o tlačidle Teams, navštívte stránku podpory spoločnosti Microsoft: Použite tlačidlo Microsoft Teams na vašom certifikovanom zariadení s Teams.
- Hlasové pokyny informujú, keď je mikrofón stlmený / stlmenie je zrušené.

**Tip:** ANC je možné prispôbiť v aplikácii Logi Tune.

## AKTÍVNE POTLAČENIE ŠUMU (ANC)

Funkcia ANC blokuje šum okolo vás, čím vám pomáha s koncentráciou na danú úlohu.

- Stlačením tlačidla ANC na bočnej strane náušníka môžete prepínať medzi režimom ANC a Priehľadnosť.
- Pri prepínaní medzi režimami budete počuť hlasové pokyny.

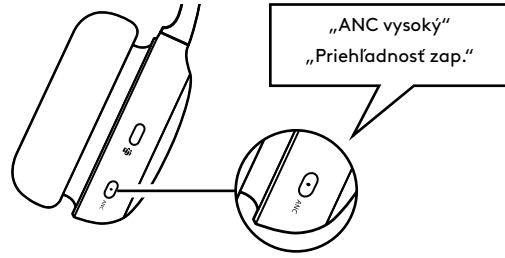

**Poznámka:** Tlačidlo ANC je možné v aplikácii Logi Tune upraviť tak, aby prechádzalo až 5 rôznymi režimami. **Adaptívne ANC, ANC vysoké/nízke/vypnuté, priehľadnosť.**

## INDIKÁTOR NÁHLAVNEJ SÚPRAVY

Indikátor		Stav
Biela	Svieti	Zapnite myš
		Pripojené k zariadeniu
		Plne nabitá batéria
	Pulzuje	Nabíjanie batérie
	Bliká	Prichádzajúci hovor <i>Režim párovania Bluetooth®</i>
Červená	Bliká	Nízky stav nabitia batérie
	Svieti	Stlmenie zapnuté
Fialová a biela	Bliká	Prebieha aktualizácia firmwaru náhlavnej súpravy

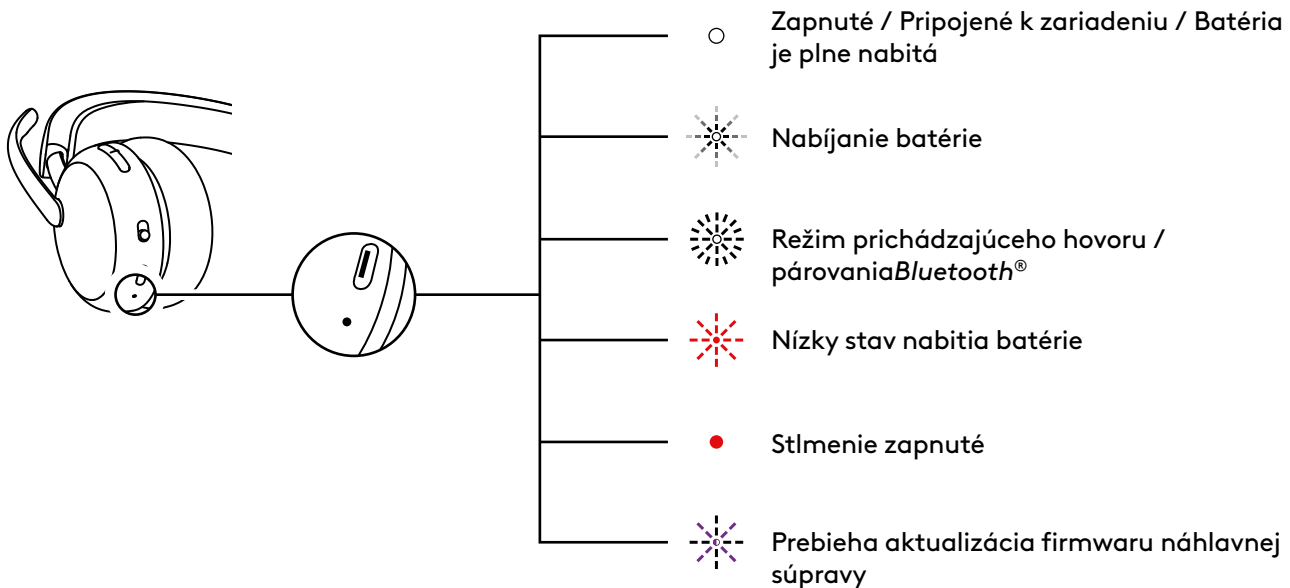

## ZVUK CEZ USB (VYSOKÁ HUSTOTA)

Ak je zvuk počas hovoru nestabilný, pretože je v blízkosti príliš veľa bezdrôtových zariadení (vysoká hustota), môžete náhlavnú súpravu použiť ako káblovú náhlavnú súpravu.

1. Vypnite náhlavnú súpravu.
2. Pripojte náhlavnú súpravu k dodanému USB káblu. A zapojte druhú stranu kábla USB-C k portu USB-C v počítači.
3. Uistite sa, že v nastaveniach zvukového zariadenia je vybratá možnosť „Logi Zone Wireless 2 ES B2B-USB“.

**Poznámka:** V tomto režime sa slúchadlá nabíjajú. V tomto režime nemusia byť k dispozícii ovládacie tlačidlá.

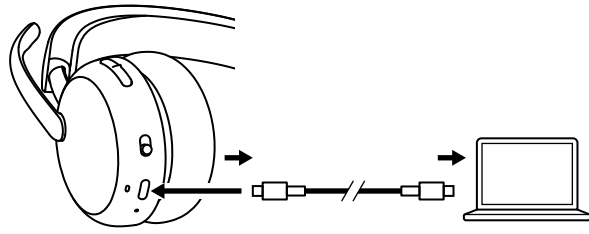

## LOGI TUNE

Aplikácia Logi Tune pomáha zvýšiť výkonnosť náhlavnej súpravy pomocou pravidelných aktualizácií softvéru a firmvéru. Získajte bližšie informácie a prevezmite si aplikáciu Logi Tune na stránke [logitech.com/tune](https://logitech.com/tune), v obchode *Apple App Store* alebo *Google Play*.

 Logi Tune



## NASTAVENIE ODPOČÚVANIA

**Odpočúvanie** vám umožní počas konverzácií počuť váš hlas, takže budete mať prehľad o tom, ako hlasno hovoríte. V aplikácii Logi Tune vyberte funkciu odpočúvania a nastavte volič podľa potreby.

- Vyššie číslo znamená, že začujete viac zvuku zvonku.
- Nižšie číslo znamená, že začujete menej zvuku zvonku.

## ČASOVAČ AUTOMATICKÉHO REŽIMU SPÁNKU

Vo východiskovom nastavení sa náhlavná súprava automaticky vypne po 30 minútach nečinnosti. Časovač režimu spánku môžete regulovať v aplikácii Logi Tune.

## EKVALIZÉR MIKROFÓNU

Prispôbte si ekvalizér mikrofónu v aplikácii Logi Tune a upravte tak svoj hlas tak, aby znel jasnejšie alebo hlbšie.

## OCHRANA SLUCHU

Zone Wireless 2 ES for Business poskytuje tri typy ochrany, ktoré vám pomôžu bezpečne počuť.

**Obmedzenie špičky:** Hlasitosť zvuku je vždy obmedzená na 100 dBA, aby nedošlo k poškodeniu sluchu.

**Ochrana pred akustickými otrasmí:** Eliminuje náhle zvukové špičky, aby sa zabránilo akustickým šokom podľa austrálskej smernice G616. Túto funkciu môžete aktivovať v aplikácii Logi Tune a vzťahuje sa iba na aktivity volania.

**Dlhodobé vystavenie hluku:** Chráni vaše uši pred vystavením hluku počas 8 hodín s limitom až 85 dBA podľa austrálskej smernice G616. Túto funkciu môžete aktivovať v aplikácii Logi Tune a vzťahuje sa iba na aktivity volania.

## AKTUALIZÁCIA NÁHLAVNEJ SÚPRAVY

Stiahnite si Logi Tune z webovej stránky [logitech.com/tune](http://logitech.com/tune) a skontrolujte dostupné aktualizácie firmvéru.

**Poznámka:** Po dokončení aktualizácie vypnite a zapnite náhlavnú súpravu, aby ste sa uistili, že bola aktualizácia úspešne ukončená.

## RESETOVANIE NÁHLAVNEJ SÚPRAVY

Ak chcete náhlavnú súpravu resetovať do pôvodného stavu, zapnite ju, dlho stlačte tlačidlo zvýšenia hlasitosti a posuňte tlačidlo napájania do režimu párovania na 5 sekúnd. Náhlavná súprava bude úspešne resetovaná, keď kontrolka náhlavnej súpravy trikrát rýchlo na červeno a na biele zabliká a zhasne.

Na náhlavnej súprave Logi Tune tiež môžete vykonať obnovenie továrenských nastavení:

1. Vyberte si náhlavnú súpravu v zozname „Zariadenia“.
2. Kliknite na tlačidlo (i) vpravo.
3. Kliknite na „Obnoviť na továrenské nastavenia“ a potom vyberte „Pokračovať k obnoveniu továrenských nastavení“, čím obnovíte továrenské nastavenia.

## ROZMERY

### Náhlavná súprava:

Výška × šírka × hĺbka:  
185,2 x 183,6 x 73,0 mm

### Hmotnosť:

212 g

## SYSTÉMOVÉ POŽIADAVKY

Kompatibilné s bežnými aplikáciami pre volania naprieč prakticky všetkými platformami a operačnými systémami prostredníctvom *Bluetooth*<sup>®</sup> a zariadeniami so systémom *iOS* alebo *Android Bluetooth*<sup>®</sup>.

## TECHNICKÉ PARAMETRE

Typ mikrofónu: 2 mikrofóny s potlačením hluku s algoritmi založenými na AI a ekvalizérom mikrofónu

Frekvenčný rozsah (náhlavná súprava): 20 Hz – 20 kHz (režim hudba), 100 Hz – 8 kHz (režim hovor)

Frekvenčný rozsah (mikrofón): 100 Hz – 8 kHz

Typ batérie: Integrovaná batéria (lítium-iónová)

Životnosť batérie (dĺžka hovoru)\*: Až 20 hodín (ANC zap), až 25 hodín (ANC vyp)

Životnosť batérie (dĺžka počúvania)\*: Až 25 hodín (ANC zap), až 48 hodín (ANC vyp)

Verzia *Bluetooth*<sup>®</sup>: 5.3

Bezdrôtový dosah\*: Až 50 metrov / 170 ft (pri priamej viditeľnosti)

Dĺžka nabíjacieho kábla *USB-C* na *USB-C*: 1,5 m

Súlad pre zvuk: V súlade s normou EN 50332-2

\* Výdrž batérie a dosah bezdrôtového pripojenia sa môžu líšiť v závislosti od prostredia a podmienok používania.

[www.logitech.com/support/zonewireless2es-b](http://www.logitech.com/support/zonewireless2es-b)

## ОЗНАЙОМЛЕННЯ З ПРИСТРОЄМ

### ВИГЛЯД ЗЗАДУ

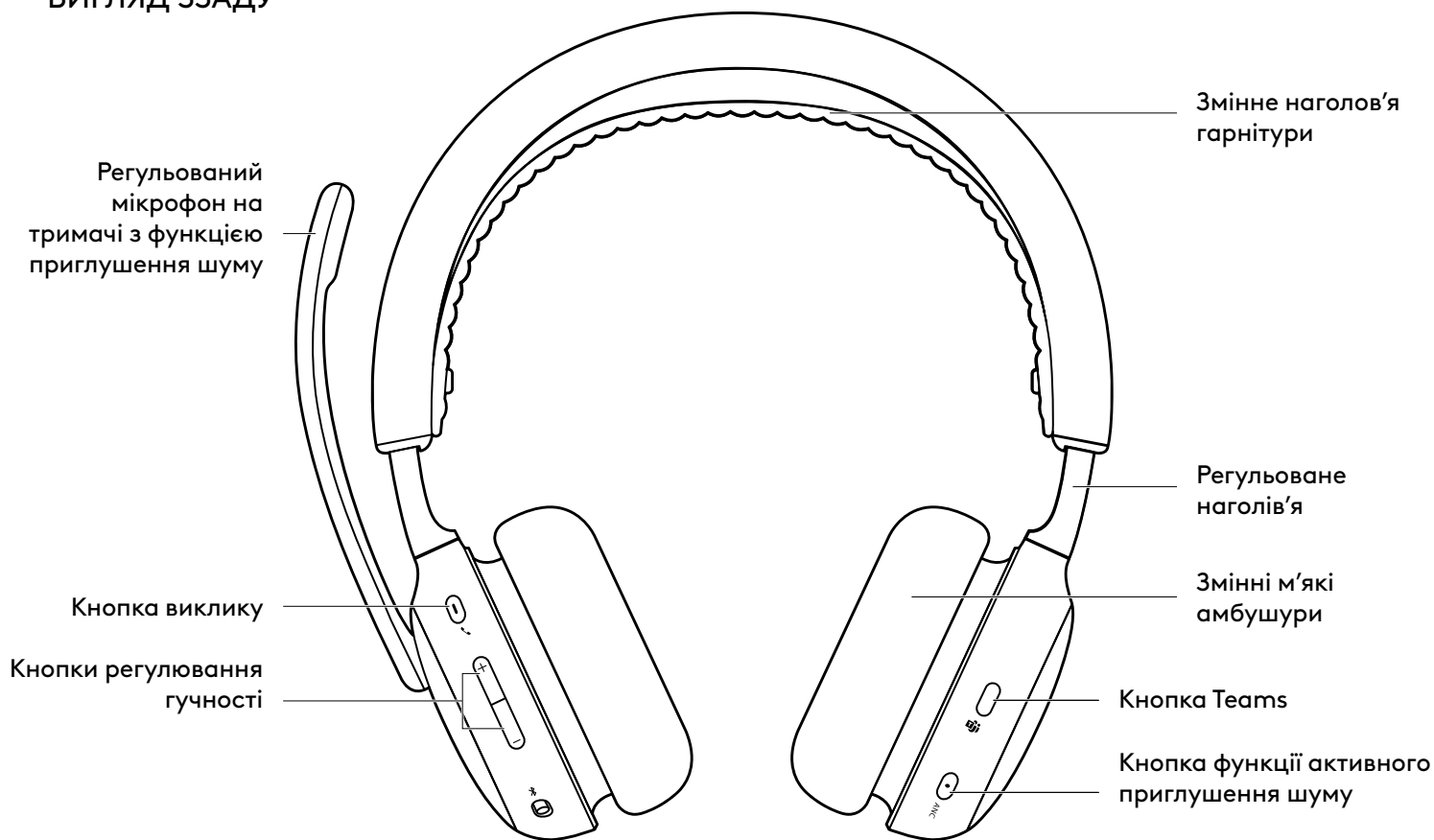

### ВИГЛЯД ЗНИЗУ

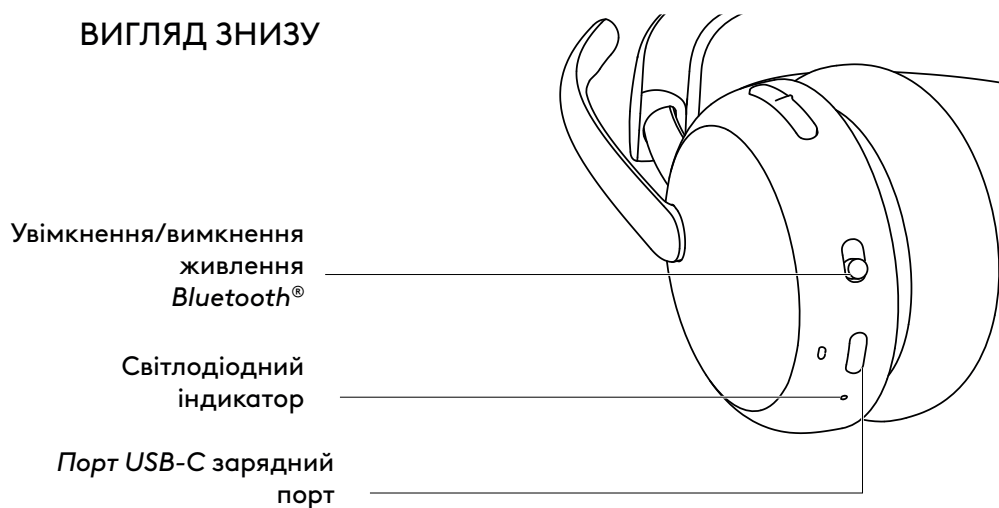

## У КОМПЛЕКТІ

1. Гарнітура
2. Кабель для заряджання з двома роз'ємами *USB-C*
3. Футляр для транспортування
4. Документація користувача

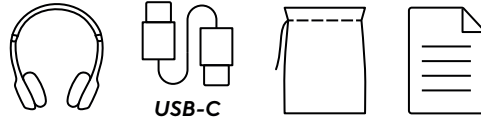

## УВІМКНЕННЯ ЖИВЛЕННЯ ТА ПЕРШЕ ПІДКЛЮЧЕННЯ ДО НОУТБУКА ЧЕРЕЗ *BLUETOOTH*®

1. Встановіть перемикач живлення по центру.
2. Коли живлення буде ввімкнено, світлодіодний індикатор світитиметься білим.
3. Якщо підключення до пристрою виконується вперше, гарнітура автоматично перейде в режим підключення, щоб з'єднатися з ноутбуком. Світлодіодний індикатор почне швидко мерехтіти білим.

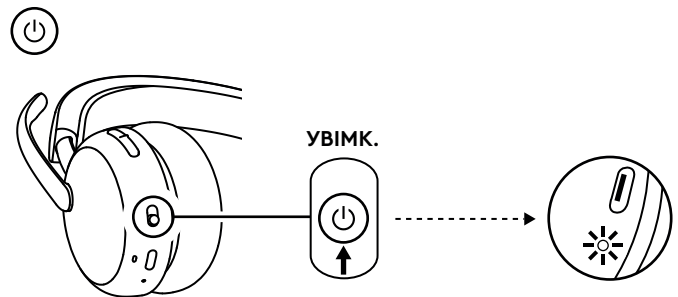

### 4. Для пристроїв з ОС *Windows*

Підключіть гарнітуру, скориставшись функцією *Swift Pair*. Коли в сповіщенні *Swift Pair* з'явиться рядок «Logi Zone Wireless 2 (ES B2B)», виберіть «Підключення».

**Примітка.** Переконайтеся в тому, що параметр «Показувати сповіщення про підключення за допомогою *Swift Pair*» увімкнено в налаштуваннях *Bluetooth*® вашого ноутбука.

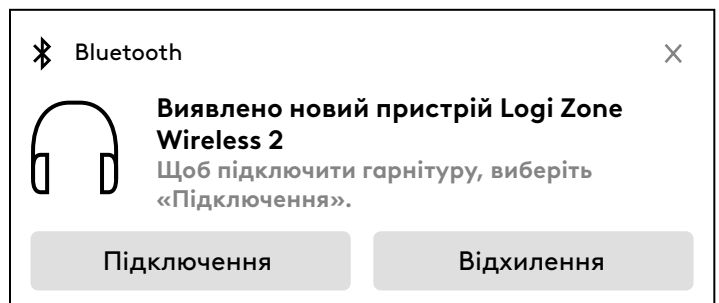

### Для пристроїв з ОС *Mac* та іншими

Відкрийте меню налаштувань *Bluetooth*® на пристрої. Виберіть Logi Zone Wireless 2 ES B2B з переліку виявлених пристроїв.

5. Коли підключення буде встановлено, світлодіодний індикатор почне безперервно світитися білим.

**Примітка.** Після підключення гарнітури до пристрою з операційною системою *Windows 11* у переліку підключень *Bluetooth*® вона відобразиться як «LE-Logi Zone Wireless 2 ES B2B». Для інших версій *Windows* відобразиться як «Logi Zone Wireless 2 ES B2B» і «LE-Logi Zone Wireless 2 ES B2B».

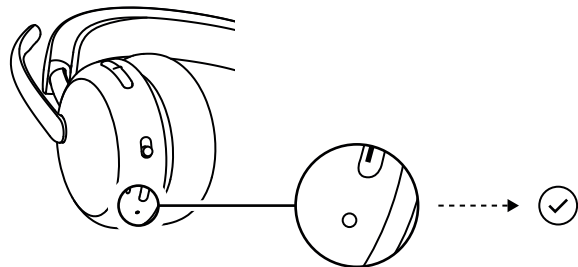

## ВИМКНЕННЯ ЖИВЛЕННЯ

Поверніть перемикач живлення до піктограми живлення.

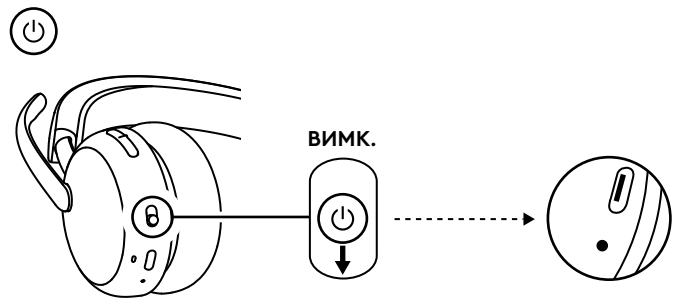

## ПІДКЛЮЧЕННЯ ЗА ТЕХНОЛОГІЄЮ BLUETOOTH®

1. Посуньте перемикач живлення до піктограми Bluetooth® й утримуйте його протягом 2 секунд. Світлодіодний індикатор почне швидко мерехтіти білим.

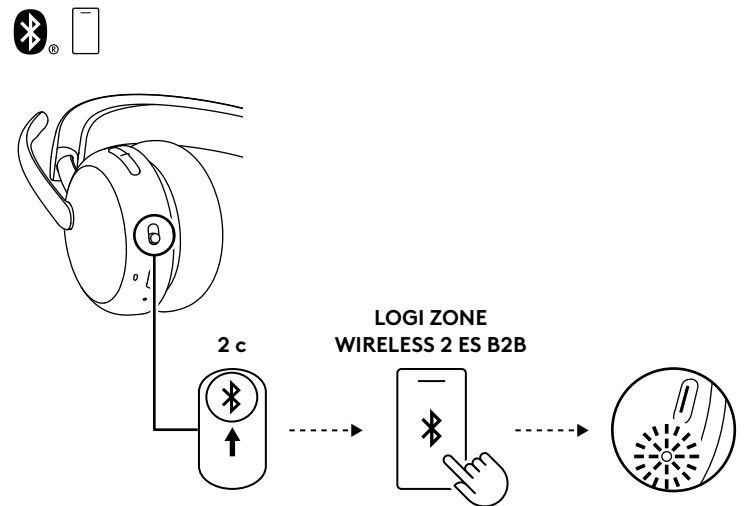

### 2. Пристрої Android

Використовуйте *Fast Pair*, щоб підключити гарнітуру.

Коли сповіщення функції *Fast Pair* відобразиться на вашому пристрої, натисніть «Підключення».

#### Для iOS та інших пристроїв

Відкрийте налаштування Bluetooth® на пристрої. Виберіть Logi Zone Wireless 2 ES B2B з переліку виявлених пристроїв.

3. Коли підключення буде встановлено, світлодіодний індикатор почне безперервно світитися білим.

**Примітка:** Під час другого й наступних підключень гарнітури вам потрібно буде активувати на ній режим підключення вручну. Для цього поверніть перемикач живлення до піктограми Bluetooth®.

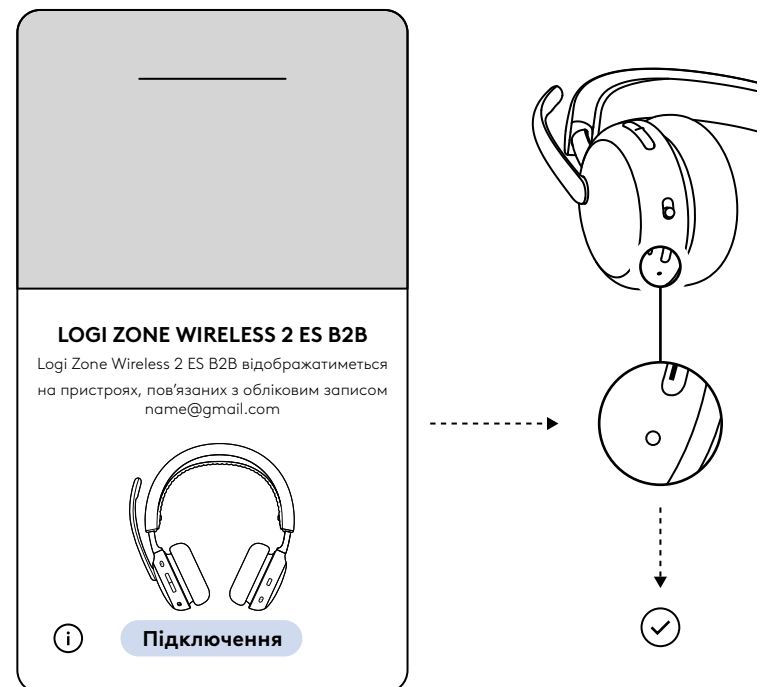

### РЕГУЛЮВАННЯ ПОСАДКИ ГАРНІТУРИ

1. Відрегулюйте посадку гарнітури, пересуваючи чашки навушників угору й униз уздовж наголов'я.
2. Поверніть чашки навушників так, щоб вони зручно прилягали до вух.
3. Відрегулювати посадку гарнітури буде простіше, якщо ви надінете її на голову. Пересувайте чашки навушників угору та вниз уздовж наголов'я, поки не відчуєте, що вони зручно прилягають до вух.

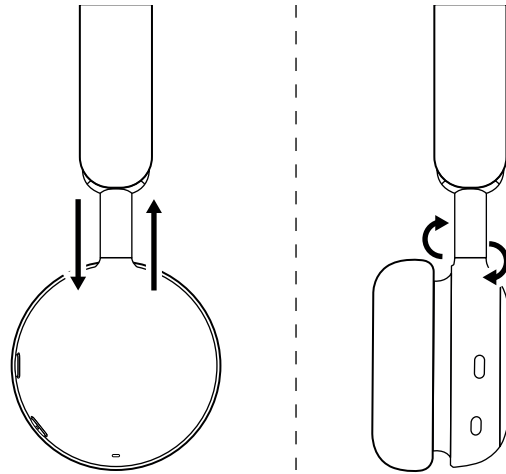

### РЕГУЛЮВАННЯ ТРИМАЧА МІКРОФОНА

Мікрофон на тримачі обертається на 270°. Його можна розташувати як із лівого, так і з правого боку. Аудіоканал перемикатиметься автоматично залежно від того, з якого боку буде розташовано мікрофон.

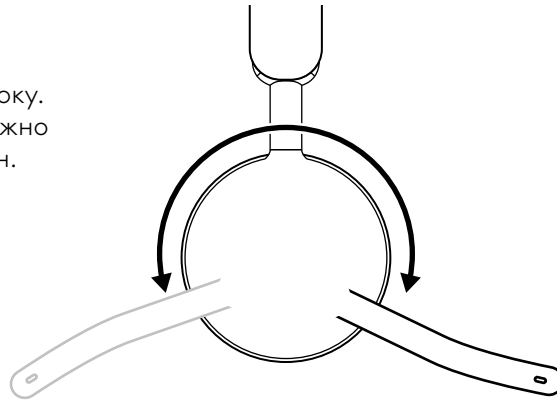

Мікрофон на тримачі слід розташовувати близько до рота, вирівнюючи його за кутиком рота.

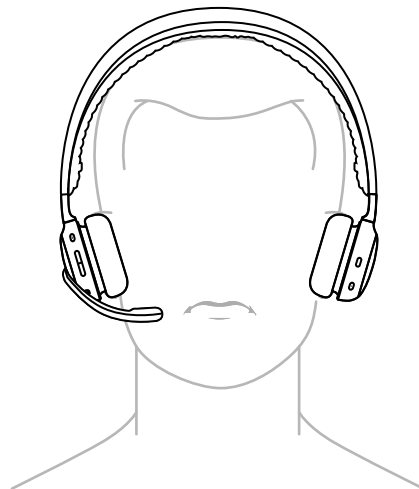

## ЗАРЯДЖАННЯ

Гарнітура автоматично вимикається, коли нею не користуються.

Параметри таймера автоматичного вимкнення можна налаштувати в програмі Logi Tune.

Коли заряд батареї знижується до певного рівня, світлодіодний індикатор гарнітури починає горіти ЧЕРВОНИМ.



### Зарядження за допомогою USB-кабелю

1. Під'єднайте кабель одним кінцем до порту *USB-C*, розташованого знизу чашки навушника, а другим – до порту *USB-C* для зарядження на комп'ютері, док-станції або адаптері живлення.
2. Під час зарядження світлодіодний індикатор горітиме, пульсуючи білим світлом.
3. Коли батарею буде повністю заряджено, індикатор почне безперервно світитися білим.
  - За 2 години батарею буде повністю заряджено.
  - Зарядження протягом 5 хвилин забезпечує до 1 години голосового зв'язку\*.
4. Під час зарядження гарнітуру можна використовувати в режимі підключення через *Bluetooth*<sup>®</sup>. Пристрій також можна використовувати як дротову гарнітуру, підключивши кабель *USB-C*, коли гарнітура вимкнена.

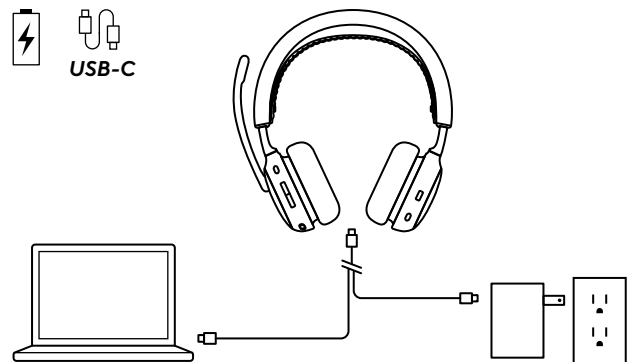
\* Час роботи батареї залежить від характеристик середовища й обчислювальних потужностей.

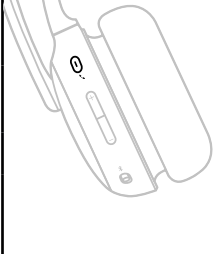
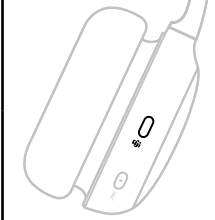
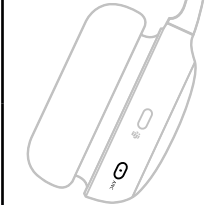

## ЕЛЕМЕНТИ КЕРУВАННЯ ГАРНІТУРОЮ

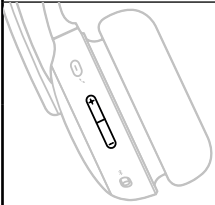
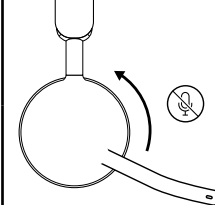
Кнопка	Функція		Дія
	<b>Керування викликами</b>	Відповідь на виклик і завершення виклику	Натиснути один раз
		Відновлення виклику на утриманні	
	<b>Голосова допомога</b>	Запуск голосового помічника (коли немає активних викликів)	Утримувати протягом 2 с
	<b>Елементи керування Teams (лише версія з підтримкою Teams)</b>	Керування діями в Teams	Коротке натискання
			Утримання протягом 2 с
	<b>Елементи керування активним приглушенням шуму</b>	Перемикання між режимами активного приглушення шуму й прозорості	Натиснути один раз
		Активне приглушення шуму вимкнено	Утримувати протягом 2 с
	<b>Керування мультимедіа (можна ввімкнути за допомогою Logi Tune)</b>	Відтворення/пауза	Натиснути один раз
		Наступна доріжка	Натиснути двічі
		Попередня композиція	Натисніть тричі
	<b>Регулятори гучності</b>	Збільшення гучності	Коротке натискання верхньої кнопки
		Зменшення гучності	Коротке натискання нижньої кнопки
	<b>Вимкнення звуку</b>	Вимкнення звуку	Мікрофон на тримачі відкинута вгору
		Увімкнення звуку	Мікрофон на тримачі відкинута вниз

### Примітка:

- Функція керування діями Teams активна лише в разі запуску Teams на розблокованому комп'ютері.
- Функції керування мультимедіа залежать від типу програми. Їх можна налаштувати лише через програму Logi Tune.
- Функції керування викликами завжди мають пріоритет над потоковим передаванням мультимедіа. Якщо два пристрої буде підключено за допомогою *Bluetooth*<sup>®</sup>, перевага буде в останнього активного пристрою. Пріоритет для двох пристроїв *Bluetooth*<sup>®</sup> можна настроїти в програмі Logi Tune у меню підключених пристроїв.
- Додаткову інформацію про кнопку Teams див. на сторінці підтримки *Microsoft*: Використовуйте кнопку *Microsoft Teams* на сертифікованому пристрої з підтримкою Teams.
- Голосові підказки сповістатимуть про увімкнення та вимкнення мікрофона.

**Порада.** Активне приглушення шуму можна налаштувати в програмі Logi Tune.

## АКТИВНЕ ПРИГЛУШЕННЯ ШУМУ (ANC)

Функція активного приглушення шуму дає користувачу змогу зосередитися на поточному завданні.

- Для перемикання між режимами активного приглушення шуму й прозорості скористайтеся кнопкою керування активним приглушенням шуму на бічній частині чашки навушника.
- Під час перемикання між режимами лунатимуть голосові підказки.

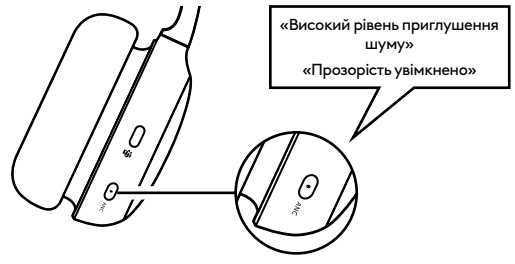

**Примітка.** Кнопку керування активним приглушенням шуму можна налаштувати в програмі Logi Tune на циклічне перемикання між 5 різними режимами: адаптивне ANC, високий/низький рівень ANC або вимкнено, режим прозорості.

## СВІТЛОДІОДНИЙ ІНДИКАТОР ГАРНІТУРИ

Режим роботи		Стан
Білий	Світиться безперервно	Живлення увімкнено
		Підключено до пристрою
		Батарею повністю заряджено
	Пульсує	Триває заряджання батареї
Мигтить	Вхідний виклик	
	Режим підключення за технологією Bluetooth®	
Червоний	Блимає	Низький рівень заряду батареї
	Світиться безперервно	Звук вимкнено
Фіолетовий і білий	Блимає	Оновлення мікропрограми гарнітури

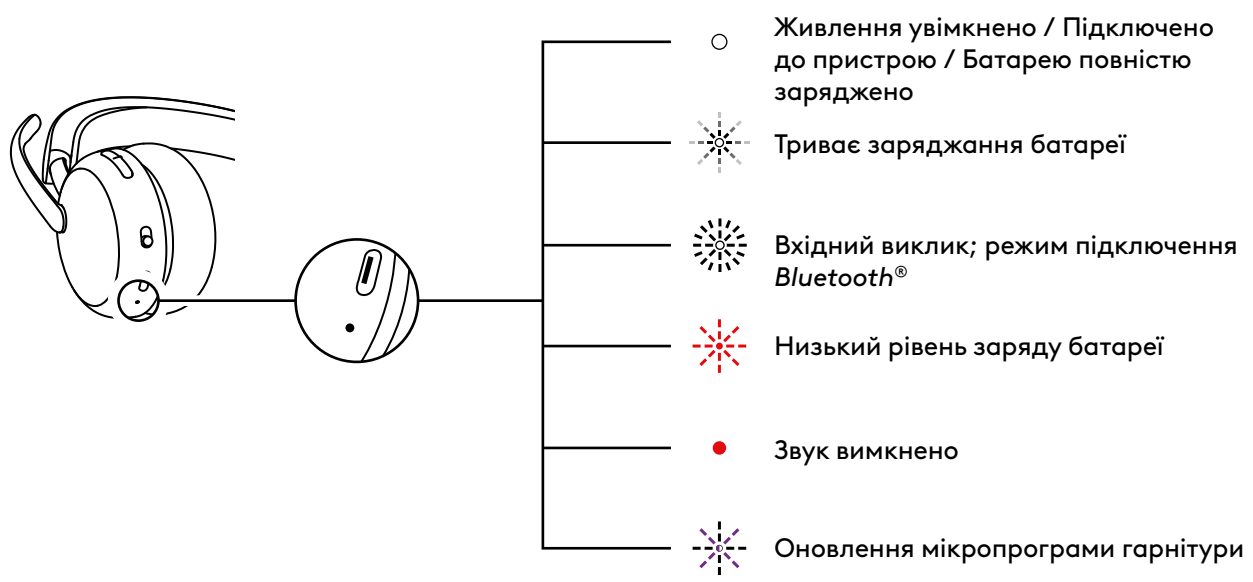

## АУДІО ЧЕРЕЗ USB (ДЛЯ СЕРЕДОВИЩ ІЗ ВЕЛИКОЮ КІЛЬКІСТЮ БЕЗДРОТОВИХ ПІДКЛЮЧЕНЬ)

Якщо під час виклику аудіосигнал є нестабільним через зовнішню кількість бездротових пристроїв поблизу, гарнітуру можна використовувати в дротовому режимі.

1. Вимкніть гарнітуру.
2. Під'єднайте до гарнітури комплектний USB-кабель. Інший кінець кабелю USB-C під'єднайте до порту USB-C на комп'ютері.
3. Переконайтеся, що в настройках аудіо пристрою вибрано Logi Zone Wireless 2 ES B2B-USB.

**Примітка.** У цьому режимі гарнітура заряджається. Елементи керування можуть не працювати в цьому режимі.

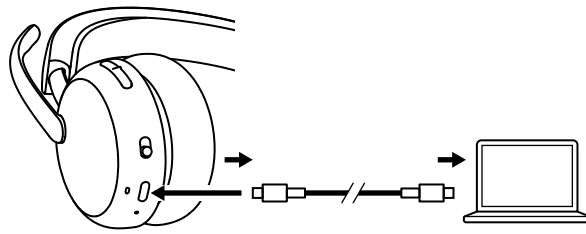

## ПРОГРАМА LOGI TUNE

Завдяки програмі Logi Tune, а також періодичному оновленню програмної та програмно-апаратної частин можна підвищити ефективність роботи гарнітури. Дізнайтеся більше й завантажте Logi Tune на сторінці [logitech.com/tune](https://logitech.com/tune), а також у магазині *Apple App Store* або *Google Play*.

 Logi Tune



## РЕГУЛЮВАННЯ САМОПРОСЛУХОВУВАННЯ

**Функція самопрослуховування** дає користувачу змогу чути власний голос під час спілкування та контролювати його гучність. Щоб налаштувати її роботу, відкрийте відповідний розділ програми Logi Tune та скористайтеся ковзим регулятором.

- За високих показників голос звучатиме гучніше.
- За низьких показників голос звучатиме тихіше.

## ТАЙМЕР АВТОМАТИЧНОГО ПЕРЕХОДУ В РЕЖИМ СНУ

Стандартно гарнітура автоматично вимикається, коли нею не користуються понад 30 хв. Таймер переходу в режим сну можна налаштувати в програмі Logi Tune.

## ЕКВАЛАЙЗЕР МІКРОФОНА

Налаштуйте еквалайзер мікрофона в Logi Tune, щоб зробити звучання свого голосу яскравішим або глибшим.

## ЗАХИСТ СЛУХУ

Zone Wireless 2 ES for Business має три типи захисту для безпечного прослуховування.

**Обмеження пікових значень.** Рівень гучності завжди обмежений до 100 дБА, щоб запобігти пошкодженню слуху.

**Захист від акустичних ударів.** Усуває раптові звукові сплески, щоб запобігти акустичним ударам, відповідно до австралійської директиви G616. Цю функцію можна увімкнути у програмі Logi Tune. Вона застосовується лише для викликів.

**Тривалий вплив шуму.** Захищає слух від впливу шуму протягом 8 годин, обмежуючи гучність до 85 дБА, відповідно до австралійської директиви G616. Цю функцію можна увімкнути у програмі Logi Tune. Вона застосовується лише для викликів.

## ООНОВЛЕННЯ ГАРНІТУРИ

Завантажте Logi Tune зі сторінки [logitech.com/tune](http://logitech.com/tune) і перевірте наявність оновлень мікропрограми.

**Примітка:** Вимкніть, а потім увімкніть гарнітуру після завершення оновлення, щоб переконатися, що його виконано успішно.

## СКИДАННЯ НАЛАШТУВАНЬ ГАРНІТУРИ

Щоб повернутися до заводських налаштувань, увімкніть гарнітуру, натисніть й утримуйте кнопку збільшення гучності протягом 5 секунд і перемкніть кнопку живлення для переходу в режим підключення. Про успішне скидання гарнітури сигналізуватиме світлодіодний індикатор – він повинен поперемінно блимнути червоним і білим 3 рази, а потім вимкнутися.

Можна також виконати скидання до заводських налаштувань у Logi Tune.

1. Виберіть свою гарнітуру у списку «Пристрої».
2. Натисніть розташовану праворуч кнопку (i).
3. Щоб відновити заводські налаштування, натисніть «Повернення до заводських налаштувань», а потім виберіть «Перейти до повернення до заводських налаштувань».

## РОЗМІРИ

### Гарнітура:

Довжина x ширина x товщина:  
185,2 x 183,6 x 73,0 мм

### Вага:

212 г

## ВИМОГИ ДО СИСТЕМИ

Навушники сумісні зі стандартними програмами для здійснення викликів, а також із більшістю платформ і операційних систем за умови підключення через *Bluetooth*<sup>®</sup> або за допомогою пристроїв на базі *iOS* чи *Android* із підтримкою *Bluetooth*<sup>®</sup>.

## ТЕХНІЧНІ ХАРАКТЕРИСТИКИ

Тип мікрофона: два мікрофони з функцією приглушення шуму, алгоритмами на основі ШІ й еквалайзером мікрофона

Частотний діапазон (гарнітура): 20 Гц — 20 кГц (у режимі відтворення музики), 100 Гц — 8 кГц (у режимі голосового спілкування)

Частотний діапазон (мікрофон): 100 Гц — 8 кГц

Тип батареї: вбудована (літій-іонна)

Час роботи батареї (спілкування)\*: до 20 год (активне приглушення шуму ввімк.), до 25 год (активне приглушення шуму вимк.)

Час роботи батареї (прослуховування)\*: до 25 год (активне приглушення шуму ввімк.), до 48 год (активне приглушення шуму вимк.)

Версія *Bluetooth*<sup>®</sup>: 5.3

Радіус дії бездротового зв'язку\*: до 50 м / 170 футів у зоні прямої видимості

Довжина кабелю (кабель для заряджання з двома роз'ємами *USB-C*): 1,5 м

Відповідність звуку: Відповідає вимогам EN 50332-2

\* Час роботи батареї та радіус дії бездротового зв'язку залежать від середовища й характеристик комп'ютера.

[www.logitech.com/support/zonewireless2es-b](http://www.logitech.com/support/zonewireless2es-b)

## TOOTE TUTVUSTUS

### TAGAVAADE:

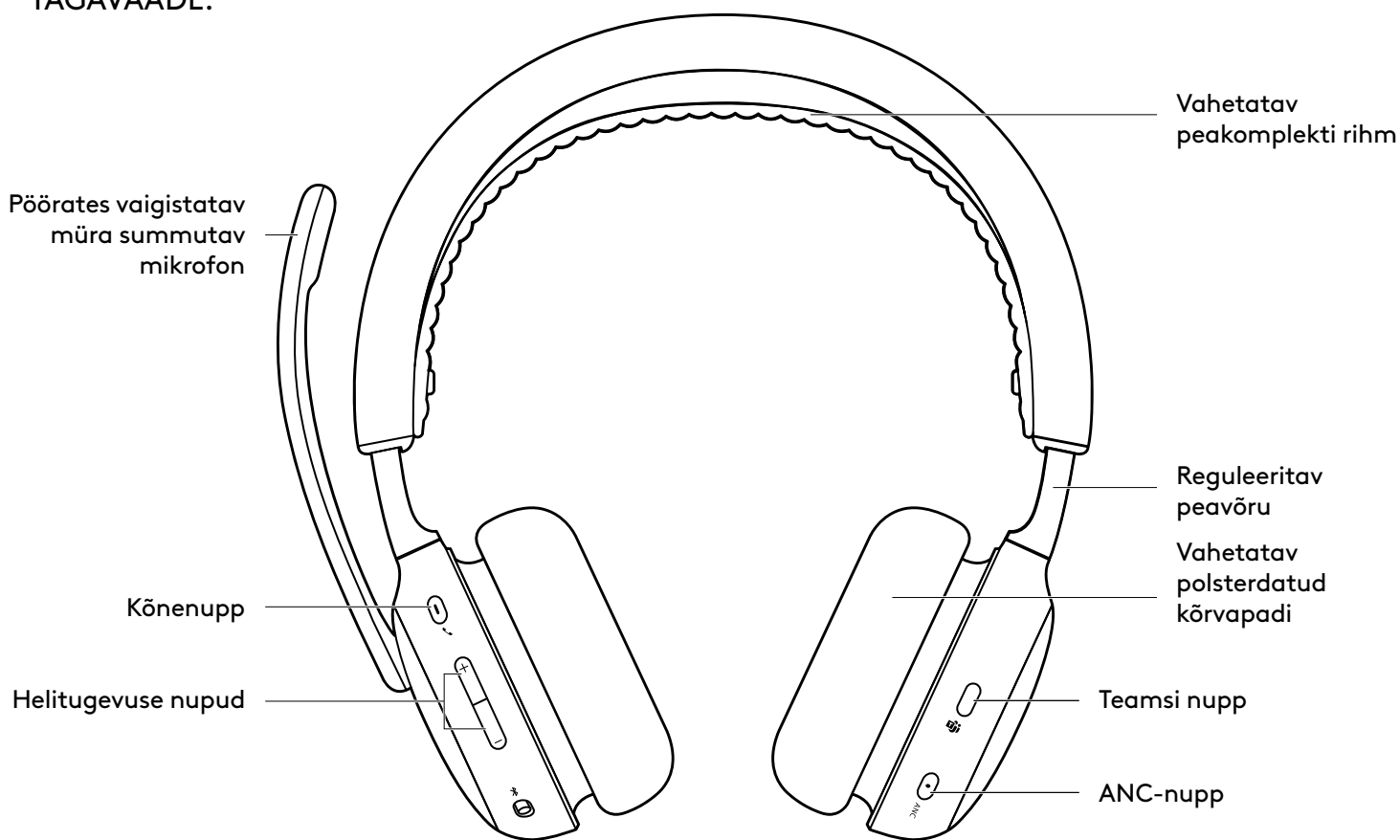

### ALTVAADE:

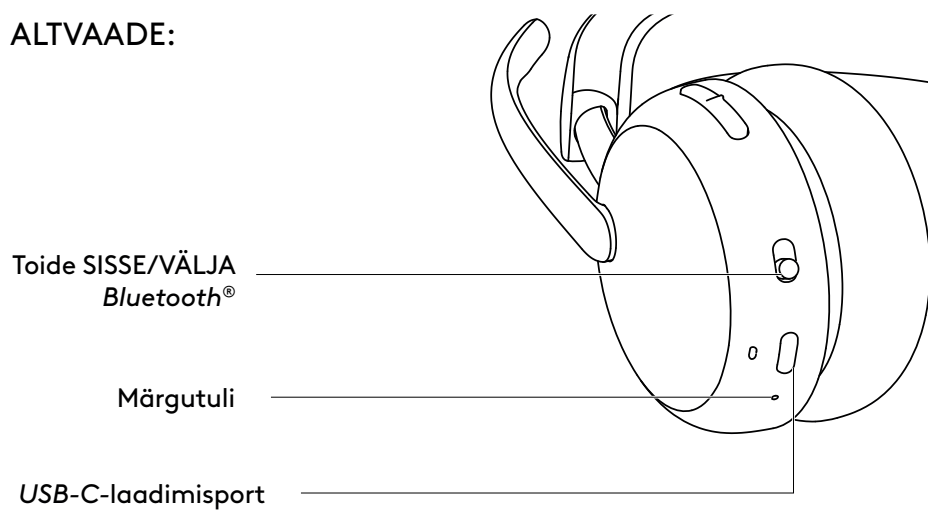

## KARBI SISU

1. Peakomplekt
2. USB-C- ja C-laadimiskaabel
3. Reisikott
4. Kasutaja dokumentatsioon

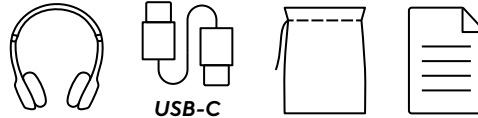

## TOITE SISSELÜLITAMINE NING ESMAKORDNE BLUETOOTH®-I JA SÜLEARVUTI SIDUMINE

1. Libistage toitelüliti keskele.
2. Kui see on sisse lülitatud, hakkab märgutuli valgelt põlema.
3. Kui seadmega seotakse esimest korda, läheb peakomplekt teie sülearvutiga ühenduse loomiseks automaatselt sidumisrežiimi. Märgutuli hakkab kiiresti valgelt vilkuma.

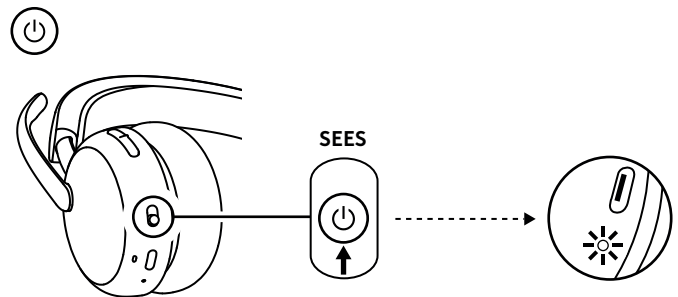

### 4. Windowsi korral

Siduge peakomplekt *Swift Pairi* kaudu. Kui kuvatakse *Swift Pairi* teavitus „Logi Zone Wireless 2 (ES B2B)“, valige „Ühenda“.

**Märkus:** Veenduge, et valik „Kuva teavitused *Swift Pairi* abil ühenduse loomiseks“ oleks teie sülearvuti *Bluetooth*®-i seadetes lubatud.

### Maci ja muude operatsioonisüsteemide korral

Avage teises seadmes *Bluetooth*®-i seaded. Valige avastatavate seadmete hulgast „Logi Zone Wireless 2 ES B2B“.

5. Kui kõrvaklapid on edukalt seotud, hakkab märgutuli valgelt põlema.

**Märkus:** *Windows 11* korral kuvatakse peakomplekt pärast ühendamist teie *Bluetooth*®-i seadme loendis kui „LE-Logi Zone Wireless 2 ES B2B“. Muude *Windowsi* versioonide puhul kuvatakse see kui „Logi Zone Wireless 2 ES B2B“ ja ka „LE-Logi Zone Wireless 2 ES B2B“.

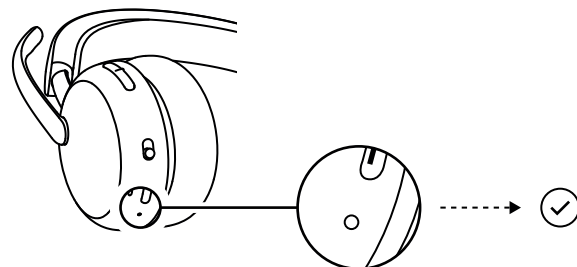
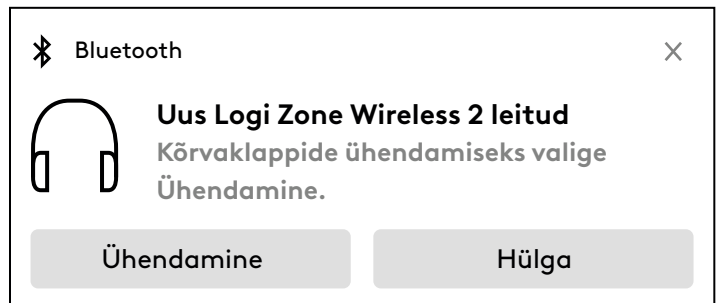

## TOITE VÄLJALÜLITAMINE

Libistage toitelüliti toiteikooni juurde.

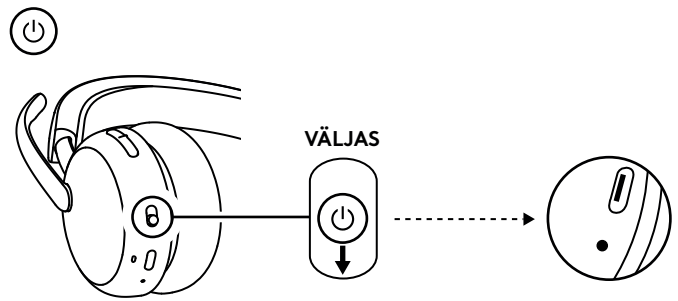

## BLUETOOTH®-I KAUDU SIDUMINE

1. Libistage toitelüliti Bluetooth®-i ikooni juurde ja hoidke seal 2 sekundit. Märgutuli hakkab kiiresti valgelt vilkuma.

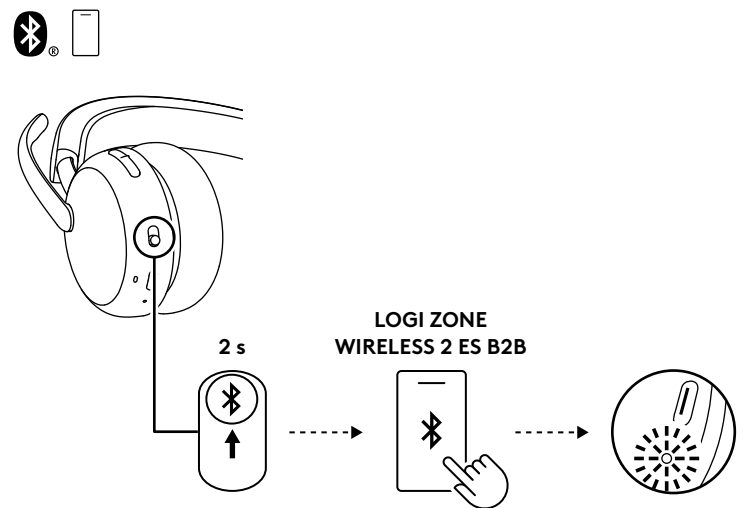

### 2. Android-seadmete puhul

Peakomplekti ühendamiseks kasutage valikut *Fast Pair*.

Kui teie seadmes kuvatakse *Fast Pairi* teavitust, valige „Ühenda“.

### iOS-i ja muude seadmete puhul

Avage oma seadmes Bluetooth®-i seaded. Valige avastatavate seadmete hulgast „Logi Zone Wireless 2 ES B2B“.

3. Kui kõrvaklapid on edukalt seotud, hakkab märgutuli valgelt põlema.

**Märkus.** Alates teisest sidumisest peate peakomplektis käsitsi sidumisrežiimi sisenema, libistades toitelüliti Bluetooth®-i ikoonile.

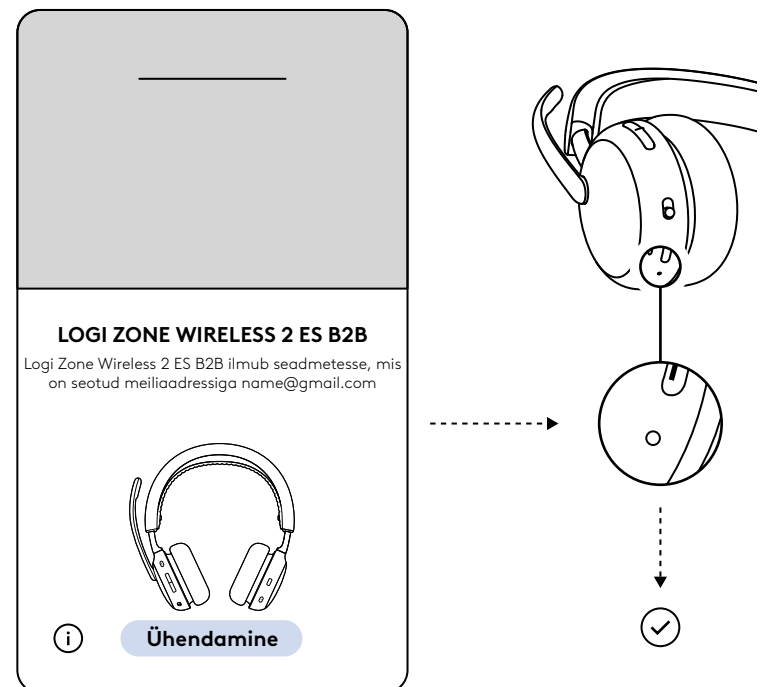

## PEAKOMPLEKTI KOHANDAMINE

1. Peakomplekti kohandamiseks liigutage kõrvaklappe peavõru peal üles või alla.
2. Pöörake kõrvaklappe, et need sobituksid teie kõrvadele.
3. Kohandamine võib õnnestuda paremini, kui peakomplekt on pähe pandud. Liigutage kõrvaklappe peavõru peal üles ja alla, kuni need on mugavalt kõrvade peal.

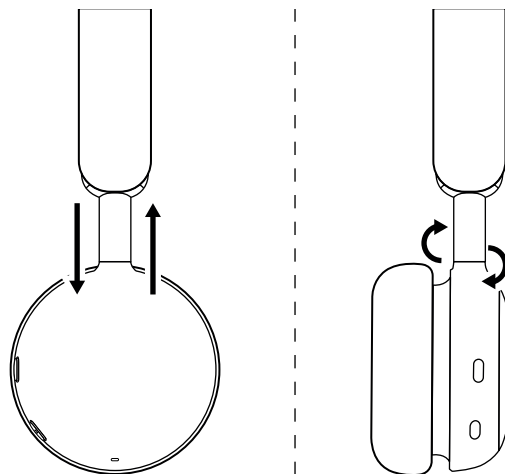

## MIKROFONIVARRE KOHANDAMINE

Mikrofonivart saab pöörata kuni 270 kraadi. Seda saab kasutada nii vasakul kui ka paremal küljel. Helikanal lülitub mikrofoni kasutamise asendist sõltuvalt automaatselt ümber.

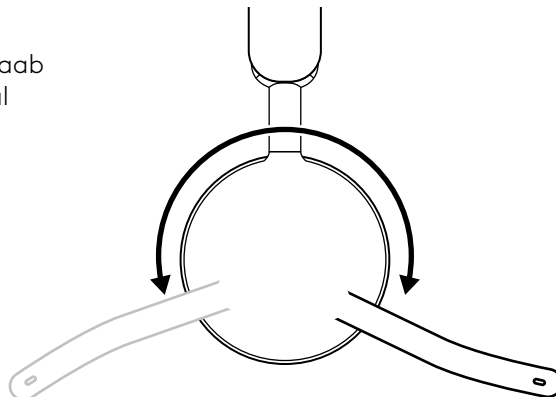

Mikrofonijalg peaks asuma suu lähedal või suu kõrval, suunurgaga joondatuna.

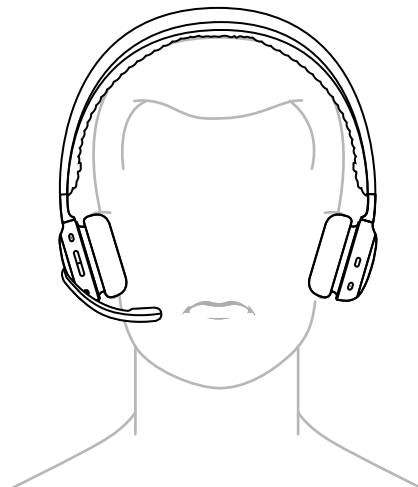

## LAADIMINE

Kui peakomplekti ei kasutata, lülitub selle toide automaatselt välja.

Unerežiimi taimerit saab muuta rakenduses Logi Tune.

Kui aku hakkab tühjaks saama, hakkab peakomplekti märgutuli PUNASELT põlema.

### USB-kaabli kaudu laadimine

1. Ühendage kaabli üks ots kõrvaklapi all asuvasse *USB-C*-porti ja teine ots arvutis, dokis või toiteadapteris olevasse *USB-C*-laadimisporti.
2. Laadimise ajal on märgutuli valgel hingamisrežiimil.
3. Kui aku on laetud, hakkab märgutuli valgelt põlema.
  - Aku täislaadimine võtab aega kaks tundi.
  - Viis minutit laadimist annab teile ühe tunni rääkimisaega.\*
4. Laadimise ajal saab peakomplekti kasutada seotud *Bluetooth*<sup>®</sup>-i kaudu. Seda saab kasutada ka juhtmega peakomplektina, ühendades *USB-C*-kaabli, kui peakomplekt on välja lülitatud.

\* Aku tööiga võib olla olenevalt keskkonnast ja arvuti seisukorrast erinev.

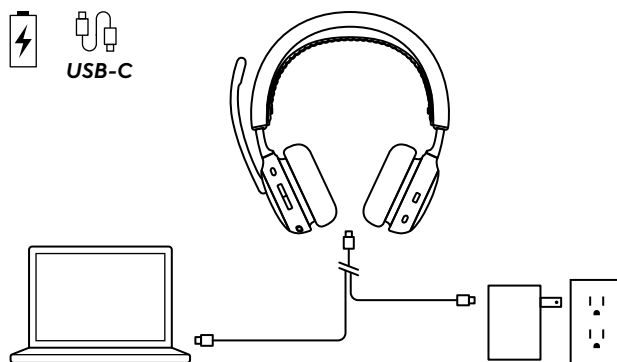

## PEAKOMPLEKTI JUHTNUPUD

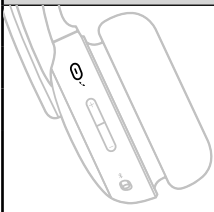
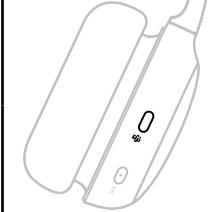
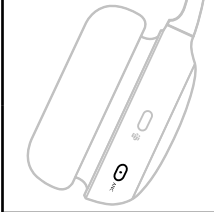
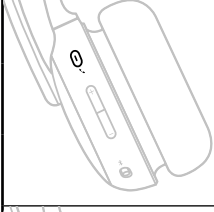
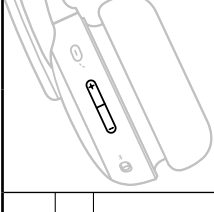
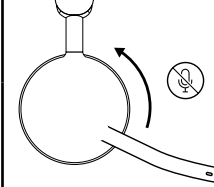
Nupp	Kasutus		Toiming
	<b>Kõnenupud</b>	Kõne vastuvõtmine/lõpetamine	Lühike vajutus
		Jätka ooterežiimil oleva kõnega	
	<b>Häälabiline</b>	Kõnest loobumine	2-sekundiline vajutus
	<b>Teams/kõnenupud (Vaid Teamsi versioonil)</b>	Teamsi toimingud	Lühike vajutus
			2-sekundiline vajutus
	<b>ANC juhtelemendid</b>	Vaheldumisi ANC või läbilaskerežiimi valimine	Lühike vajutus
		„ANC off“ (ANC väljas)	2-sekundiline vajutus
	<b>Meediuminupud (Võimaldab koos Logi Tune'iga)</b>	Esitus/paus	Lühike vajutus
		Järgmine pala	Topeltvajutus
		Eelmine pala	Kolmekordne vajutus
	<b>Helitugevuse nupud</b>	Helitugevuse suurendamine	Lühike vajutus üles
		Helitugevuse vähendamine	Lühike vajutus alla
	<b>Vaigistus</b>	Vaigistus sees	Mikrofonijala üles voltimine
		Vaigistus väljas	Mikrofonijala alla voltimine

### Märkus.

- Teamsi toimingud töötavad vaid siis, kui Teams töötab lukustamata arvutis.
- Meediumite juhtimise funktsioon oleneb rakenduse tüübist. Seda saab seadistada ainult Logi Tune'i rakenduse kaudu.
- Kõnetoiminguid eelistatakse alati meedia voogesitusele. - Kui ühendatud on kaks *Bluetooth*®-seadet, eelistatakse viimasena aktiivset seadet alati teisele. Kahe *Bluetooth*®-seadme vahelist prioriteeti saab kohandada rakenduse Logi Tune jaotises „Ühendatud seadmed“.
- Teamsi nupu kohta lisateabe saamiseks külastage *Microsofti* tugilehte: Kasutage oma sertifitseeritud Teamsi seadme *Microsoft Teams-nuppu*.
- Hääljuhised annavad teada, kui mikrofoni vaigistus on sisse/välja lülitatud.

**Nõuanne:** ANC-d saab kohandada Logi Tune'i rakenduses.

## AKTIIVNE MÜRASUMMUTUS (ANC)

ANC summutab teid ümbritseva müra, et saaksite oma tegevusele keskenduda.

- Vajutage kõrvaklapi küljel asuvat ANC-nuppu, et vahetada ANC ja läbilaskerežiimi vahel.
- Režiimide vahetamisel kuulete hääljuhiseid.

**Märkus:** ANC-nuppu saab rakenduses Logi Tune kohandada kuni viie erineva režiimi vahel liikuma. Kohanduv ANC, ANC kõrge/ madal/väljas, läbipaistvus.

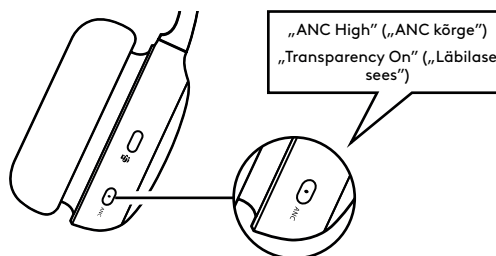

## PEAKOMPLEKTI MÄRGUTULI

Tuli		Olek
Valge	Pöleb püsivalt	Sisselülitamine
		Seadmega ühendatud
		Aku täielikult laetud
	Pulseerimine	Aku laeb
Vilkuv	Sissetulev kõne	
	Bluetooth®-iga sidumise režiim	
Punane	Vilgub	Aku peaaegu tühi
	Pöleb püsivalt	Vaigistus sees
Lilla ja valge	Vilgub	Peakomplekti püsivara uuendamine

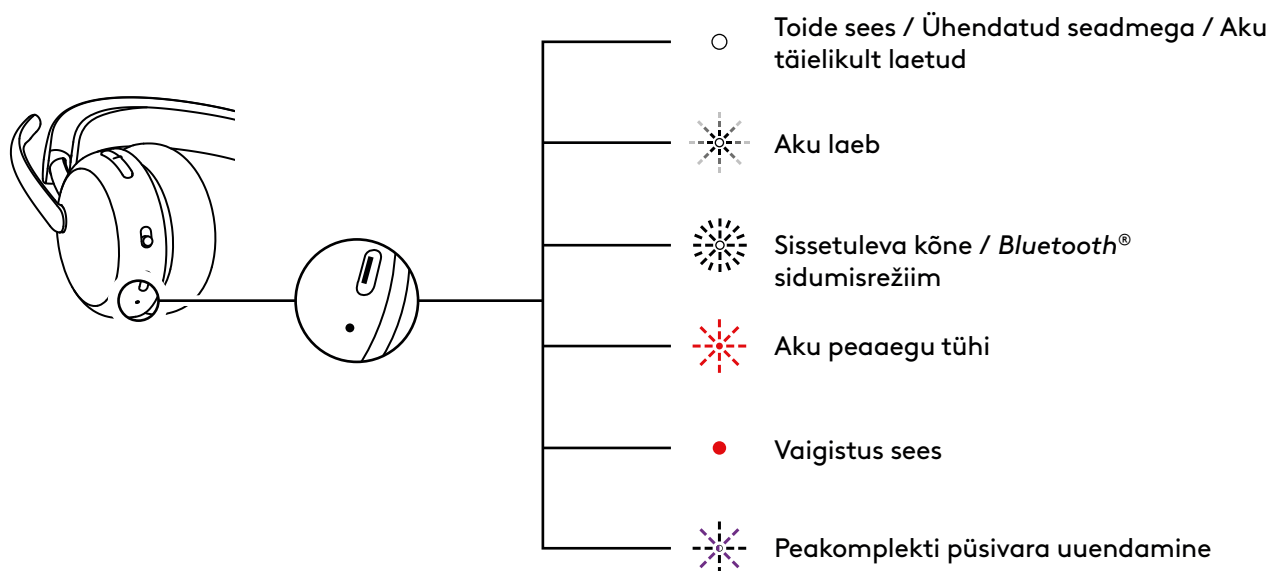

## HELI USB KAUDU (HEA TIHEDUS)

Kui teie heli on kõne ajal ebastabiilne, kuna läheduses on liiga palju juhtmeta seadmeid (suur tihedus), saab peakomplekti kasutada juhtmega peakomplektina.

1. Lülitage peakomplekt välja.
2. Ühendage peakomplekt kaasasoleva USB-kaabli abil. Ühendage *USB-C*-kaabli teine ots arvuti *USB-C*-porti.
3. Veenduge, et heliseadme seadistuses on valitud „Logi Zone Wireless 2 ES B2B-USB“.

**Märkus:** selle režiimi ajal laaditakse peakomplekti. Selles režiimis ei pruugi nupud töötada.

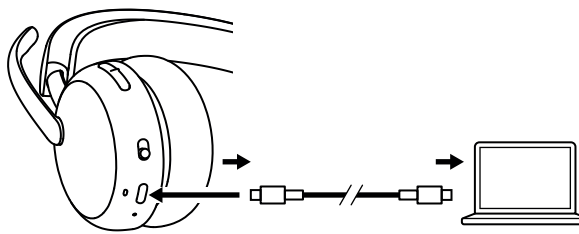

## LOGI TUNE

Logi Tune aitab perioodiliste tark- ja püsivara värskendustega suurendada peakomplekti jõudlust. Uurige Logi Tune'i kohta ja laadige see alla veebisaidilt [logitech.com/tune](https://logitech.com/tune), *Apple App Store*'ist või *Google Play* poest.

 Logi Tune



## OMA HÄÄLE TAGASISIDE KOHANDAMINE

**Oma hääle tagasiside** võimaldab vestluse ajal enda häält kuulda, et teaksite, kui valjusti te räägite. Valige rakenduses Logi Tune oma hääle tagasiside funktsioon ja kohandage regulaatorit vastavalt.

- Suurem number tähendab rohkem välisheli.
- Väiksem number tähendab vähem välisheli.

## AUTOMAATSE UNEREŽIIMI TAIMER

Kui peakomplekti pole 30 minuti jooksul kasutatud, lülitub see vaikimisi automaatselt välja. Unerežiimi taimerit saab rakenduses Logi Tune kohandada.

## MIC EQ

Kohandage Logi Tune'is Mic EQ, et kohandada oma häält heledamaks või sügavamaks.

## KUULMISKAITSE

Zone Wireless 2 ES for Business pakub kolme tüüpi kaitset, mis aitavad teil ohutult kuulda.

**Tipu piirang** Heli helitugevus on alati piiratud 100 dBA-ga, et vältida kuulmiskahjustusi.

**Kaitse akustiliste šokkide vastu:** See välistab äkilist heli valjenemist, et vältida akustiliste šokkide tekitamist Austraalia G616 juhiste kohaselt. Selle saab lubada rakenduses Logi Tune ja see kehtib ainult kõnetegevuse kohta.

**Müraga kokkupuude aja jooksul:** See kaitseb teie kõrvu müra eest 8-tunnise perioodi jooksul ja piiranguga kuni 85 dBA Austraalia G616 juhiste kohaselt. Selle saab lubada rakenduses Logi Tune ja see kehtib ainult kõnetegevuse kohta.

## PEAKOMPLEKTI VÄRSKENDAMINE

Laadige Logi Tune alla aadressilt [logitech.com/tune](http://logitech.com/tune) ja kontrollige, kas püsivara uuendused on saadaval.

**Märkus.** Pärast värskendamise lõpetamist lülitage peakomplekt välja ja sisse, veendumaks, et see on edukalt tehtud.

## PEAKOMPLETI LÄHTESTAMINE

Peakomplekti lähtestamiseks algsesse olekusse lülitage peakomplekti toide sisse, hoidke pikalt helitugevuse suurendamise nuppu ja libistage toitenuppu 5 sekundiks sidumisrežiimi sisenemiseks. Peakomplekti lähtestamine õnnestub, kui peakomplekti märgutuli vilgub kiiresti kolm korda punaselt ja valgelt ning lülitub välja.

Võite teha ka Logi Tune'i tehaseseadete taastamise.

1. Valige oma peakomplekt loendist „Seadmed“.
2. Klõpsake paremal asuvat nuppu (i).
3. Klõpsake „Tehaseseadete taastamine“ , seejärel valige „Jätka tehaseseadete taastamisega“, et taastada tehaseseaded.

## MÕÖTMED

### Peakomplekt

Kõrgus × laius × sügavus:  
185,2 × 183,6 × 73,0 mm

### Kaal:

212 g

## SÜSTEEMINÕUDED

Toimib levinumate kõnerakendustega peaaegu kõigil platvormidel ja operatsioonisüsteemidega *Bluetooth*<sup>®</sup> ja *iOS* või *Android Bluetooth*<sup>®</sup> võimekusega seadme kaudu.

## TEHNILISED ANDMED

Mikrofoni tüüp: 2 mürasummutusmikrofoni koos tehisintellektipõhiste algoritmide ja Mic EQ-ga

Sagedusvastus (peakomplekt): 20 Hz – 20 kHz (muusikarežiim), 100 Hz – 8 kHz (juturežiim)

Sagedusvastus (mikrofon): 100 Hz – 8 kHz

Akutüüp: sisseehitatud aku (liitiumioonaku)

Aku kestus (kõneaeg)\*: kuni 20 tundi (ANC sees), kuni 25 tundi (ANC väljas)

Aku kestus (kuulamisaeg)\*: kuni 25 tundi (ANC sees), kuni 48 tundi (ANC väljas)

*Bluetooth*<sup>®</sup>-i versioon: 5.3

Juhtmevaba ühenduse leviala\*: kuni 50 m / 170 jalga (takistusteta otsenähtavusel)

USB-C kuni C laadimiskaabli pikkus: 1,5 m

Heli vastavus: Vastab standardile EN 50332-2

\*Aku kestus ja juhtmevaba leviala võib olenevalt keskkonnast ja arvuti seisukorrast erinev olla.

[www.logitech.com/support/zonewireless2es-b](http://www.logitech.com/support/zonewireless2es-b)

## IERĪCES APRAKSTS

### SKATS NO AIZMUGURES:

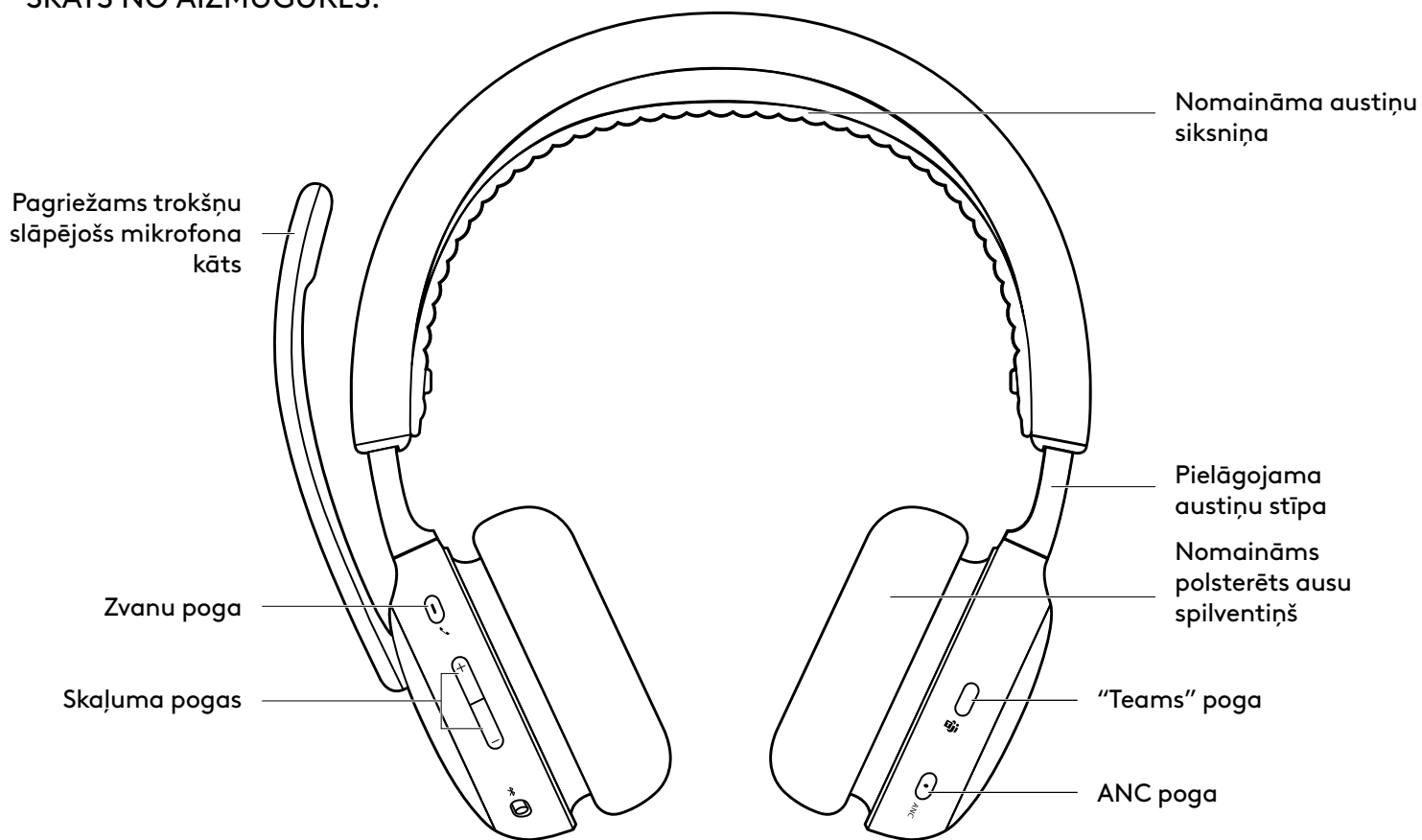

### SKATS NO APAKŠPUSES

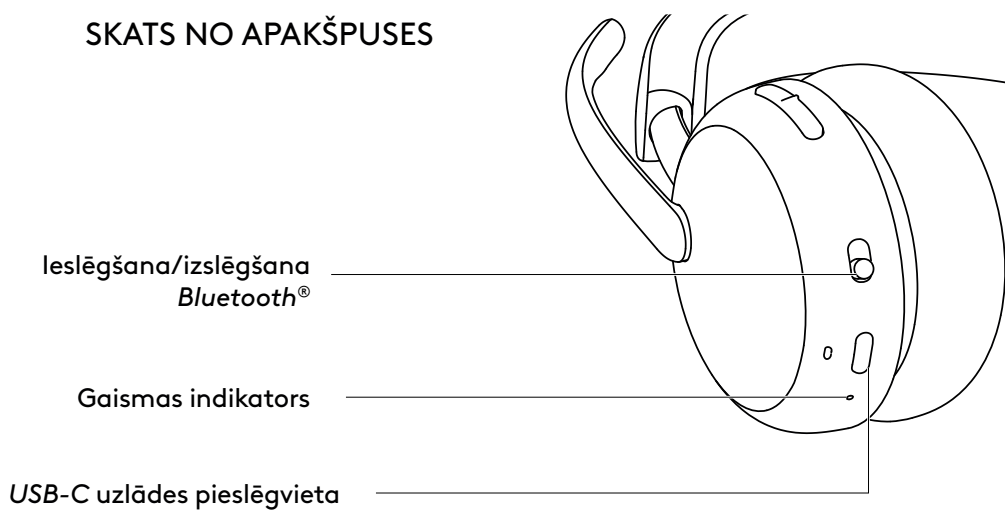

## IEPAKOJUMA SATURS

1. Ausiņas
2. Lādēšanas kabelis ar pāreju no *USB-C* uz *C* savienojumu
3. Pārnēsāšanas soma
4. Lietotāja dokumentācija

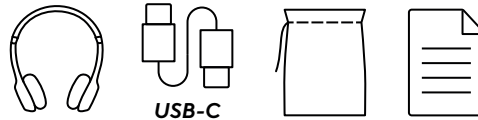

## IESLĒGŠANA UN PIRMREIZĒJĀ *BLUETOOTH*<sup>®</sup> SAVIENOŠANA PĀRĪ AR KLĒPJĀTORU

1. Bīdiēt ieslēgšanas/izslēgšanas slēdzi virzienā uz centru.
2. Pēc ieslēgšanas gaismas indikators ieslēgsies baltā krāsā.
3. Ja šī ir pirmā reize, kad ausiņas tiek savienotas pāri ar ierīci, tās automātiski pārslēgsies pāra izveides režīmā, lai izveidotu savienojumu ar klēpj datoru. Gaismas indikators strauji mirgos baltā krāsā.

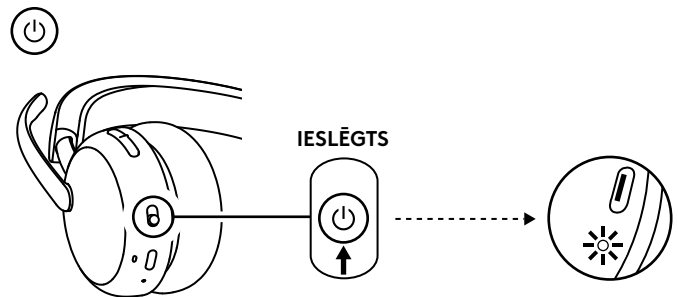

## 4. Operētājsistēmai *Windows*

Savienojiet ausiņas pāri, izmantojot *Swift Pair*. Kad paziņojumā *Swift Pair* tiek parādīts teksts "Logi Zone Wireless 2 (ES B2B)", atlasiet "Savienot".

**Piezīme.** Pārliecinieties, vai opcija "Rādīt paziņojumus, lai varētu izveidot savienojumu, izmantojot *Swift Pair*" ir iestatīta jūsu klēpj datora *Bluetooth*<sup>®</sup> iestatījumos.

### Mac un citām operētājsistēmām

Ierīcē atveriet *Bluetooth*<sup>®</sup> iestatījumu sadaļu. Atrodamo ierīču sarakstā atlasiet "Logi Zone Wireless 2 ES B2B".



5. Kad savienojums pāri būs sekmīgi izveidots, gaismas indikators degs baltā krāsā nemirgojot.

**Piezīme.** Operētājsistēmā *Windows 11* ausiņas pēc savienojuma tiks parādītas kā "LE-Logi Zone Wireless 2 ES B2B" jūsu *Bluetooth*<sup>®</sup> ierīču sarakstā. Citās *Windows* versijās tas tiks parādīts gan kā "Logi Zone Wireless 2 ES B2B", gan kā "LE-Logi Zone Wireless 2 ES B2B".

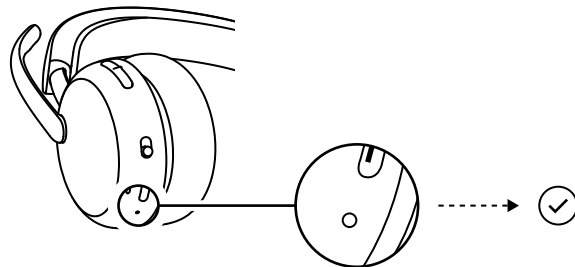

## IZSLĒGŠANA

Pavirziet ieslēgšanas/izslēgšanas slēdzi barošanas ikonās virzienā.

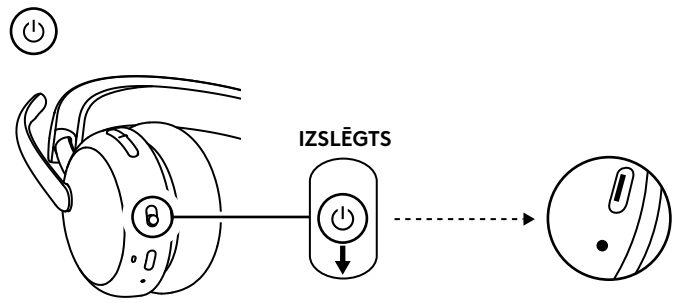

## PĀRA SAVIENOJUMA IZVEIDE, IZMANTOJOT BLUETOOTH®

1. Bīdīet ieslēgšanas / izslēgšanas slēdzi Bluetooth® ikonās virzienā un 2 sekundes turiet to nospiestu. Gaismas indikators strauji mirgos baltā krāsā.

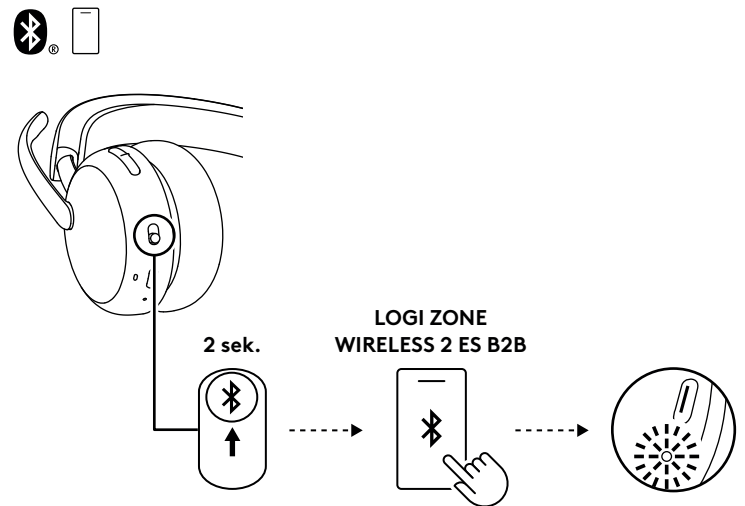

## 2. Android ierīces

Izmantojiet *Fast Pair*, lai savienotu pārī austiņas. Kad ierīcē redzams *Fast Pair* paziņojums, atlasiet iespēju "Savienot".

## iOS un citām ierīcēm

Atveriet Bluetooth® iestatījumus savā ierīcē. Atrodamo ierīču sarakstā atlasiet "Logi Zone Wireless 2 ES B2B".

3. Kad savienojums pārī būs sekmīgi izveidots, gaismas indikators degs baltā krāsā nemirgojot.

**Piezīme.** Sākot ar otro pāra izveides reizi, jums vajadzēs manuāli aktivizēt austiņu pāra izveides režīmu, pārvirzot ieslēgšanas/izslēgšanas slēdzi Bluetooth® ikonās virzienā.

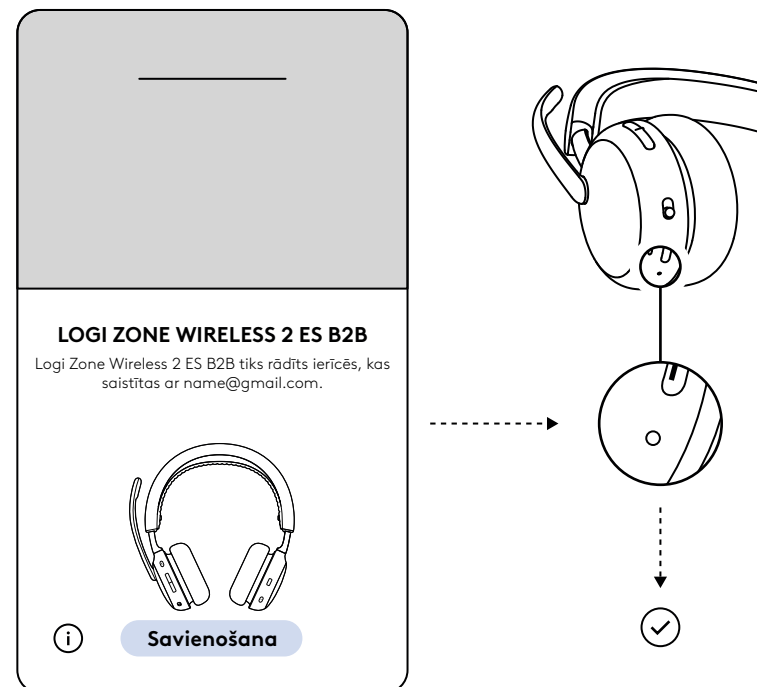

## AUSTIŅU REGULĒŠANA

1. Pielāgojiet austiņas, bīdot ausu uzliktņus uz augšu un uz leju uz austiņām.
2. Ausu uzliktņi ir grozāmi, lai tie labāk piegultu jūsu ausīm.
3. Pielāgot austiņas var būt vieglāk, kad tās ir uz galvas. Pārbīdiet austiņas uz augšu vai uz leju pa stīpu, līdz tās ērti der uz ausīm.

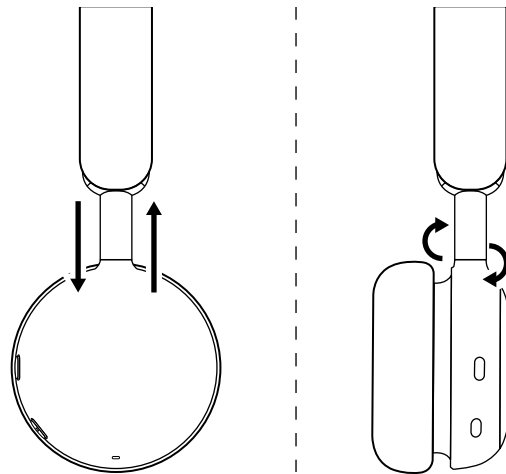

## MIKROFONA KĀTA PIELĀGOŠANA

Mikrofona kāts rotē 270° grādu leņķī. To var nēsāt kreisajā vai labajā pusē. Audio kanāli pārslēgsies automātiski atkarībā no tā, uz kuru pusi ir pagriezts mikrofons.

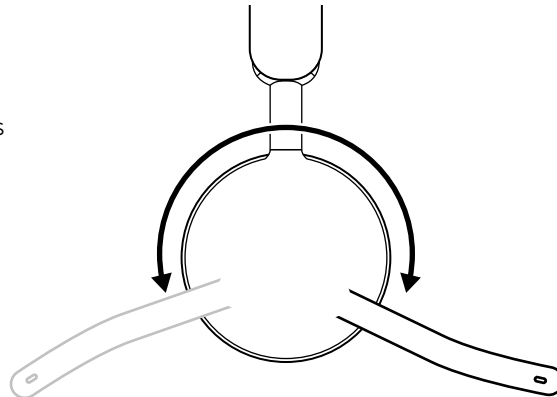

Mikrofona kātam jābūt novietotam tuvu mutei vai blakus tai, vienā līnijā ar mutes kaktiņu.

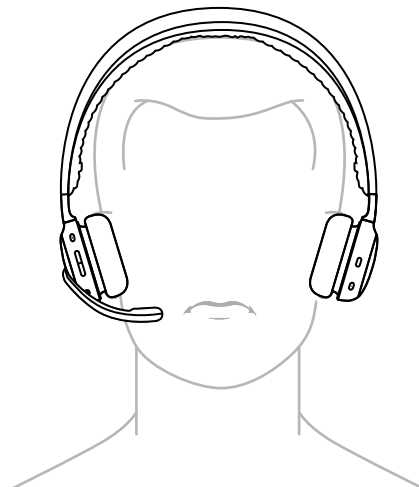

## UZLĀDE

Austiņas automātiski izslēdzas, kad tās netiek izmantotas.

Izslēgšanās taimeris var pielāgot lietotnē "Logi Tune".

Austiņu gaismas indikators kļūs SARKANS, kad akumulatora uzlādes līmenis ir zems.

### Uzlāde ar USB kabeli

1. Vienu kabeļa galu pievienojiet *USB-C* pieslēgvietai austiņas apakšā, bet otru – *USB-C* uzlādes pieslēgvietai datorā, dokā vai strāvas pārveidotājā.
2. Gaismas indikators uzlādes laikā spīdēs ar "elpojošu" baltu gaismu.
3. Kad akumulators būs pilnībā uzlādēts, indikators degs baltā krāsā.
  - Pilnīgai akumulatora uzlādei ir nepieciešamas divas stundas.
  - Piecu minūšu uzlāde nodrošina runāšanu stundas garumā.\*
4. Austiņas uzlādes laikā var izmantot ar izveidotu *Bluetooth*® pāra savienojumu. Tās var izmantot arī kā austiņas ar vadu, pievienojot *USB-C* kabeli, kad austiņas ir izslēgtas.

\* Akumulatora darbības ilgums var atšķirties atkarībā no apkārtējās vides un lietošanas apstākļiem.

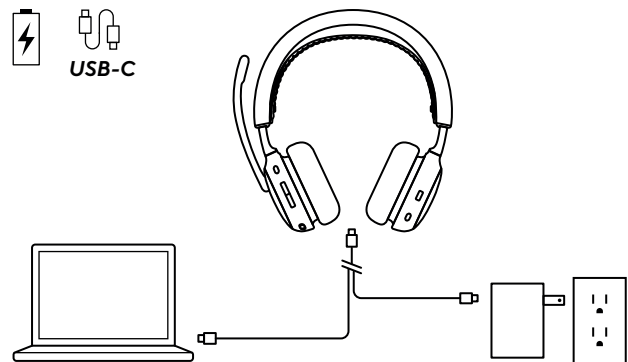

## AUSTIŅU VADĪKLAS

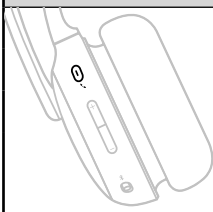
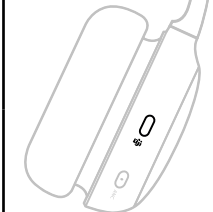
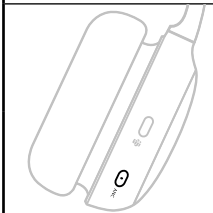
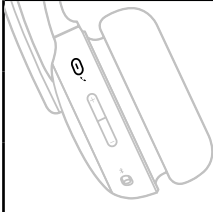
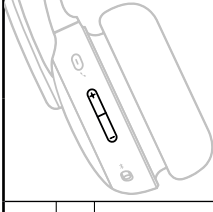
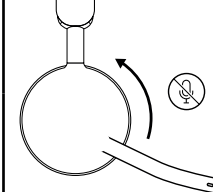
Poga	Lietojums		Darbība
	<b>Zvanu vadība</b>	Atbildēt/beigt zvanu	Ātri nospiediet
		Atsākt zvanu gaidīšanas režīmā	
	<b>Balss palīdzība</b>	Noraidīt zvanu Palaist balss palīgu (kad nav zvanu aktivitātes)	Spiediet 2 sekundes
	<b>“Teams” zvanu kontrole (tikai “Teams” versija)</b>	“Teams” darbības	Ātri nospiediet
		Turiet nospiestu 2 sekundes	
	<b>ANC vadīklas</b>	Pārslēgt no ANC uz “Transparency On” (caurspīdīguma režīms ieslēgts)	Ātri nospiediet
		“ANC off” (ANC izslēgts)	Spiediet 2 sekundes
	<b>Multivides vadība (iespējot ar Logi Tune)</b>	Atskaņot/pauzēt	Ātri nospiediet
		Nākamais ieraksts	Nospiediet 2 reizes
		Iepriekšējais ieraksts	Trīs reizes nospiediet
	<b>Skaļuma vadīklas</b>	Palielināt skaļumu	Ātri nospiediet uz augšu
		Mazināt skaļumu	Ātri nospiediet uz leju
	<b>Skaņas izslēgšana</b>	Skaņa ir izslēgta	Mikrofona kāta pacelšana
		Mikrofons ir ieslēgts	Mikrofona stieņa nolaišana

### Piezīme.

- “Teams” funkcijas ir pieejamas tikai tad, ja “Teams” darbojas atbloķētā datorā.
- Multivides saturs vadības funkcionalitāte ir atkarīga no lietotnes veida. To var iestatīt tikai, izmantojot lietotni “Logi Tune”.
- Zvanu vadības funkcijām vienmēr ir prioritāte pār multivides straumēšanu. Ja ir pievienotas divas *Bluetooth*<sup>®</sup> ierīces, prioritāte tiek piešķirta ierīcei, kas tika pievienota pēdējā. Un prioritāro secību, izmantojot divas *Bluetooth*<sup>®</sup> ierīces, var pielāgot lietotnes “Logi Tune” sadaļā “Connected devices” (Pievienotās ierīces).
- Lai uzzinātu vairāk par “Teams” pogu, apmeklējiet *Microsoft* atbalsta lapu: Izmantojiet *Microsoft Teams* pogu savā sertificētajā “Teams” ierīcē.
- Balss uzvednes norāda, kad mikrofons ir izslēgts/ieslēgts.

**Padoms.** ANC var pielāgot lietotnē “Logi Tune”.

## AKTĪVĀ TROKŠŅU SLĀPĒŠANA (ANC)

ANC bloķē apkārtējos trokšņus, ļaujot jums koncentrēties uzdevumam.

- Nospiediet ANC pogu ausiņas sānos, lai pārslēgtos no ANC uz "Transparency mode" (Caurspīdīguma režīms).
- Pārslēdzoties starp režīmiem, tiek atskaņotas balsis uzvednes.

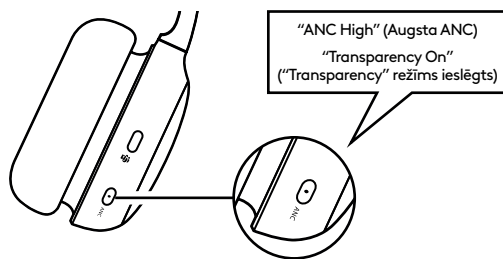

**Piezīme.** ANC pogu var pielāgot lietotnē "Logi Tune", lai iespējotu pārslēgšanos starp pieciem dažādiem režīmiem. Adaptīvais ANC, ANC augsts/zems/izslēgts, caurspīdīgs.

## AUSTIŅU GAISMAS INDIKATORS

Gaisma		Statuss
Balta	Deg nemirgojot	ieslēgtas
		Izveidots savienojums ar ierīci
		Akumulatora uzlāde pilnībā pabeigta
	Pulsē	Notiek uzlāde
	Mirgo	lenākošs zvans "Bluetooth"® savienošanas pāri režīms
Sarkanā krāsā	Mirgo	Zems akumulatora uzlādes līmenis
	Deg nemirgojot	Mikrofons ir izslēgts
Violets un balts	Mirgo	Notiek ausiņu programmaparatūras atjaunināšana

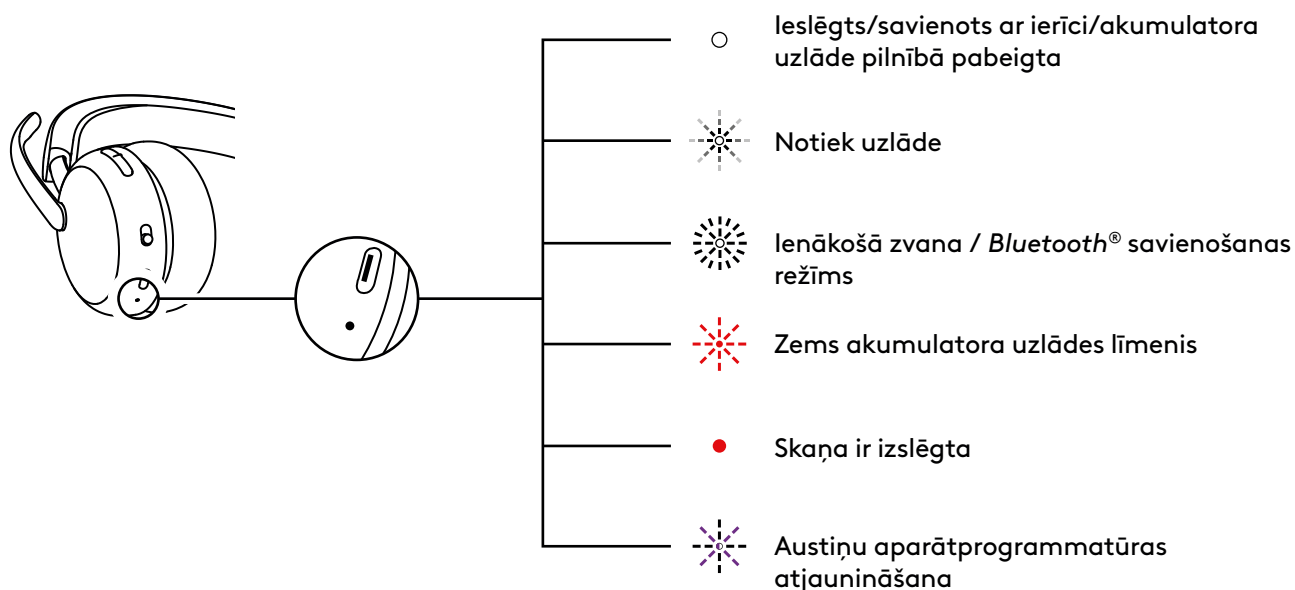

## AUDIO ATSKAŅOŠANA, IZMANTOJOT USB (LIELS BLAKUS ESOŠO IERĪČU SKAITS)

Ja zvana laikā skaņa ir nestabila, jo tuvumā ir pārāk daudz bezvadu ierīču, austiņas var izmantot ar vadu.

1. Izslēdziet ierīci.
2. Pievienojiet austiņām komplektācijā iekļauto USB kabeli. Pēc tam iespraudiet otru USB-C kabeļa galu datora USB-C pieslēgvietā.
3. Pārliedzinieties, vai audioierīces iestatījumos ir atlasīta opcija "Logi Zone Wireless 2 ES B2B-USB".

**Piezīme.** Šajā režīmā austiņas uzlādējas. Šajā režīmā pogu vadīklas var nebūt pieejamas.

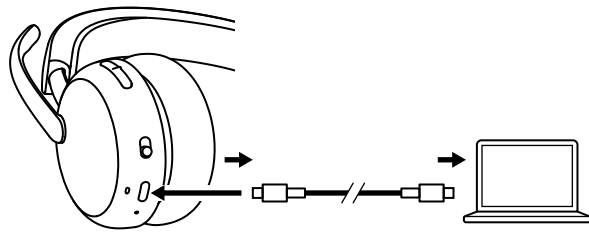

## “LOGI TUNE”

Lietotne “Logi Tune” palīdz uzlabot austiņu sniegumu, regulāri nodrošinot programmatūras un aparātprogrammatūras atjauninājumus. Lai uzzinātu vairāk par lietotni “Logi Tune” apmeklējiet vietni [logitech.com/tune](https://logitech.com/tune), *Apple App Store* vai *Google Play* veikalu.



## SAVAS BALSS DZIRDAMĪBAS PIELĀGOŠANA

**Savas balss dzirdamība** ļauj jums saklausīt savu balsi sarunu laikā, lai jūs dzirdētu, cik skaļi runājat. Lietotnē “Logi Tune” atlasiet opciju “Sidetone” (Savas balss dzirdamība) un pielāgojiet skaļumu.

- Lielāks skaitlis nozīmē, ka dzirdēsiet vairāk ārējās skaņas.
- Mazāks skaitlis nozīmē, ka dzirdēsiet mazāk ārējo skaņu.

## AUTOMĀTISKAIS MIEGA TAIMERIS

Pēc noklusējuma jūsu austiņas automātiski izslēdzas, kad tās netiek lietotas ilgāk par 30 minūtēm. Miega taimeris varat pielāgot lietotnē “Logi Tune”.

## Mikrofona ekvalaizers

Pielāgojiet mikrofona ekvalaizeru lietotnē “Logi Tune”, lai balss skanētu spilgtāk vai dziļāk.

## DZIRDES AIZSARDZĪBA

"Zone Wireless 2 ES for Business" nodrošina trīs veidu aizsardzību, lai klausīšanās būtu droša.

**Skaļuma ierobežojums.** Audio skaļums vienmēr ir ierobežots līdz 100 dBA, lai novērstu dzirdes bojājumus.

**Aizsardzība pret akustiskajiem triecieniem.** Šī funkcija novērš pēkšņu skaņas pastiprināšanos, lai izvairītos no akustiskā šoka saskaņā ar Austrālijas G616 vadlīniju prasībām. To var iespējot lietotnē "Logi Tune", un tas attiecas tikai uz zvanu pārvaldības darbībām.

**Ilgstoša trokšņa iedarbība.** Šī funkcija astoņas stundas aizsargā jūsu ausis no trokšņa iedarbības, ierobežojot skaļumu līdz 85 dBA saskaņā ar Austrālijas G616 vadlīniju prasībām. To var iespējot lietotnē "Logi Tune", un tas attiecas tikai uz zvanu pārvaldības darbībām.

## AUSTIŅU ATJAUNINĀŠANA

Lejupielādējiet lietotni "Logi Tune" vietnē [logitech.com/tune](http://logitech.com/tune) un pārbaudiet, vai nav pieejami programmaparatūras atjauninājumi.

**Piezīme.** Kad atjaunināšana ir pabeigta, izslēdziet un ieslēdziet austiņas, lai pārliedzinātos, ka process pabeigts sekmīgi.

## AUSTIŅU ATIESTATĪŠANA

Lai atiestatītu austiņas sākotnējā stāvoklī, ieslēdziet tās, nospiediet un turiet skaļuma palielināšanas pogu un 5 sekundes pabīdīet ieslēgšanas / izslēgšanas pogu savienošanas režīmā. Austiņas ir sekmīgi atiestatītas, ja austiņu gaismas indikators 3 reizes ātri iemirgojas sarkanā un baltā krāsā un izslēdzas.

Varat arī veikt rūpnīcas atiestatīšanu, izmantojot Logi Tune.

1. Sarakstā "Ierīces" atlasiet savas austiņas.
2. Noklikšķiniet uz pogas (i) labajā pusē.
3. Noklikšķiniet uz "Rūpnīcas atiestatīšana" un pēc tam atlasiet "Turpināt ar rūpnīcas atiestatīšanu", lai atjaunotu rūpnīcas iestatījumus.

## IZMĒRI

### Austiņas

Augstums x platums x dziļums:

185,2 x 183,6 x 73,0 mm

### Svars:

212 g

## SISTĒMAS PRASĪBAS

Darbojas ar izplatītākajām zvanu lietotnēm gandrīz visās platformās un operētājsistēmās, "Bluetooth®" un iOS vai Android "Bluetooth®" iespējamās ierīcēs.

## TEHNISKĀS SPECIFIKĀCIJAS

Mikrofona veids: Divi trokšņu slāpēšanas mikrofoni ar mākslīgā intelekta (MI) algoritmiem un mikrofona ekvalaizeru

Frekvences diapazons (ausiņas): 20 Hz–20 kHz (mūzikas režīms), 100 Hz–8 kHz (sarunu režīms)

Frekvences diapazons (mikrofons): 100 Hz–8 kHz

Akumulatora veids: iebūvēts (litija jonu)

Akumulatora darbības ilgums (runāšanas laiks)\*: līdz 20 stundām (ANC režīms ieslēgts), līdz 25 stundām (ANC režīms izslēgts)

Akumulatora darbības ilgums (klusīšanas laiks)\*: līdz 25 stundām (ANC režīms ieslēgts), līdz 48 stundām (ANC režīms izslēgts)

Bluetooth® versija: 5.3

Bezvadu savienojuma diapazons\*: līdz 50 m (170 pēdām) (vidē bez šķēršļiem)

USB-C uz C uzlādes kabeļa garums: 1,5 m

Audio atbilstība: saderība ar EN 50332-2

\* Akumulatora darbības ilgums un bezvadu savienojuma diapazons var atšķirties atkarībā no apkārtējās vides un lietošanas apstākļiem.

[www.logitech.com/support/zonewireless2es-b](http://www.logitech.com/support/zonewireless2es-b)

## SUSIPAŽINKITE SU SAVO PRODUKTU

### VAIZDAS IŠ GALO

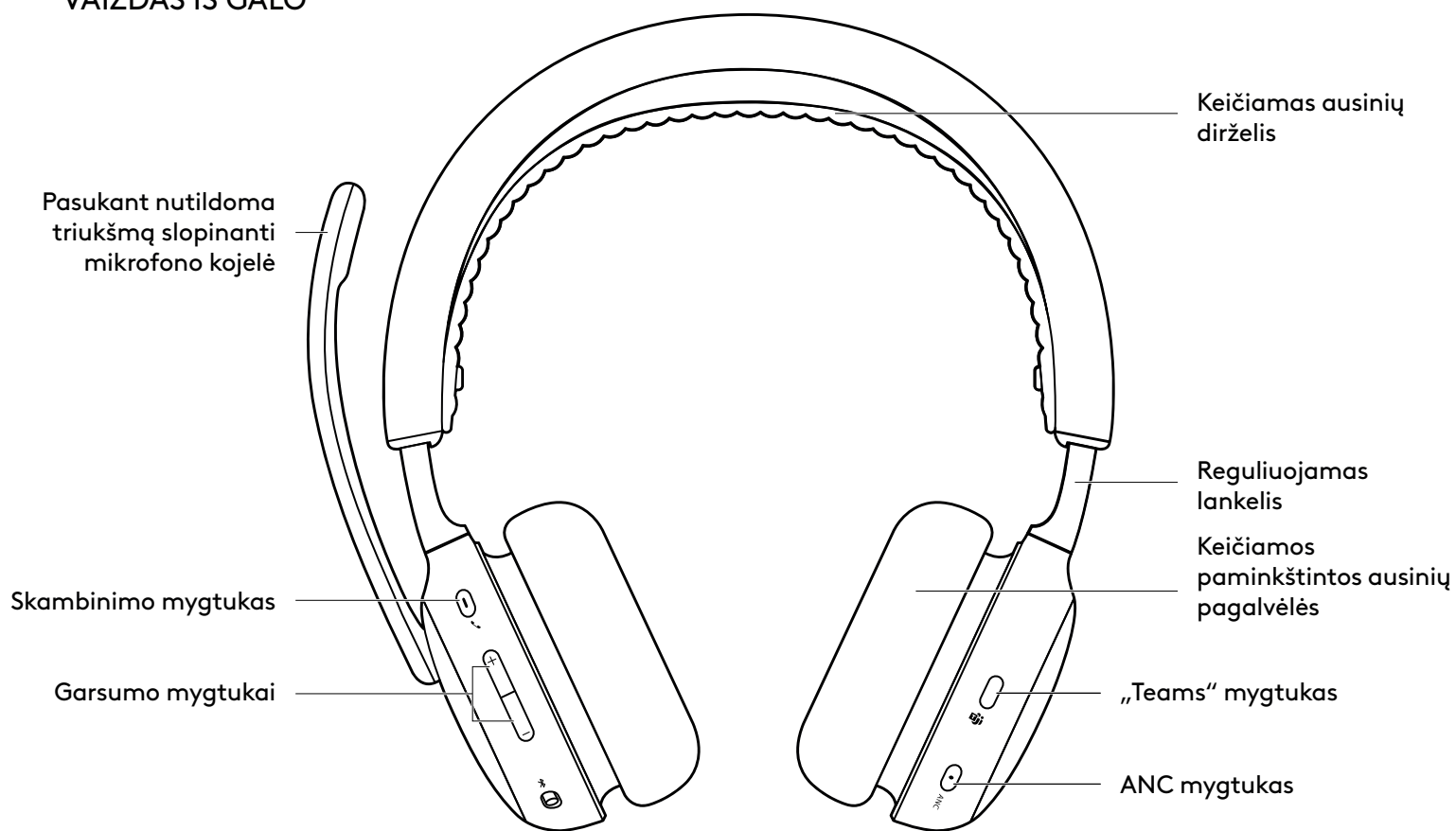

### VAIZDAS IŠ APAČIOS:

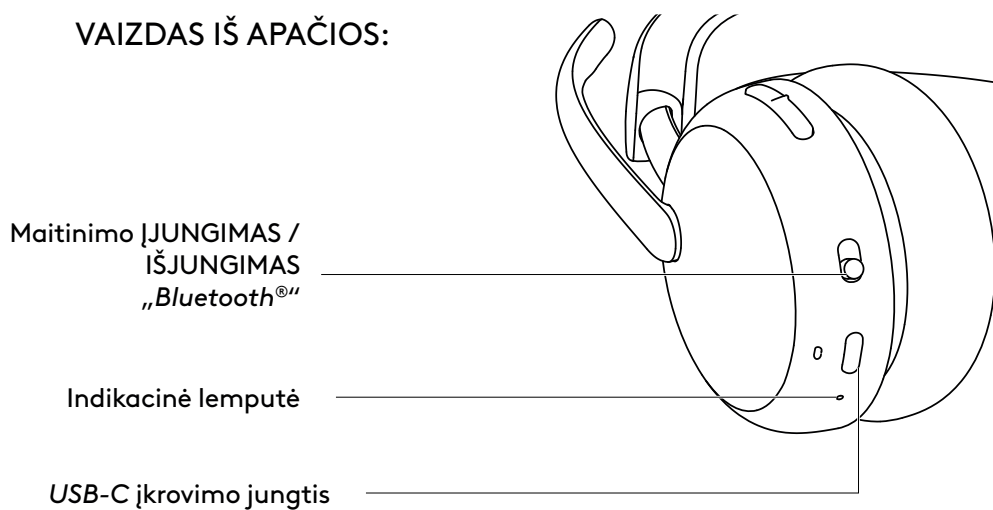

## DĖŽUTĖJE YRA

1. Ausinės
2. USB-C ir C įkrovimo laidas
3. Kelioninis krepšys
4. Naudotojo dokumentacija

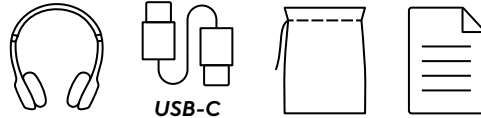

## ĮJUNGIMAS IR PIRMASIS „BLUETOOTH®“ SUSIEJIMAS SU NEŠIOJAMUOJU KOMPIUTERIU

1. Pastumkite maitinimo jungiklį į vidurį.
2. Įjungus indikacinė lemputė šviečia baltai.
3. Jei su įrenginiu susiejama pirmą kartą, ausinės automatiškai įjungs susiejimo režimą, kad būtų prijungtos prie nešiojamojo kompiuterio. Indikacinė lemputė greitai mirksės baltai.

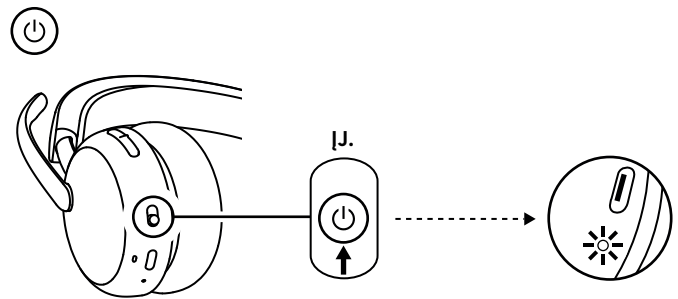

### 4. „Windows“

Susiekite ausines su „Swift Pair“. Kai „Swift Pair“ pranešime bus rodoma „Logi Zone Wireless 2 (ES B2B)“, pasirinkite „Prijungti“.

**Pastaba.** Įsitikinkite, kad funkcija „Rodyti pranešimus, kad būtų prijungta naudojant „Swift Pair“ įjungta jūsų nešiojamojo kompiuterio „Bluetooth®“ nuostatoje.

### „Mac“ ir kitoms operacinėms sistemoms

Įrenginyje įjunkite „Bluetooth®“ nustatymus. Aptinkamų įrenginių sąraše pasirinkite „Logi Zone Wireless 2 ES B2B“.

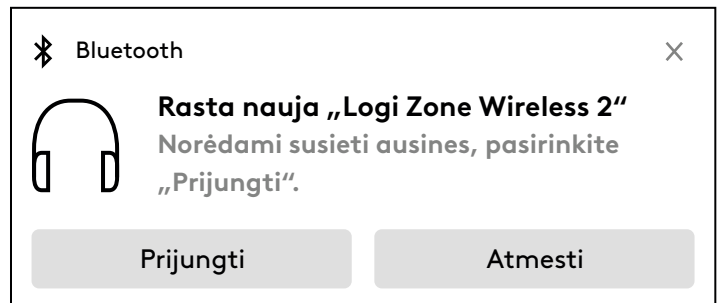

5. Sėkmingai susiejus indikacinė lemputė švies vientisa balta spalva.

**Pastaba.** „Windows 11“ prijungtos ausinės bus rodomos kaip „Logi Zone Wireless 2 ES B2B“ jūsų „Bluetooth®“ įrenginio sąraše. Kitose „Windows“ versijose jos bus rodomos kaip „Logi Zone Wireless 2 ES B2B“ ir „LE-Zone Wireless 2 ES B2B“.

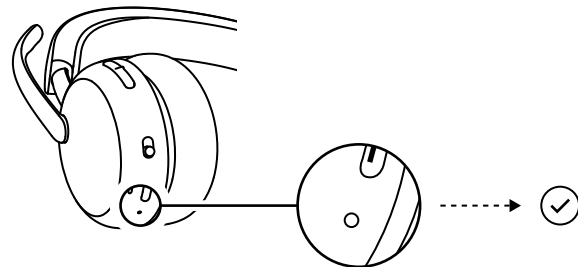

## MAITINIMO IŠJUNGIMAS

Pastumkite maitinimo jungiklį ties maitinimo piktograma.

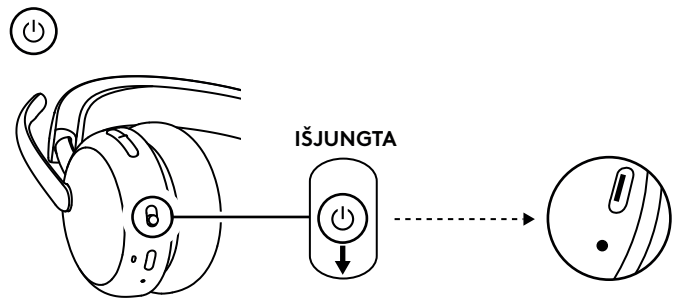

## SUSIEJIMAS PER „BLUETOOTH“

1. Paslinkite maitinimo jungiklį ties „Bluetooth“ piktograma ir palaikykite 2 sekundes. Indikacinė lemputė greitai mirksės baltai.

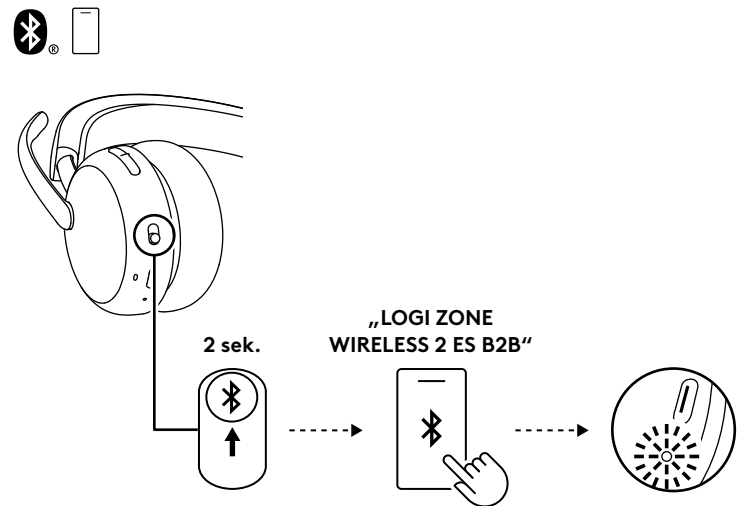

### 2. „Android“ įrenginiai

Norėdami susieti ausines, naudokite „Fast Pair“.

Kai pamatote „Fast Pair“ pranešimą savo įrenginyje, pasirinkite „Prijungti“.

### „iOS“ ir kiti įrenginiai

Įrenginyje atidarykite „Bluetooth“ nustatymus. Aptinkamų įrenginių sąraše pasirinkite „Logi Zone Wireless 2 ES B2B“.

3. Sėkmingai susiejus indikacinė lemputė švies vienišą baltą spalva.

**Pastaba.** Antrą kartą susiedami turėsite rankiniu būdu įjungti susiejimo režimą ant ausinių pastumdami maitinimo jungiklį ties „Bluetooth“ piktograma.

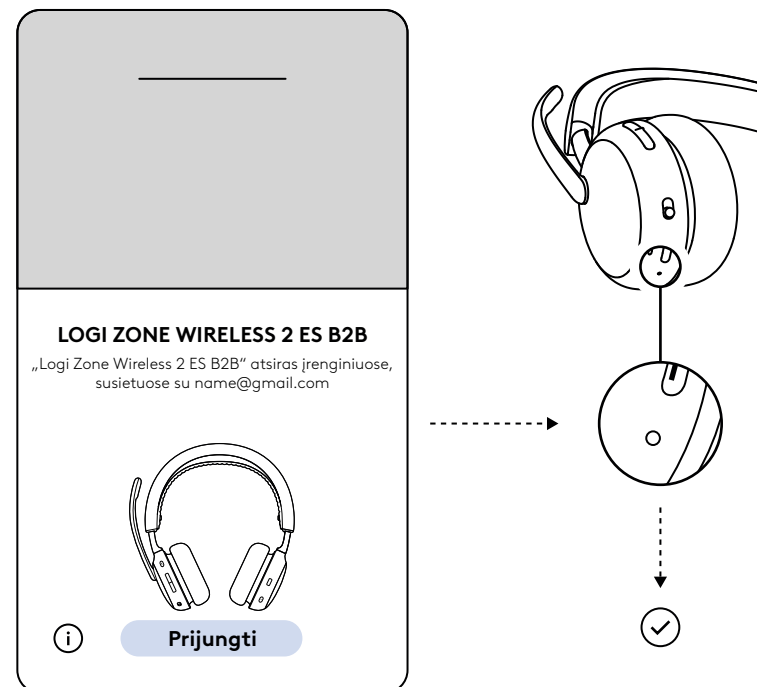

## AUSINIŲ REGULIAVIMAS

1. Reguluokite ausines judindami ausinių pagalvėles į viršų ir apačią galvos juosta.
2. Pasukite ausinių pagalvėles, kad užsidėtų ant ausų.
3. Gali būti lengviau reguliuoti ausines, uždėtas ant jūsų galvos. Judinkite ausinių pagalvėles į viršų ir apačią galvos juosta, kol nustatysite jas patogiai ant ausų.

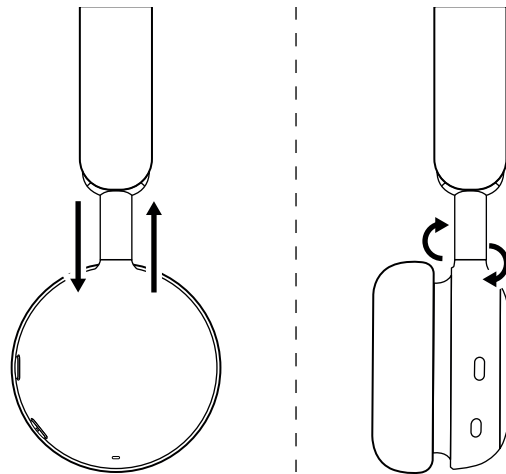

## MIKROFONO STIEBO REGULIAVIMAS

Mikrofono kojelę galima pasukti 270 laipsnių. Ji gali būti kairėje arba dešinėje pusėje. Garso kanalas persijungs automatiškai, priklausomai nuo mikrofono krypties.

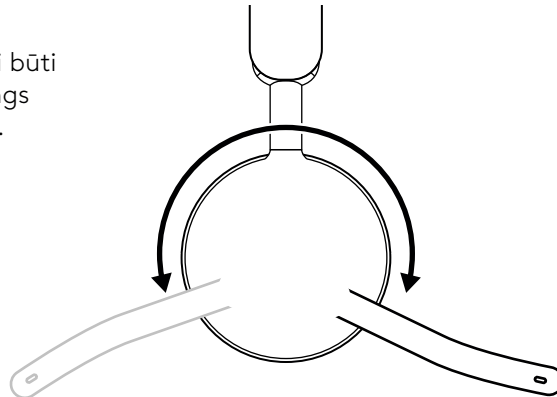

Mikrofono laikiklis turėtų būti arti burnos arba šalia jos, sulyguotas su burnos kampučiu.

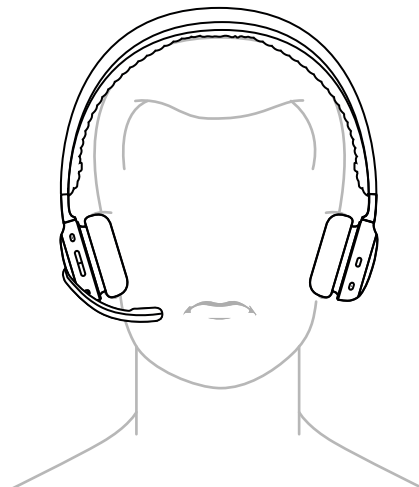

## ĮKROVIMAS

Ausinės automatiškai išsijungia jų nenaudojant.

Išjungimo laikmatį galima keisti „Logi Tune“ programėlėje.

Ausinių indikatoriaus lemputė švies RAUDONA spalva, kai baterijos įkrova bus mažą.

### Įkrovimas USB laidu

1. Vieną laido galą prijunkite prie *USB-C* jungties ausinių apačioje, o kitą galą – prie kompiuterio, prijungimo stotelės ar maitinimo adapterio *USB-C* įkrovimo jungties.
2. Indikacinė lemputė mirksės baltai įkrovimo metu.
3. Indikacinė lemputė švies baltai, kai bus visiškai įkrauta.
  - Akumulatorius visiškai įkraunamas per 2 valandas.
  - Įkrovę 5 minutes, galėsite kalbėti iki 1 val.\*
4. Ausines galima naudoti su „Bluetooth®“ įkraunant. Jas taip pat galima naudoti kaip laidines ausines su prijungtu *USB-C* kabeliu, kol ausinės išjungtos.

\* Akumulatoriaus veikimo trukmė gali skirtis atsižvelgiant į aplinką ir naudojimosi kompiuteriu sąlygas.

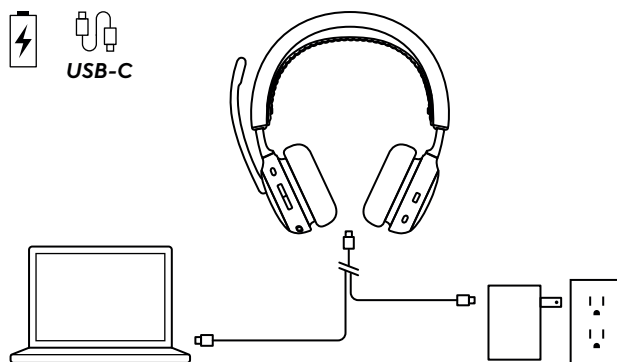

## AUSINIŲ VALDIKLIAI

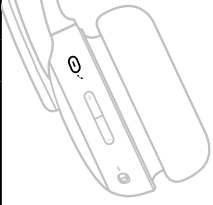
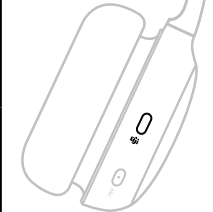
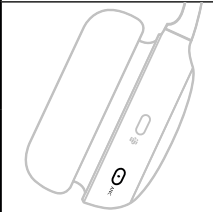
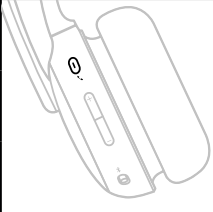
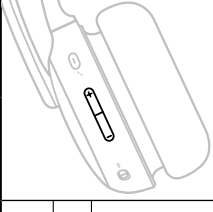
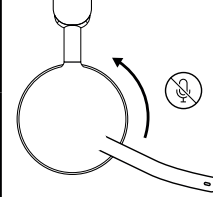
Mygtukas	Funkcija		Veiksmas
	<b>Skambinimo valdikliai</b>	Atsakyti / baigti skambutį	Trumpai nuspausti
		Tęsti sulaikytą pokalbį	
	<b>Pagalba balsu</b>	Suaktyvinti „Voice Assistant“ (kai nėra skambučių)	Spausti 2 sekundes
	<b>„Teams“ skambinimo valdikliai (Taikoma tik „Teams“ versijai)</b>	„Teams“ veiklos	Trumpai nuspausti
			Spausti 2 sekundes
	<b>ANC valdikliai</b>	Perjungti ANC ir „Transparency“ režimą	Trumpai nuspausti
		ANC išjungtas	Spausti 2 sekundes
	<b>Medijos valdikliai (Ijungti naudojant „Logi Tune“)</b>	Leisti / pristabdyti	Trumpai nuspausti
		Kitas takelis	Spustelėti dukart
		Ankstesnis takelis	Spustelėjimas triskart
	<b>Garso valdikliai</b>	Didinti garsumą	Trumpai nuspausti
		Mažinti garsumą	Trumpas paspaudimas žemyn
	<b>Nutildymas</b>	Ijungtas nutildymas	Mikrofono kojelės pakėlimas
		Išjungtas nutildymas	Mikrofono kojelės nuleidimas

### Pastaba.

- „Teams“ veiklos veikia tik tuomet, kai „Teams“ naudojama atrakintame kompiuteryje.
- Medijos valdymo funkcija priklauso nuo taikymo tipo. Jį galima nustatyti tik naudojant „Logi Tune“ programą.
- Skambinimo veiklai visada teikiama pirmenybė (vietoj srautinio medijos perdavimo). Kai prijungti du „Bluetooth®“ įrenginiai, paskutinis aktyvus įrenginys turės pirmenybę. Pirmenybę tarp dviejų „Bluetooth®“ įrenginių galima tinkinti „Logi Tune“ programos skiltyje „Prijungti įrenginiai“.
- Norėdami sužinoti daugiau apie „Teams“ mygtuką, apsilankykite „Microsoft“ pagalbos puslapyje: Naudokite „Microsoft Teams“ mygtuką savo sertifikuotame „Teams“ įrenginyje.
- Balso raginimai nurodo, kai mikrofono nutildymas įjungtas arba išjungtas.

**Patarimas.** ANC galima pritaikyti „Logi Tune“ programoje.

## AKTYVUS TRIUKŠMO SLOPINIMAS (ANC)

ANC slopina aplink jus esantį triukšmą, kad galėtumėte susikonscentruoti į atliekamą užduotį.

- Paspauskite ausinių pagalvėlės šone esantį ANC mygtuką, kad perjungtumėte ANC ir „Transparency“ režimą.
- Perjungdami režimus girdėsite balso raginimus.

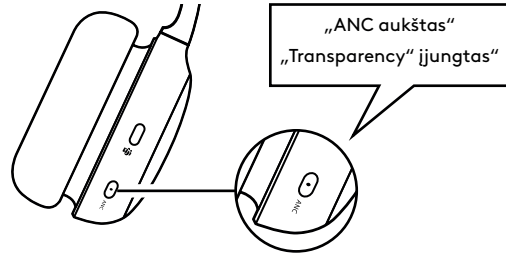

**Pastaba.** ANC mygtukas gali būti tinkinamas, kad būtų galima perjungti iki 5 skirtingų režimų „Logi Tune“ programoje. Pritaikomas ANC, ANC aukštas/žemas/išjungtas, skaidrumas.

## AUSINIŲ LEMPUTĖS INDIKATORIUS

Lemputė		Būsena
Balta	Dega nemirksėdama	Maitinimas įjungtas
		Prisijungta prie įrenginio
		Baterija visiškai įkrauta
	Pulsuoja	Baterija įkraunama
Mirksi	Gaunamas skambutis	
	„Bluetooth®“ susiejimo režimas	
Raudona	Mirksi	Senkanti baterija
	Dega nemirksėdama	Įjungtas nutildymas
Violetinė ir balta	Mirksi	Ausinių programinė-aparatinė įranga atnaujinama

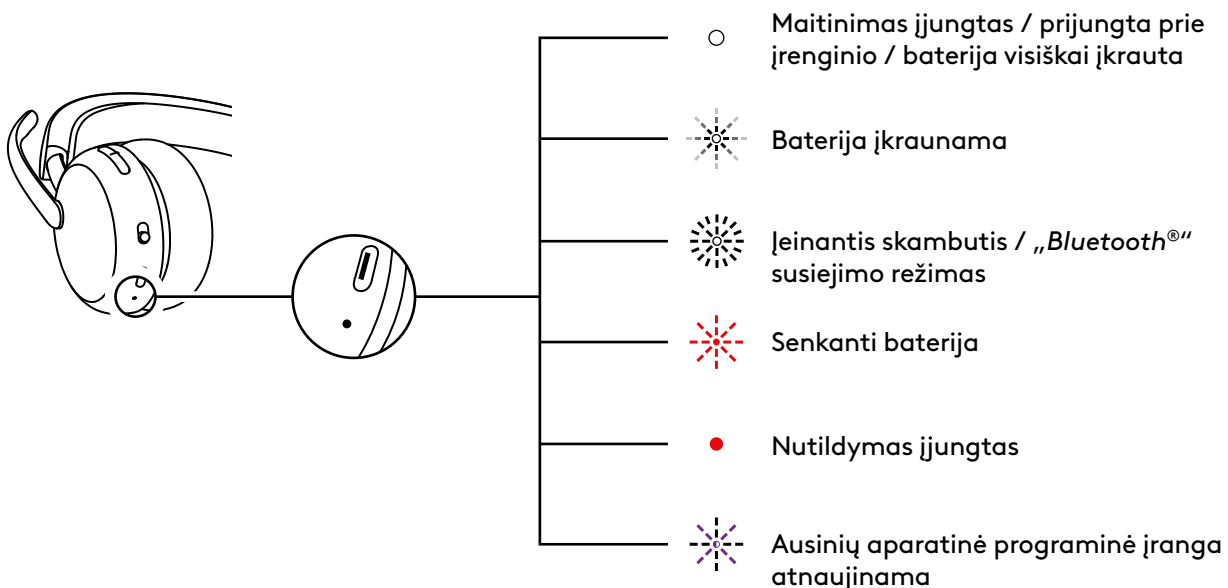

## GARSAS PER USB (NEPRIKLAUSOMAI NUO TANKIO)

Jei skambučio metu garsas yra nestabilus dėl netoliese esančio per didelį belaidžių įrenginių kiekio (didelis tankis), ausines galima naudoti kaip laidines ausines.

1. Išjunkite ausines.
2. Prijunkite ausines pateiktu USB laidu. Prijunkite kitą USB-C laidą prie USB-C prievado kompiuteryje.
3. Įsitikinkite, kad garso įrenginio nustatymuose pasirinkta „Logi Zone Wireless 2 ES B2B-USB“.

**Pastaba:** veikiant šiuo režimu ausinės įkraunamos. Šiame režime gali būti neįmanoma naudoti mygtukų.

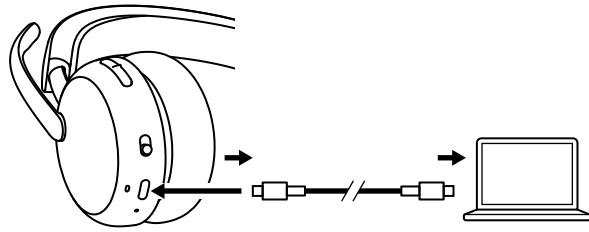

## LOGI TUNE

„Logi Tune“ padeda pagerinti jūsų ausinių veikimą teikdama reguliarius programinės-aparatinės įrangos atnaujinimus. Sužinokite daugiau ir atsisiųskite „Logi Tune“ iš svetainės: [logitech.com/tune](https://logitech.com/tune), „Apple App Store“ arba „Google Play“ parduotuvės.

 Logi Tune



## BALSO GARSUMO REGULIAVIMAS

**Reguliuodami balso garsumą** galite girdėti savo balsą pokalbių metu, kad žinotumėte, kaip garsiai kalbate. „Logi Tune“ programėlėje pasirinkite balso garsumo funkciją ir atitinkamai jį reguliuokite.

- Didelis skaičius reiškia, kad girdėsite daugiau išorinio garso.
- Mažas skaičius reiškia, kad girdėsite mažiau išorinio garso.

## AUTOMATINIO IŠJUNGIMO LAIKMATIS

Pagal numatytuosius nustatymus jūsų ausinės automatiškai išsijungs, kai jų nenaudosite 30 min. Reguliuokite išjungimo laikmatį „Logi Tune“ programoje.

## Mikrofono vienodintuvas

„Logi Tune“ programėlėje tinkinkite mikrofono vienodintuvą, kad jūsų balsas būtų aiškesnis arba gilesnis.

## KLAUSOS APSAUGA

„Zone Wireless 2 ES for Business“ suteikia tris apsaugos tipus, kad padėtų jums saugiai klausytis.

**Garso lygio apribojimas:** Garsumas visuomet apribotas iki 100 dBA, kad apsaugotų nuo klausos pažeidimo.

**Apsauga nuo akustinio šoko:** Ji pašalina staigius garso svyravimus, siekiant išvengti akustinio šoko pagal Australijos G616 gaires. Tai galima įjungti „Logi Tune“ programoje ir taikoma tik skambinimo veiklai.

**Triukšmo poveikis bėgant laikui:** Jūsų ausys apsaugomos nuo triukšmo poveikio per 8 valandų laikotarpį iki 85 dBA ribos pagal Australijos G616 gaires. Tai galima įjungti „Logi Tune“ programoje ir taikoma tik skambinimo veiklai.

## AUSINIŲ ATNAUJINIMAS

Atsisiųskite „Logi Tune“ iš svetainės [logitech.com/tune](http://logitech.com/tune) ir patikrinkite, ar yra galimų programinės aparatinės įrangos atnaujinimų.

**Pastaba.** Išjunkite ir įjunkite ausines, kai atnaujinimas baigtas, kad jis būtų sėkmingas.

## AUSINIŲ NUSTATYMAS IŠ NAUJO

Norėdami atkurti pradinę ausinių būseną, įjunkite ausines, paspauskite ir laikykite nuspaustą garsumo didinimo mygtuką ir perjunkite maitinimo mygtuką į susiejimo režimą 5 sekundėms. Ausinės sėkmingai nustatomos iš naujo, kai ausinių indikacinė lemputė greitai sumirksi raudona ir balta spalvomis 3 kartus ir išsijungia.

Taip pat galite atkurti gamyklinius nustatymus „Logi Tune“:

1. Sraše „Įrenginiai“ pasirinkite savo ausines.
2. Spustelėkite dešinėje esantį mygtuką (i).
3. Spustelėkite „Gamyklinių nustatymų atkūrimas“, tada pasirinkite „Atkurti gamyklinius nustatymus“, kad atkurtumėte gamyklinius nustatymus.

## MATMENYS

### Ausinės:

aukštis x plotis x gylis:  
185,2 x 183,6 x 73,0 mm

### Svoris:

212 g

## SISTEMOS REIKALAVIMAI

Veikia su įprastomis skambinimo programomis beveik visose platformose ir operacinėse sistemose per „Bluetooth®“ ir „iOS“ arba „Android“ įrenginius, kuriuose yra „Bluetooth®“.

## TECHNINIAI DUOMENYS

Mikrofono tipas: 2 triukšmą slopinantys mikrofona su DI algoritmais ir mikrofono vienodintuvu

Reagavimo dažnis (ausinės): nuo 20 Hz iki 20 kHz (muzikos režimas), nuo 100 Hz iki 8 kHz (kalbėjimo režimas)

Reagavimo dažnis (mikrofonas): nuo 100 Hz iki 8 kHz

Baterijos tipas: integruota baterija (ličio jonų)

Baterijos eksploatavimo trukmė (kalbėjimo laikas)\*: iki 20 val. (ANC įj.), iki 25 val. (ANC išj.)

Baterijos eksploatavimo trukmė (klausymosi laikas)\*: iki 25 val. (ANC įj.), iki 48 val. (ANC išj.)

„Bluetooth®“ versija: 5.3

Belaidžio ryšio veikimo diapazonas\*: iki 50 m (170 pėd.) (matymo laukas atvirame lauke)

USB-C kabelio su abiem C tipo galais ilgis: 1,5 m

Garso suderinamumas: atitinka EN 50332-2

\* Baterijos eksploatavimo trukmė ir belaidžio veikimo atstumas gali skirtis atsižvelgiant į aplinką ir naudojimosi kompiuteriu sąlygas.

[www.logitech.com/support/zonewireless2es-b](http://www.logitech.com/support/zonewireless2es-b)

## ОПОЗНАЙТЕ СВОЯ ПРОДУКТ

### ИЗГЛЕД ОТЗАД

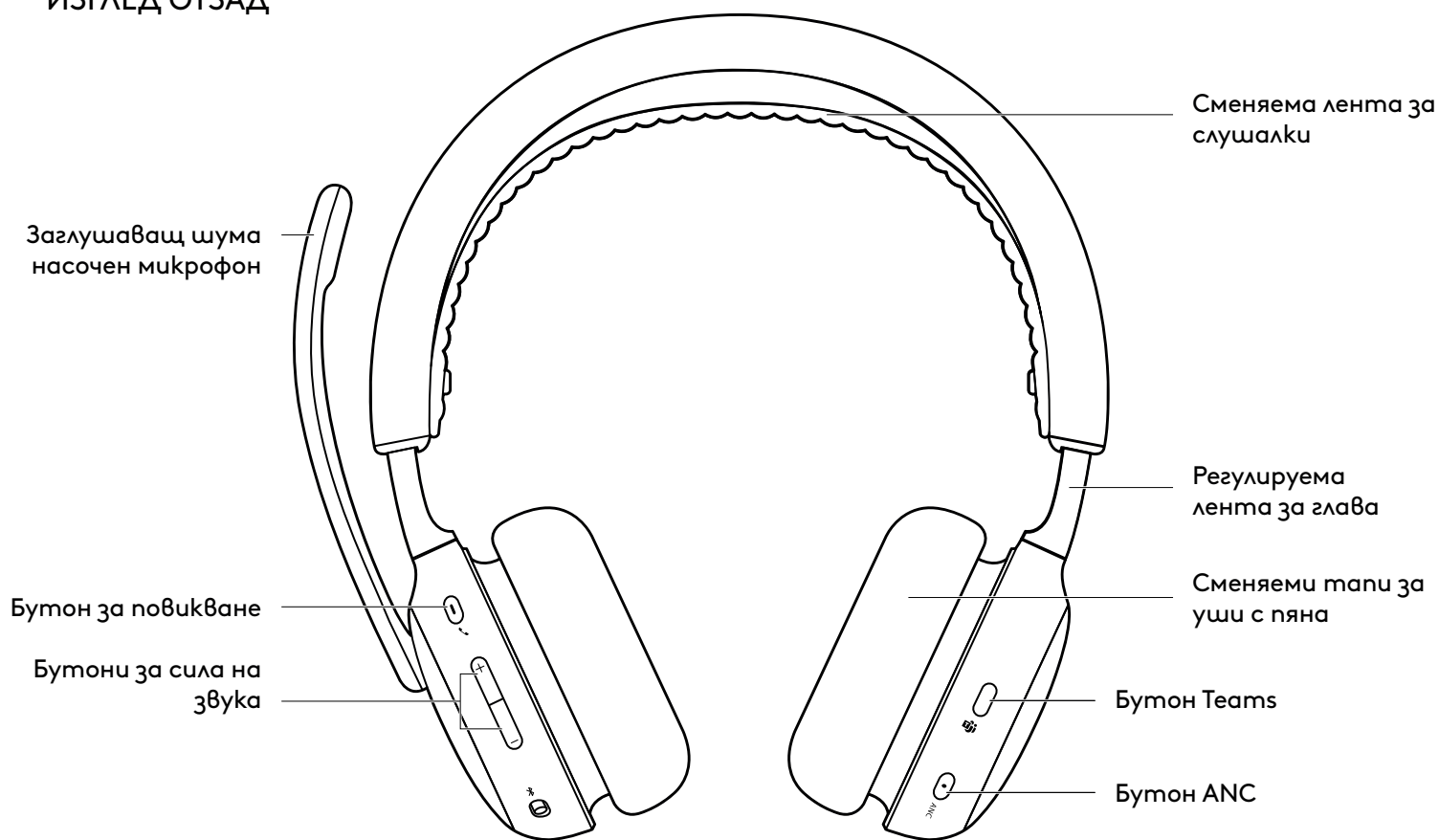

### ИЗГЛЕД ОТДОЛУ

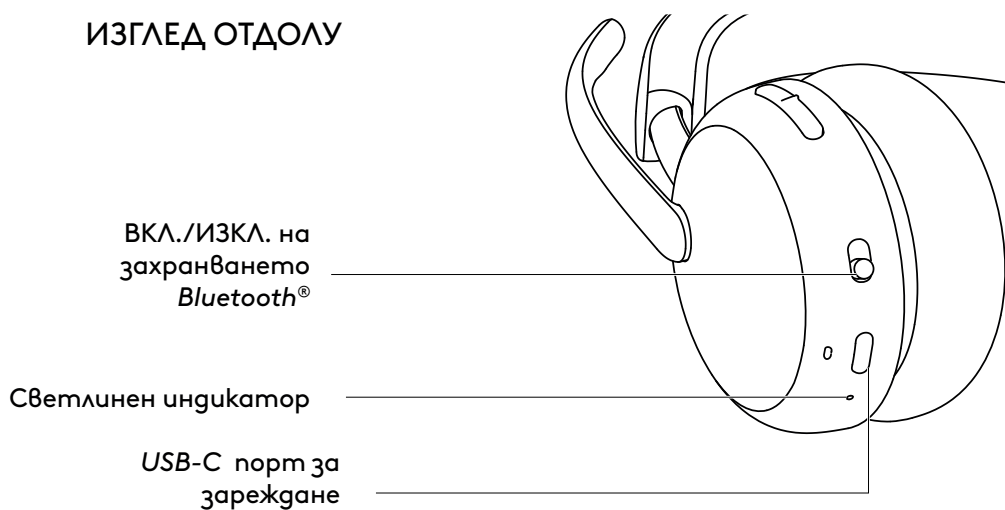

## СЪДЪРЖАНИЕ НА КУТИЯТА

1. Слушалки
2. USB-C към C захранващ кабел
3. Калъф
4. Документация за потребителя

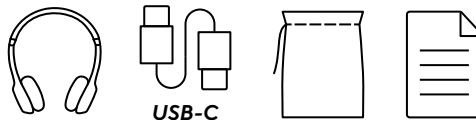

## ВКЛЮЧВАНЕ И ПЪРВОНАЧАЛНО BLUETOOTH® СДВОЯВАНЕ С ЛАПТОП

1. Плъзнете ключа на захранването към центъра.
2. След включване светлинният индикатор светва в бяло.
3. Ако извършвате сдвояване с устройство за първи път, слушалките автоматично ще влязат в режим на сдвояване, за да се свържат с вашия лаптоп. Светлинният индикатор ще мига бързо в бяло.

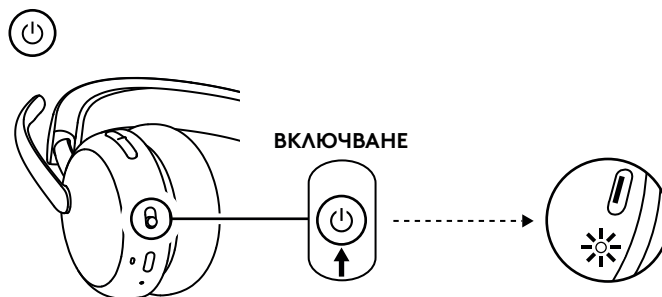

### 4. При Windows

Сдвоете слушалките чрез *Бързо сдвояване*. Когато в известието на *Swift Pair* (Бързо сдвояване) се появи „Logi Zone Wireless 2 (ES B2B)“, изберете „Connect“ (Свързване).

**Забележка:** Уверете се, че опцията „Show notifications to connect using Swift Pair“ (Показвай известия за свързване чрез Swift Pair) е активирана в настройките на Bluetooth® на лаптопа.

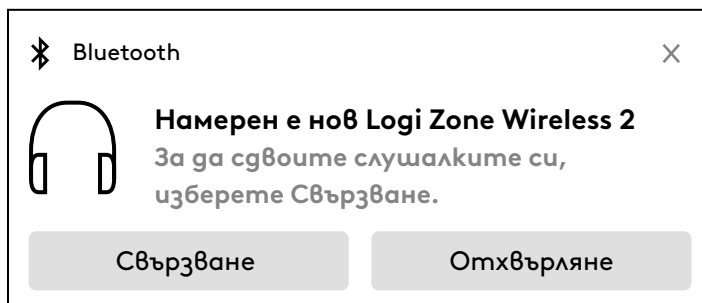

### При Mac и други операционни системи

Отворете настройките за Bluetooth® на вашето устройство. Изберете „Logi Zone Wireless 2 ES B2B“ във видимите устройства.

5. След успешно сдвояване светлинният индикатор ще се изпълни изцяло в бяло.

**Забележка:** След свързване при Windows 11 слушалките ще бъдат показани като „LE-Logi Zone Wireless 2 ES B2B“ в списъка ви с Bluetooth® устройства. При други версии на Windows ще се показва едновременно като „Logi Zone Wireless 2 ES B2B“ и „LE-Logi Zone Wireless 2 ES B2B“.

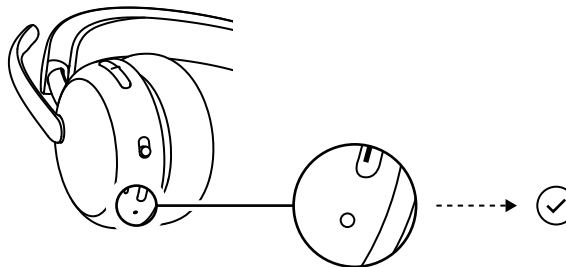

## ИЗКЛЮЧВАНЕ НА ЗАХРАНВАНЕТО

Плъзнете ключа на захранването към иконата на захранването.

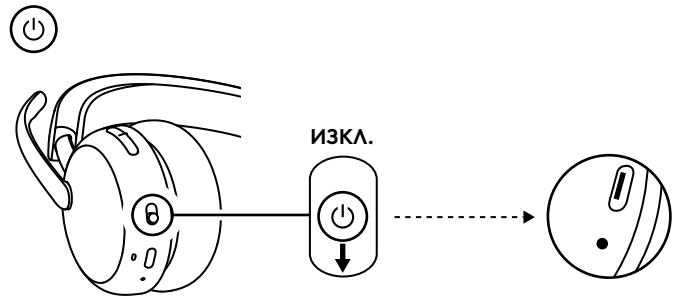

## СДВОЯВАНЕ ЧРЕЗ BLUETOOTH®

1. Плъзнете ключа на захранването към иконата Bluetooth® и задръжте така за 2 секунди. Светлинният индикатор ще мига бързо в бяло.

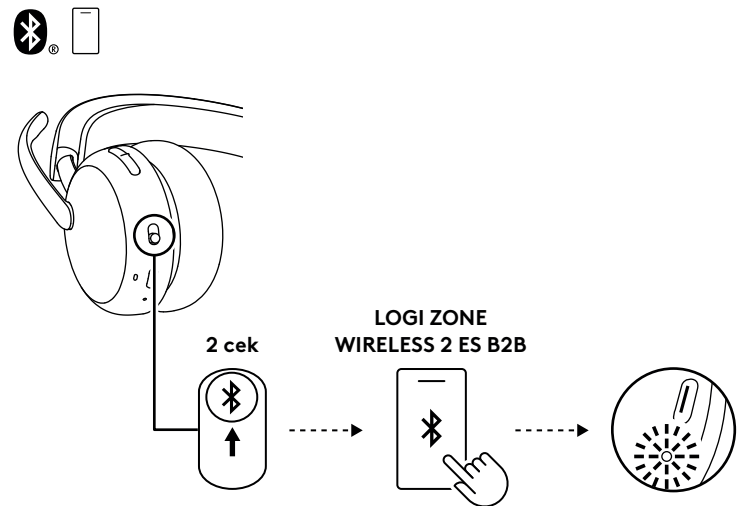

2. **Устройство Android** Използвайте *Fast Pair* за да сдвоите слушалките.

Когато видите известието *Fast Pair* на вашето устройство, изберете „Свързване“.

**За iOS® гъргу устройства** Отворете *Bluetooth®* настройки на вашето устройство. Изберете „Logi Zone Wireless 2 ES B2B “ във видимите устройства.

3. След успешно сдвояване светлинният индикатор ще се изпълни изцяло в бяло.

**Забележка:** След сдвояване за втори път е необходимо да влезете ръчно в режим на сдвояване на слушалките, като за целта плъзнете ключа на захранването към *Bluetooth®* иконата.

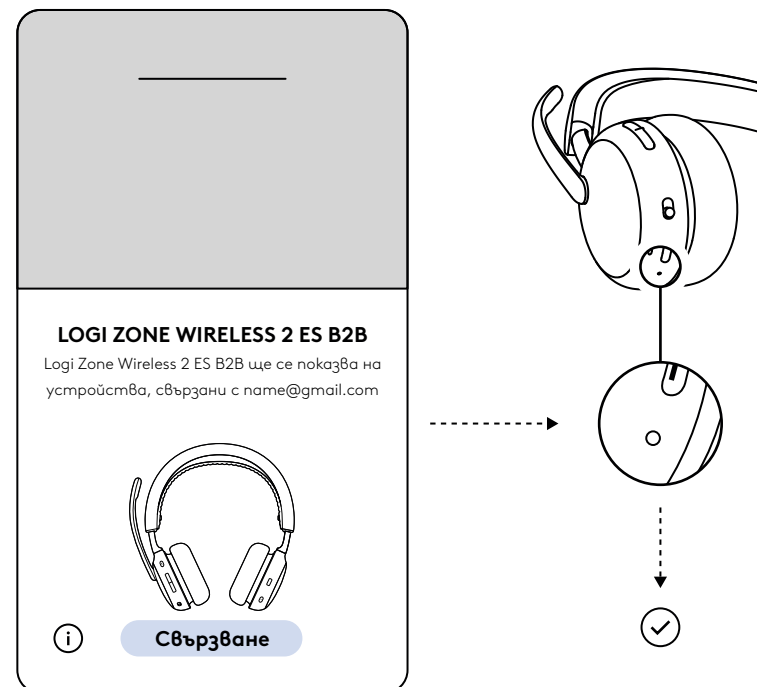

### РЕГУЛИРАНЕ НА СЛУШАЛКИТЕ

1. Регулирайте слушалките, като плъзгате чашките за ушите нагоре и надолу по лентата за глава.
2. Завъртете чашките за уши, така че да пасват точно в ухото ви.
3. Може да е по-лесно да регулирате слушалките на главата си. Придвижвайте чашките за ушите нагоре и надолу по лентата за глава, докато не застанат удобно на ушите ви.

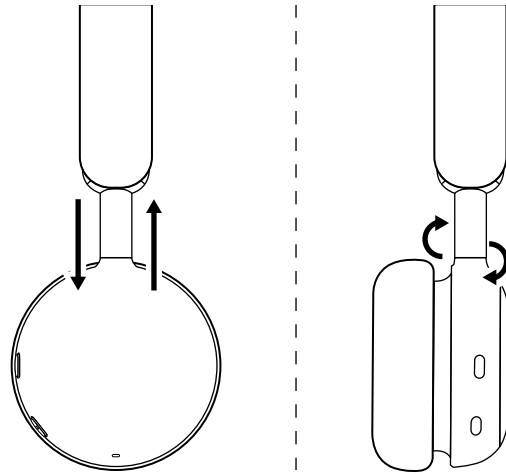

### РЕГУЛИРАНЕ НА СТОЙКАТА НА МИКРОФОНА

Стойката на микрофона се върти на 270 градуса. Поставете я от лявата или дясната страна. Аудиоканалът ще се превключи автоматично в зависимост от това в коя посока се намира микрофонът.

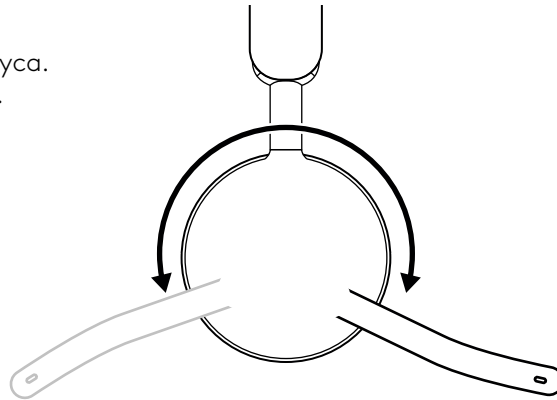

Микрофонът трябва да бъде поставен близо до устните, на една линия с ъгъла на устата.

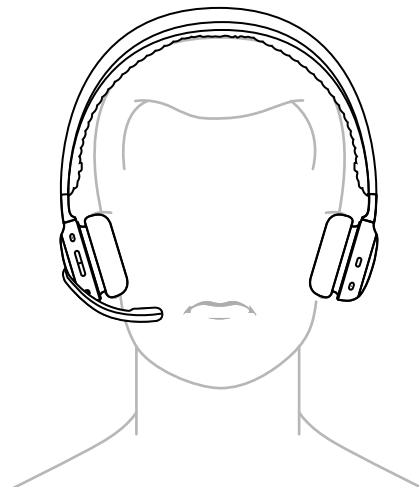

## ЗАРЕЖДАНЕ

Слушалките се изключват автоматично, когато бъдат оставени в неактивно състояние.

Таймерът за заспиване може да бъде променен в приложението Logi Tune.

Светлинният индикатор на слушалките ще светне в ЧЕРВЕНО, когато батерията е изтощена.

### Зареждане чрез USB кабел

1. Включете единия край на кабела в *USB-C* порта отдолу на слушалките, а другия край – в *USB-C* захранващия порт на Вашия компютър, докинг станцията или захранващ адаптер.
2. Светлинният индикатор ще бъде бяла светлина с дишащ ефект при зареждане.
3. Светлинният индикатор ще светне в непрекъснато бяло, когато батерията е напълно заредена.
  - Батерията се зарежда напълно за 2 часа.
  - 5 минути ще ви осигурят до 1 час време за разговори.\*
4. Слушалките могат да се използват и чрез сдвояване с *Bluetooth*<sup>®</sup>, докато се зареждат. Те могат да се използват и като слушалки с кабел заедно със свързания *USB-C* кабел, докато слушалките са изключени.

\* Безжичният диапазон може да се различава в зависимост от условията на околната среда и условията на работа с компютъра.

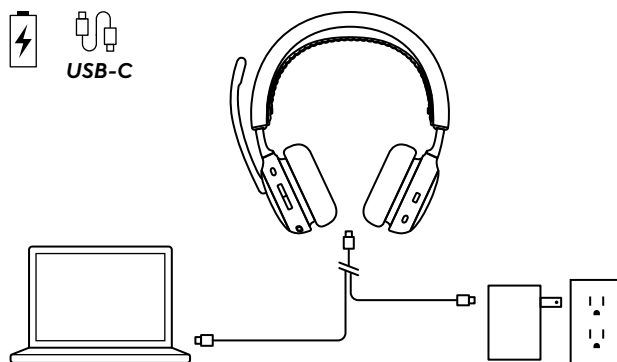

## КОНТРОЛИ НА СЛУШАЛКИТЕ

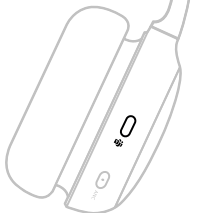
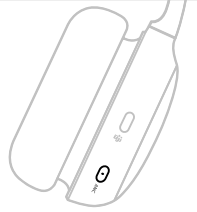
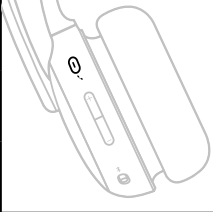
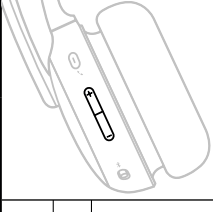
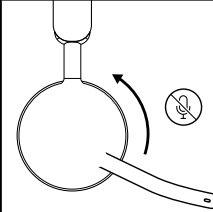
Бутон	Употреба		Действие
	<b>Контроли при обаждания</b>	Приемане/прекратяване на разговор	Кратко натискане
		Възобновяване на задържано повикване	
	<b>Гласов асистент</b>	Задействане на гласовия асистент (когато няма дейност като повикване)	Притиснете за 2 секунди
	<b>Teams контроли при обаждания (само за версия на Teams)</b>	Дейности, свързани с Teams	Кратко натискане
			Притиснете за 2 секунди
	<b>ANC контроли</b>	Превключване между ANC и Прозрачност Оп (Вкл.)	Кратко натискане
		ANC off (Изкл.)	Притиснете за 2 секунди
	<b>Контроли за мултимедия (Разрешаване с Logi Tune)</b>	Възпроизвеждане/пауза	Кратко натискане
		Следваща песен	Двукратно натискане
		Предишна песен	Трикратно натискане
	<b>Контроли за силата на звука</b>	Усилване на звука	Кратко натискане нагоре
		Намаляване на звука	Кратко натискане надолу
	<b>Изключване на звука</b>	Звукът е изключен	Преобръщане на стрелата на микрофона
		Звукът е включен	Преобръщане на стрелата на микрофона надолу

### Забележка:

- Дейностите на Teams са само функционални, когато Teams работи при отключен компютър.
- Функционалността при управлението на носители зависи от типа приложение. Настройка само чрез приложението Logi Tune.
- Действията, свързани с разговора, винаги са с приоритет пред стрийминга от гаден канал. Когато са свързани две Bluetooth® устройства, последно активното устройство ще е с приоритет спрямо другото. Приоритетът между две Bluetooth® устройства може да се персонализира в приложението Logi Tune в „Connected devices“ (Свързани устройства).
- За да научите повече за бутона Teams, посетете страницата за поддръжка на Microsoft: Използвайте бутона Microsoft Teams в сертифицираното си устройство за Teams.
- Гласовите подкани указват кога звукът на микрофона е включен/изключен.

**Съвет:** ANC може да се персонализира в приложението Logi Tune.

## АКТИВНО ШУМОПОТИСКАНЕ (ANC)

ANC блокира шума около вас, за да ви помогне да се съсредоточите върху текущата задача.

- За да превключите между режими ANC и Прозрачност, натиснете ANC бутона, който се намира отстрани на чашката за ухото.
- Когато превключвате между режимите, ще чувате гласови подкани.

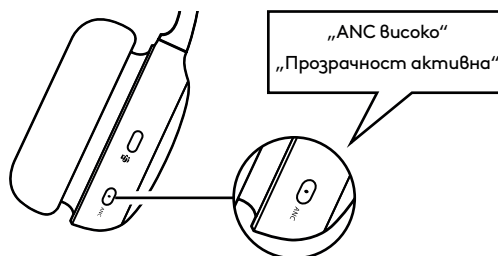

**Забележка:** От приложението Logi Tune ANC бутонът може да се персонализира така, че да превключва между максимум от 5 различни режима. Адаптивно ANC, ANC високо/ниско/изкл., Прозрачност.

## ИНДИКАТОРНА ЛАМПИЧКА ЗА СЛУШАЛКИТЕ

Светлина		Състояние
Бял	Без прекъсване	Захранване
		Свързано с устройство
		Батерията е напълно заредена
	Пулсиращо	Батерията се зарежда
	Премигващо	Входящо повикване <i>Bluetooth</i> ® режим на сдвояване
Червен	Премигване	Изтощена батерия
	Без прекъсване	Звукът е изключен
Лилаво и бяло	Премигване	Актуализиране на фърмуера на слушалките

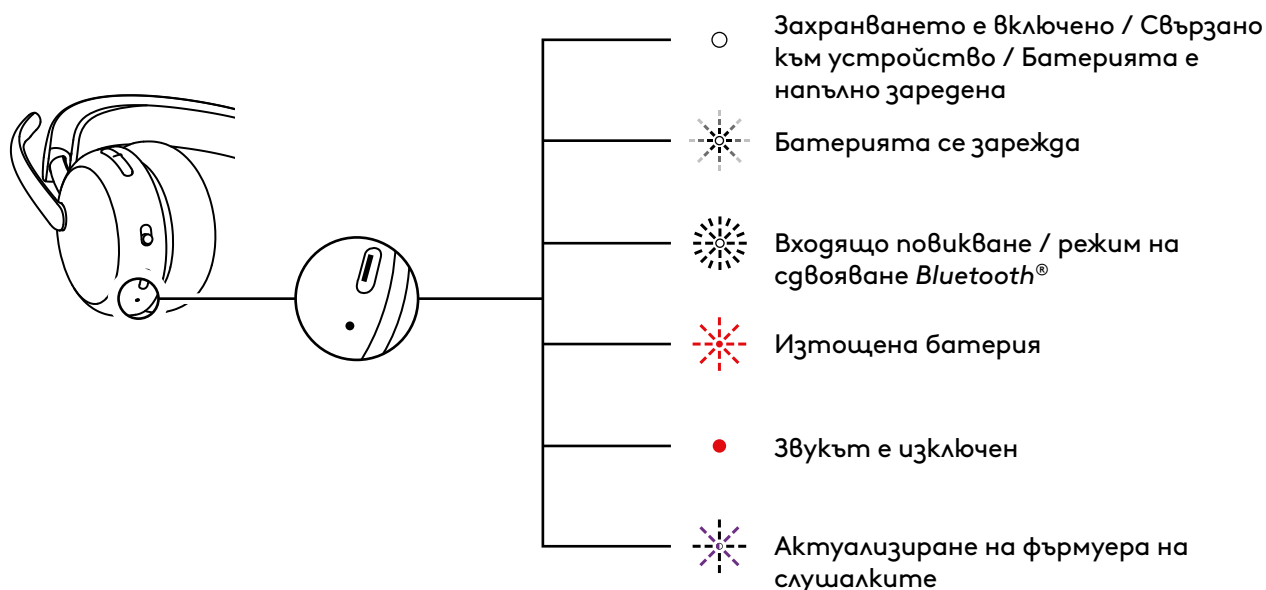

## AUDIO ЧРЕЗ USB (БЛАГОПРИЯТНО РЕШЕНИЕ ПРИ РАЗЛИЧНА ПЛЪТНОСТ)

Ако звукът по време на разговор е нестабилен, защото наблизко има твърде много безжични устройства (висока плътност), слушалките могат да се използват във варианта им с кабел.

1. Изключете слушалките.
2. Свържете слушалките с предоставения USB кабел. След това включете другия кабел на USB-C кабела в USB-C порта на компютъра ви.
3. Настройката "Logi Zone Wireless 2 ES B2B-USB" трябва да бъде избрана в аудио настройките на устройството.

**Забележка:** Слушалките се зареждат по време на този режим. В този режим е възможно контролите на бутона да не са налични.

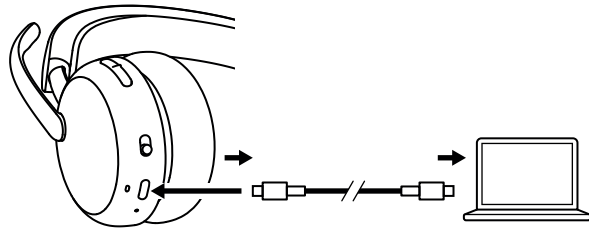

## LOGI TUNE

Logi Tune помага за увеличаване на ефективността на слушалките с помощта на периодични актуализации на софтуера и фърмуера. Научете повече и изтеглете Logi Tune на адрес [logitech.com/tune](https://logitech.com/tune), от *Apple App Store* или *Google Play*.

 Logi Tune



## РЕГУЛИРАНЕ НА САМОЧУВАЕМОСТТА

**Самочуваемостта** ви дава възможност да чувате гласа си по време на разговори, за да сте наясно колко силно говорите. В приложението Logi Tune изберете функцията за самочуваемост и регулирайте плъзгача по съответния начин.

- По-голямо число означава, че чувате повече външен звук.
- По-малко число означава, че чувате по-малко външен звук.

## ТАЙМЕР ЗА АВТОМАТИЧНО ЗАСПИВАНЕ

По подразбиране слушалките ще се изключат автоматично, когато не се използват в продължение на 30 час. Регулирайте таймера за заспиване в приложението Logi Tune.

## MIC EQ

Персонализирайте Mic EQ в Logi Tune, за да настроите гласа си да звучи по-ярко или по-дълбоко.

## ЗАЩИТА НА СЛУХА

„Zone Wireless 2 ES for Business“ осигурява три варианта на защита, чрез които ви помага да слушате безопасно.

**Ограничена върхова сила на звука:** Силата на звука винаги е ограничена максимално до 100 dBA, за да предотврати риск от увреждане на слуха.

**Защита срещу акустични удари:** Тя елиминира риска от внезапно увеличаване на звука и така избягва резките акустични промени в съответствие с австралийските разпоредби G616. Можете да я активирате от приложението Logi Tune и се прилага единствено към действия, свързани с разговори.

**Излагане на шум за продължителен период от време:** Този режим защитава ушите ви от излагането на шум за период над 8 часа и ограничава звука до 85 dBA в съответствие с австралийските разпоредби G616. Можете да я активирате от приложението Logi Tune и се прилага единствено към действия, свързани с разговори.

## АКТУАЛИЗИРАНЕ НА СЛУШАЛКИТЕ

Изтеглете Logi Tune от [logitech.com/tune](http://logitech.com/tune) и проверете за налични актуализации на фърмуера.

**Забележка:** След като актуализацията завърши, изключете и включете слушалките, за да проверите дали е изпълнена успешно.

## НУЛИРАНЕ НА СЛУШАЛКИТЕ

За да нулирате слушалките до първоначалното им състояние, включете слушалките, задръжте продължително бутона на захранването в режим на сдвояване и бутона за регулиране на звука за 5 секунди. Слушалките ще бъдат нулирани успешно, когато светлинният им индикатор мига интензивно в червено, а белият премигне 3 пъти и се изключи.

Можете също да извършите нулиране до фабричните настройки на Logi Tune:

1. Изберете слушалките си от списъка „Устройства“ .
2. Щракнете върху бутона (i) отдясно.
3. Щракнете върху „Нулиране до фабричните настройки“, след което изберете „Продължете към нулиране до фабричните настройки“, за да възстановите фабричните настройки.

## РАЗМЕРИ

### Слушалки:

Височина x ширина x дълбочина:  
185,2 x 183,6 x 73,0 мм

### Тегло:

212 g

## СИСТЕМНИ ИЗИСКВАНИЯ

Работи със стандартни приложения за разговори на почти всички платформи и операционни системи чрез устройства, които поддържат *Bluetooth®* и *iOS* или *Android Bluetooth®*.

## ТЕХНИЧЕСКИ ХАРАКТЕРИСТИКИ

Тип на микрофона: 2 микрофона за шумопотискане с алгоритми, базирани на изкуствен интелект, и Mic EQ

Честотна реакция (слушалки): 20 Hz - 20 kHz (музикален режим), 100 Hz - 8 kHz (режим на разговор)

Честотна реакция (микрофон): 100 Hz - 8 kHz

Тип на батерията: Вградена батерия (литиево-йонна)

Живот на батерията (време за разговори)\*: До 20 часа (ANC е вкл.), до 25 часа (ANC е изкл.)

Живот на батерията (време за слушане)\*: До 25 часа (ANC е вкл.), до 48 часа (ANC е изкл.)

*Bluetooth®* Версия: 5.3

Безжичен обхват\*: До 50 м /170 фута (пряка видимост)

Дължина на кабела (захранващ кабел *USB-C* към *C*): 1,5 м

Аудио съвместимост: съвместими с EN 50332-2

\* Животът на батерията и безжичният диапазон варират в зависимост от условията на околната среда и употребата на компютъра.

[www.logitech.com/support/zonewireless2es-b](http://www.logitech.com/support/zonewireless2es-b)

## DOZNAJTE VIŠE O SVOM UREĐAJU

### POGLED SA STRAŽNJE STRANE

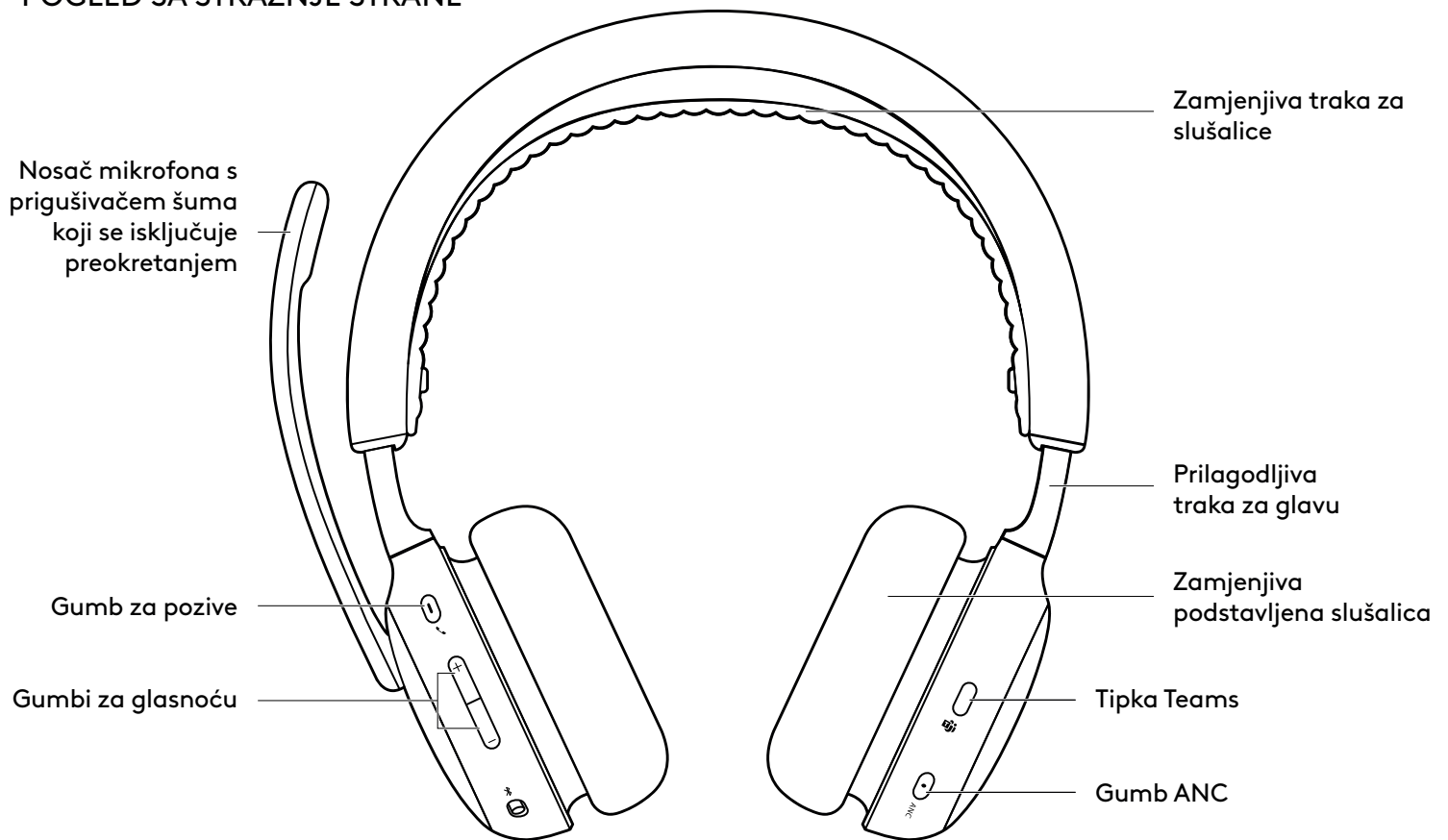

### POGLED S DONJE STRANE

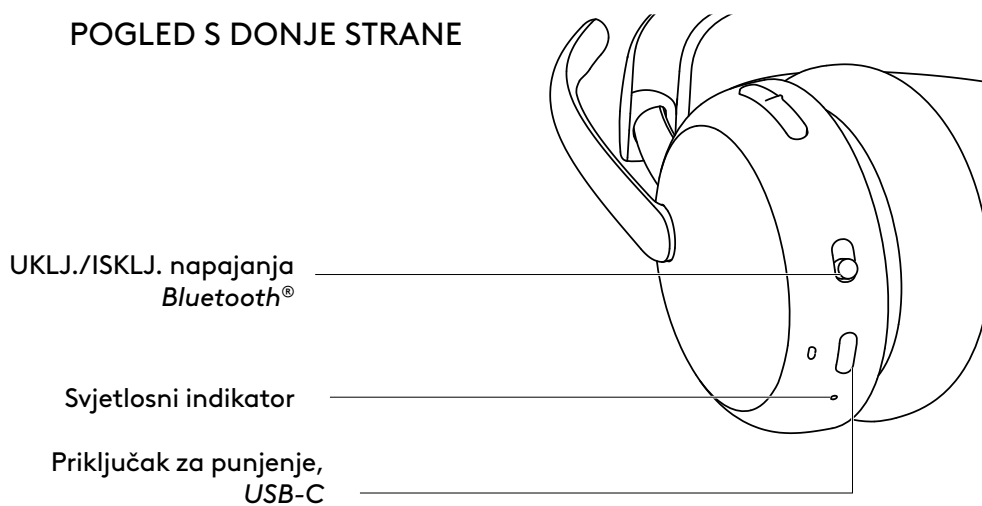

## SADRŽAJ KUTIJE

1. Slušalice
2. USB-C na C kabel za punjenje
3. Putna torbica
4. Korisnička dokumentacija

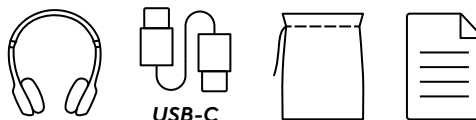

## UKLJUČIVANJE I PRVO BLUETOOTH® UPARIVANJE S PRIJENOSNIM RAČUNALOM

1. Pomaknite sklopku za uključivanje/isključivanje u sredinu.
2. Nakon uključivanja, svjetlosni indikator poprimit će bijelu boju.
3. Ako izvodite prvo uparivanje s uređajem, slušalice će automatski ući u način rada za uparivanje kako bi se povezale s vašim prijenosnim računalom. Svjetlosni pokazatelj brzo će treperiti bijelo.

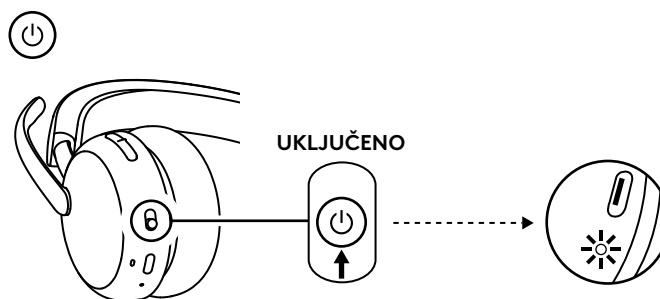

### 4. Za Windows

Uparite slušalice preko *Brzo uparivanje*. Kada obavijest *Swift Pair* prikazuje „Logi Zone Wireless 2 (ES B2B)“, odaberite „Poveži“.

**Napomena:** Provjerite je li „Show notifications to connect using *Swift Pair*“ (Prikaži obavijesti za povezivanje pomoću *Swift Pair*) omogućeno u *Bluetooth*® postavkama prijenosnog računala.

### Za Mac i druge operativne sustave

Otvorite postavke za *Bluetooth*® na svom uređaju. Odaberite „Logi Zone Wireless 2 ES B2B“ u uređajima koji se mogu otkriti.

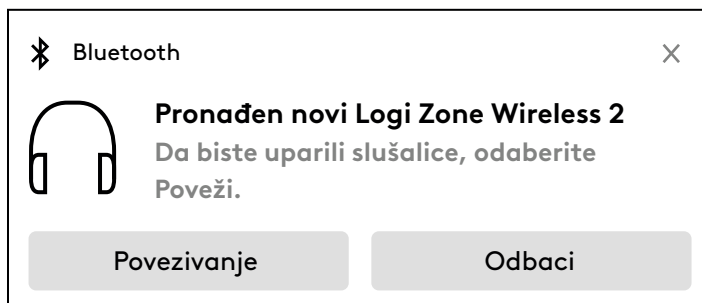

5. Nakon uspješnog uparivanja, svjetlosni indikator svijetlit će stalno bijelo.

**Napomena:** Za *Windows 11* slušalice nakon povezivanja će se prikazivati kao „LE-Logi Zone Wireless 2 ES B2B“ na popisu *Bluetooth*® uređaja. Za ostale *Windows* verzije prikazivat će se kao „Logi Zone Wireless 2 ES B2B“ i „LE-Logi Zone Wireless 2 ES B2B“.

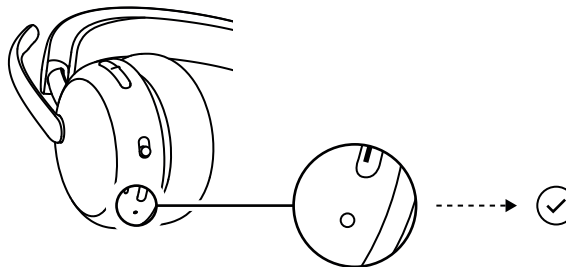

## ISKLUČIVANJE

Pomaknite sklopku za uključivanje/isključivanje prema ikoni napajanja.

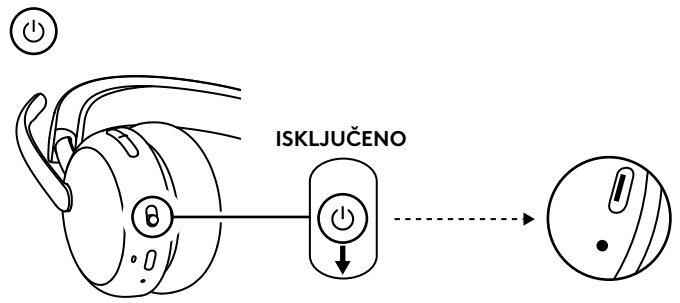

## UPARIVANJE PREKO BLUETOOTH® VEZE

1. Pomaknite sklopku za uključivanje/isključivanje prema ikoni Bluetooth® i držite 2 sekunde. Svjetlosni pokazatelj brzo će treperiti bijelo.

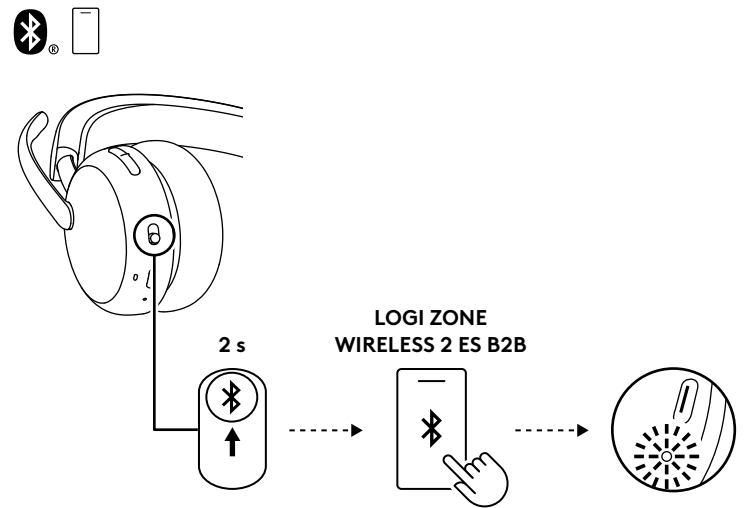

### 2. Android uređaji

Upotrijebite *Fast Pair* za uparivanje slušalica.

Kada vidite obavijest *Fast Pair* na uređaju, odaberite „Poveži“.

### Za iOS i druge uređaje

Otvorite *Bluetooth* postavke na uređaju. Odaberite „Logi Zone Wireless 2 ES B2B“ u uređajima koji se mogu otkriti.

3. Nakon uspješnog uparivanja, svjetlosni indikator svijetlit će stalno bijelo.

**Napomena:** Od drugog uparivanja trebat ćete ručno ući u način rada za uparivanje na slušalicama tako da povučete sklopku za uključivanje/isključivanje prema ikoni *Bluetooth*®.

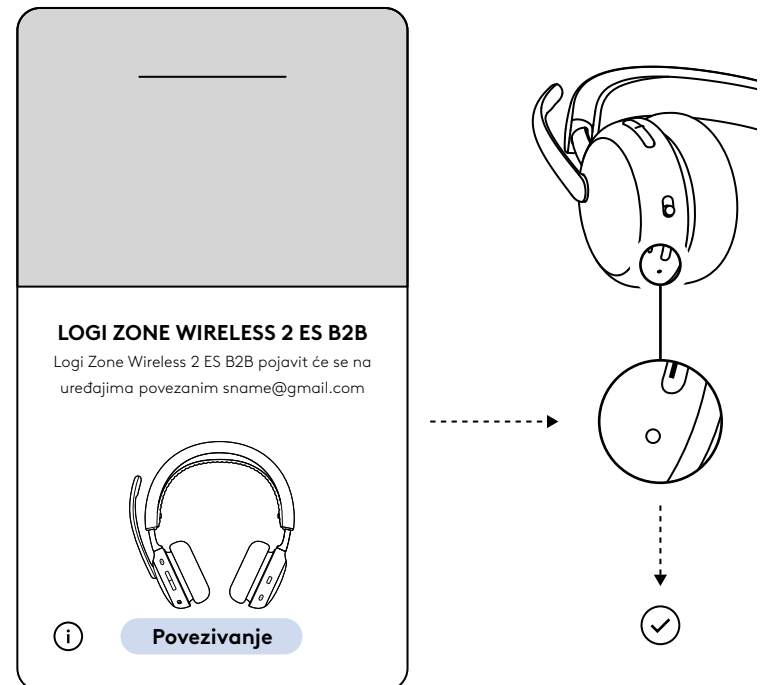

## NAMJEŠTANJE SLUŠALICA

1. Namjestite slušalice pomicanjem školjki za uši gore/ dolje po traci za glavu.
2. Zakrenite školjke radi prilagodbe vašim ušima.
3. Možda će vam biti jednostavnije namjestiti slušalice dok su na glavi. Pomičite školjke za uši gore/dolje po traci za glavu dok ne osjetite da vam udobno pristaju na ušima.

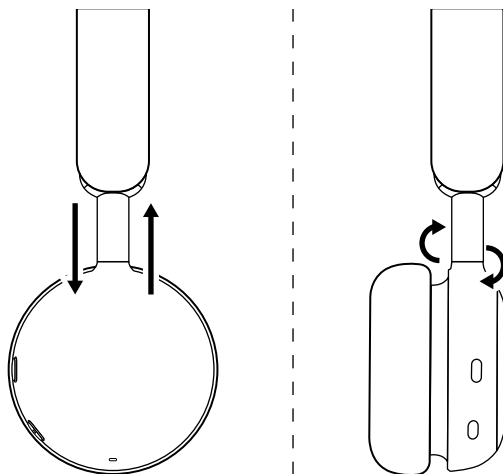

## NAMJEŠTANJE NOSAČA MIKROFONA

Nosač mikrofona ima mogućnost rotacije od 270 stupnjeva. Nosite na lijevoj ili desnoj strani. Audiokanal uključit će se automatski ovisno o smjeru nošenja mikrofona.

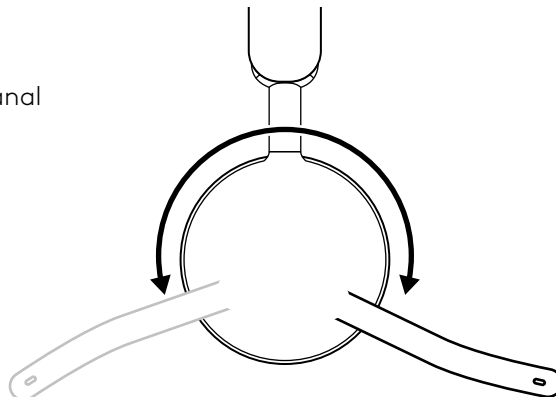

Nosač mikrofona treba biti postavljen blizu ili pored usta, poravnat s kutom usta.

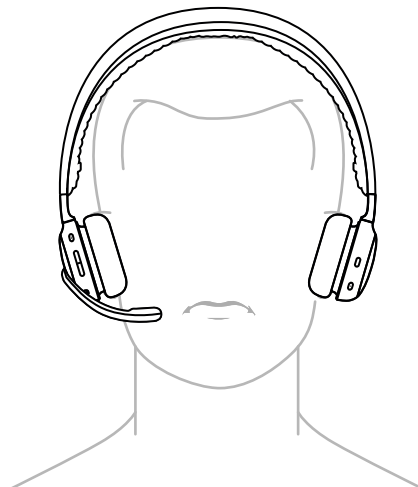

## PUNJENJE

Slušalice se automatski isključuju kada su neaktivne.

Automatsko isključivanje može se promijeniti u aplikaciji Logi Tune.

Svjetlosni pokazivač svijetlit će CRVENO kada je baterija slaba.

### Punjenje preko USB kabela

1. Ukopčajte jedan kraj kabela u *USB-C* priključak s donje strane slušalice, a drugi kraj u *USB-C* priključak za punjenje na računalu, priključnoj stanici ili na adapteru napajanja.
2. Dok se baterija puni svjetlosni pokazatelj sporo će treperiti bijelo.
3. Kada je baterija potpuno napunjena svjetlosni pokazatelj svijetli bijelo.
  - 2 sata su dovoljna za potpuno punjenje baterije.
  - 5 minuta punjenja osigurat će vam 1 sat vremena za razgovor.\*
4. Slušalice se tijekom mogu upotrebljavati i biti uparene *Bluetooth*<sup>®</sup> vezom. One se također mogu koristiti kao žične slušalice s *USB-C* kabelom spojenim dok su slušalice isključene.

\*Vijek trajanja baterije može se razlikovati ovisno o okruženju i računalnim uvjetima.

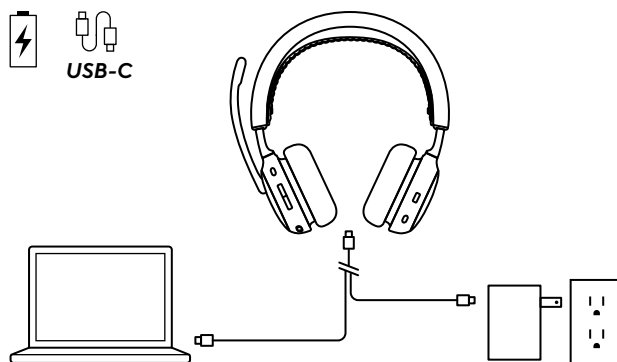

## UPRAVLJAČKI ELEMENTI NA SLUŠALICAMA

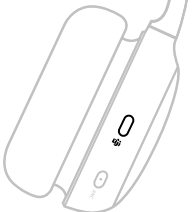
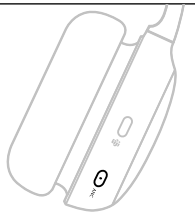
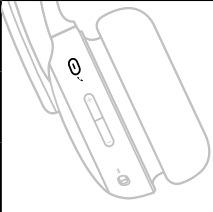
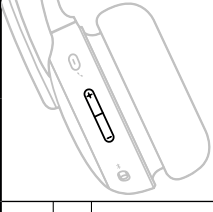
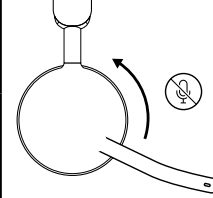
Gumb	Upotreba		Radnja
	<b>Kontrole poziva</b>	Javljanje/Kraj poziva	Kratki pritisak
		Nastavite poziv na čekanju	
	<b>Glasovna pomoć</b>	Odbijanje poziva Pokreni glasovnog pomoćnika (kada nema aktivnosti poziva)	Pritisnite u trajanju od 2 sekunde
	<b>Kontrole poziva Teams (samo za verziju Teams)</b>	Teams aktivnosti	Kratki pritisak
			Pritisnite u trajanju od 2 sekunde
	<b>ANC upravljački elementi</b>	Prebacivanje između ANC i uključene transparentnosti	Kratki pritisak
		ANC je isključen	Pritisnite u trajanju od 2 sekunde
	<b>Regulatori medijskih sadržaja (omogući s aplikacijom Logi Tune)</b>	Reproduciranje/pauziranje	Kratko pritisnite
		Sljedeća pjesma	Dvostruki pritisak
		Prethodna pjesma	Trostruki pritisak
	<b>Regulatori glasnoće</b>	Pojačavanje zvuka	Kratki pritisak prema gore
		Stišavanje zvuka	Kratki pritisak prema dolje
	<b>Isključivanje zvuka</b>	Zvuk isključen	Okrenite nosač mikrofona prema gore
		Zvuk uključen	Okrenite nosač mikrofona prema dolje

### Napomena:

- Teams aktivnosti rade samo kada je Teams aktivan na otključanom računalu.
- Funkcija upravljanja medijima ovisi o vrsti aplikacije. Može se postaviti samo putem aplikacije Logi Tune.
- Aktivnosti poziva uvijek imaju najviši prioritet u odnosu na prijenos medija. Kada su dva *Bluetooth*® uređaja povezana, zadnji aktivni uređaj nadjačat će drugoga. Prioritet između dva *Bluetooth*® uređaja može se prilagoditi u aplikaciji Logi Tune u Povezani uređaji.
- Da biste saznali više o gumbu Teams, posjetite stranicu za podršku društva *Microsoft*: Upotrijebite gumb *Microsoft Teams* na certificiranom uređaju Teams.
- Glasovne poruke označavaju kada je mikrofona uključen/isključen.

**Savjet:** ANC se može prilagoditi na aplikaciji Logi Tune.

## AKTIVNO PRIGUŠIVANJE ŠUMA (ANC)

ANC blokira buku oko vas i pomaže vam da se koncentrirate na zadatak pred vama.

- Pritisnite ANC gumb na bočnoj strani slušalice za prebacivanje između načina rada ANC i transparentnosti.
- Promjena načina rada označit će se glasovnim porukama.

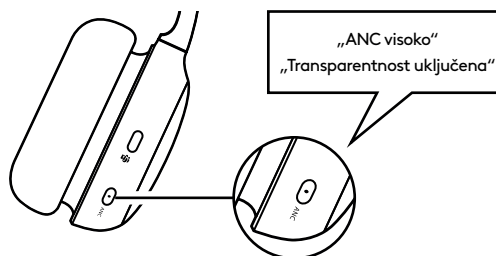

**Napomena:** gumb ANC može se prilagoditi za kružno kretanje kroz 5 različita načina rada u aplikaciji Logi Tune: Prilagodljivi ANC, ANC visoki/niski/isključen, transparentnost.

## SVJETLOSNI POKAZATELJ SLUŠALICA

Svjetlo		Stanje
Bijela	Stalno	Uključivanje
		Povezano s uređajem
		Baterija je napunjena do kraja
	Pulsira	Punjenje baterije
	Trepće	Dolazni poziv <i>Bluetooth®</i> način rada za uparivanje
Crveno	Trepće	Slaba baterija
	Stalno	Zvuk isključen
Ljubičasta i bijela	Trepće	Ažuriranje firmvera slušalice u tijeku

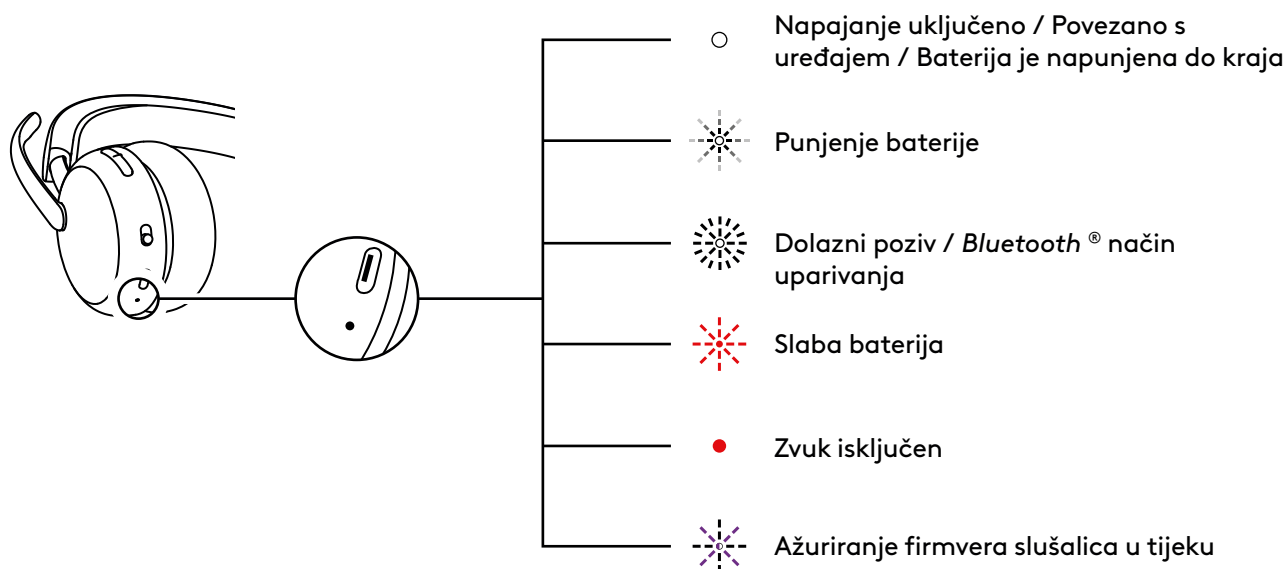

## ZVUK PREKO USB (PRILAGOĐENA GUSTOĆA)

Ako je zvuk nestabilan za vrijeme poziva jer u blizini postoji puno bežičnih uređaja (visoka gustoća), slušalice se mogu koristiti kao kabelaške slušalice.

1. Isključite slušalice.
2. Povežite slušalice na isporučeni USB kabel. Ukopčajte drugu stranu USB-C kabela u USB-C priključak na računalu.
3. Provjerite je li odabran „Logi Zone Wireless 2 ES B2B-USB“ na postavci audio uređaja.

**Napomena:** slušalice se pune tijekom ovog načina rada. U ovom načinu rada možda neće biti dostupno upravljanje s gumbima.

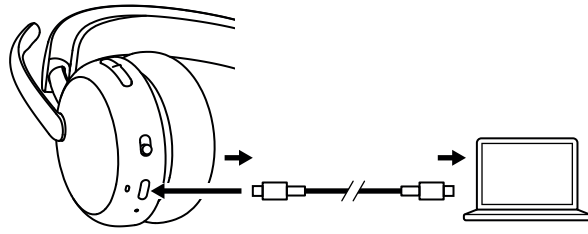

## LOGI TUNE

Logi Tune poboljšava performanse slušalica s redovnim ažuriranjima softvera i firmvera. Saznajte više i preuzmite Logi Tune na adresi [logitech.com/tune](https://logitech.com/tune), u trgovini *Apple App Store* ili *Google Play*.

 Logi Tune



## NAMJEŠTANJE POPRATNOG TONA

**Popratni ton** omogućuje vam da čujete vlastiti glas tijekom razgovora kako biste bili svjesni koliko glasno govorite. U aplikaciji Logi Tune odaberite značajku popratnog tona i prema potrebi prilagodite njezinu brojku.

- Veći broj znači da jače čujete vanjski zvuk.
- Manji broj znači da slabije čujete vanjski zvuk.

## AUTOMATSKO ISKLJUČIVANJE

Vaše će se slušalice standardno automatski isključiti ako nisu u upotrebi 30 min. Namjestite automatsko isključivanje u aplikaciji Logi Tune.

## Ekvilizator mikrofona

Prilagodite ekvilizator mikrofona u aplikaciji Logi Tune kako biste prilagodili svoj glas da zvuči svjetlije ili dublje.

## ZAŠTITA SLUHA

Zone Wireless 2 ES for Business pruža tri vrste zaštite kako bi vaš sluh ostao zaštićen.

**Ograničenje vršnih vrijednosti:** Glasnoća zvuka stalno je ograničena na 100 dBA radi prevencije oštećenja sluha.

**Zaštita od akustičkih udara:** Uklanja iznenadne vršne vrijednosti zvuka kako bi se izbjegli udari u skladu sa australskim smjericama G616. To se može omogućiti u aplikaciji Logi Tune i vrijedi samo za aktivnosti poziva.

**Izloženost dugotrajnoj buci:** Pruža zaštitu sluha od izloženosti buci u razdobljima dužim od 8 sati s ograničenjem razine na 85 dBA u skladu s australskom smjericom G616. To se može omogućiti u aplikaciji Logi Tune i vrijedi samo za aktivnosti poziva.

## AŽURIRANJE SLUŠALICA

Preuzmite Logi Tune sa stranice [logitech.com/tune](http://logitech.com/tune) i provjerite dostupna ažuriranja programskih datoteka.

**Napomena:** Napomena: isključite i opet uključite slušalice nakon dovršetka ažuriranja kako biste bili sigurni da je ažuriranje bilo uspješno.

## PONOVNO POSTAVLJANJE SLUŠALICA

Za ponovno postavljanje slušalica na izvorne postavke stavite slušalice na glavu, dugo pritisnite gumb za pojačavanje glasnoće i kliznite gumb za uključivanje/isključivanje u način rada za uparivanje 5 sekundi. Slušalice su uspješno ponovno postavljene kada svjetlosni pokazatelj 3 puta brzo zatrepće crveno i bijelo i zatim se isključi.

Također možete izvršiti tvorničke postavke na Logi Tune:

1. Odaberite slušalice na popisu „Uređaji“.
2. Kliknite gumb (i) s desne strane.
3. Kliknite „Vraćanje na tvorničke postavke“, a zatim odaberite „Nastavi na tvorničke postavke“ da biste vratili tvorničke postavke.

## DIMENZIJE

### Slušalice:

Visina x širina x dubina:  
185,2 x 183,6 x 73,0 mm

### Težina:

212 g

## **PREDUVJETI SUSTAVA**

Radi s uobičajenim aplikacijama za pozivanje na gotovo svim platformama i operativnim sustavima putem značajke *Bluetooth*<sup>®</sup> i *iOS* ili uređaja koji imaju omogućenu značajku *Android Bluetooth*<sup>®</sup>.

## **TEHNIČKE SPECIFIKACIJE**

Vrsta mikrofona: 2 mikrofona s prigušivačima šuma s algoritmima zasnovanim na umjetnoj inteligenciji i ekvalizatoru mikrofona.

Frekvencijski opseg (slušalice): 20 Hz – 20 kHz (glazbeni način rada), 100 Hz – 8 kHz (način razgovora)

Frekvencijski opseg (mikrofon): 100 Hz – 8 kHz

Vrsta baterije: Ugrađena baterija (litij-ionska)

Trajanje baterije (vrijeme govora)\*: do 20 sati (ANC uključen), do 25 sati (ANC isključen)

Trajanje baterije (vrijeme slušanja)\*: do 25 sati (ANC uključen), do 48 sati (ANC isključen)

*Bluetooth*<sup>®</sup> verzija: 5.3

Domet bežične veze\*: Do 50 m / 170 ft (optička vidljivost na otvorenom prostoru)

Duljina kabela za punjenje *USB-C* na *C*: 1,5 m

Audio sukladnost: Sukladno s EN 50332-2

\*Trajanje baterije i domet bežične veze može se razlikovati ovisno o okruženju i računalnim uvjetima.

[www.logitech.com/support/zonewireless2es-b](http://www.logitech.com/support/zonewireless2es-b)

## UPOZNAJTE SVOJ PROIZVOD

### PRIKAZ SA ZADNJE STRANE

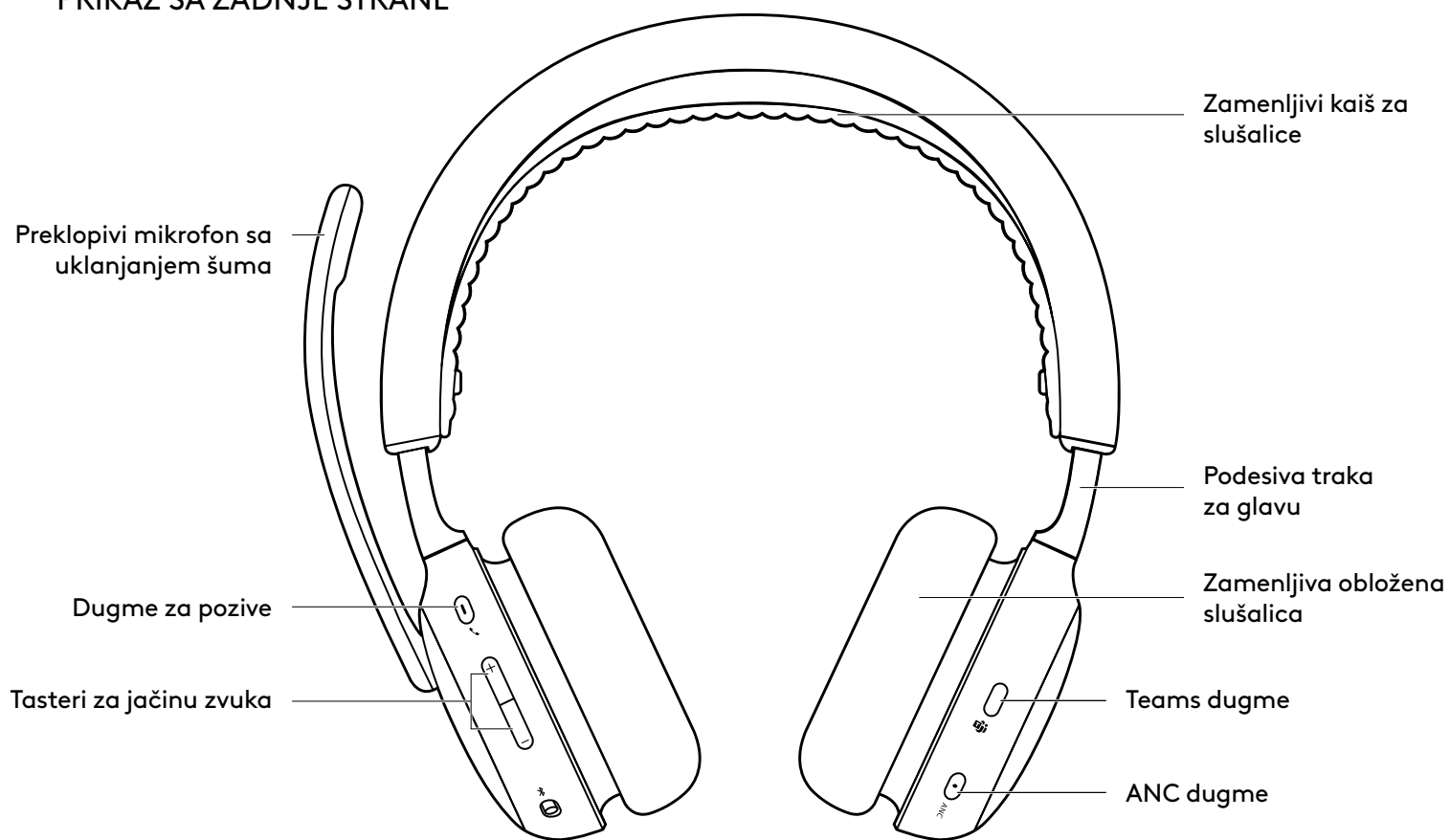

### PRIKAZ SA DONJE STRANE

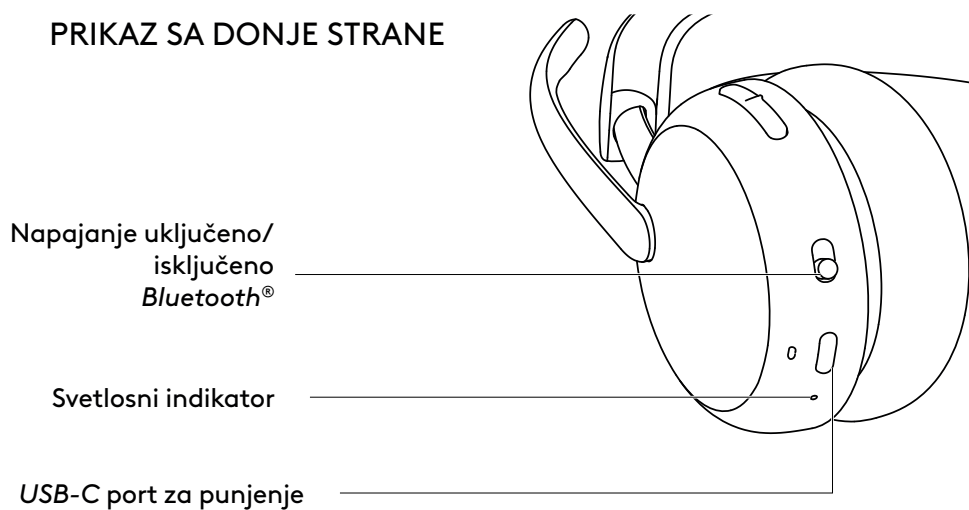

## SADRŽAJ PAKOVANJA

1. Slušalice
2. USB-C na C kabl za punjenje
3. Putna torba
4. Dokumentacija za korisnika

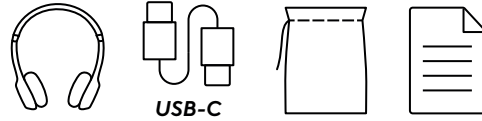

## UKLJUČIVANJE I PRVO BLUETOOTH® UPARIVANJE SA LAPTOPOM

1. Povucite prekidač za napajanje u sredinu.
2. Kada je napajanje uključeno, svetlosni indikator menja boju u belo.
3. Ako je u pitanju prvo uparivanje sa uređajem, slušalice sa mikrofonom će automatski preći u režim za uparivanje radi povezivanja sa vašim laptopom. Svetlosni indikator će brzo trepereti belo.

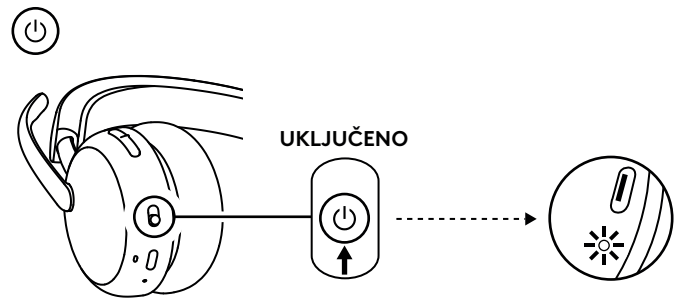

### 4. Za Windows

Uparite slušalice sa mikrofonom pomoću *Swift Pair*. Kada obaveštenje *Swift Pair* prikazuje „Logi Zone Wireless 2 (ES B2B)“, izaberite „Poveži se“.

**Napomena:** Proverite da li je „Prikazivanje obaveštenja za povezivanje pomoću *Swift Pair*“ omogućeno u *Bluetooth*® podešavanjima laptopa.

### Za Mac i druge operative sisteme

Otvorite *Bluetooth*® postavke na uređaju. Izaberite „Logi Zone Wireless 2 ES B2B“, u listi pronađenih uređaja.

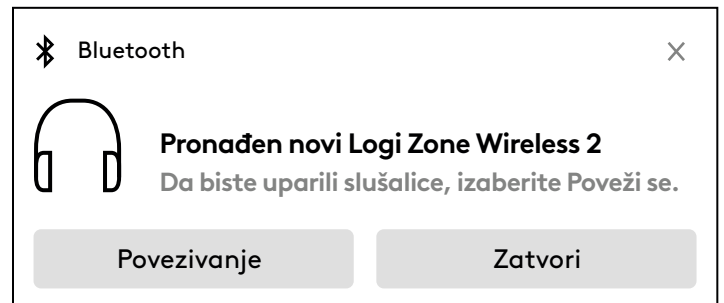

5. Kada se uparivanje uspešno završi, svetlo indikatora neprekidno svetli belo.

**Napomena:** Za *Windows 11*, slušalice sa mikrofonom će se prikazati kao „LE-Logi Zone Wireless 2 ES B2B“ na listi *Bluetooth*® uređaja nakon povezivanja. Za ostale verzije *operativnog sistema Windows* biće prikazan i kao „Logi Zone Wireless 2 ES B2B“ i „LE-Logi Zone Wireless 2 ES B2B“.

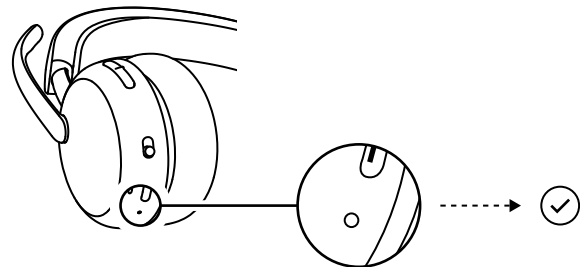

## ISKLUČIVANJE

Povucite prekidač za napajanje prema ikoni napajanja.

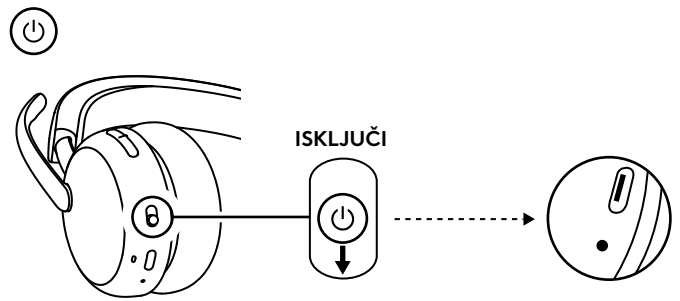

## UPARIVANJE PUTEM BLUETOOTH® TEHNOLOGIJE

1. Povucite prekidač za napajanje prema *Bluetooth*® ikoni i zadržite ga 2 sekunde. Svetlosni indikator će brzo trepereti belo.

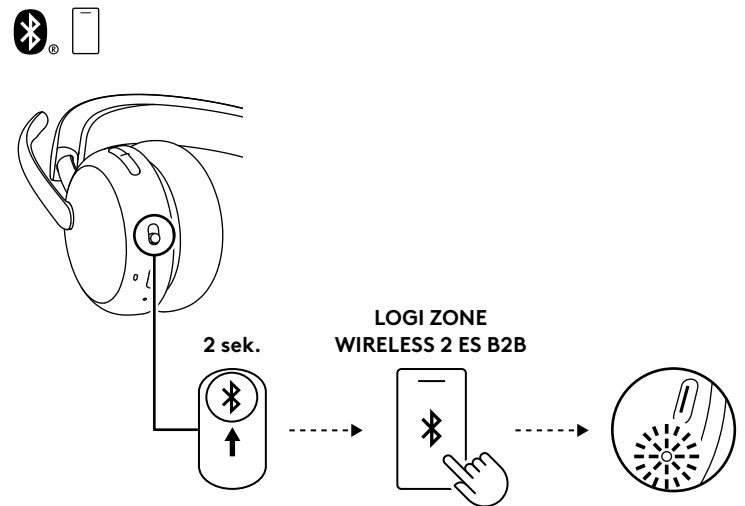

### 2. **Android** uređaji

Koristite *Fast Pair* da biste uparili slušalice.

Kada vidite *Fast Pair* obaveštenje na uređaju, izaberite „Poveži“.

**Za iOS i druge uređaje** Otvorite *Bluetooth*® podešavanja na uređaju. Izaberite „Logi Zone Wireless 2 ES B2B“ u listi pronađenih uređaja.

3. Kada se uparivanje uspešno završi, svetlo indikatora neprekidno svetli belo.

**Napomena:** Od drugog uparivanja, potrebno je da ručno aktivirate režim uparivanja na slušalicama sa mikrofonom pomeranjem prekidača za napajanje na ikonu *Bluetooth*®.

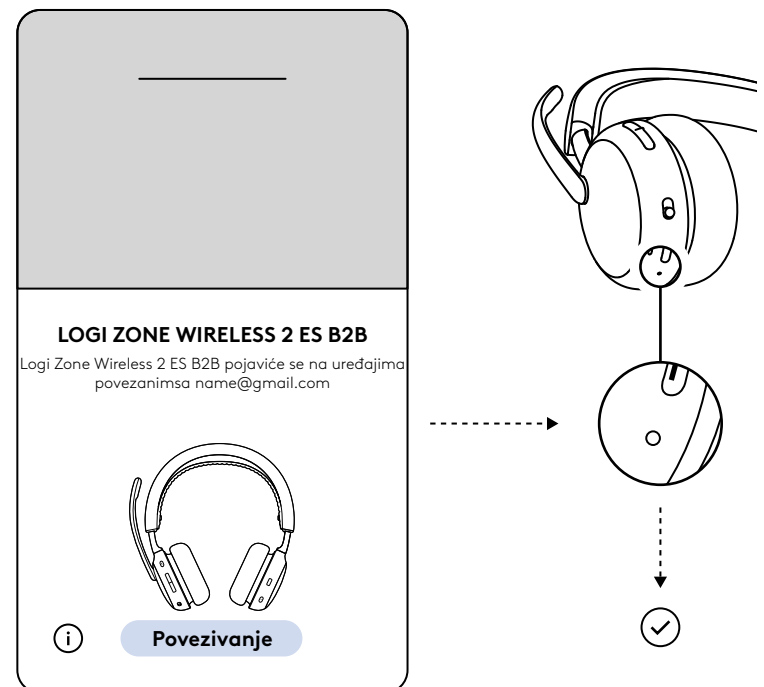

### PRILAGOĐAVANJE SLUŠALICA

1. Podesite slušalice tako što ćete pomerati slušne uloške gore-dole duž nosača slušalica.
2. Okrećite slušne uloške tako da se što bolje postavite na vaše uši.
3. Najjednostavnije je da to podešavanje vršite dok su vam slušalice na glavi. Pomerajte slušne uloške gore-dole duž nosača slušalica dok se nalaze na vašoj glavi.

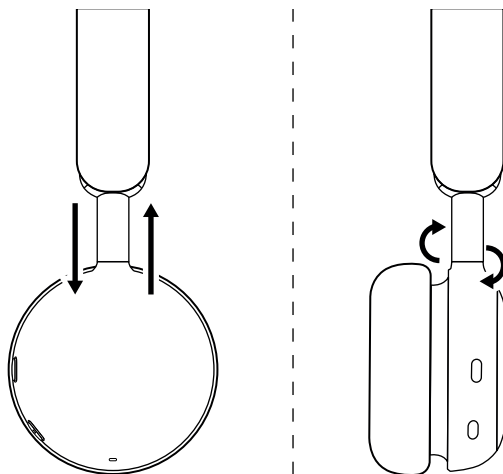

### PRILAGOĐAVANJE DRŽAČA MIKROFONA

Držač mikrofona se rotira za 270 stepeni. Nosite ga bilo na levoj ili desnoj strani. Audio kanal će se automatski promeniti, u zavisnosti od pravca u kom nosite mikrofona.

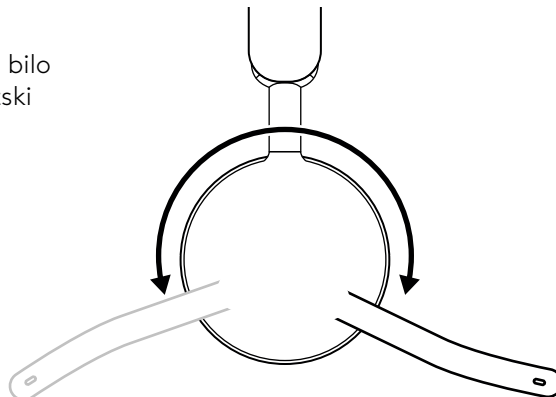

Mikrofon treba postaviti blizu ili pored usta, tako da je poravnat sa uglom usta.

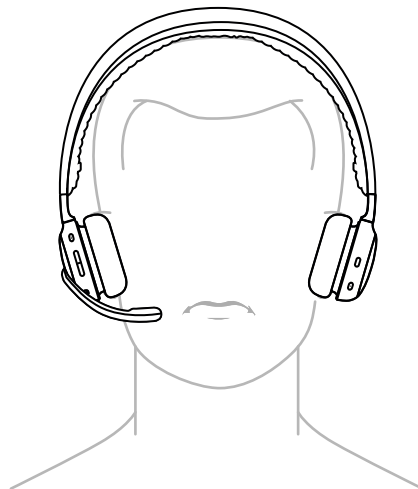

## PUNJENJE

Slušalice se automatski isključuju kad se ne koriste.

Tajmer za režim spavanja može da se promeni u aplikaciji Logi Tune.

Svetlo indikatora slušalica će svetleti crveno kada je baterija pri kraju.

### Punjenje putem USB kabla

1. Priključite jedan kraj kabla u *USB-C* port sa donje strane slušnog uložka, a drugi kraj u *USB-C* port za punjenje na računaru ili adapteru za napajanje.
2. Svetlo indikatora će pulsirati belo tokom punjenja.
3. Kada se punjenje završi, belo svetlo indikatora će postati stalno.
  - za 2 sata punjenja baterija će se u potpunosti napuniti.
  - 5 minuta punjenja biće vam dovoljno za do 1 sat razgovora.\*
4. Slušalice sa mikrofonom mogu da se koriste sa uparenim *Bluetooth*® uređajem tokom punjenja. Mogu se koristiti i kao ožičene slušalice sa *USB-C* kablom povezanim dok je napajanje slušalica isključeno.

\* Trajanje baterije zavisi od okruženja i uslova korišćenja računara.

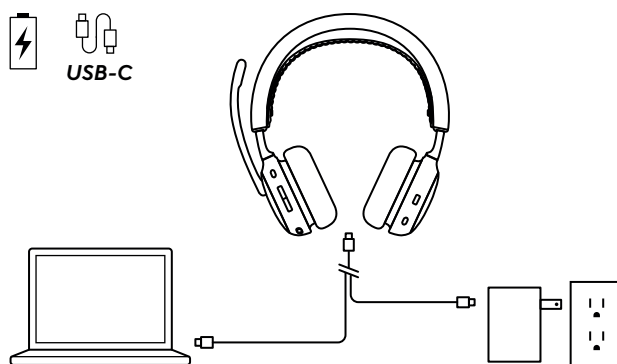

## KONTROLE SLUŠALICA

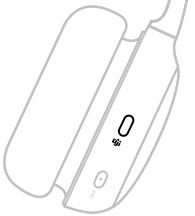
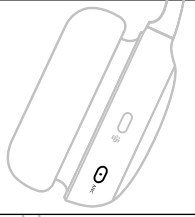
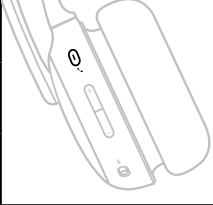
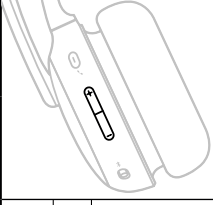
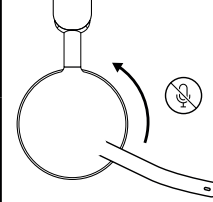
Dugme	Korišćenje		Radnja
	<b>Kontrole poziva</b>	Javljanje / prekidanje poziva	Kratak pritisak
		Nastavite poziv na čekanju	
	<b>Glasovni pomoćnik</b>	Odbijanje poziva	Pritisak na 2 sekunde
	Aktiviranje glasovnog pomoćnika (kada nema aktivnosti poziva)		
	<b>Teams kontrole poziva (Samo za Teams verziju)</b>	Teams aktivnosti	Kratka pritisak
			Pritisak na 2 sekunde
	<b>ANC kontrole</b>	Prelazak iz ANC režima u režim transparentnosti i obrnuto	Kratka pritisak
		Isključeno uklanjanje šuma	Pritisak na 2 sekunde
	<b>Kontrole za medije (Omogući pomoću Logi Tune-a)</b>	Reprodukcija / pauza	Kratka pritisak
		Sledeća numera	Dvostruki pritisak
		Prethodna numera	Trostruki pritisak
	<b>Kontrole jačine zvuka</b>	Pojačavanje zvuka	Kratka pritisak
		Utišavanje zvuka	Kratko pritisnite nadole
	<b>Isključivanje zvuka</b>	Isključen zvuk	Okrenite nosač mikrofona nagore
		Uključen zvuk	Okrenite nosač mikrofona nadole

### Napomena:

- Teams aktivnosti su funkcionalne samo ako se usluga Teams pokrene na otključanom računaru.
- Funkcije kontrole medija zavise od tipa aplikacije. Može se podesiti samo putem aplikacije Logi Tune.
- Aktivnosti u vezi sa pozivima uvek imaju viši prioritet od strimovanja medija. Kada se povežu dva Bluetooth® uređaja, poslednji aktivni uređaj će imati viši prioritet od drugog. - Prioriteti za dva Bluetooth® uređaja mogu se podešavati u aplikaciji Logi Tune u odeljku „Povezani uređaji“.
- Da biste saznali više o dugmetu Teams, posetite [stranicu Microsoft podrške](#): Koristite dugme *Microsoft Teams* na sertifikovanom Teams uređaju.
- Glasovna obaveštenja ukazuju na to kada je zvuk mikrofona isključen/uključen.

**Savet:** ANC se može prilagoditi na aplikaciji Logi Tune.

## AKTIVNO UKLANJANJE ŠUMA (ANC)

Opcija ANC blokira okolnu buku kako biste mogli da se koncentrišete na trenutni zadatak.

- Pritisnite ANC dugme na bočnoj strani slušnog uloška da biste prelazili iz ANC režima u režim transparentnosti i obrnuto.
- Prilikom prelaska iz jednog režima u drugi javljaće se glasovna obaveštenja.

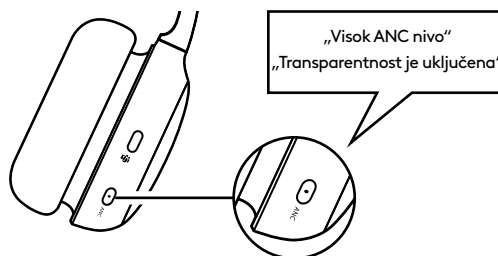

**Napomena:** ANC dugme se može podešavati za prelasku iz jednog u drugi režim za najviše 5 različitih režima u aplikaciji Logi Tune. Adaptivni ANC, ANC visoki/niski/isključen, transparentnost.

## SVETLOSNI INDIKATOR SLUŠALICA

Lampica		Status
Bela	Neprekidno	Uključeno napajanje
		Uspostavljena veza sa uređajem
		Baterija je napunjena do kraja
	Pulsiranje	Baterija se puni
	Trepćuće	Dolazni poziv <i>Bluetooth</i> ® režim uparivanja
Crvena	Treperenje	Baterija je pri kraju
	Neprekidno	Isključen zvuk
Ljubičasta i bela	Treperenje	Ažuriranje firmvera slušalica

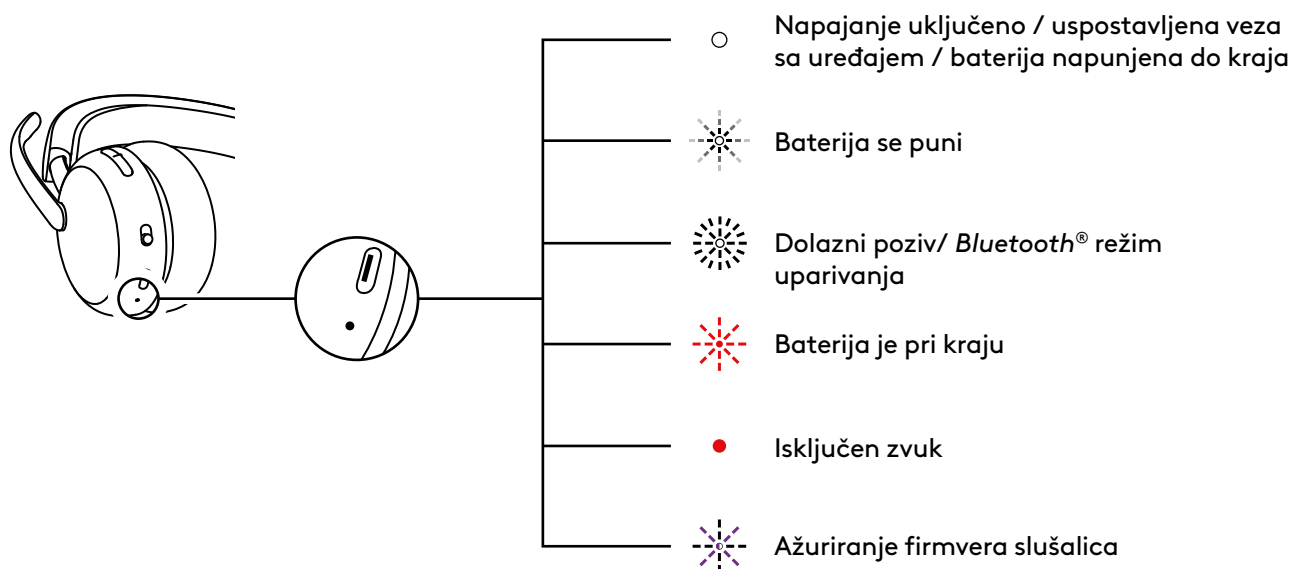

## ZVUK PREKO USB KABLA (U USLOVIMA INTENZIVNOG BEŽIČNOG SAOBRAĆAJA)

Ako je zvuk tokom poziva nestabilan zbog prevelikog broja bežičnih uređaja u blizini (velika gustina saobraćaja), slušalice se mogu koristiti kao ožičene.

1. Isključite slušalice.
2. Povežite slušalice sa isporučenim USB kablom. Drugu stranu USB-C kabla priključite na USB-C port na računaru.
3. Uverite se da je na podešavanju audio uređaja izabrano „Logi Zone Wireless 2 ES B2B-USB“.

**Napomena:** Slušalice se pune tokom ovog režima. U ovom režimu, dugmad za kontrolu možda neće biti dostupna.

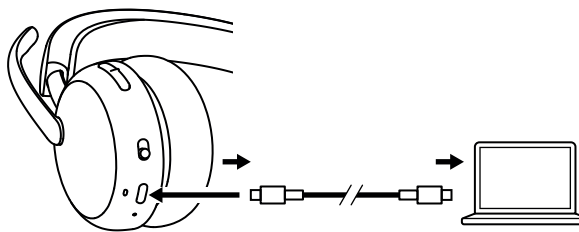

## LOGI TUNE

Logi Tune poboljšava performanse slušalica povremenim ažuriranjima softvera i firmvera. Saznajte više o aplikaciji Logi Tune i preuzmite je na lokaciji [logitech.com/tune](https://logitech.com/tune), odnosno u prodavnicama *Apple App Store* ili *Google Play Store*.



## PRILAGOĐAVANJE POVRATNOG TONA

**Povratni ton** vam omogućava da čujete sopstveni glas tokom razgovora tako da imate uvid u to koliko glasno govorite. U aplikaciji Logi Tune izaberite funkcije povratnog tona i prilagodite birač u skladu sa tim.

- Veći broj označava da ćete čuti više spoljnih zvukova.
- Manji broj označava da ćete čuti manje spoljnih zvukova.

## TAJMER ZA AUTOMATSKI REŽIM SPAVANJA

Slušalice će se podrazumevano automatski isključiti ako se ne koriste 30 minuta. Prilagodite tajmer za režim spavanja na Logi Tune aplikaciji.

## Ekvilajzer za mikrofon

Prilagodite ekvilajzer za mikrofon u Logi Tune-u da biste prilagodili svoj glas da zvuči svetlije ili dublje.

## ZAŠTITA SLUHA

Zone Wireless 2 ES for Business omogućava tri tipa zaštite za očuvanje bezbednosti sluha.

**Gornje ograničenje:** Jačina zvuka je uvek ograničena na 100 dBA, kako ne bi došlo do oštećenja sluha.

**Zaštita od akustičnih šokova:** Omogućava uklanjanje iznenadnih zvučnih udara, kako ne bi došlo do akustičnih šokova prema australijskim smernicama G616. To možete da omogućite u aplikaciji Logi Tune i primenjuje se samo na aktivnosti poziva.

**Izloženost buci tokom vremena:** Primenjuje se zaštita od izloženosti buci tokom perioda dužeg od 8 sati, sa ograničenjem do 85 dBA prema australijskim smernicama G616. To možete da omogućite u aplikaciji Logi Tune i primenjuje se samo na aktivnosti poziva.

## AŽURIRAJTE SLUŠALICE

Da biste to učinili, preuzmite Logi Tune sa [logitech.com/tune](https://logitech.com/tune) i proverite dostupna ažuriranja firmvera.

**Napomena:** Isključite i ponovo uključite slušalice po završetku ažuriranja, kako biste se uverili da je bilo uspešno.

## RESETUJTE SLUŠALICE

Da biste resetovali slušalice na prvobitne postavke, uključite slušalice, zadržite dugme za pojačavanje zvuka i pomerite dugme za napajanje na položaj za režim uparivanja na 5 sekundi. Slušalice su uspešno resetovane kada svetlosni indikator na njima brzo 3 puta zatreperi crvenim i belim svetlom, a zatim se isključi.

Takođe možete izvršiti resetovanje na fabrička podešavanja na Logi Tune-u:

1. Izaberite slušalice na listi „Uređaji“.
2. Kliknite na dugme (i) sa desne strane.
3. Kliknite na „Fabrička resetovanja“, a zatim izaberite „Nastavi na fabričko resetovanje“ da biste vratili fabrička podešavanja.

## DIMENZIJE

### Slušalice:

Visina x širina x dužina:  
185,2 x 183,6 x 73,0 mm

### Težina:

212 g

## SISTEMSKI ZAHTEVI

Rade sa uobičajenim aplikacijama za pozive na skoro svim platformama i operativnim sistemima putem *Bluetooth*<sup>®</sup> veze, kao i sa *iOS* ili *Android Bluetooth*<sup>®</sup> uređajima.

## TEHNIČKE SPECIFIKACIJE

Tip mikrofona: 2 mikrofona za poništavanje buke sa algoritmima zasnovanim na AI i ekvilajzeru mikrofona

Frekventni odziv (slušalice): 20 Hz - 20 kHz (muzički režim), 100 Hz - 8 kHz (režim razgovora)

Frekventni odziv (mikrofon): 100-8 kHz

Tip baterije: Ugrađena baterija (litijum-jonska)

Trajanje baterije (vreme razgovora)\*: do 20 sati (ANC režim je uključen), do 25 sati (ANC režim je isključen)

Trajanje baterije (vreme slušanja)\*: do 25 sati (ANC režim je uključen), do 48 sati (ANC režim je isključen)

*Bluetooth*<sup>®</sup> verzija: 5.3

Bežični domet\*: Do 50 m / 170 ft (direktna vidljivost)

Dužina kabla *USB-C* na *C* za punjenje: 1,5 m

Usklađenost zvuka: u skladu sa EN 50332-2

\*Trajanje baterije i bežični opseg zavisi od okruženja i uslova korišćenja računara.

[www.logitech.com/support/zonewireless2es-b](http://www.logitech.com/support/zonewireless2es-b)

## SPOZNAJTE IZDELEK

### POGLED OD ZADAJ

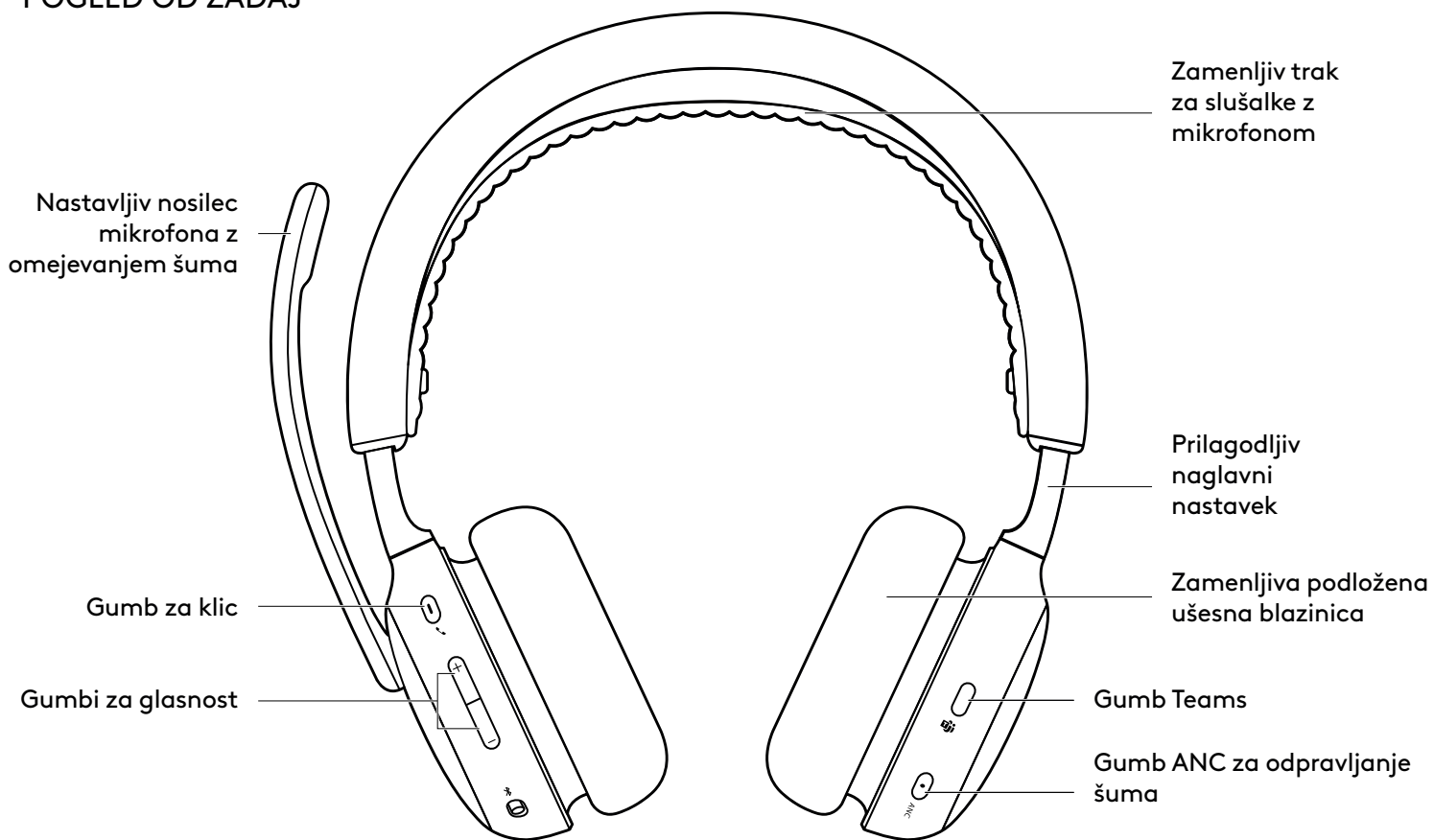

### POGLED OD SPODAJ

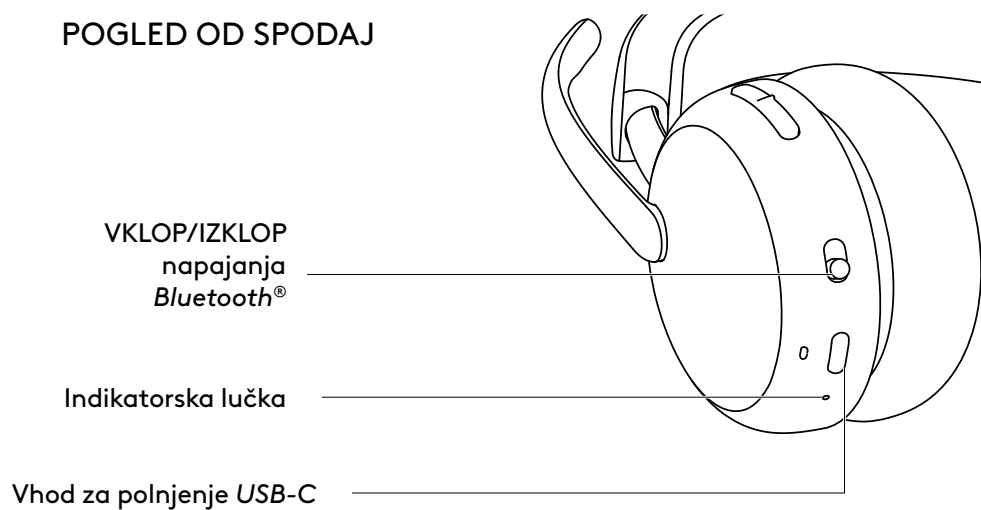

## VSEBINA ŠKATLE

1. Slušalke z mikrofonom
2. Kabel za polnjenje iz USB-C na C
3. Potovalna torba
4. Uporabniška dokumentacija

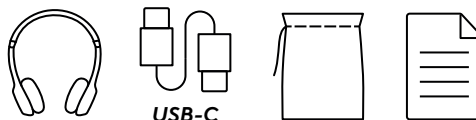

## VKLOP IN PRVO SEZNANJANJE PREK POVEZAVE BLUETOOTH® S PRENOSNIKOM

1. Stikalo za vklop potisnite na sredino.
2. Ko je vklopljeno, indikatorska lučka zasveti belo.
3. Če je to prvo seznanjanje z napravo, bodo slušalke z mikrofonom samodejno vstopile v način seznanjanja, da se povežejo z vašim prenosnikom. Indikatorska lučka bo hitro utripala belo.

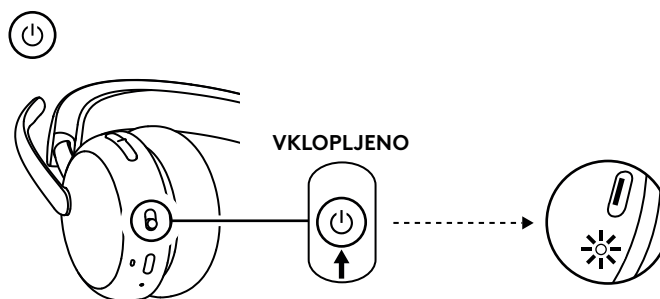

### 4. Za Windows

Seznajte slušalke z mikrofonom prek *Swift Pair*. Ko se v obvestilu *Swift Pair* prikaže »Logi Zone Wireless 2 (ES B2B)«, izberite »Poveži se«.

**Opomba:** Prepričajte se, ali je možnost »Prikaži obvestila za povezavo z uporabo *Swift Pair*« omogočena v nastavitvah *Bluetooth*® vašega prenosnika.

### Za Mac in druge operacijske sisteme

Odprite nastavitve *Bluetooth*® na vaši napravi. V napravah, ki jih je mogoče odkriti, izberite brezžične slušalke »Logi Zone Wireless 2 ES B2B«.

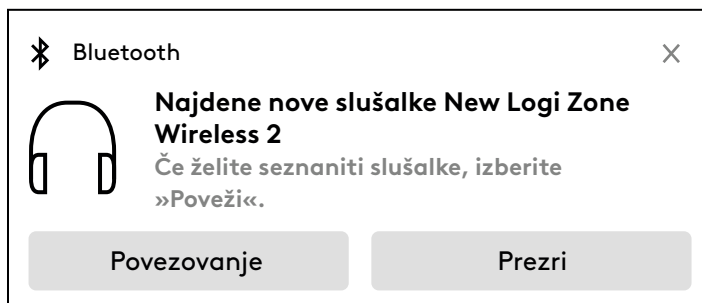

5. Po uspešnem seznanjanju bo indikatorska lučka svetila belo.

**Opomba:** Za *Windows 11* so slušalke z mikrofonom prikazane kot »LE-Logi Zone Wireless 2 ES B2B« na seznamu vaše naprave *Bluetooth*®, ko je vzpostavljena povezava. Za druge različice *Windows* je prikazano kot »Logi Zone Wireless 2 ES B2B« in »LE-Logi Zone Wireless 2 ES B2B«.

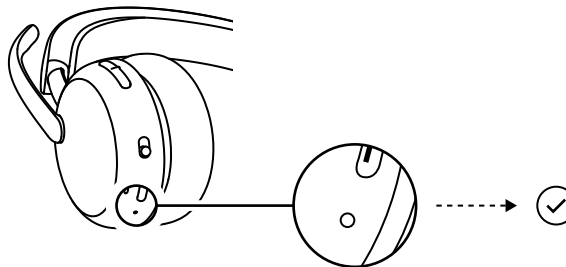

## IZKLOP

Stikalo za vklop potisnite do ikone napajanja.

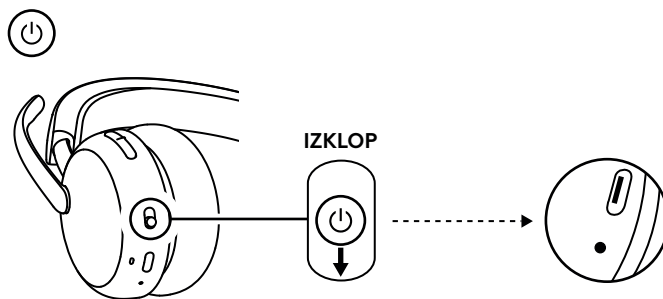

## SEZNAVANJE PREK BLUETOOTH®

1. Pomaknite stikalo za vklop do ikone *Bluetooth®* in ga zadržite za 2 sekundi. Indikatorska lučka bo hitro utripala belo.

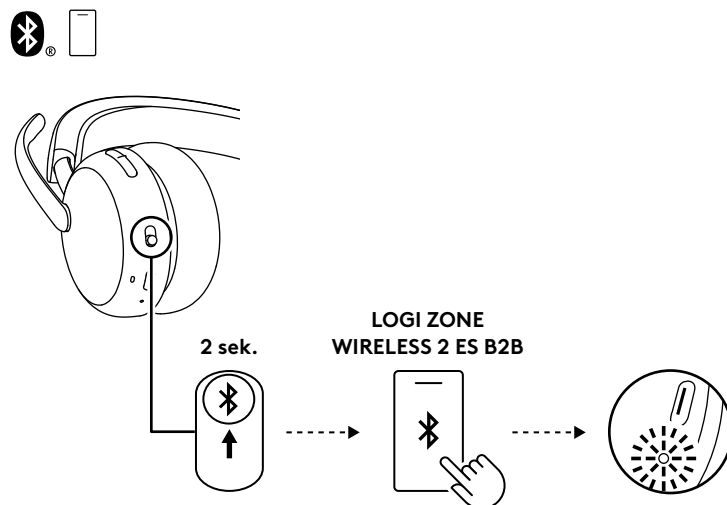

## 2. **Naprave Android**

uporabljajo *Fast Pair* za seznavanje slušalk z mikrofonom.

Ko na svoji napravi vidite obvestilo *Fast Pair*, izberite možnost »Poveži«.

### **Za iOS in druge naprave**

odprite nastavitve *Bluetooth®* na svoji napravi. V napravah, ki jih je mogoče odkriti, izberite brezžične slušalke »Logi Zone Wireless 2 ES B2B«.

3. Po uspešnem seznavanju bo indikatorska lučka svetila belo.

**Opomba:** Pri drugem seznavanju morate ročno vnesti način seznavanja na slušalkah, tako da potisnete stikalo za vklop na ikono *Bluetooth®*.

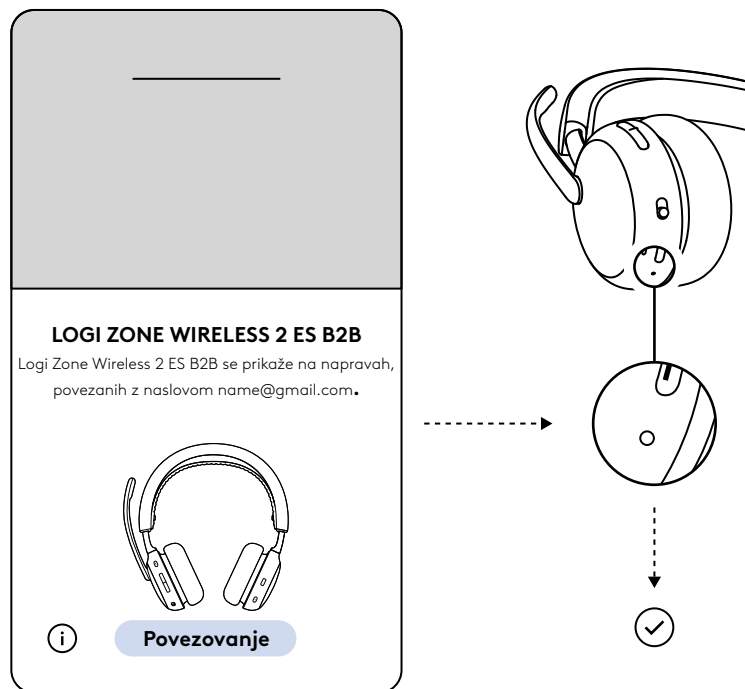

## PRILAGODITEV SLUŠALK

1. Slušalke z mikrofonom prilagodite tako, da ušesne blazinice pomikate navzgor ali navzdol po naglavnem traku.
2. Zavrtite ušesne blazinice, da se prilegajo vašemu ušesu.
3. Slušalke boste najlažje namestili, ko jih imate na glavi. Ušesne blazinice premaknite navzgor ali navzdol na naglavnem traku, da se udobno prilegajo vašim ušesom.

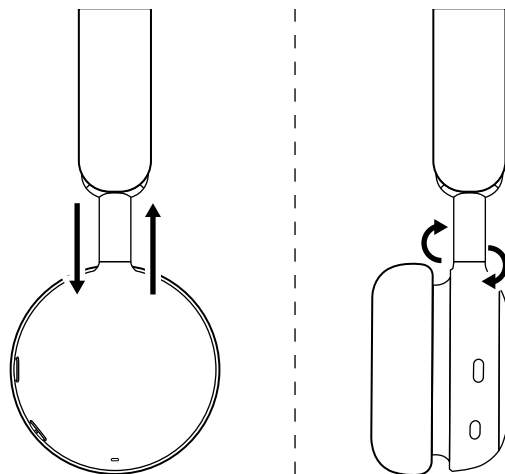

## PRILAGODITEV DRŽALA MIKROFONA

Držalo mikrofona se vrti za 270 stopinj. Nosite ga lahko na levi ali desni strani. Zvočni kanal bo samodejno preklopil, odvisno od smeri, kjer nosite mikrofona.

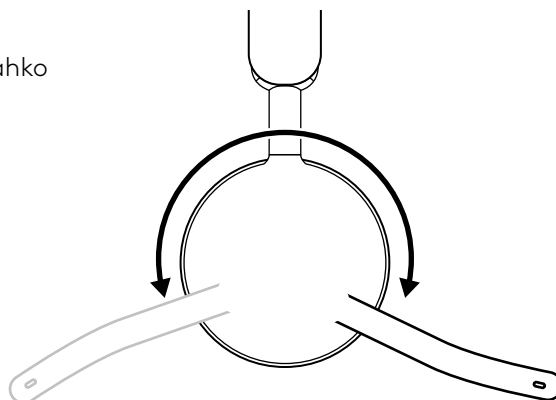

Držalo mikrofona naj bo nameščeno blizu ali poleg ust in poravnano s koticom ust.

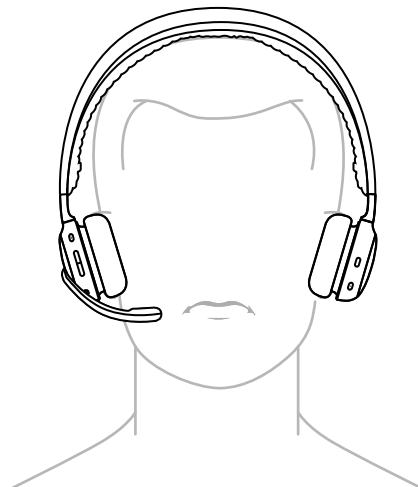

## POLNJENJE

Slušalke se samodejno izklopijo, kadar niso v uporabi.

Časovnik za mirovanje lahko spremenite v aplikaciji Logi Tune.

Indikatorska lučka slušalk zasveti RDEČE, ko je baterija skoraj prazna.

### Polnjenje prek USB kabla

1. En konec kabla priključite v vrata *USB-C* na spodnjem delu slušalke, drugega pa v polnilna vrata *USB-C* v računalniku, doku ali napajalniku.
2. Indikatorska lučka bo pulzirala belo svetlobo za polnjenje.
3. Indikatorska lučka bo svetila belo, ko bodo popolnoma napolnjene.
  - Po 2 urah polnjenja je baterija popolnoma napolnjena.
  - 5 minut polnjenja vam omogoči do 1 uro pogovora.\*
4. Med polnjenjem lahko slušalke z mikrofonom uporabljate, če so seznanjene prek *Bluetooth*<sup>®</sup>. S priključenim kablom *USB-C* se lahko uporabljajo tudi kot žične slušalke z mikrofonom, medtem ko so slušalke izklopljene.

\*Življenjska doba baterije se lahko razlikuje glede na okoljske pogoje in pogoje uporabe računalnika.

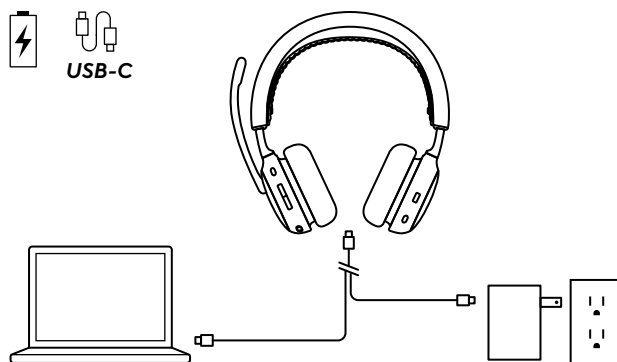

## KONTROLNIKI NA SLUŠALKAH

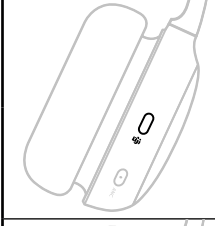
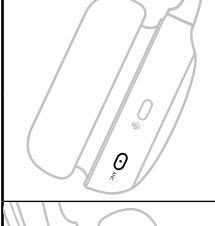
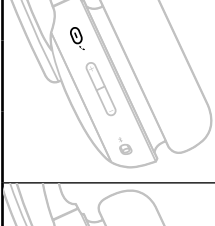
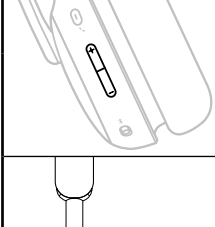
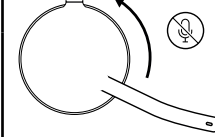
Gumb	Uporaba		Dejanje
	<b>Kontrolniki za klice</b>	Sprejmi/končaj klic	Kratki pritisk
		Nadaljevanje klica na čakanju	
	<b>Glasovna pomoč</b>	Zavrni klic	Pritisnite 2 sekundi
	<b>Kontrolniki za Teams (samo za različico Teams)</b>	Dejavnosti storitve Teams	Kratki pritisk
			Pritisnite 2 sekundi
	<b>Kontrolniki ANC</b>	Vklopljeno preklapljanje med ANC in prepustnostjo	Kratki pritisk
		Izklop funkcije ANC	Pritisnite 2 sekundi
	<b>Upravljalni gumbi za večpredstavnost (omogoči z Logi Tune)</b>	Predvajanje/začasna zaustavitev	Kratki pritisk
		Naslednji posnetek	Pritisnite dvakrat
		Prejšnji posnetek	Pritisnite trikrat
	<b>Kontrolniki glasnosti</b>	Povečanje glasnosti	Kratek pritisk navzgor
		Zmanjšanje glasnosti	Kratek pritisk navzdol
	<b>Utišanje</b>	Vklopljena funkcija »Brez zvoka«	Dviganje držala mikrofona
		Izklopljena funkcija »Brez zvoka«	Spuščanje držala mikrofona

### Opomba:

- Dejavnosti storitve Teams so funkcionalne le, ko se Teams uporablja na odklenjenem računalniku.
- Funkcionalnost kontrolnika za predstavnost je odvisna od vrste aplikacije. Nastavitev je mogoča samo prek aplikacije Logi Tune.
- Dejavnosti klica so vedno na prvem mestu pred pretočnim predvajanjem vsebin. Ko sta povezani dve napravi *Bluetooth*<sup>®</sup>, ima zadnja aktivna naprava prednost pred drugo. Prednost med dvema napravama *Bluetooth*<sup>®</sup> lahko prilagodite v aplikaciji Logi Tune v razdelku Povezane naprave.
- Če želite izvedeti več o gumbu Teams, obiščite stran za podporo *Microsoft*: V svoji certificirani napravi Teams uporabite gumb *Microsoft Teams*.
- Glasovni pozivi označijo, ko je zvok mikrofona vklopljen/izklopljen.

**Namig:** ANC je mogoče prilagoditi v aplikaciji Logi Tune.

## AKTIVNO ODPRAVLJANJE HRUPA (ANC)

ANC blokira hrup okrog vas in vam pomaga, da se osredotočite na nalogo.

- Pritisnite gumb ANC na strani slušalke za preklop med načinom prepustnosti in ANC.
- Pri preklapljanju med načini se bodo pojavili glasovni pozivi.

**Opomba:** Gumb ANC je mogoče prilagoditi po meri, da preklaplja med do petimi različnimi načini v aplikaciji Logi Tune: prilagodljivo ANC, visoko/nizko/izklopljeno ANC, prosojnost.

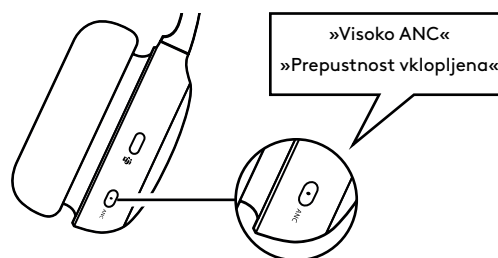

## INDIKATORSKA LUČKA SLUŠALK Z MIKROFONOM

Lučka		Stanje
Bela	Sveti	Vklopljeno
		Povezano z napravo
		Baterija je popolnoma napolnjena
	Utripa	Polnjenje baterije
	Utripajoča	Dohodni klic <i>Način združevanja Bluetooth®</i>
Rdeča	Utripa	Baterija je skoraj prazna
	Sveti	Vklopljena funkcija »Brez zvoka«
Vijolična in bela	Utripa	Posodabljanje vdelane programske opreme slušalk z mikrofonom

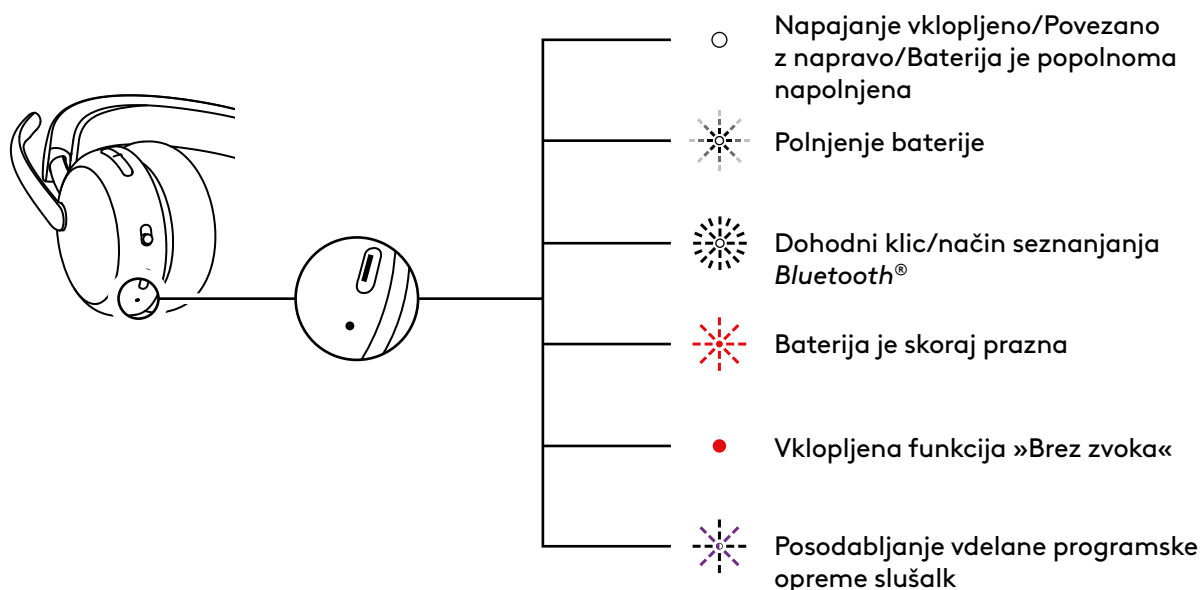

## ZVOK PREK USB (V PRIMERU GOSTOTE)

Če vaš zvok ni stabilen med klicem, ker je v bližini preveč brezžičnih naprav (visoka gostota), je slušalke z mikrofonom mogoče uporabiti kot žične slušalke.

1. Izklopite slušalke z mikrofonom.
2. Slušalke z mikrofonom povežite s priloženim kablom USB. Drugi konec kabla *USB-C* pa priključite v vrata *USB-C* na vašem računalniku.
3. Prepričajte se, da je v nastavitvah zvočne naprave izbrana možnost »Logi Zone Wireless 2 ES B2B-USB«.

**Opomba:** Slušalke z mikrofonom se v tem načinu polnijo. Kontrolni gumbi morda ne bodo na voljo v tem načinu.

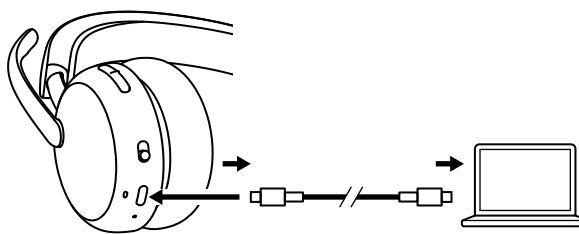

## LOGI TUNE

Logi Tune pomaga izboljšati učinkovito delovanje vaših slušalk z mikrofonom z rednimi posodobitvami programske opreme in vdelane programske opreme. Preberite več in prenesite aplikacijo Logi Tune s spletnega mesta [logitech.com/tune](https://logitech.com/tune), iz trgovine *Apple App Store* ali trgovine *Google Play*.



## PRILAGODITEV FUNKCIJE SIDETONE

**Funkcija Sidetone** vam omogoča, da med pogovori slišite svoj glas, tako da se zavedate, kako glasno govorite. V aplikaciji Logi Tune izberite funkcijo Sidetone in ustrezno prilagodite številko.

- Večja številka pomeni, da slišite več zunanjega zvoka.
- Manjša številka pomeni, da slišite manj zunanjega zvoka.

## ČASOVNIK ZA SAMODEJNO MIROVANJE

Vaše slušalke se privzeto samodejno izklopijo, če jih ne uporabljate 30 minut. Časovnik za mirovanje je mogoče nastaviti v aplikaciji Logi Tune.

## IZENAČEVALNIK MIKROFONA

Izenačevalnik mikrofona prilagodite v aplikaciji Logi Tune, da bo vaš glas zvenel svetleje ali globlje.

## ZAŠČITA ZA SLUH

Zone Wireless 2 ES for Business ponuja tri vrste zaščite, ki vam pomagajo varno poslušati.

**Omejevanje najvišje ravni:** Glasnost zvoka je vedno omejena na 100 dBA, da se preprečijo poškodbe sluha.

**Zaščita pred akustičnimi udarci:** Odpravlja nenadne skoke v glasnosti zvoka, da prepreči akustične pretrese v skladu z avstralsko smernico G616. To je mogoče omogočiti v aplikaciji Logi Tune in velja samo za dejavnosti klicev.

**Izpostavljenost hrupu skozi čas:** Ščiti vaša ušesa pred izpostavljenostjo hrupu v 8-urnem obdobju z omejitvijo do 85 dBA v skladu z avstralsko smernico G616. To je mogoče omogočiti v aplikaciji Logi Tune in velja samo za dejavnosti klicev.

## POSODOBITEV SLUŠALK

S spletnega mesta [logitech.com/tune](http://logitech.com/tune) prenesite aplikacijo Logi Tune in preverite, ali so na voljo posodobitve vdelane programske opreme.

**Opomba:** Izklopite in vklopite slušalke, ko je posodobitev končana, da se prepričate, da je uspešno izvedena.

## PONASTAVITEV SLUŠALK

Če želite slušalke ponastaviti v prvotno stanje, vklopite slušalke z mikrofonom, pritisnite in pridržite gumb za zvišanje glasnosti in gumb za vklop/izklop za 5 sekund podrsajte v način seznanjanja. Slušalke z mikrofonom so uspešno ponastavljene, ko indikatorna lučka slušalk trikrat hitro utripne rdeče in belo ter se izklopi.

V Logi Tune lahko izvedete tudi ponastavitev na tovarniške nastavitve:

1. Na seznamu »Naprave« izberite svoje slušalke z mikrofonom.
2. Kliknite gumb (i) na desni.
3. Kliknite »Ponastavitev na tovarniške nastavitve« in nato izberite »Nadaljuj s ponastavitvijo na tovarniške nastavitve«, da obnovite tovarniške nastavitve.

## DIMENZIJE

### Slušalke z mikrofonom:

Višina × širina × globina:  
185,2 × 183,6 × 73,0 mm

### Teža:

212 g

## SISTEMSKE ZAHTEVE

Deluje z običajnimi aplikacijami za klice na skoraj vseh platformah in operacijskih sistemih naprav omogočenih prek *Bluetooth*<sup>®</sup> in *iOS* ali *Android Bluetooth*<sup>®</sup>.

## TEHNIČNE SPECIFIKACIJE

Vrsta mikrofona: 2 mikrofona z odpravljanjem šuma, algoritmi na osnovi umetne inteligence in izenačevalnikom mikrofona

Frekvenčni odziv (slušalke z mikrofonom): 20 Hz–20 kHz (način glasbe), 100 Hz–8 kHz (način pogovora)

Frekvenčni odziv (mikrofon): 100 Hz–8 kHz

Vrsta baterije: vgrajena baterija (litij-ionska)

Življenjska doba baterije (čas pogovora)\*: do 20 ur (vklopljen ANC), do 25 ur (izklopljen ANC)

Življenjska doba baterije (čas poslušanja)\*: do 25 ur (vklopljen ANC), do 48 ur (izklopljen ANC)

Različica *Bluetooth*<sup>®</sup>: 5.3

Doseg brezžične povezave\*: do 50 m/170 ft (vidno polje na prostem)

Dolžina kabla za polnjenje *USB-C v C*: 1,5 m

Skladnost z zvokom: Skladen s standardom EN 50332-2

\*Doseg brezžične povezave se lahko razlikuje glede na okoljske pogoje in pogoje uporabe računalnika.

[www.logitech.com/support/zonewireless2es-b](http://www.logitech.com/support/zonewireless2es-b)

## FAMILIARIZAȚI-VĂ CU PRODUSUL

### VEDERE DIN SPATE

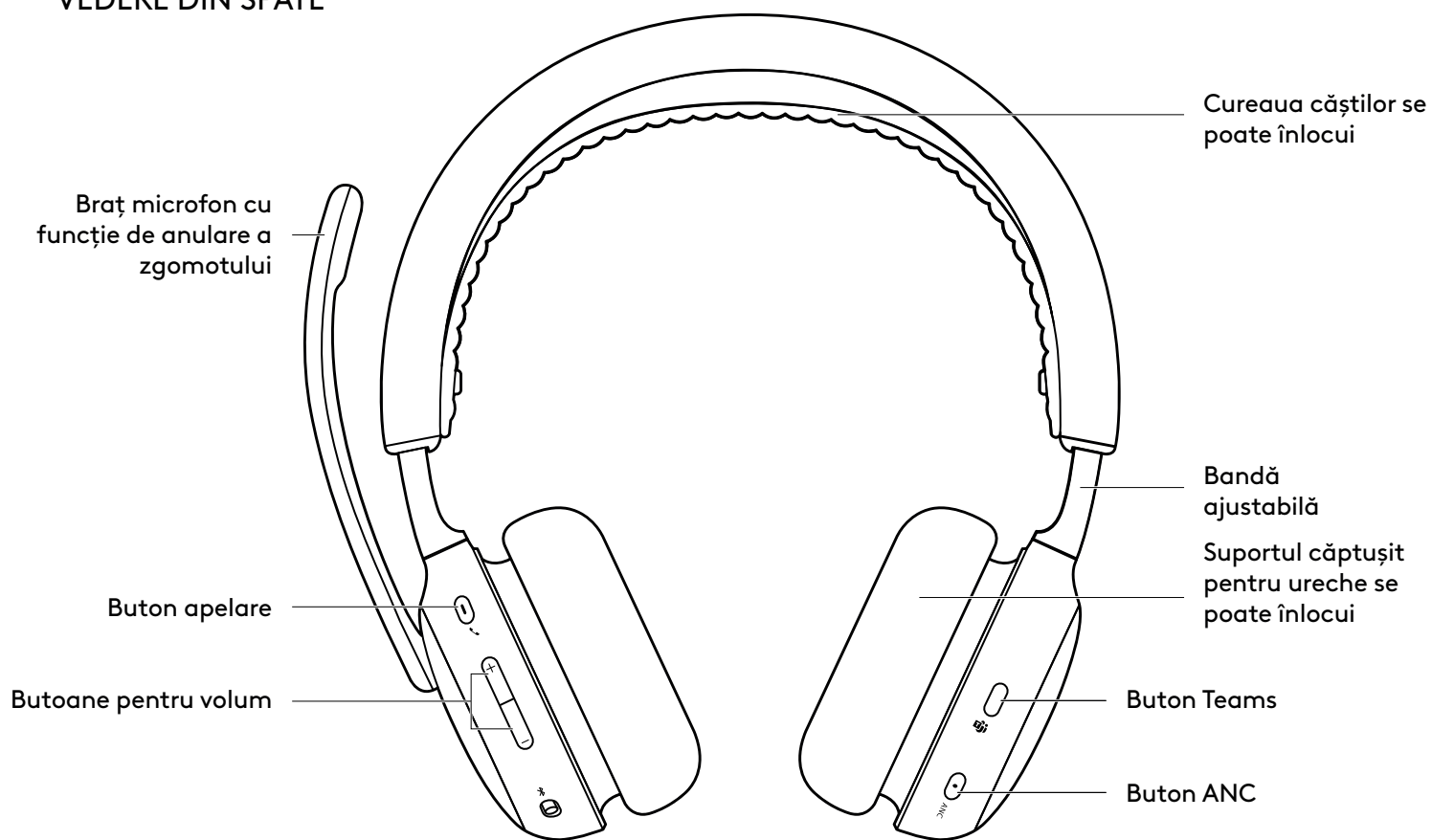

### VEDERE DIN PARTEA DE JOS

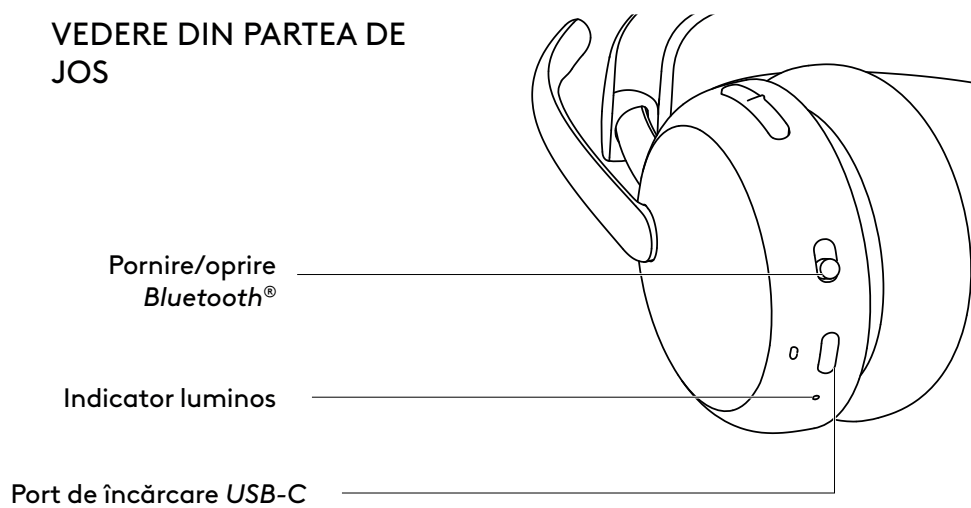

## CONȚINUTUL CUTIEI

1. Căști
2. Cablu de încărcare *USB-C* la *C*
3. Geantă de transport
4. Documentație pentru utilizator

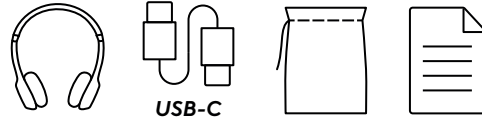

## PORNIREA ȘI ASOCIEREA PENTRU PRIMA DATĂ PRIN *BLUETOOTH*® CU LAPTOPUL

1. Glisați comutatorul de alimentare către centru.
2. După pornire, indicatorul luminos devine alb.
3. Dacă aceasta este prima asociere cu un dispozitiv, căștile vor intra automat în modul de asociere, pentru a se conecta la laptopul dvs. Indicatorul luminos va deveni alb intermitent.

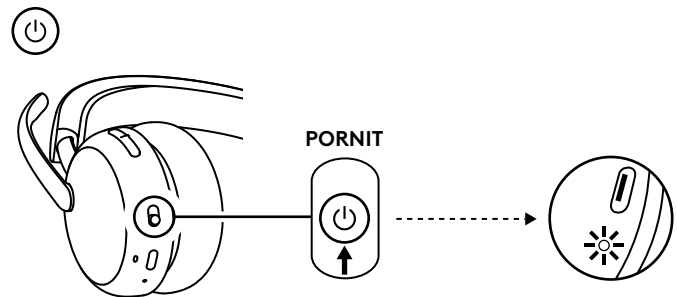

### 4. Pentru *Windows*

Asociați căștile prin intermediul caracteristicii *Swift Pair*. Atunci când notificarea *Swift Pair* afișează „Logi Zone Wireless 2 (ES B2B)”, selectați „Conectare”.

**Notă:** Asigurați-vă că este activată opțiunea „Afișare notificări pentru conectarea cu *Swift Pair*” în setările *Bluetooth*® ale laptopului dvs.

### Pentru *Mac* și alte sisteme de operare

Deschideți setările pentru *Bluetooth*® de pe dispozitivul dvs. Selectați „Logi Zone Wireless 2 ES B2B” în lista dispozitivelor descoperite.

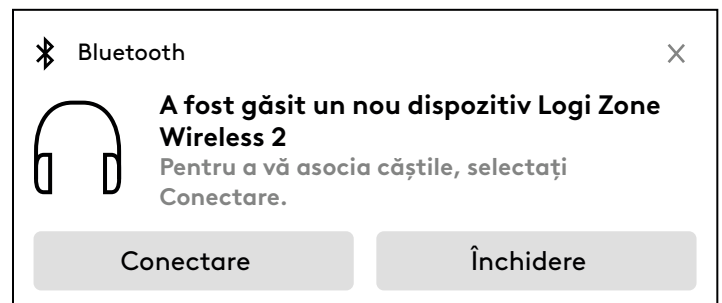

5. După asocierea reușită, indicatorul luminos va deveni alb stabil.

**Notă:** Pentru *Windows* 11, căștile vor fi afișate ca „LE-Logi Zone Wireless 2 ES B2B” în lista dispozitivelor *Bluetooth*®, după conectare. Pentru alte versiuni *Windows*, acestea vor fi afișate ca „Logi Zone Wireless 2 ES B2B” și „LE-Logi Zone Wireless 2 ES B2B”.

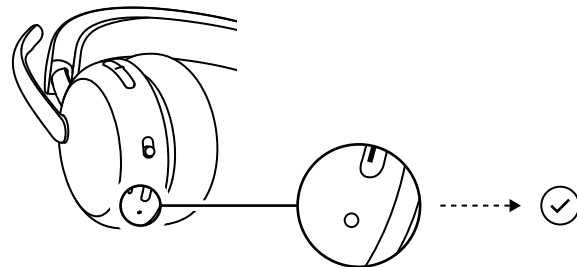

## OPRIRE

Glisați comutatorul de alimentare către pictograma de alimentare.

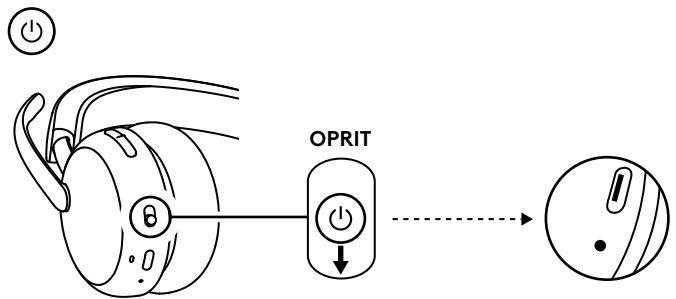

## ASOCIEREA PRIN BLUETOOTH®

1. Glisați comutatorul de alimentare către pictograma Bluetooth® și țineți apăsat timp de 2 secunde. Indicatorul luminos va deveni alb intermitent.

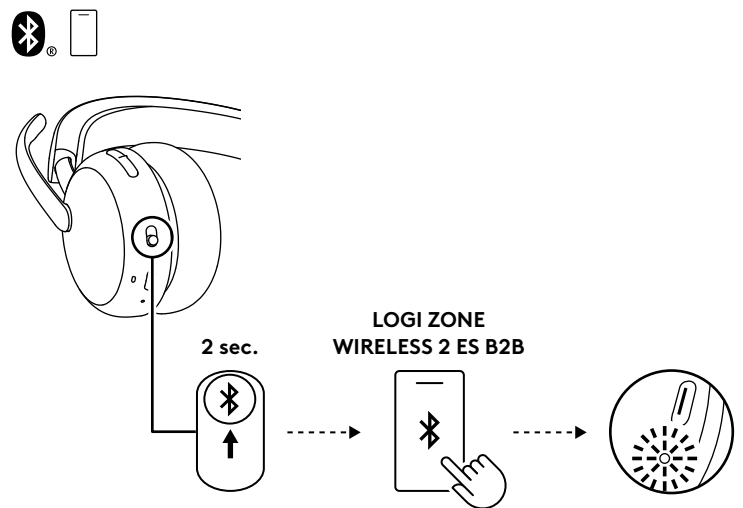

## 2. Dispozitive **Android**

Utilizați *Fast Pair* pentru a asocia căștile.

Când vedeți notificarea *Fast Pair* pe dispozitivul dvs., selectați „Conectare”.

**Pentru iOS și alte dispozitive** Deschideți setările Bluetooth® de pe dispozitivul dvs. Selectați „Logi Zone Wireless 2 ES B2B” în lista dispozitivelor descoperite.

3. După asocierea reușită, indicatorul luminos va deveni alb stabil.

**Notă:** De la a doua asociere, trebuie să intrați manual în modul de asociere al căștilor, prin glisarea comutatorului de alimentare către pictograma Bluetooth®.

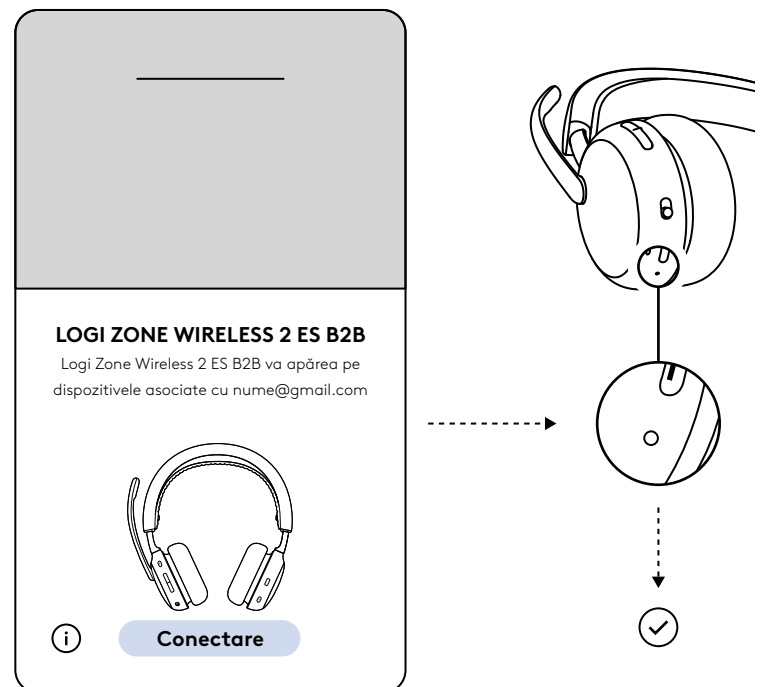

## AJUSTAREA CĂȘTILOR

1. Ajustați căștile glisând pernțele în susul și în josul bentiței.
2. Rotiți căștile pentru a se potrivi pe urechi.
3. Ar putea fi mai ușor să ajustați căștile așezându-le pe cap. Mutați pernțele în susul și în josul bentiței, până când stau confortabil pe urechi.

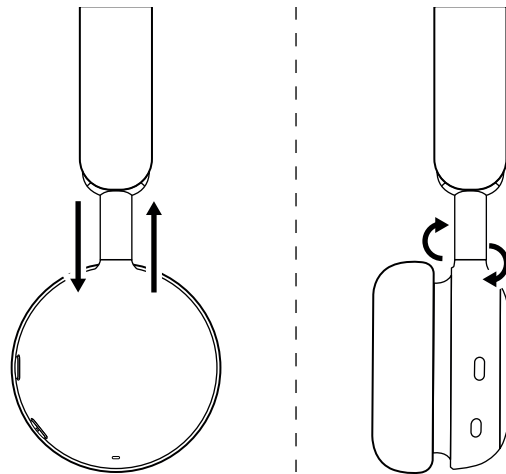

## AJUSTAREA BRAȚULUI MICROFONULUI

Brațul microfonului se rotește 270 de grade. Purtați-l pe partea stângă sau dreaptă. Canalul audio se va schimba automat, în funcție de direcția în care purtați microfonul.

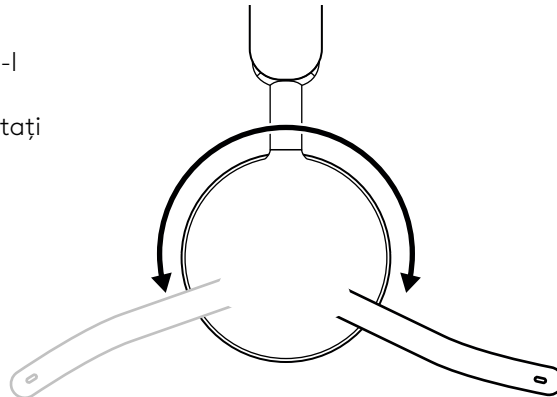

Brațul microfonului trebuie plasat aproape sau lângă gura dvs., aliniat cu colțul gurii.



## ÎNCĂRCAREA

Căștile se opresc automat când sunt inactive.

Cronometrul pentru hibernare poate fi modificat în aplicația Logi Tune.

Când bateria este descărcată, indicatorul luminos al căștilor devine ROȘU.

### Încărcarea prin cablul USB

1. Conectați un capăt al cablului în portul *USB-C* din partea de jos a căștii, iar celălalt capăt în portul *USB-C* de încărcare al computerului, al stației sau al adaptorului de alimentare.
2. Pentru încărcare, indicatorul luminos va pâlpâi cu lumină albă.
3. Când bateria este complet încărcată, indicatorul luminos devine alb stabil.
  - Încărcarea completă a bateriei durează 2 ore.
  - În 5 minute, veți avea suficientă energie pentru a vorbi 1 oră.\*
4. Căștile pot fi asociate prin *Bluetooth*® în timpul încărcării. De asemenea, pot fi utilizate căști cu fir, cu un cablu *USB-C* conectat, în timp ce căștile sunt oprite.

\* Autonomia bateriei poate varia în funcție de mediu și de condițiile de utilizare a dispozitivului.

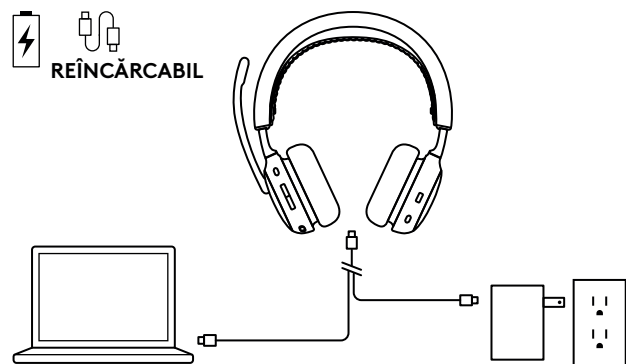

## COMENZILE CĂȘTILOR

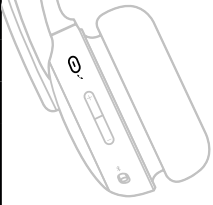
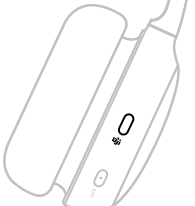
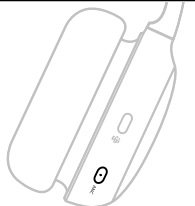
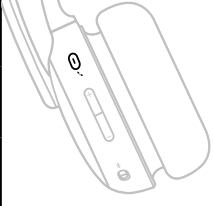
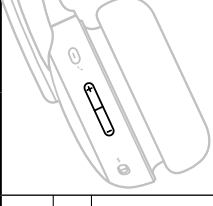
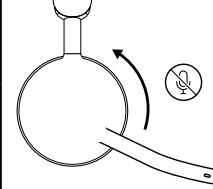
Buton	Utilizare		Acțiune
	<b>Comenzi pentru apelare</b>	Preluare/respingere apel	Apăsare scurtă
		Reluați apelul în așteptare	
	<b>Asistență vocală</b>	Respingere apel Activare asistent vocal (când nu există activitate de apelare)	Apăsare timp de 2 secunde
	<b>Comenzi pentru apelare Teams (Doar pentru versiunea Teams)</b>	Activități Teams	Apăsare scurtă
			Apăsare timp de 2 secunde
	<b>Comenzi ANC</b>	Comutare între activarea ANC și a transparenței	Apăsare scurtă
		Dezactivare ANC	Apăsare timp de 2 secunde
	<b>Comenzi media (Activare cu Logi Tune)</b>	Redare/pauză	Apăsare scurtă
		Piesa următoare	Două apăsări
		Piesa anterioară	Trei apăsări
	<b>Comenzi pentru volum</b>	Mărire volum	Apăsare scurtă în sus
		Micșorare volum	Apăsare scurtă în jos
	<b>Dezactivare sunet</b>	Sunet dezactivat	Ridicare braț microfon
		Sunet activat	Coborâre braț microfon

### Notă:

- Activitățile Teams funcționează doar când Teams rulează pe un computer deblocat.
- Funcționalitatea comenzilor media depinde de tipul de aplicație. Se poate configura doar prin aplicația Logi Tune.
- Activitățile legate de apeluri au mereu prioritate față de streamingul media. Când două dispozitive *Bluetooth*® sunt conectate, ultimul dispozitiv activ va avea prioritate față de celălalt. Iar prioritatea dintre două dispozitive *Bluetooth*® poate fi personalizată în aplicația Logi Tune, din meniul Dispozitive conectate.
- Pentru a afla mai multe despre butonul Teams, accesați pagina de asistență *Microsoft*: Utilizați butonul *Microsoft Teams* de pe dispozitivul dvs. certificat Teams.
- Mesajele vocale indică dacă microfonul este pornit/oprit.

**Sfat:** ANC poate fi personalizat din aplicația Logi Tune.

## ANULAREA ACTIVĂ A ZGOMOTULUI (ANC)

ANC blochează zgomotele din jurul dvs. pentru a vă ajuta să vă concentrați asupra sarcinilor.

- Apăsați butonul ANC din partea laterală a căștilor pentru a comuta între ANC și modul Transparență.
- Se vor emite mesaje sonore atunci când comutați între moduri.

**Notă:** butonul ANC poate fi personalizat pentru a comuta între până la 5 moduri diferite, din aplicația Logi Tune: ANC adaptiv, ANC ridicat/scăzut/oprit, Transparență.

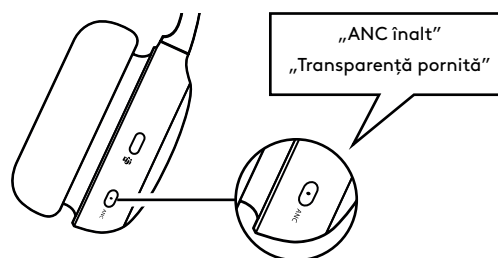

## INDICATORUL LUMINOS AL CĂȘTILOR

Indicator luminos		Stare
Alb	Constant	Alimentare
		Conectate la un dispozitiv
		Bateria este încărcată complet
	Pulsare	Bateria se încarcă
	Clipire	Apel primit
Modul pentru asocierea prin Bluetooth®		
Roșu	Intermitent	Baterie descărcată
	Constant	Sunet dezactivat
Violet și alb	Intermitent	Actualizarea firmware-ului pentru căști

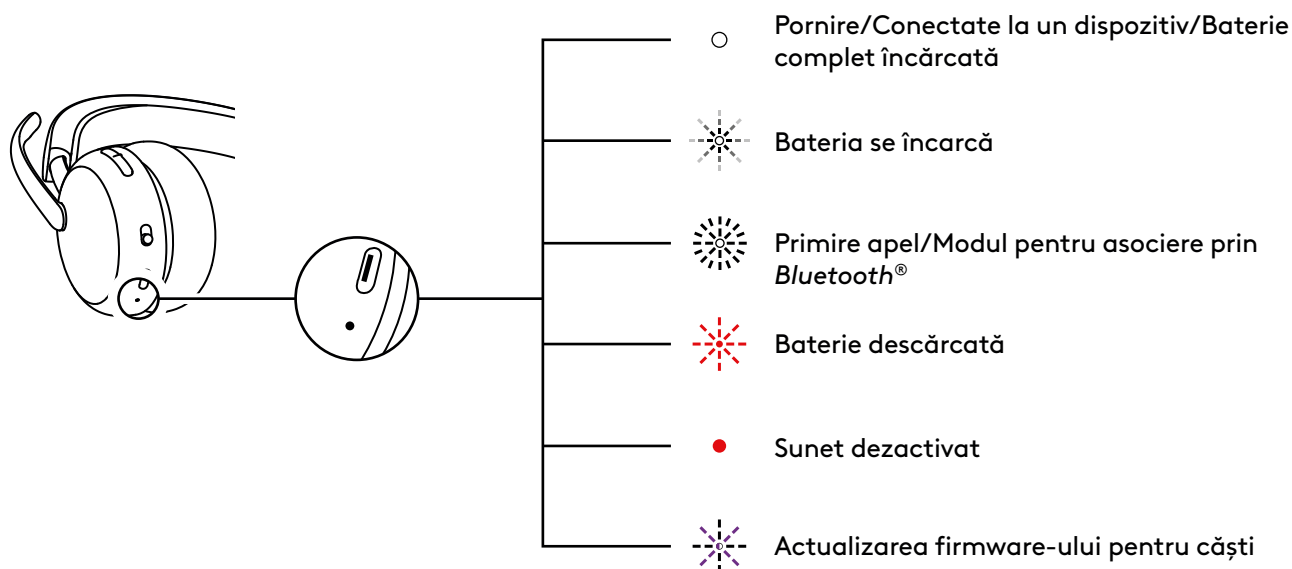

## AUDIO PRIN USB (PENTRU DENSITATE MARE)

Dacă sunetul este instabil în timpul unui apel, deoarece există prea multe dispozitive wireless în apropiere (densitate mare), căștile pot fi folosite drept căști cu fir.

1. Opriți căștile.
2. Conectați căștile la cablul USB furnizat. Conectați celălalt capăt al cablului USB-C la portul USB-C de pe computer.
3. Asigurați-vă că este selectată „Logi Zone Wireless 2 ES B2B-USB” în setările de sunet ale dispozitivului.

**Notă:** În acest mod, căștile se încarcă. În acest mod, este posibil să nu funcționeze comenzile butoanelor.

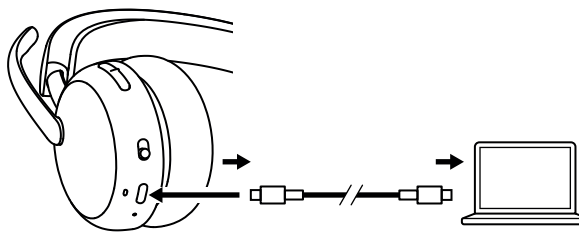

## LOGI TUNE

Aplicația Logi Tune mărește performanțele căștilor prin actualizări software și firmware periodice. Aflați mai multe și descărcați aplicația Logi Tune la adresa [logitech.com/tune](https://logitech.com/tune), din *Apple App Store* sau din magazinul *Google Play*.

 Logi Tune



## AJUSTAREA DIAFONIEI

**Diafonia** vă permite să vă auziți vocea în timpul conversațiilor, astfel încât să știți cât de tare vorbiți. În aplicația Logi Tune, selectați funcția pentru diafonie, apoi reglați corespunzător cadranul.

- O valoare mai mare înseamnă că auziți mai multe sunete externe.
- O valoare mai mică înseamnă că auziți mai puține sunete externe.

## CRONOMETRU PENTRU REPAUS AUTOMAT

În mod implicit, căștile se vor opri automat când nu sunt folosite timp de 30 de minute. Ajustați cronometrul pentru repaus în aplicația Logi Tune.

## EGALIZATOR MICROFON

Personalizați egalizatorul pentru microfon în aplicația Logi Tune pentru a vă ajusta vocea astfel încât să sune mai luminoasă sau mai profundă.

## PROTECȚIA AUZULUI

Zone Wireless 2 ES for Business vă oferă trei tipuri de protecție a auzului.

**Limitarea vârfurilor:** Volumul sunetului este limitat întotdeauna la 100 dBA, pentru a preveni vătămarea auzului.

**Protecție împotriva șocurilor acustice:** Elimină vârfurile bruște de sunet pentru a evita șocurile acustice, conform ghidului G616 din Australia. Această opțiune poate fi activată din aplicația Logi Tune și se aplică doar activităților de apelare.

**Expunerea la zgomot în timp:** Aceasta vă protejează auzul împotriva expunerii la zgomot pe o perioadă de 8 ore, cu o limită de până la 85 dBA, conform ghidului G616 din Australia. Această opțiune poate fi activată din aplicația Logi Tune și se aplică doar activităților de apelare.

## ACTUALIZAREA CĂȘTILOR

Descărcați aplicația Logi Tune de pe [logitech.com/tune](https://logitech.com/tune) și verificați dacă există actualizări de firmware disponibile.

**Notă:** După finalizarea actualizării, opriți și porniți căștile pentru a vă asigura că a fost efectuată cu succes.

## RESETAREA CĂȘTILOR

Pentru a reseta căștile la starea inițială, porniți-le, țineți apăsat butonul de creștere a volumului și glisați butonul de pornire la modul de asociere timp de 5 secunde. Căștile vor fi resetate cu succes atunci când indicatorul luminos al acestora va clipi rapid în roșu și alb de 3 ori și se stinge.

De asemenea, puteți efectua resetarea la setările din fabrică din aplicația Logi Tune:

1. Selectați căștile dvs. din lista „Dispozitive” .
2. Faceți clic pe butonul (i) din dreapta.
3. Faceți clic pe „Resetare la setările din fabrică”, apoi selectați „Continuați cu resetarea la setările din fabrică” pentru a restabili setările din fabrică.

## DIMENSIUNI

### Căști:

Înălțime x lățime x adâncime:  
185,2 x 183,6 x 73,0 mm

### Greutate:

212 g

## CERINȚE DE SISTEM

Funcționează în cazul aplicațiilor obișnuite pentru apeluri, disponibile pe majoritatea platformelor și sistemelor de operare prin intermediul funcției *Bluetooth*® și în cazul dispozitivelor *iOS* sau *Android compatibile cu funcția Bluetooth*®.

## SPECIFICAȚII TEHNICE

Tipul microfonului: 2 microfoane cu funcție de anulare a zgomotului, cu algoritmi bazați pe AI și egalizator pentru microfon

Frecvență de răspuns (căști): 20 Hz - 20 kHz (mod muzică), 100 Hz - 8 kHz (mod vorbire)

Frecvență de răspuns (microfon): 100 Hz - 8 kHz

Tipul de baterie: Baterie integrată (litium-ion)

Autonomia bateriei (timp de vorbire)\*: Până la 20 de ore (cu ANC pornit), până la 25 de ore (cu ANC oprit)

Autonomia bateriei (timp de ascultare)\*: Până la 25 de ore (cu ANC pornit), până la 48 de ore (cu ANC oprit)

Versiunea *Bluetooth*®: 5.3

Rază de acoperire wireless\*: până la 50 m (vizibilitate lipsită de obstacole)

Lungimea cablului de încărcare de la *USB-C* la *C*: 1,5 m

Conformitate audio: Respectă EN 50332-2

\* Autonomia bateriei și raza de acoperire wireless pot varia în funcție de condițiile de mediu și de utilizarea dispozitivului.

[www.logitech.com/support/zonewireless2es-b](http://www.logitech.com/support/zonewireless2es-b)

## ÜRÜNÜNÜZÜ TANIYIN

### ARKADAN GÖRÜNÜM

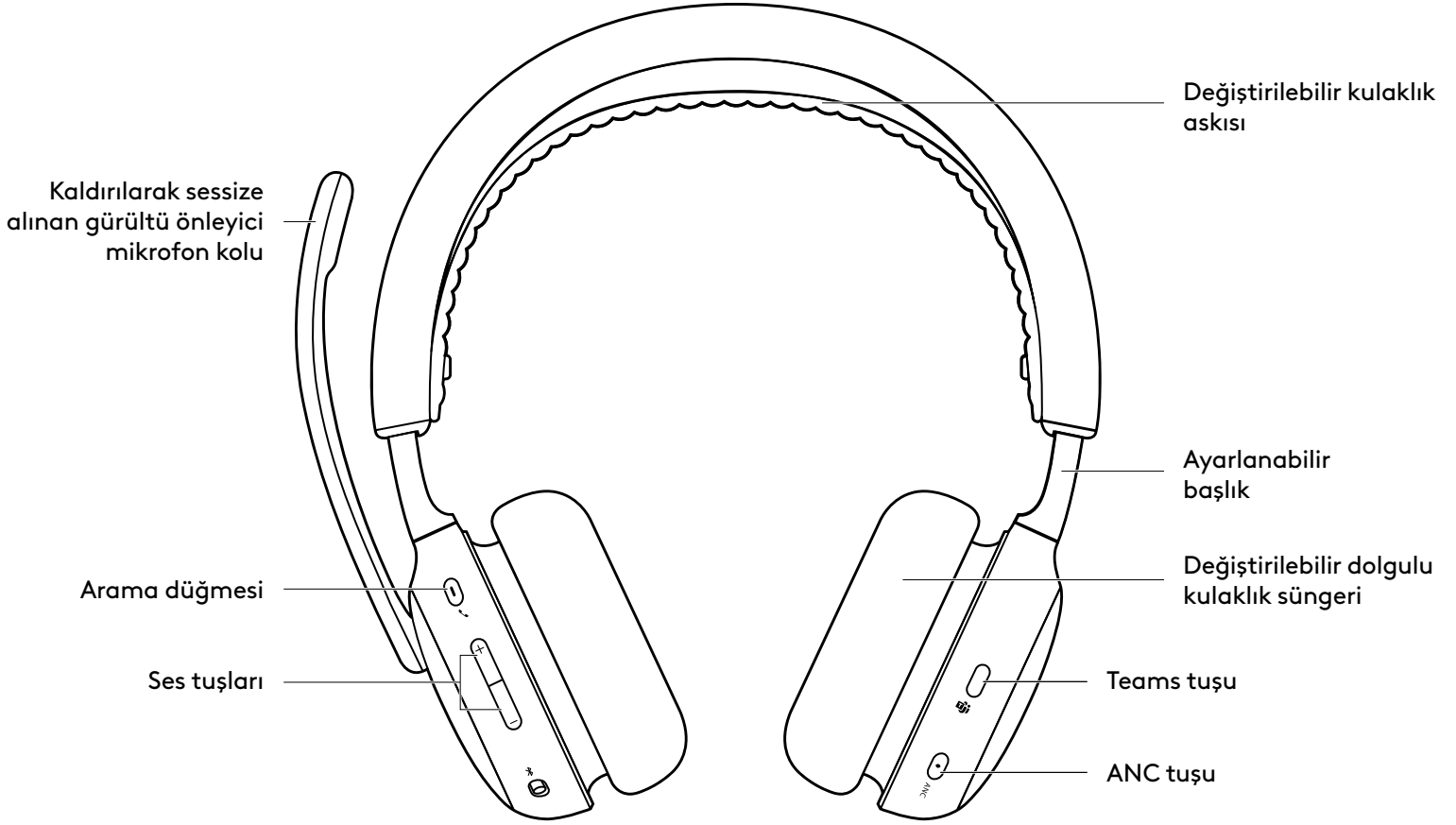

### ALTTAN GÖRÜNÜM

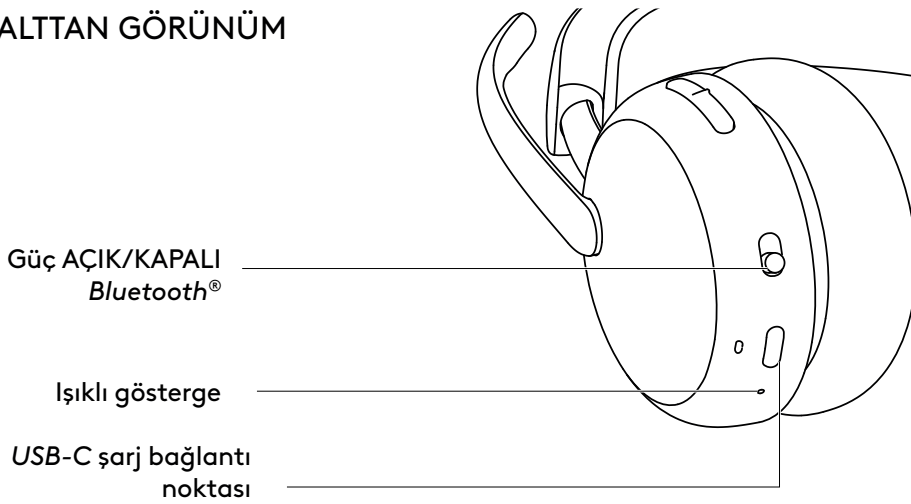

## KUTU İÇERİĞİ

1. Kulaklık
2. USB-C'den C'ye şarj kablosu
3. Taşıma çantası
4. Kullanıcı belgeleri

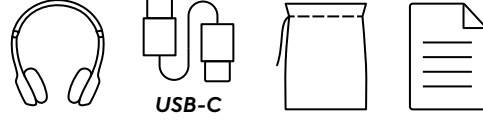

## AÇMA VE İLK KEZ BİLGİSAYAR İLE BLUETOOTH® EŞLEŞTİRME

1. Güç düğmesini ortaya kaydırın.
2. Açıldığında, ışıklı gösterge beyaz yanar.
3. Bir cihaz ile ilk kez eşleştiriliyorsa, kulaklık dizüstü bilgisayarınıza bağlanmak için otomatik olarak eşleştirme moduna girer. Işıklı gösterge hızlı bir şekilde beyaz yanıp sönecektir.

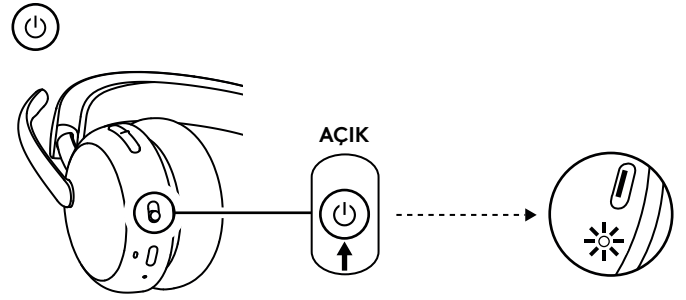

### 4. Windows için

Kulaklığı *Swift Pair* aracılığıyla eşleştirin. *Swift Pair* "Logi Zone Wireless 2 (ES B2B)" gösterdiğinde, "Bağlan"ı seçin.

**Not:** Dizüstü bilgisayarınızın Bluetooth ayarlarında "*Swift Pair* kullanarak bağlanmak için bildirimleri göster" seçeneğinin etkinleştirildiğinden® emin olun.

### Mac ve diğer işletim sistemleri için

Cihazınızda *Bluetooth*® ayarlarını açın. Keşfedilebilir cihazlar arasından "Logi Zone Wireless 2 ES B2B" seçin.

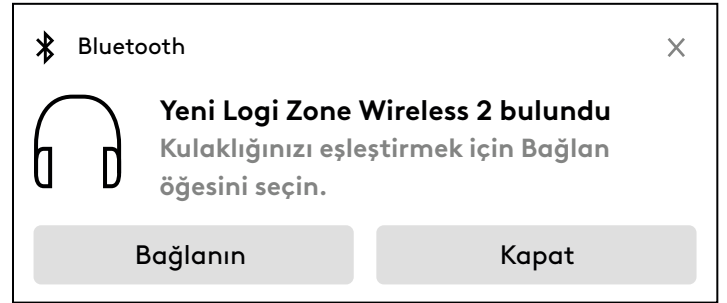

5. Başarıyla eşleştirildiğinde ışıklı gösterge beyaz renkte sabit şekilde yanar.

**Not:** Windows 11 için kulaklık bağlandıktan sonra Bluetooth cihaz listenizde "LE-Logi Zone Wireless 2 ES B2B" olarak olarak® gösterilecektir. Diğer Windows sürümleri için hem "Logi Zone Wireless 2 ES B2B" hem de "LE-Logi Zone Wireless 2 ES B2B" olarak gösterilecektir.

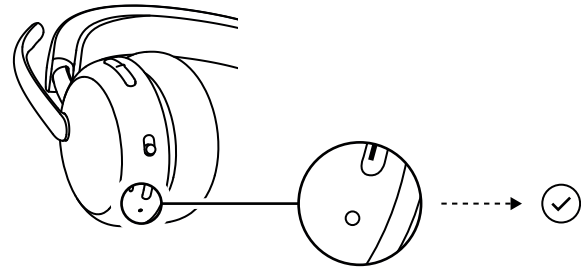

## KAPATMA

Güç düğmesini güç simgesine doğru kaydırın.

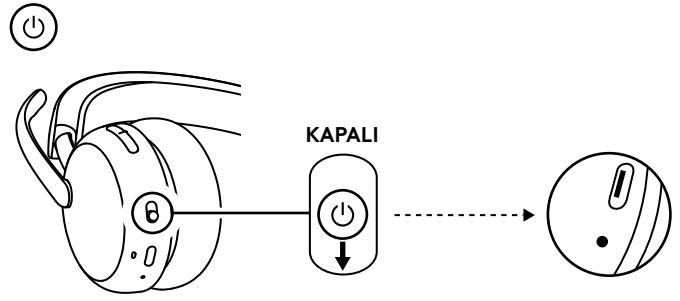

## BLUETOOTH® İLE EŞLEŞTİRME

1. Güç düğmesini Bluetooth® simgesine kaydırın ve 2 saniye basılı tutun. Işıklı gösterge hızlı bir şekilde beyaz yanıp sönecektir.

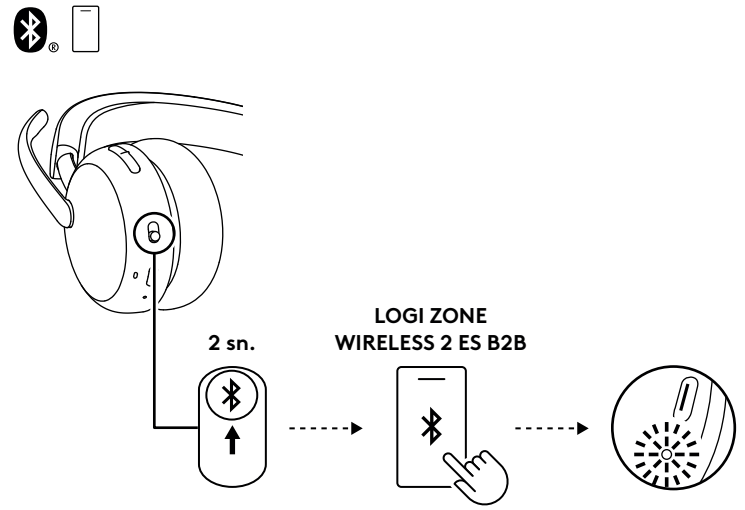

## 2. Android cihazlar

kulaklığı eşleştirmek için *Fast Pair* kullanın.

Cihazınızda *Fast Pair* bildirimini gördüğünüzde "Bağlan" ögesini seçin.

### -iOS ve diğer cihazlar için

cihazınızda Bluetooth® özelliğini açın. Keşfedilebilir cihazlar arasından "Logi Zone Wireless 2 ES B2B" seçin.

3. Başarıyla eşleştirildiğinde ışıklı gösterge beyaz renkte sabit şekilde yanar.

**Not:** İkinci eşleştirmeden sonra, güç düğmesini Bluetooth® simgesine kaydırarak kulaklıktaki eşleştirme moduna manuel olarak girmeniz gerekir.

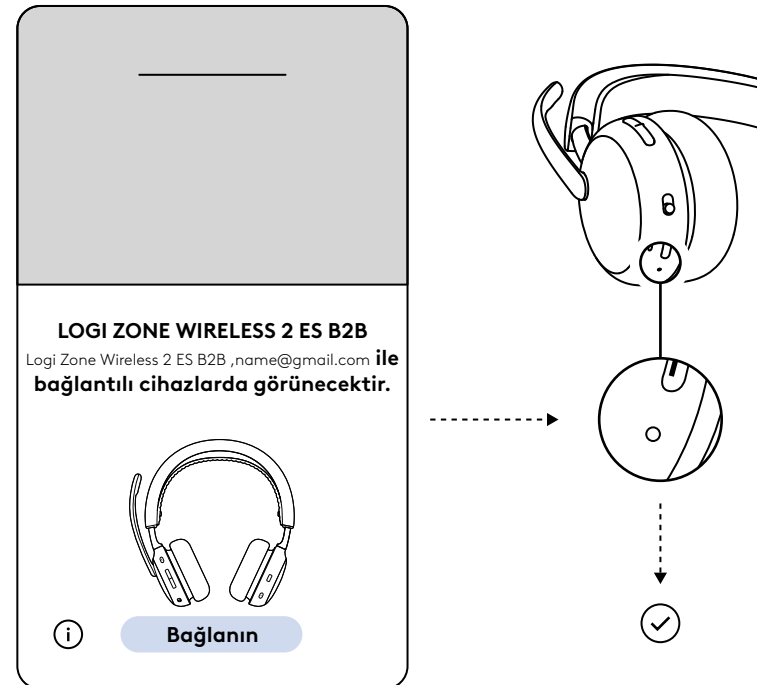

## KULAKLIĐI AYARLAMA

1. Kulaklıđı, kulak kapaklarını başlık üzerinde yukarı ve ařađı kaydırarak ayarlayın.
2. Kulađınıza uyması için dönebilen kulaklıklar.
3. Bu iřlemi başlık başınızdayken yapmak daha kolay olabilir. Başlıkta kulađa giren parçaları kulaklarınıza rahatça oturana kadar yukarı ařađı hareket ettirin.

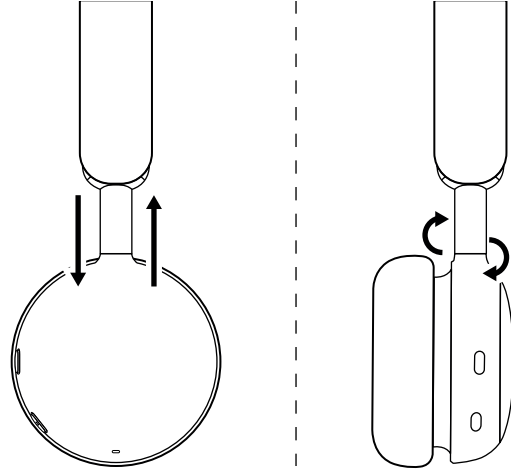

## MİKROFON KOLUNU AYARLAMA

Mikrofon kolu 270 derece döner. Mikrofonu sađ veya sol tarafta takabilirsiniz. Mikrofonu hangi yönde taktığınızna bađlı olarak ses kanalı otomatik olarak deđiřecektir.

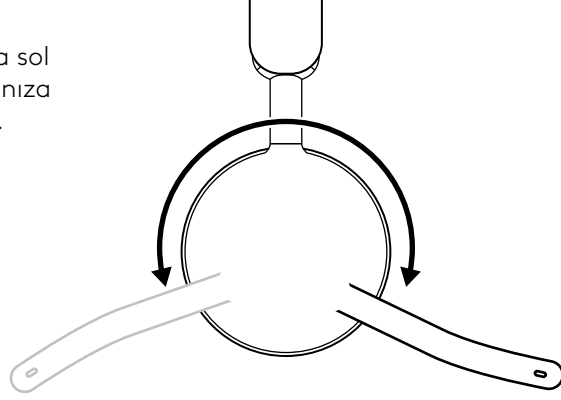

Mikrofon kolu, ađzınıza yakın veya ađzınızın yanında, ađz köřesiyle hizalı olacak řekilde yerleřtirilmelidir.

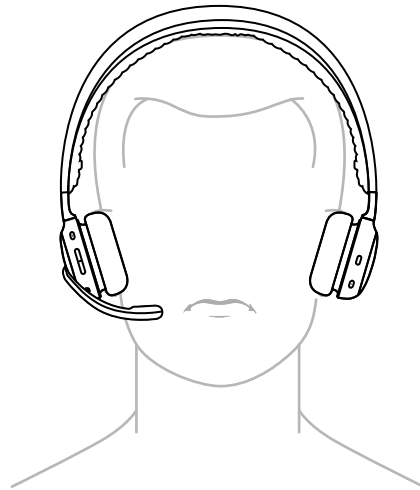

## ŞARJ ETME

Kulaklık, kullanılmadığında otomatik olarak kapanır.

Uyku zamanlayıcısı Logi Tune uygulamasından değiştirilebilir.

Pil seviyesi düşük olduğunda kulaklık gösterge ışığı KIRMIZI yanar.

### USB kabloluyla şarj oluyor

1. Kablonun bir ucunu kulak kapağının altındaki USB-C bağlantı noktasına, diğer ucunu da bilgisayar, dock veya güç adaptörünün USB-C şarj bağlantı noktasına takın.
2. Şarj olurken gösterge ışığı nefes alıp verir gibi beyaz renkte yanıp söner.
3. Tam şarj olduğunda gösterge ışığı beyaz renkte sabit şekilde yanar.
  - Pili tam şarj etmek 2 saat sürer.
  - 5 dakikalık şarj size 1 saate kadar konuşma süresi sağlar.\*
4. Kulaklık şarj olurken eşleştirilmiş Bluetooth® cihaz ile kullanılabilir. Kulaklık kapalıyken USB-C kablo bağlanarak kablolu kulaklık olarak da kullanılabilir.

\* Pil ömrü, çevre ve bilgisayar kullanım koşullarına bağlı olarak değişiklik gösterebilir.

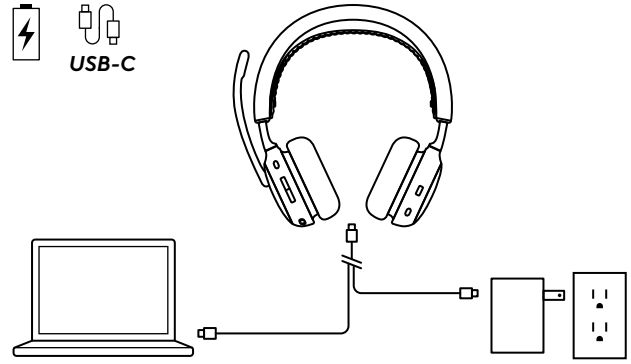

## KULAKLIK KONTROLLERİ

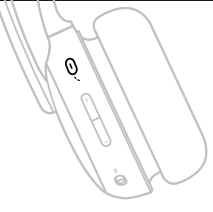
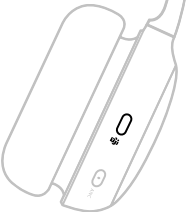
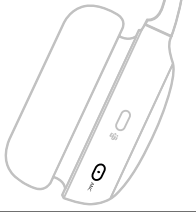
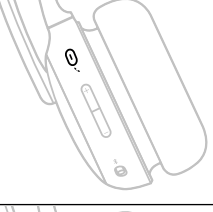
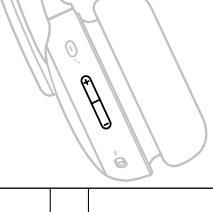
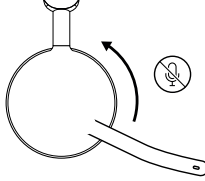
Tuş	Kullanım	İşlem	
	<b>Çağrı kontrolleri</b>	Yanıtla/Aramayı sonlandır	Kısa bas
		Bekleyen aramayı devam ettir	
	<b>Ses yardımı</b>	Aramayı reddet Ses asistanını tetikle (herhangi bir arama etkinliği yokken)	2 saniye basma
	<b>Teams çağrı denetimleri (Yalnızca Teams sürümü)</b>	Teams faaliyetleri	Kısa basma
			2 saniye basma
	<b>ANC kontrolleri</b>	ANC ile Şeffaflık Açık arasında geçiş yapar	Kısa bas
		ANC kapalı	2 saniye basma
	<b>Medya kontrolleri (Logi Tune ile etkinleştirin)</b>	Yürüt/Duraklat	Kısa basma
		Sonraki parça	Çift basın
		Önceki parça	Üç kez bas
	<b>Ses denetimleri</b>	Sesi artır	Yukarıya kısa basın
		Sesi azalt	Aşağıya kısa basın
	<b>Sesi kapatma</b>	Sesi kapatma açık	Mikrofon kolunu yukarı çevirin
		Sesi kapatma kapalı	Mikrofon kolunu aşağı çevirin

### Not:

- Teams faaliyetleri, yalnızca Teams kilitli olmayan bir bilgisayar üzerinde çalışırken işlevseldir.
- Medya kontrolü işlevi, uygulama türüne bağlıdır. Yalnızca Logi Tune uygulaması aracılığıyla kurulabilir.
- Arama faaliyetleri medya akışına göre her zaman birinci önceliklidir. İki Bluetooth® cihaz bağlandığında, son aktif cihaz diğer cihaza göre önceliklidir. İki Bluetooth® cihaz arasındaki öncelik, Logi Tune uygulamasında Bağlı cihazlar altında özelleştirilebilir.
- Teams tuşu hakkında daha fazla bilgi için Microsoft Destek sayfasını ziyaret edin: Sertifikalı Teams cihazınızda Microsoft Teams tuşunu kullanın.
- Mikrofonun açık/kapalı olma durumu sesli uyarılarla bildirilir.

**İpucu:** ANC, Logi Tune uygulamasında özelleştirilebilir.

## AKTİF GÜRÜLTÜÖNLEME (ANC)

ANC, işinize odaklanabilmeniz için çevrenizdeki gürültüyü önler.

- ANC ve Geçirgenlik modu arasında geçiş yapmak için kulaklığın yanındaki ANC tuşuna basın.
- Modlar arasında geçiş yaparken sesli uyarılar verilir.

**Not:** Logi Tune uygulaması kullanılarak ANC tuşu 5 farklı mod arasında geçiş yapacak şekilde özelleştirilebilir: Uyarlanabilir ANC, ANC yüksek/düşük/kapalı, Şeffaflık.

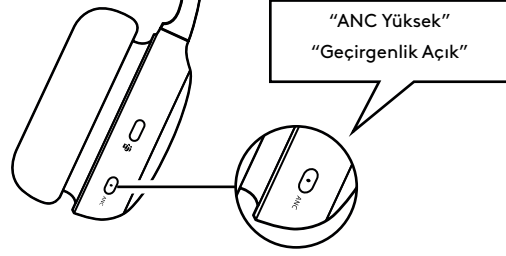

## KULAKLIK IŞIĞI GÖSTERGESİ

Işık		Durum
Beyaz	Sabit	Güç açık
		Cihaza bağlandı
		Pil tamamen şarj oldu
	Yanıp sönme	Pil şarj oluyor
	Yanıp sönme	Gelen arama Bluetooth® eşleştirme modu
Kırmızı	Yanıp Sönme	Düşük pil
	Sabit	Sesi kapatma açık
Mor ve Beyaz	Yanıp Sönme	Kulaklık ürün yazılımı güncelleniyor

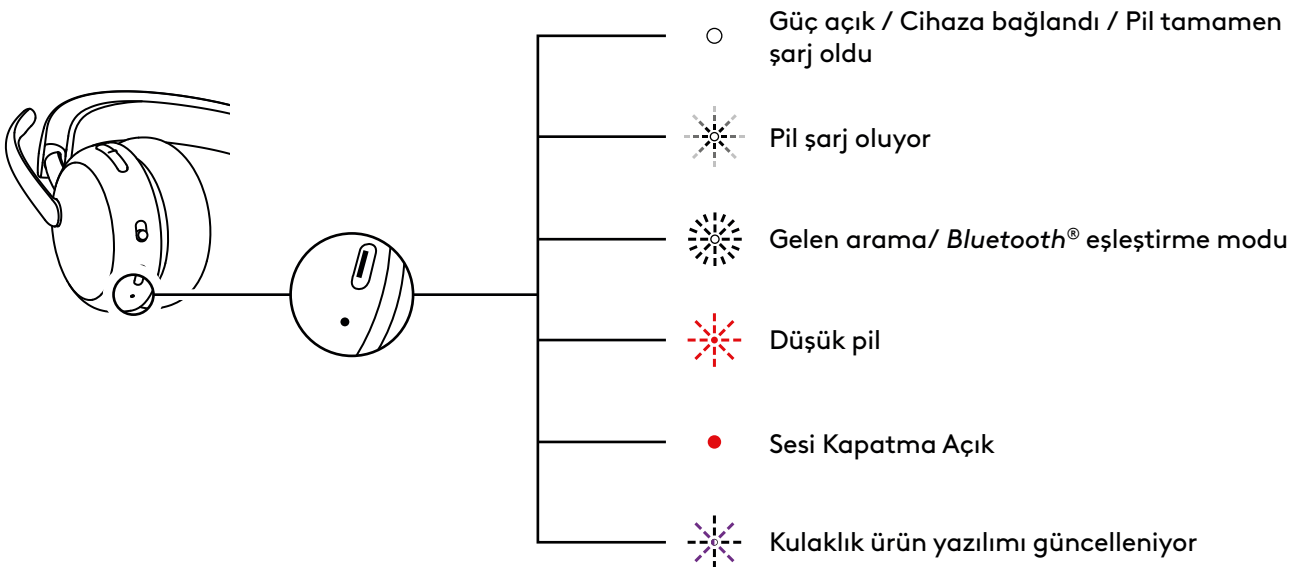

## USB ÜZERİNDEN SES (YOĞUNLUK DOSTU)

Yakında çok fazla kablosuz cihaz (yüksek yoğunluk) olduğu için arama sırasında ses kararsız hale gelirse kulaklık kablolu kulaklık olarak kullanılabilir.

1. Kulaklığı kapatın.
2. Birlikte verilen USB kabloyu kulaklığa bağlayın. USB-C kablunun diğer ucunu bilgisayarınızdaki USB-C bağlantı noktasına takın.
3. Ses cihazı ayarlarında "Logi Zone Wireless 2 ES B2B-USB" seçildiğinden emin olun.

**Not:** Kulaklık bu moddayken şarj olur. Düğme kontrolleri bu moda kullanılamaz.

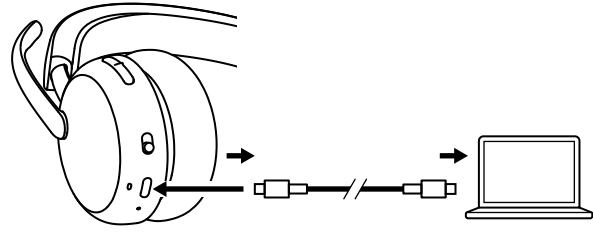

## LOGI TUNE

Logi Tune, düzenli yazılım ve üretici yazılımı güncellemeleri ile kulaklık performansınızı artırmaya yardımcı olur. Daha fazla bilgi almak ve Logi Tune uygulamasını indirmek için [logitech.com/tune](https://logitech.com/tune), adresine gidin ya da *Apple App Store* veya *Google Play* mağazasından indirin.

↓ Logi Tune



## YAN SESİ AYARLAMA

**Yan Ses**, ne kadar yüksek sesle konuştuğunuzu anlayabilmeniz için konuşmalar sırasında kendi sesinizi duymanızı sağlar. Logi Tune uygulamasında, yan ses özelliğini seçin ve kadranı istediğiniz gibi ayarlayın.

- Daha yüksek bir sayı dış sesleri daha fazla duyacağınız anlamına gelir.
- Daha düşük bir sayı dış sesleri daha az duyacağınız anlamına gelir.

## OTOMATİK UYKU ZAMANLAYICISI

Varsayılan olarak, kulaklığınız 30 dakika kullanılmadığı takdirde otomatik olarak kapanır. Uyku zamanlayıcısını Logi Tune uygulamasından ayarlayın.

## MIC EQ

Sesinizi daha parlak veya daha tok hale getirmek için Logi Tune'da Mikrofon EQ'yu özelleştirin.

## İŞİTME KORUMASI

Zone Wireless 2 ES for Business, güvenli duymana yardımcı olmak için üç tür koruma sağlar.

**Tepe sınırlama:** İşitme hasarını önlemek için ses seviyesi üst sınırı her zaman 100 dBA ile sınırlanmıştır.

**Akustik şoklara karşı koruma:** Avustralya G616 yönergeleri uyarınca akustik şoklardan kaçınmak için sesin aniden yükselmesini önler. Bu, Logi Tune uygulamasında etkinleştirilebilir ve yalnızca arama etkinlikleri için geçerlidir.

**Zaman içinde gürültüye maruz kalma:** Avustralya G616 yönergeleri uyarınca 8 saatlik bir süreçte maruz kalacağınız gürültü düzeyini maksimum 85dBA ile sınırlayarak kulaklarınızı korur. Bu, Logi Tune uygulamasında etkinleştirilebilir ve yalnızca arama etkinlikleri için geçerlidir.

## KULAKLIĞINIZI GÜNCELLEME

Logitech.com/tune adresinden Logi Tune'u indirin ve mevcut ürün yazılımı güncellemelerini kontrol edin.

**Not:** Başarıyla tamamlandığından emin olmak için güncellemenin ardından kulaklığı kapatıp açın.

## KULAKLIĞI SIFIRLAMA

Kulaklığınızı orijinal durumuna sıfırlamak için kulaklığı açın, güç tuşunu eşleştirme moduna getirip ANC düğmesini 5 saniye basılı tutun. Kulaklığın üzerindeki ışıklı gösterge 3 kez kırmızı ve beyaz renkte hızla yanıp söndükten sonra kapandığında kulaklığınız başarıyla sıfırlanır.

Logi Tune üzerinde fabrika ayarlarına sıfırlama işlemi de yapabilirsiniz:

1. "Cihazlar" listesinin altından kulaklığınızı seçin.
2. Sağdaki (i) tuşa tıklayın.
3. "Fabrika ayarlarına sıfırla" üzerine tıklayın ve fabrika ayarlarını geri yüklemek için "Fabrika ayarlarına sıfırla"yı seçin.

## BOYUTLAR

### Kulaklık:

Yükseklik x Genişlik x Derinlik:

185,2 x 183,6 x 73,0 mm

### Ağırlık:

212 g

## SİSTEM GEREKSİNİMLERİ

*Bluetooth*® ve *iOS* veya *Android Bluetooth*® özellikli cihazlar aracılığıyla neredeyse tüm platform ve işletim sistemlerindeki yaygın arama uygulamalarıyla çalışır.

## TEKNİK ÖZELLİKLER

Mikrofon türü: Yapay zeka tabanlı algoritmalar ve Mikrofon EQ'su özelliklerine sahip 2 gürültü önleyici mikrofon

Frekans yanıtı (kulaklık): 20 Hz - 20 kHz (müzik modu), 100 Hz - 8 kHz (konuşma modu)

Frekans yanıtı (mikrofon): 100 Hz - 8 kHz

Pil türü: Yerleşik pil (lityum iyon)

Pil ömrü (konuşma süresi)\*: 20 saate kadar (ANC açık), 25 saate kadar (ANC kapalı)

Pil ömrü (dinleme süresi)\*: 25 saate kadar (ANC açık), 48 saate kadar (ANC kapalı)

*Bluetooth*® versiyonu: 5.3

Kablosuz kullanım mesafesi\*: 50 m'ye (170 fit) kadar (açık görüş alanı)

USB-C – C şarj kablosu uzunluğu: 1,5 m

Ses uyumluluğu: EN 50332-2 uyumlu

\* Pil ömrü ve kablosuz kullanım mesafesi; kullanım, çevre ve bilgisayar kullanım koşullarına bağlı olarak değişiklik gösterebilir.

[www.logitech.com/support/zonewireless2es-b](http://www.logitech.com/support/zonewireless2es-b)

## تعرف على منتجك

الجزء الخلفي:

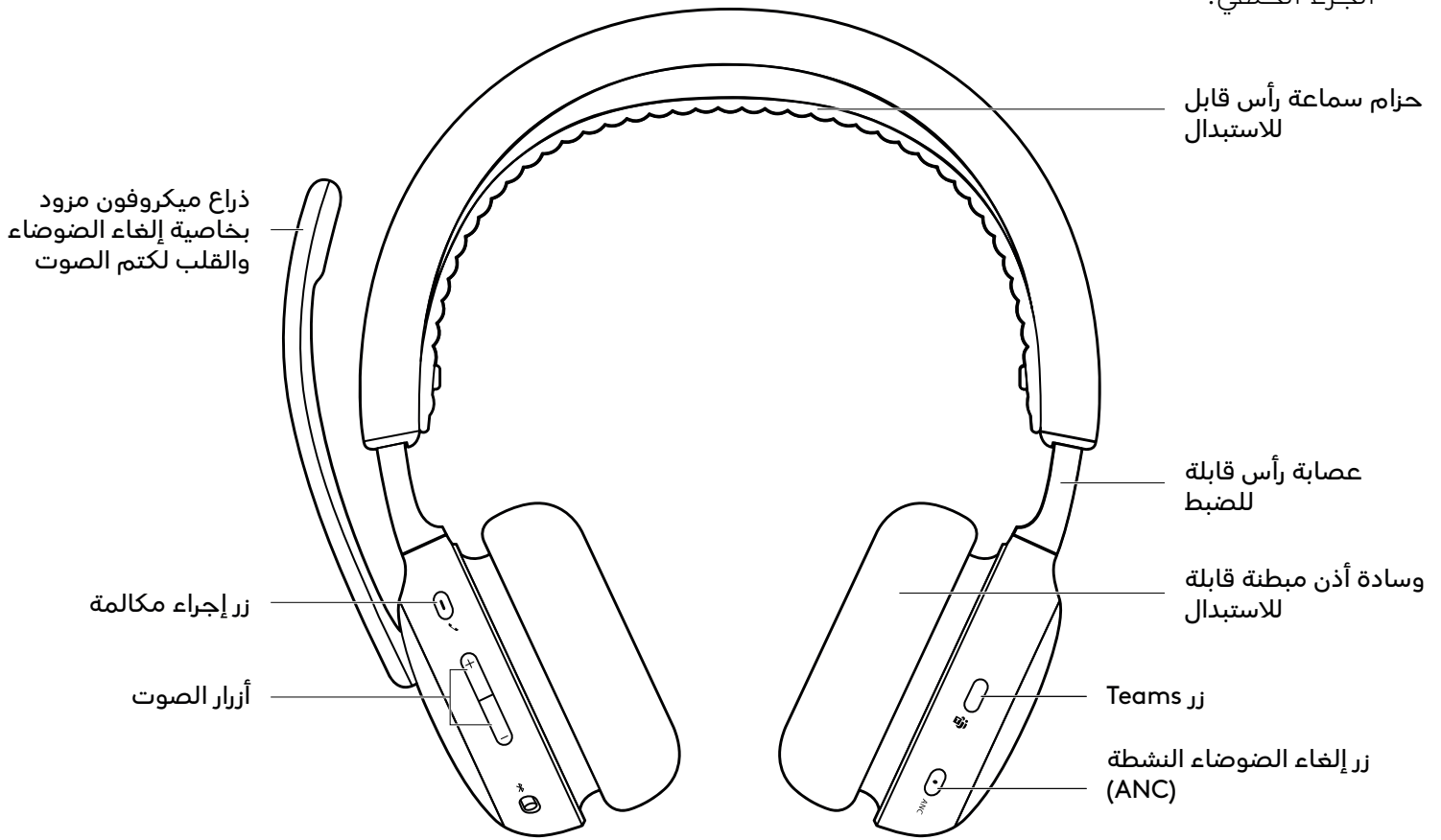

منظر سفلي:

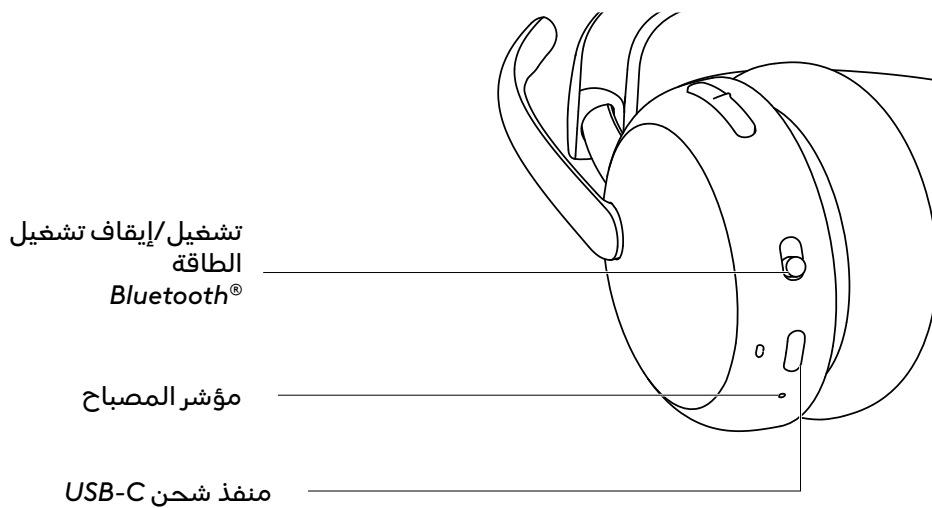

## محتويات العبوة

1. سماعة الرأس
2. كابل شحن بطرف USB-C إلى C
3. حافظّة التنقل
4. وثائق المستخدم

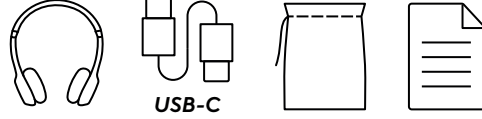

## التشغيل والاقتران لأول مرة عبر BLUETOOTH® مع جهاز الكمبيوتر المحمول

1. حرك مفتاح التشغيل إلى الوسط.
2. بمجرد التشغيل، يتحول مؤشر المصباح إلى اللون الأبيض.
3. إذا كانت هذه هي المرة الأولى التي تقترن فيها سماعة الرأس بجهاز ما، فستدخل تلقائيًا في وضع الاقتران للاتصال بالكمبيوتر المحمول الخاص بك. سيومض ضوء المؤشر باللون الأبيض بسرعة.

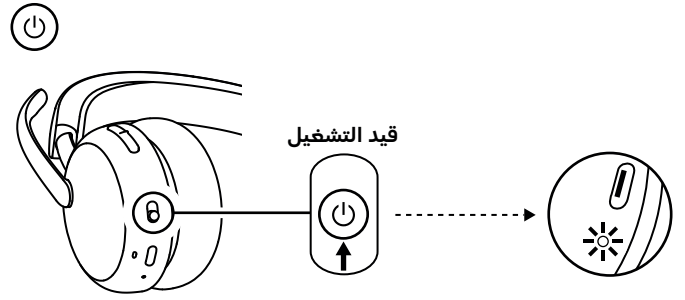

## 4. لنظام التشغيل Windows

قُم بربط سماعة الرأس عبر Swift Pair عندما يظهر إشعار "Logi Zone Wireless 2 (ES B2B)", حدد "Connect" (اتصال).

**ملاحظة:** تأكد من تمكين "إظهار الإشعارات للاتصال باستخدام Swift Pair" في إعدادات Bluetooth بجهاز الكمبيوتر المحمول لديك.

## لنظام التشغيل Mac وغيره من أنظمة التشغيل الأخرى

افتح إعدادات Bluetooth® على جهازك. حدد "Logi Zone Wireless 2 ES B2B" ضمن الأجهزة القابلة للاكتشاف.



5. بمجرد نجاح الإقران، يتحول لون مؤشر المصباح إلى اللون الأبيض الثابت.

**ملاحظة:** بالنسبة لنظام التشغيل Windows 11، تظهر سماعة الرأس "LE-Logi Zone Wireless 2 ES B2B" في قائمة أجهزة Bluetooth الخاصة بك بمجرد الاتصال. بالنسبة لإصدارات Windows الأخرى، ستظهر باسم "Logi Zone Wireless 2 ES B2B" و "LE-Logi Zone Wireless 2 ES B2B".

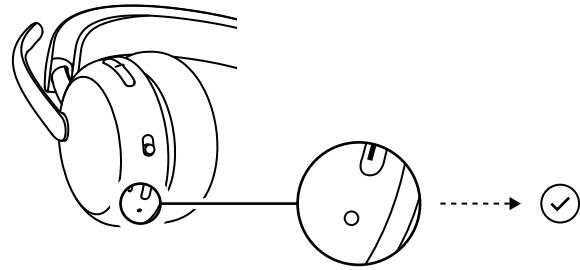

## إيقاف التشغيل

حرك مفتاح التشغيل ناحية أيقونة الطاقة.

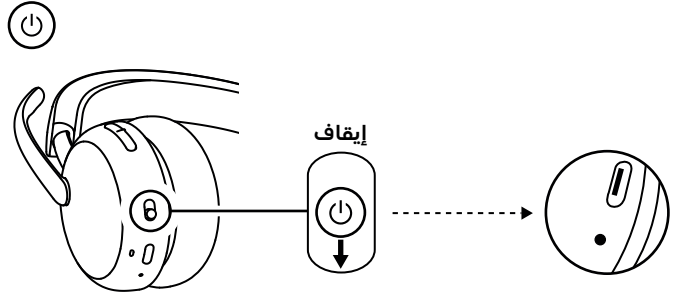

## الإقران من خلال BLUETOOTH®

1. حرك مفتاح التشغيل إلى الأيقونة Bluetooth® واستمر في الضغط لمدة ثانيتين. سيومض ضوء المؤشر باللون الأبيض بسرعة.

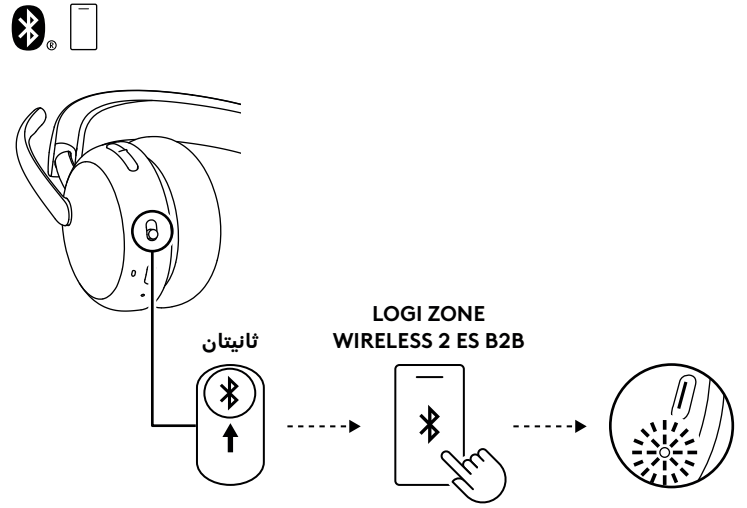

## 2. أجهزة Android

استخدم Fast Pair (الإقران السريع) لإقران سماعة الرأس عندما ترى إشعار Fast Pair (الإقران السريع) على جهازك، حدد "Connect" (اتصال).

## للأجهزة التي تعمل بنظام iOS والأجهزة الأخرى

افتح إعدادات Bluetooth® على جهازك. حدد "Logi Zone Wireless 2 ES B2B" ضمن الأجهزة القابلة للاكتشاف.

3. بمجرد نجاح الإقران، يتحول لون مؤشر المصباح إلى اللون الأبيض الثابت.

**ملحوظة:** من المرة الثانية للاقتتان، ستحتاج إلى الدخول يدويًا إلى وضع الاقتران على سماعة الرأس عن طريق تحريك مفتاح التشغيل إلى أيقونة Bluetooth®.

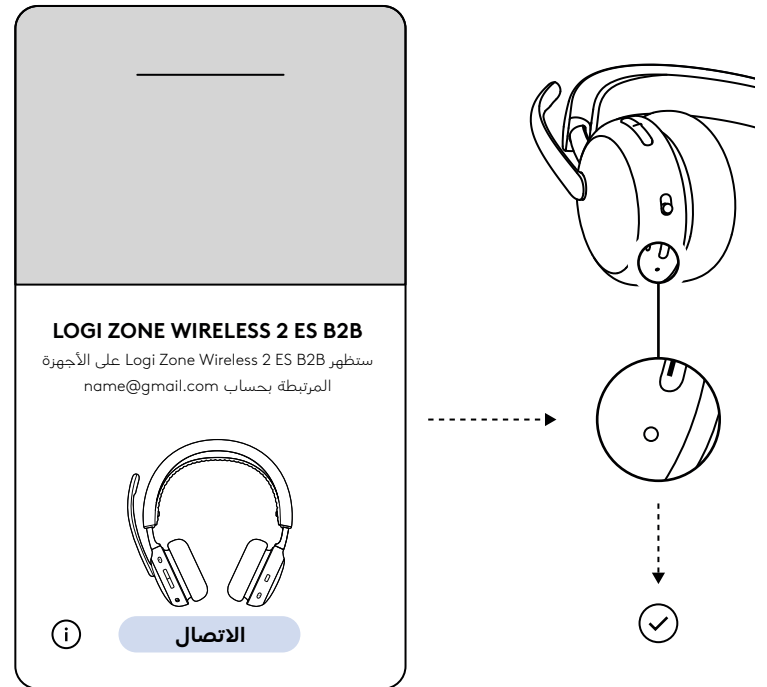

### ضبط سماعة الرأس

1. اضبط سماعة الرأس عن طريق تحريك وسادتي الأذن لأعلى ولأسفل على عصابة الرأس.
2. غطاء الأذن دواران ليتلاءما مع شكل أذنك.
3. قد يكون من الأسهل ضبط سماعة الرأس على رأسك. حرّك غطاءي الأذن إلى أعلى وأسفل على عصابة الرأس إلى أن يستقرا بشكل مريح على أذنيك.

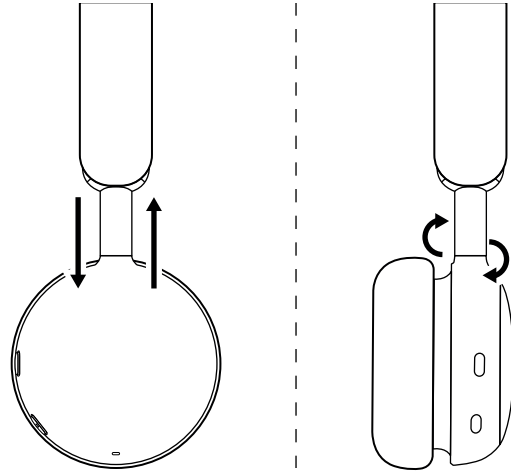

### ضبط حامل الميكروفون

يدور زراع الميكروفون بزاوية تبلغ ٢٧٠ درجة. يمكنك ارتداؤه على الجانب الأيمن أو الأيسر، وستتحول قناة الصوت تلقائيًا حسب الاتجاه الذي ترتدي فيه الميكروفون.

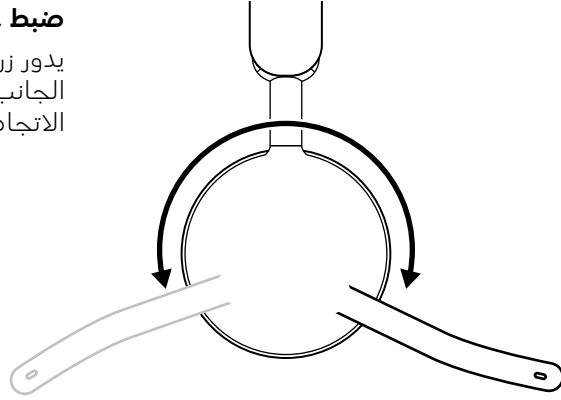

يجب وضع ذراع الميكروفون بالقرب من فمك أو بجانبه، بحيث يكون محاذيًا لزاوية الفم.

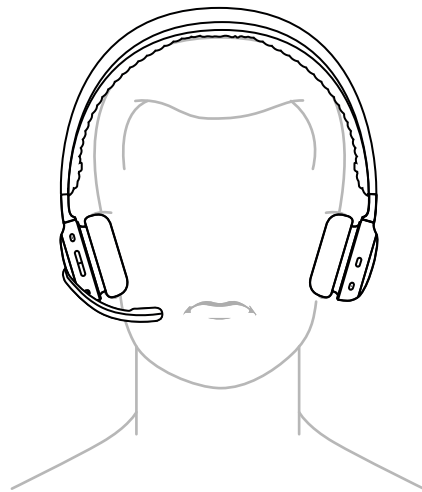

## الشحن

تتوقف سماعة الرأس تلقائيًا عن التشغيل عند عدم استعمالها. يمكن تغيير إعداد مؤقت وضع السكون من تطبيق Logi Tune. سيتحول ضوء مؤشر سماعة الرأس إلى اللون الأحمر عندما تكون البطارية منخفضة.

### الشحن بواسطة كابل USB

1. صل أحد أطراف الكابل إلى منفذ USB-C أسفل غطاء سماعة الأذن، والطرف الآخر إلى منفذ شحن USB-C في جهاز الكمبيوتر لديك أو قاعدة الإرساء محول الطاقة.
  2. يصدر المصباح المؤشر ضوءًا أبيض اللون يومض ببطء للإشارة إلى أن عملية الشحن جارية.
  3. يصدر المصباح المؤشر ضوءًا أبيض ثابتًا للإشارة إلى أن عملية الشحن اكتملت.
- يستغرق شحن البطارية بالكامل ساعتين.
  - سيمنحك شحن البطارية لمدة 5 دقائق، إمكانية التحدث لمدة ساعة واحدة\*.
4. يمكن استخدام سماعات الرأس مع إقران تقنية Bluetooth® أثناء الشحن. كما يمكن استخدامها كسماعة رأس سلكية من خلال توصيل كابل USB-C أثناء إيقاف تشغيل سماعة الرأس.

\* قد يختلف عمر البطارية باختلاف الظروف البيئية وأجهزة الكمبيوتر.

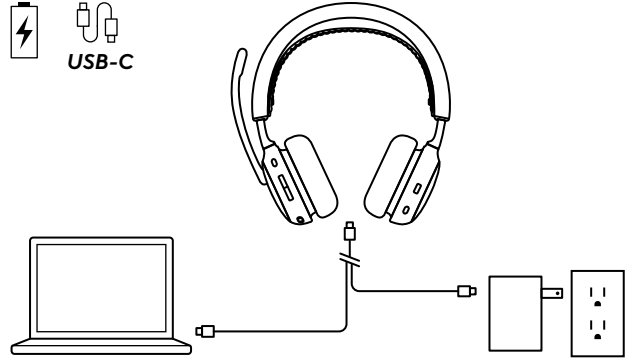

## عناصر التحكم في سماعة الرأس

الزر	الاستخدام	الإجراء
	عناصر تحكم في المكالمات	الرد / إنهاء المكالمات استئناف المكالمات قيد الانتظار
	المساعد الصوتي	رفض المكالمات تشغيل المساعد الصوتي (عندما لا تكون هناك مكالمات نشطة)
	أزرار التحكم في مكالمات Teams (إصدار Teams فقط)	أنشطة Teams
	عناصر ميزة إلغاء الضوضاء النشطة (ANC)	التبديل بين وضع إلغاء الضوضاء النشطة (ANC) وتشغيل وضع الشفافية
	عناصر ميزة إلغاء الضوضاء النشطة (ANC)	إيقاف تشغيل إلغاء الضوضاء النشطة (ANC)
	يُفعل باستخدام Logi Tune	تشغيل / إيقاف مؤقت
	يُفعل باستخدام Logi Tune	المقطع التالي
		المقطع السابق
		ثلاث ضغطات
	مفاتيح التحكم في مستوى الصوت	رفع مستوى الصوت خفض مستوى الصوت
	كتم الصوت	تشغيل كتم الصوت
إيقاف تشغيل كتم الصوت		قلب ذراع الميكروفون للأسفل

### ملحوظة:

- لا تعمل أنشطة Teams إلا عندما يكون Teams مثبتًا على كمبيوتر غير مؤمن.
- تعتمد وظيفة التحكم في الوسائط على نوع التطبيق. لا يمكن إعدادها إلا من خلال تطبيق Logi Tune.
- الأولوية الأولى تكون دائمًا لأنشطة المكالمات على تشغيل الوسائط. عند توصيل جهاز Bluetooth®، فسيكون للجهاز النشاط الأخير الأولوية عن الجهاز الآخر. ويمكن تخصيص الأولوية بين جهازي Bluetooth® من خلال تطبيق Logi Tune في الأجهزة المتصلة.
- لمعرفة المزيد عن زر Teams، يُرجى زيارة صفحة دعم Microsoft: استخدم زر Microsoft Teams على جهاز Teams المعتمد لديك.
- تشير التعليمات الصوتية إلى وقت تشغيل / إيقاف تشغيل الميكروفون.

**نصيحة:** يمكن تخصيص ميزة إلغاء الضوضاء النشطة (ANC) على تطبيق Logi Tune.

## إلغاء الضوضاء النشطة (ANC)

تحجب ميزة إلغاء الضوضاء النشطة (ANC) الضوضاء من حولك لمساعدتك في التركيز على المهمة التي بين يديك.

- اضغط على الزر لإلغاء الضوضاء النشطة (ANC) في جانب وسادتي الأذن للتبديل بين إلغاء الضوضاء النشطة (ANC) ووضع الشفافية.

- ستكون هناك تعليمات صوتية عند التبديل بين الأوضاع.

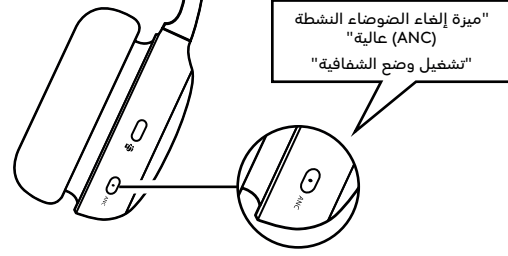

**ملاحظة:** يمكن تخصيص زر إلغاء الضوضاء النشطة (ANC) للتنقل بين 5 أوضاع مختلفة على تطبيق Logi Tune: إلغاء الضوضاء النشطة التكييفي (ANC)، وارتفاع/انخفاض/إيقاف تشغيل إلغاء الضوضاء النشطة (ANC)، ووضع الشفافية.

## مؤشر ضوء سماعة الرأس

الحالة	المصباح	
تشغيل الطاقة	ثابت	أبيض
متصل بجهاز		
البطارية مشحونة بالكامل		
جارٍ شحن البطارية	يومض	أحمر
مكالمة واردة	يومض	
وضع إقران Bluetooth®	وأمض	
انخفاض طاقة البطارية	ثابت	بنفسجي وأبيض
تشغيل كتم الصوت	وأمض	
تحديث البرامج الثابتة لسماعة الرأس		

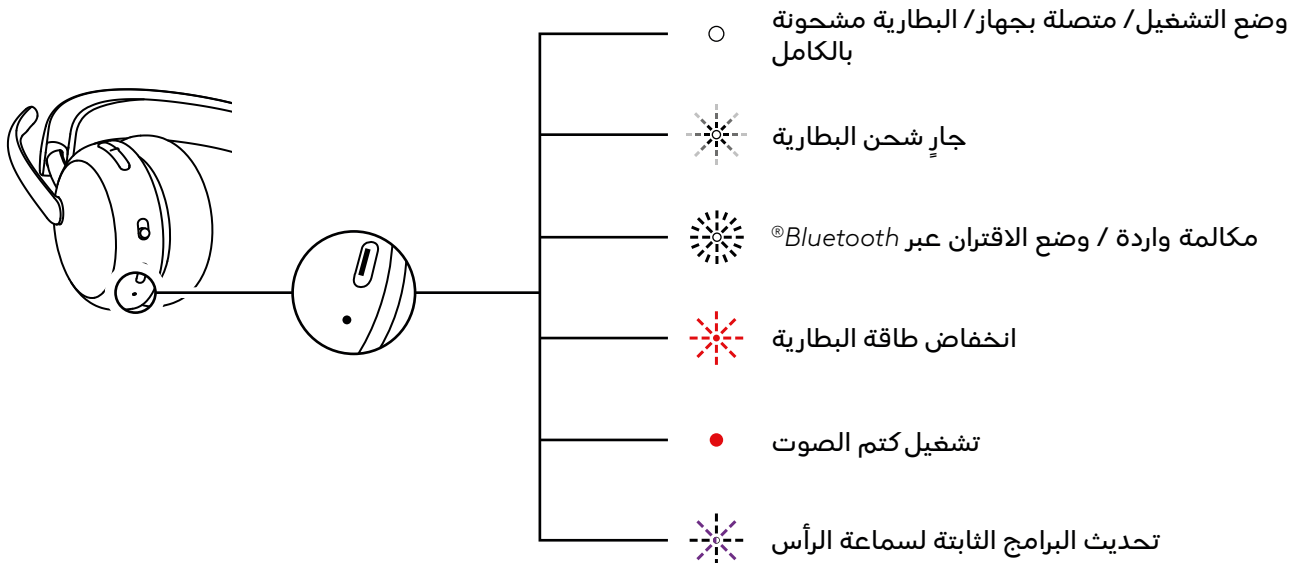

### الصوت عند التوصيل عبر USB (متوافق مع الكثافة)

يمكن استخدام سماعة الرأس كسماعة رأس سلكية؛ إذا كان صوتك غير مستقر أثناء المكالمات نتيجة وجود عدد كبير جدًا من الأجهزة اللاسلكية القريبة (كثافة عالية).

1. أوقف تشغيل سماعة الرأس.

2. صل سماعة الرأس بكابل USB المرفق. وقم بتوصيل الجانب الآخر من كابل USB-C بمنفذ USB-C على جهاز الكمبيوتر الخاص بك.

3. تأكد من تحديد "Logi Zone Wireless 2 ES B2B-USB" في إعدادات جهاز الصوت.

**ملحوظة:** تُشحن سماعة الرأس في أثناء هذا الوضع. قد لا تتوفر عناصر تحكم الأزرار في هذا الوضع.

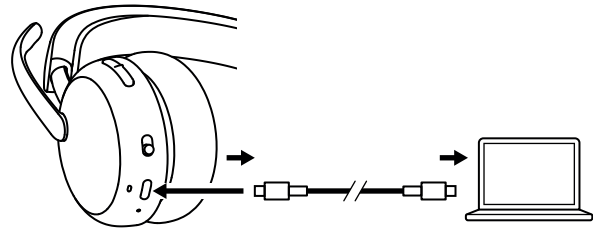

### تطبيق LOGI TUNE

يساعد تطبيق Logi Tune في تحسين أداء سماعة الرأس لديك من خلال التحديثات الدورية للبرنامج والبرامج الثابتة. تعرف على المزيد ونزل Logi Tune من [logitech.com/tune](https://logitech.com/tune)، أو متجر *Apple App Store*، أو متجر *Google Play*.

↓ Logi Tune



### ضبط النغمة الثانوية

**تتيح لك النغمة الثانوية** سماع صوتك أثناء محادثاتك كي تدرك مدى ارتفاع صوتك وأنت تتحدث. من تطبيق Logi Tune، اختر ميزة النغمة الثانوية، واضبط القرص الدوار وفقًا لتقديرك.

- يمثل الرقم المرتفع صوتًا خارجيًا أكبر.

- يمثل الرقم المنخفض صوتًا خارجيًا أقل.

### مؤقت السكون التلقائي

افتراضيًا، تتوقف سماعة الرأس عن العمل تلقائيًا عند عدم استعمالها لمدة 30 دقيقة. يمكنك ضبط مؤقت السكون من تطبيق Logi Tune.

### معادل الصوت الديناميكي للميكروفون

يمكنك تخصيص معادل الصوت الديناميكي للميكروفون في تطبيق Logi Tune لضبط صوتك ليصبح أوضح وأعمق.

## حماية السمع

توفر سماعة Zone Wireless 2 ES for Business ثلاثة أنواع من الحماية لمساعدتك على السمع بأمان.

**تحديد الحد الأقصى للصوت:** يتم تحديد حجم الصوت دائمًا عند 100 ديسيبل لمنع تلف حاسة السمع.

**حماية ضد الصدمات الصوتية:** تعمل على إزالة الارتفاعات الصوتية المفاجئة لتجنب الصدمات الصوتية وفقًا للمبادئ التوجيهية الأسترالية G616. يمكن تمكين هذا في تطبيق Logi Tune وينطبق على جميع الأنشطة فقط.

**التعرض للضوضاء على مدار الوقت:** تحمي السماعة أذنيك من التعرض للضوضاء على مدار 8 ساعات بحد أقصى يصل إلى 85 ديسيبل وفقًا للمبادئ التوجيهية الأسترالية G616. يمكن تمكين هذا في تطبيق Logi Tune وينطبق على جميع الأنشطة فقط.

## تحديث سماعة الرأس الخاصة بك

نزل Logi Tune من [logitech.com/tune](http://logitech.com/tune) وتحقق من وجود تحديثات للبرامج الثابتة.

**ملحوظة:** قم بإيقاف تشغيل سماعة الرأس وإعادة تشغيلها بعد اكتمال التحديث للتأكد من إتمامه بنجاح.

## إعادة ضبط سماعة الرأس

لإعادة ضبط سماعة الرأس إلى حالتها الأصلية، قم بتشغيلها، ثم اضغط مطولاً على زر رفع الصوت وحرك زر التشغيل إلى وضع الإقران لمدة 5 ثوانٍ. تتم إعادة تعيين سماعة الرأس بنجاح عندما يومض مؤشر ضوء سماعة الرأس بسرعة باللونين الأحمر والأبيض لثلاث مرات ومن ثم ينطفئ.

يمكنك أيضًا إجراء إعادة ضبط المصنع على Logi Tune:

1. حدّد سماعة الرأس الخاصة بك من قائمة "الأجهزة".
2. انقر فوق الزر (i) الموجود على اليمين.
3. انقر فوق "Factory reset" (إعادة ضبط المصنع)، ثم حدد "Proceed to factory reset" (متابعة إلى إعادة ضبط المصنع) لاستعادة إعدادات المصنع.

## الأبعاد

### سماعة الرأس:

الطول × العرض × السمك:  
185.2 × 183.6 × 73.0 ملم

### الوزن:

212 جرامًا

## متطلبات النظام

العمل بتطبيقات الاتصال الشائعة على أغلب المنصات وأنظمة التشغيل من خلال Bluetooth® و iOS أو أجهزة Android التي تدعم Bluetooth®.

## المواصفات الفنية

نوع الميكروفون: ميكروفون مزودان بخاصية الإلغاء النشط للضوضاء مع خوارزميات تعتمد على الذكاء الاصطناعي ومعادل الصوت للميكروفون

استجابة التردد (سماعة الرأس): من 20 هرتز إلى 20 كيلو هرتز (وضع الموسيقى)، من 100 هرتز إلى 8 كيلو هرتز (وضع التحدث)

استجابة التردد (الميكروفون): من 100 هرتز إلى 8 كيلو هرتز

نوع البطارية: بطارية مدمجة (أيون الليثيوم)

عمر البطارية (وقت التحدث)\*: ما يصل إلى 20 ساعة (مع تشغيل ميزة إلغاء الضوضاء النشطة (ANC))، وما يصل إلى 25 ساعة (مع إيقاف تشغيل ميزة إلغاء الضوضاء النشطة (ANC))

عمر البطارية (وقت الاستماع)\*: ما يصل إلى 25 ساعة (مع تشغيل ميزة إلغاء الضوضاء النشطة (ANC))، وما يصل إلى 48 ساعة (مع إيقاف تشغيل ميزة إلغاء الضوضاء النشطة (ANC))

Bluetooth® الإصدار: 5.3

النطاق اللاسلكي\*: حتى 50 مترًا / 170 قدمًا (مجال رؤية مفتوح)

طول كابل الشحن من USB-C إلى C: 1.5 م

التوافق الصوتي: متوافق مع EN 50332-2

\* قد يختلف عمر البطارية ونطاق الاتصال اللاسلكي وفقًا للظروف البيئية وأجهزة الكمبيوتر.

[www.logitech.com/support/zonewireless2es-b](http://www.logitech.com/support/zonewireless2es-b)

## הכר את המוצר

### תצוגה מאחור

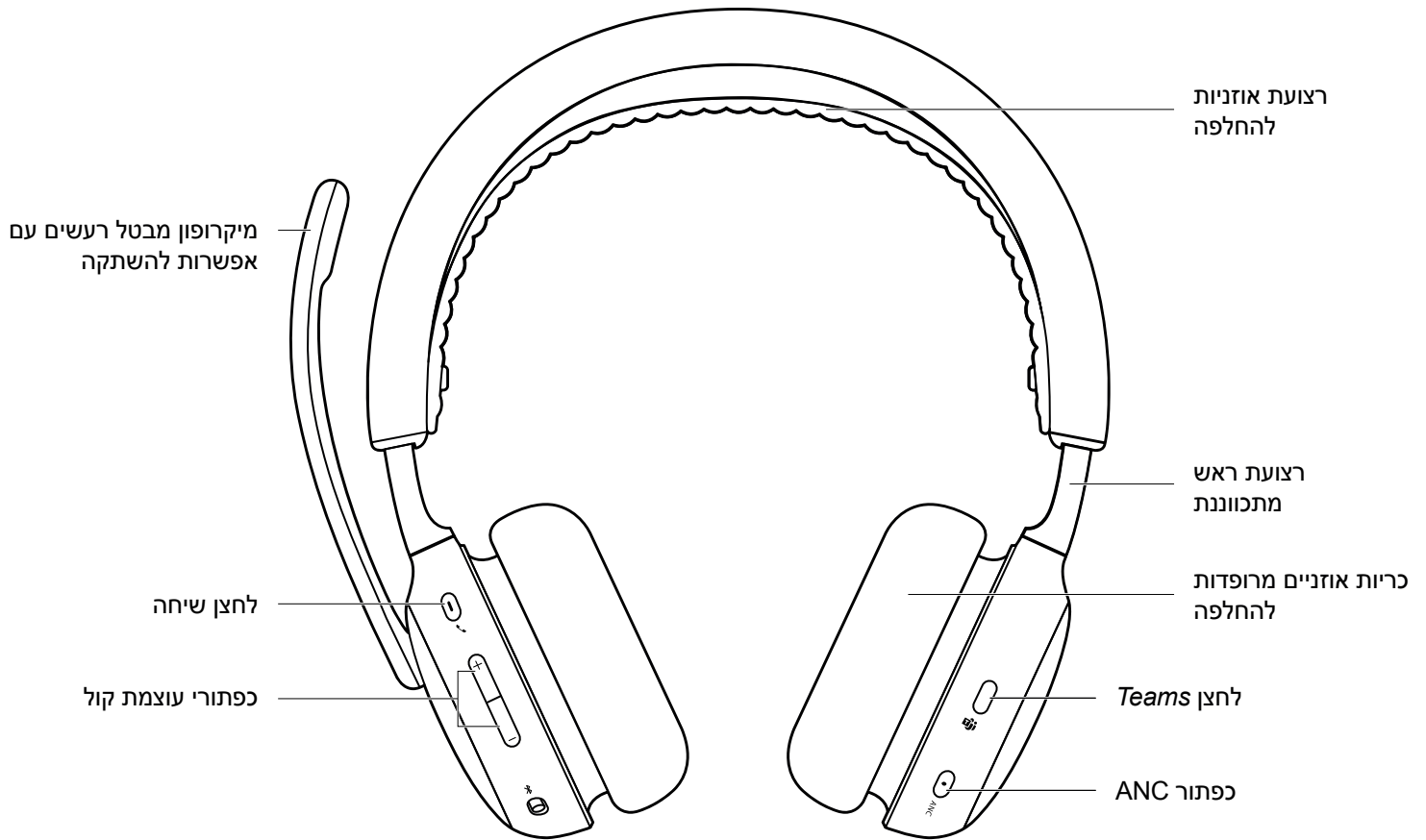

### מבט תחתון

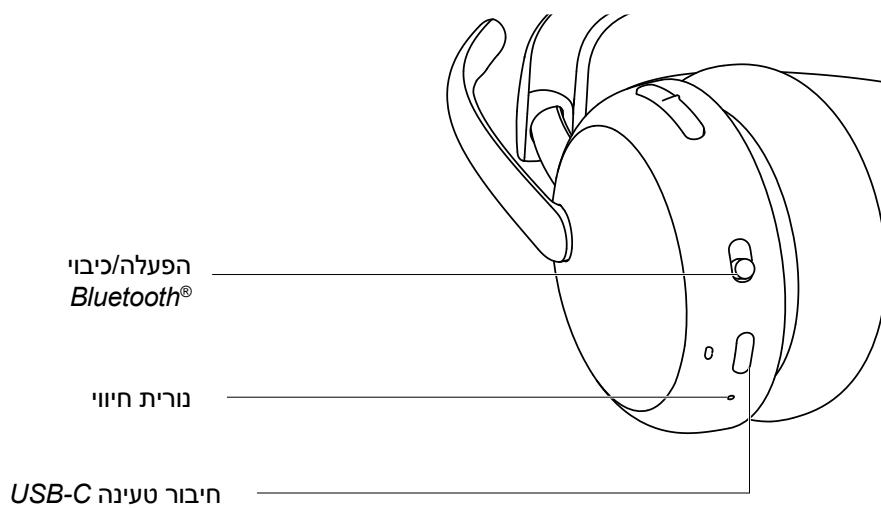

## מה בקופסה?

1. אוזניות
2. כבל טעינה USB-C ל-C
3. תיק לנסיעות
4. תיעוד למשתמש

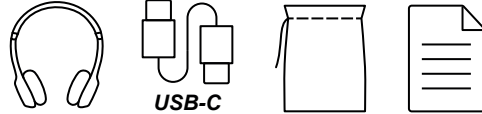

## הפעל בפעם הראשונה צימוד BLUETOOTH® למחשב

1. החלק את מתג ההפעלה למרכז.
2. לאחר ההפעלה, מחוון האור הופך לבן.
3. אם זו הפעם הראשונה בהתאמה למכשיר, האוזניים תיכנס אוטומטית למצב התאמה כדי להתחבר למחשב הנייד שלך. נורית החיווי תהבהב בלבן במהירות.

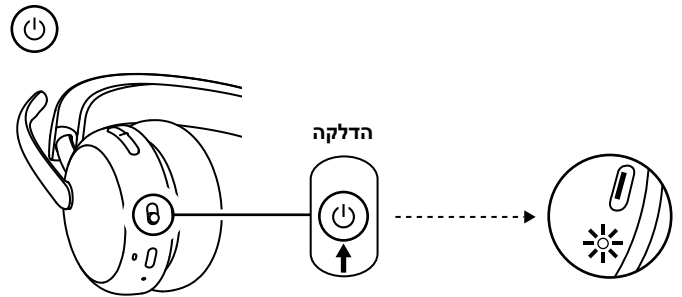

## 4. עבור Windows

צמד את אוזניית הראש דרך Swift Pair. כאשר הודעת ה-Swift Pair מציגה את "Logi Zone Wireless 2 (ES B2B)", בחר "התחבר".

הערה: ודא שהאפשרות "הצג התראות להתחברות באמצעות Swift Pair" מופעלת בהגדרת ה-Bluetooth® של המחשב הנייד שלך.

## עבור Mac ומערכות הפעלה אחרות

פתח את תפריט הגדרות ה-Bluetooth® במכשיר. בחר "Logi Zone Wireless 2 ES B2B" במכשירים הניתנים לגילוי.



## 5. לאחר השלמת הצימוד, נורית החיווי תאיר בלבן רצוף.

הערה: עבור Windows 11, האוזניות יוצגו כ-"Logi Zone Wireless 2 ES B2B" ברשימת מכשירי ה-Bluetooth® שלך לאחר החיבור. עבור גרסאות Windows אחרות, הוא יוצג גם כ-"Logi Zone Wireless 2 ES B2B" וגם "Logi Zone Wireless 2 ES B2B".

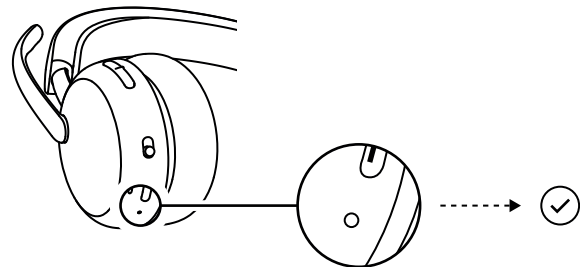

### כיבוי

החלק את המתג הפעלה אל סמל ההפעלה/כיבוי.

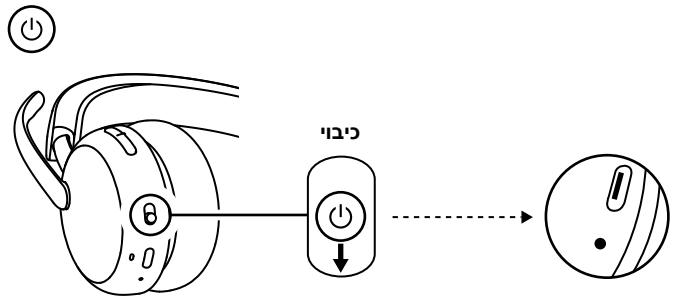

### צימוד דרך Bluetooth®

1. החלק את מתג ההפעלה לסמל Bluetooth® והחזק אותו למשך 2 שניות. נורת החיווי תהבהב בלבן במהירות.

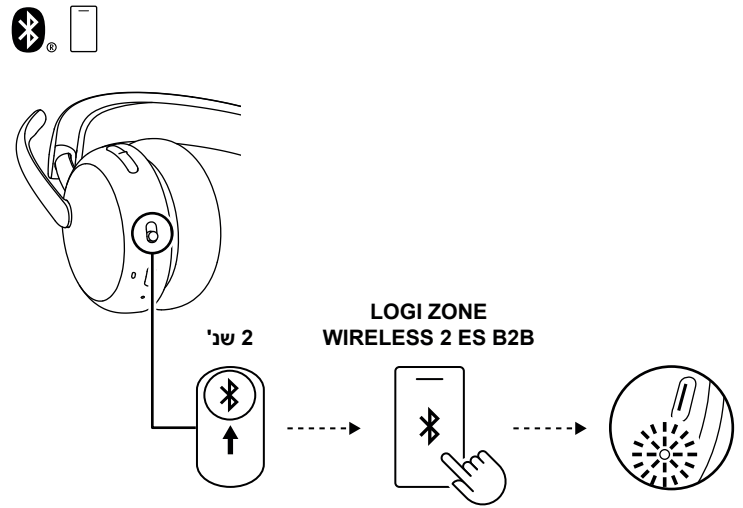

### 2. מכשירי Android

השתמש ב-Fast Pair כדי להתאים את האוזניות. כשתראה את ההתראה Fast Pair במכשיר שלך, לחץ "התחבר".

### עבור iOS ומכשירים אחרים

פתח את הגדרות Bluetooth® במכשיר שלך. בחר "Logi Zone Wireless 2 ES B2B" במכשירים הניתנים לגילוי.

3. לאחר השלמת הצימוד, נורת החיווי תאיר בלבן רצוף.

**הערה:** מהזיווג בפעם השנייה, עליך להיכנס ידנית למצב ההתאמה באוזניות על ידי החלקה של מתג ההפעלה לסמל Bluetooth®.

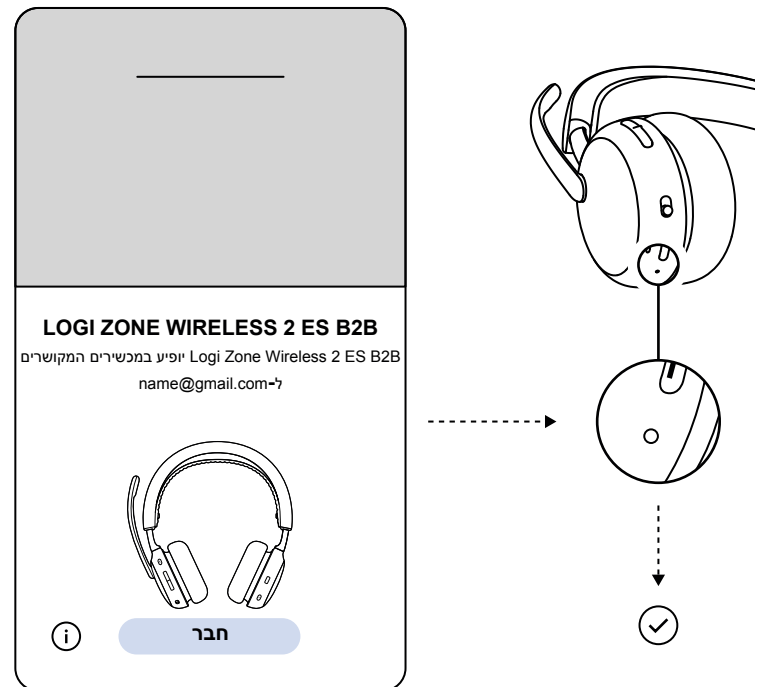

### כוונן האוזניות

1. כוונן את האוזניות על ידי הזזת כיסויי האוזניים למעלה ולמטה לאורך ראש הקיר.
2. סובב את האפרכסות כך שיתאימו היטב לאוזן.
3. לעתים קל יותר לכוונן את האוזניות כאשר הן נמצאות על הראש. הזז את האפרכסות מעלה ומטה על רצועת הראש, עד להתאמה נוחה על האוזניים.

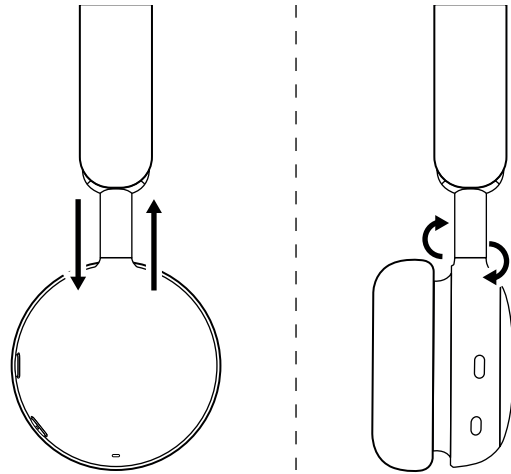

### כוונן מיקרופון בום

זרוע המיקרופון מסתובבת 270 מעלות. לבשו אותו בצד שמאל או ימין. ערוץ השמע יעבור אוטומטית, בהתאם לכיוון שאליו אתם עובדים את המיקרופון.

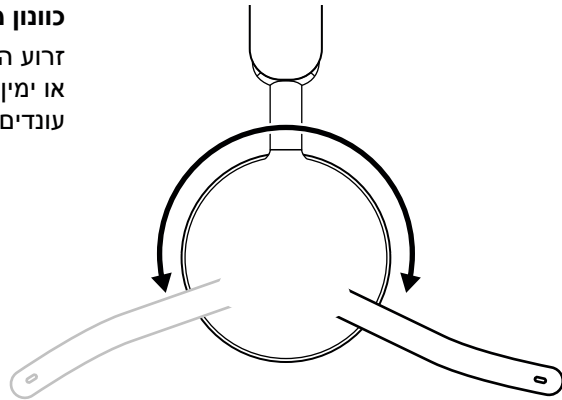

יש למקם את בום המיקרופון קרוב או ליד הפה, מיושר עם פינת הפה.

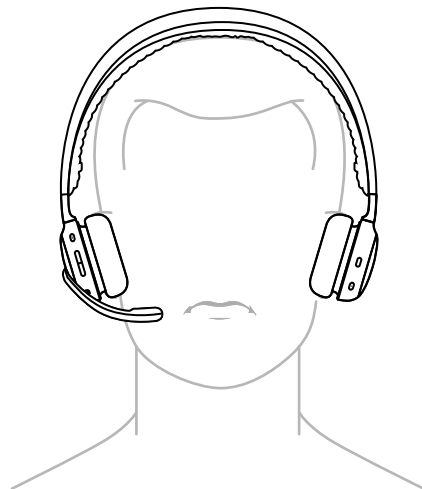

## טעינה

האוזניות נכבות אוטומטית כאשר הן נותרות במצב סרק. אפשר לשנות את טיימר השינה ביישום Logi Tune. נורית חייוי האוזניות תידלק באדום כאשר הסוללה חלשה.

### טעינה באמצעות כבל USB

1. חבר קצה אחד של הכבל ליציאת USB-C בחלק התחתון של האפרכסת ואת הקצה השני ליציאת הטעינה של ה-USB-C במחשב, במסוף או למתאם חשמל.
  2. נורית החיווי תאיר ב"לבן נושם" לציון הטעינה.
  3. נורית החיווי תאיר בלבן רצוף לאחר טעינה מלאה.
  - שעתיים של טעינה טוענות את הסוללה במלואה.
  - 5 דקות יספיקו לכם למשך עד שעה של זמן שיחה.\*
  4. אפשר להשתמש באוזניות הראש עם Bluetooth® במהלך הטעינה. אפשר גם להשתמש בהן בתור אוזניות חוטיות, כשכבל ה-USB-C מחובר והאוזניות כבויות.
- \* חיי הסוללה עשויים להשתנות בהתאם לתנאי הסביבה והמחשוב.

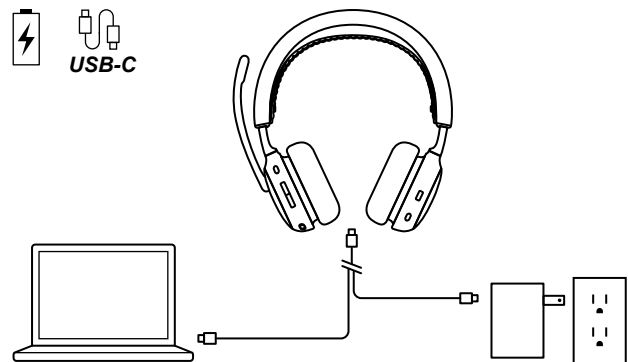

לחצן	שימוש		פעולה
	בקרות שיחה	מענה/סיום שיחה	לחיצה קצרה
		חידוש שיחה בהמתנה	
	עוזר קולי	הפעלת העוזר הקולי (כאשר אין פעילות שיחה)	לחיצה לשתי שניות
	בקרות שיחות של Teams (גרסת Teams בלבד)	פעילויות ב-Teams	לחיצה קצרה
			לחיצה לשתי שניות
	פקדי ANC	מעבר בין ANC ל-Surface Open	לחיצה קצרה
		כבי ANC	לחיצה לשתי שניות
	פקדי מדיה (הפעלה עם Logi Tune)	הפעלה/השהיה	לחיצה קצרה
		מעבר לרצועה הבאה	לחיצה כפולה
		מעבר לרצועה קודמת	שלוש לחיצות
	פקדי עוצמת קול	הגברת עוצמת קול	לחיצה קצרה למעלה
		הנמכת עוצמת קול	לחיצה קצרה למטה
	השתק	השתקה	מיקרופון בום מורם
		ביטול השתקה	בום המיקרופון נפתח

**הערה:**

- הפעילויות ב-Teams מתפקדות רק כאשר Teams פועלת במחשב שאינו חסום.
- תפקוד פקדי המדיה תלוי בסוג היישום. ניתן להגדיר זאת רק דרך אפליקציית Logi Tune.
- פעילויות שיחה תמיד מקבלות עדיפות ראשונה על פני הזרמת מדיה. כששני מכשירי Bluetooth מחוברים, המכשיר הפעיל האחרון יקבל עדיפות על פני השני. ניתן להתאים אישית את העדיפות בין שני התקני Bluetooth באפליקציית Logi Tune תחת התקנים מחוברים.
- למידע נוסף על כפתור Teams, בקרו בדף התמיכה של Microsoft: השתמש בלחצן Microsoft Teams במכשיר Teams המאושר שלך.
- הנחיות קוליות מציינות כאשר המיקרופון מושתק או שהשתקו מבוטלת.

**טיפ:** ניתן להתאים אישית את ANC באפליקציית Logi Tune.

### ביטול רעש אקטיבי (ANC)

ANC חוסם רעשים סביבך כדי לעזור לך להתרכז במשימה.

- לחץ על כפתור ה-ANC בצד כיסוי האוזניים כדי לעבור בין מצב ANC למצב שקיפות.

- יהיו הנחיות קוליות בעת המעבר בין מצבים.

הערה: ניתן להתאים אישית את כפתור ה-ANC כדי לעבור בין עד 5 מצבים שונים באפליקציית Logi Tune: ANC, גבוה/נמוך/כבוי, שקיפות.

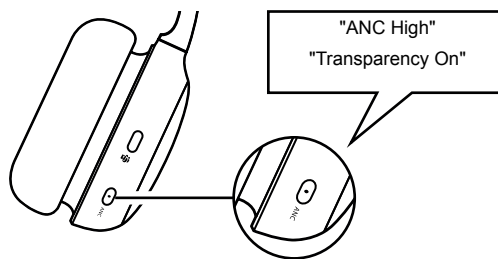

### נורית חיווי של האוזניות

מצב	נורית	
מופעל	רצוף	לבן
מחובר למכשיר		
סוללה טעונה במלואה		
הסוללה בטעינה	מהבהב לאט	אדום
שיחה נכנסת	מהבהב	
מצב צימוד Bluetooth®	מהבהב רגיל	
סוללה חלשה	רצוף	סגול ולבן
מושתק	מהבהב רגיל	
עדכון קושחת אוזניות		

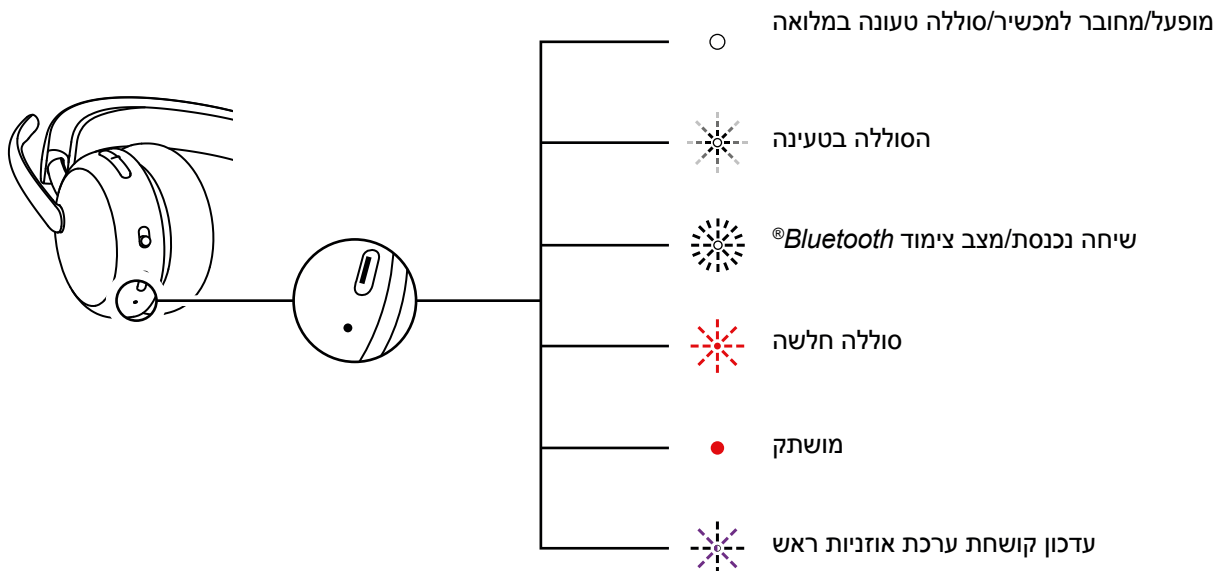

## שמע דרך USB (לסביבות צפופות)

אם השמע לא יציב במהלך שיחה, משום שיש יותר מדי מכשירים אלחוטיים בקרבת מקום (צפיפות גבוהה), אפשר להשתמש באוזניות כאוזניות חוטיות.

1. כבה את האוזניות.

2. חבר את האוזניות לכבל ה-USB שסופק. לאחר מכן, חבר את הקצה השני של כבל ה-USB לציאת USB-C במחשב.

3. ודא ש-"Logi Zone Wireless 2 ES B2B-USB" נבחר בהגדרת התקן השמע.

הערה: האוזניות נטענות במצב זה. ייתכן שפקדי הלחצנים לא יהיו זמינים במצב זה.

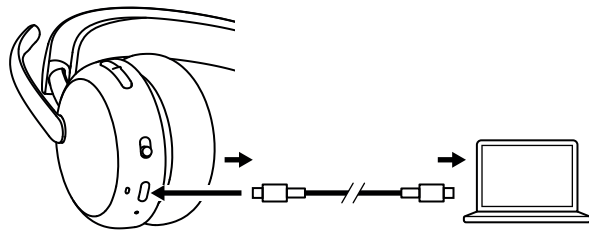

## LOGI TUNE

Logi Tune עוזר לשפר את ביצועי האוזניות באמצעות עדכוני תוכנה וקושחה תקופתיים. למידע נוסף והורד את Logi Tune בכתובת [logitech.com/tune](https://logitech.com/tune), בחנות *Apple App Store* או *Google Play*.

↓ Logi Tune



## כוונן שמיעה עצמית

**שמיעה עצמית** מאפשרת לך לשמוע את הקול של עצמך בשיחות, כדי שתדע מהי עוצמת הדיבור שלך. ביישום Logi Tune, בחר בתכונת השמיעה העצמית, וכונן את החוגה בהתאם.

- מספר גבוה יותר פירושו שאתה שומע יותר צליל חיצוני.

- מספר נמוך יותר פירושו שאתה שומע פחות רעש חיצוני.

## טיימר שינה אוטומטי

כברירת מחדל, האוזניות שלך יכבו אוטומטית לאחר שאינן בשימוש במשך 30 דקות. התאם את טיימר השינה באפליקציית Logi Tune.

## אקולייזר מיקרופון

התאימו אישית את אקולייזר המיקרופון ב-Logi Tune כדי לכוון את קולכם כך שישמע בהיר יותר או עמוק יותר.

## הגנה על השמיעה

Zone Wireless 2 ES for Business מספק שלושה סוגי הגנה שיעזרו לכם לשמוע בבטחה.

**מגבלת שיא:** עוצמת השמע תמיד מוגבלת ל-100dBA כדי למנוע פגיעה בשמיעה.

**הגנה מפני בהלה:** מונעת שיאי שמע פתאומיים, כדי למנוע הלם אקוסטי, לפי ההנחיה G616 של אוסטרליה. ניתן לאפשר זאת ביישום Logi Tune ולהחיל על פעולות שיחה בלבד.

**חשיפה לרעש לאורך זמן:** הוא מגן על האוזניים מפני חשיפה לרעש לאורך תקופה של 8 שעות עם מגבלה של עד 85dBA בהתאם להנחיות G616 האוסטרליות. ניתן לאפשר זאת ביישום Logi Tune ולהחיל על פעולות שיחה בלבד.

## עדכון ערכת אוזניות ראש

הורד את Logi Tune מ-[logitech.com/tune](http://logitech.com/tune) ובדוק אם קיימים עדכוני קושחה זמינים.

**הערה:** כבה והפעל את האוזניות לאחר השלמת העדכון כדי לוודא שהוא בוצע בהצלחה.

## איפוס אוזניות הראש

כדי לאפס את האוזניות למצבן המקורי, הפעילו אותן, לחצו לחיצה ארוכה על כפתור הגברת עוצמת הקול והזיזו את כפתור ההפעלה למצב התאמה למשך 5 שניות. איפוס האוזניות יצליח כשנורית החיווי של האוזניות תהבהב מהר באדום-לבן שלוש פעמים, ותכבה.

אתה יכול גם לבצע איפוס להגדרות היצרן ב-Logi Tune:

1. בחר את האוזניות שלך ברשימה "התקנים".
2. לחץ על כפתור (i) בצד ימין.
3. לחץ על "איפוס להגדרות היצרן" ולאחר מכן בחר "המשך לאיפוס היצרן" כדי לשחזר את הגדרות היצרן.

## מידות

אוזניות ראש:

גובה x רוחב x עומק:  
185.2 x 73.0 x 183.6 מ"מ

משקל:

212 גרם

## דרישות מערכת

עובד עם יישומי שיחה נפוצים בכמעט כל הפלטפורמות ומערכות ההפעלה דרך מכשירים תומכי *iOS* ו-*Bluetooth*® או *Android Bluetooth*®.

## מפרט טכני

סוג מיקרופון: 2 מיקרופונים עם ביטול רעשים, אלגוריתמים מבוססי בינה מלאכותית ואיקולייזר מיקרופון

תחום היענות (אוזניות): 20 הרץ-20 קילוהרץ (מצב מוזיקה), 100 הרץ-8 קילוהרץ (מצב דיבור)

תחום היענות (מיקרופון): 100 הרץ-8 קילוהרץ

סוג סוללה: סוללה מובנית (ליתיום-יון)

חיי סוללה (זמן שיחה):\* עד 20 שעות (ANC דלוק), עד 25 שעות (ANC כבוי)

חיי סוללה (זמן האזנה):\* עד 25 שעות (ANC דלוק), עד 48 שעות (ANC כבוי)

גרסת *Bluetooth*®: 5.3

טווח אלחוטי:\* עד 50 מטר (במרחב פתוח עם קו ראייה)

אורך כבל טעינה מסוג *USB-C* ל-1.5 מ'

תאימות שמע: תואם ל-EN 50332-2

\* חיי הסוללה וטווח הגישה האלחוטי עשויים להשתנות בהתאם לתנאי הסביבה ולתנאי המחשב.

[www.logitech.com/support/zonewireless2es-b](http://www.logitech.com/support/zonewireless2es-b)

© 2025 Logitech. Logitech, Logi, Zone, and their logos are trademarks or registered trademarks of Logitech Europe S.A. and/or its affiliates in the U.S. and other countries. *Apple*, the *Apple* logo, *App Store*, *iOS*, and *Mac* are trademarks of Apple Inc. *Android*, *Google Play* and the *Google Play* logo are trademarks of Google LLC. The *Bluetooth*® word mark and logos are registered trademarks owned by Bluetooth SIG, Inc. and any use of such marks by Logitech is under license. *Windows* is a trademark of the Microsoft group of companies. *USB-C* and all other 3rd party trademarks are the properties of their respective owners. Logitech assumes no responsibility for any errors that may appear in this manual. Information contained herein is subject to change without notice.

WEB-621-002716 002