

ZONE WIRELESS 2 ES FOR BUSINESS (WITH RECEIVER VERSION)

Setup Guide



CONTENTS

English 3

Français 15

Türkçe 27

39 فارسی

51. العربية

KNOW YOUR PRODUCT

FRONT VIEW

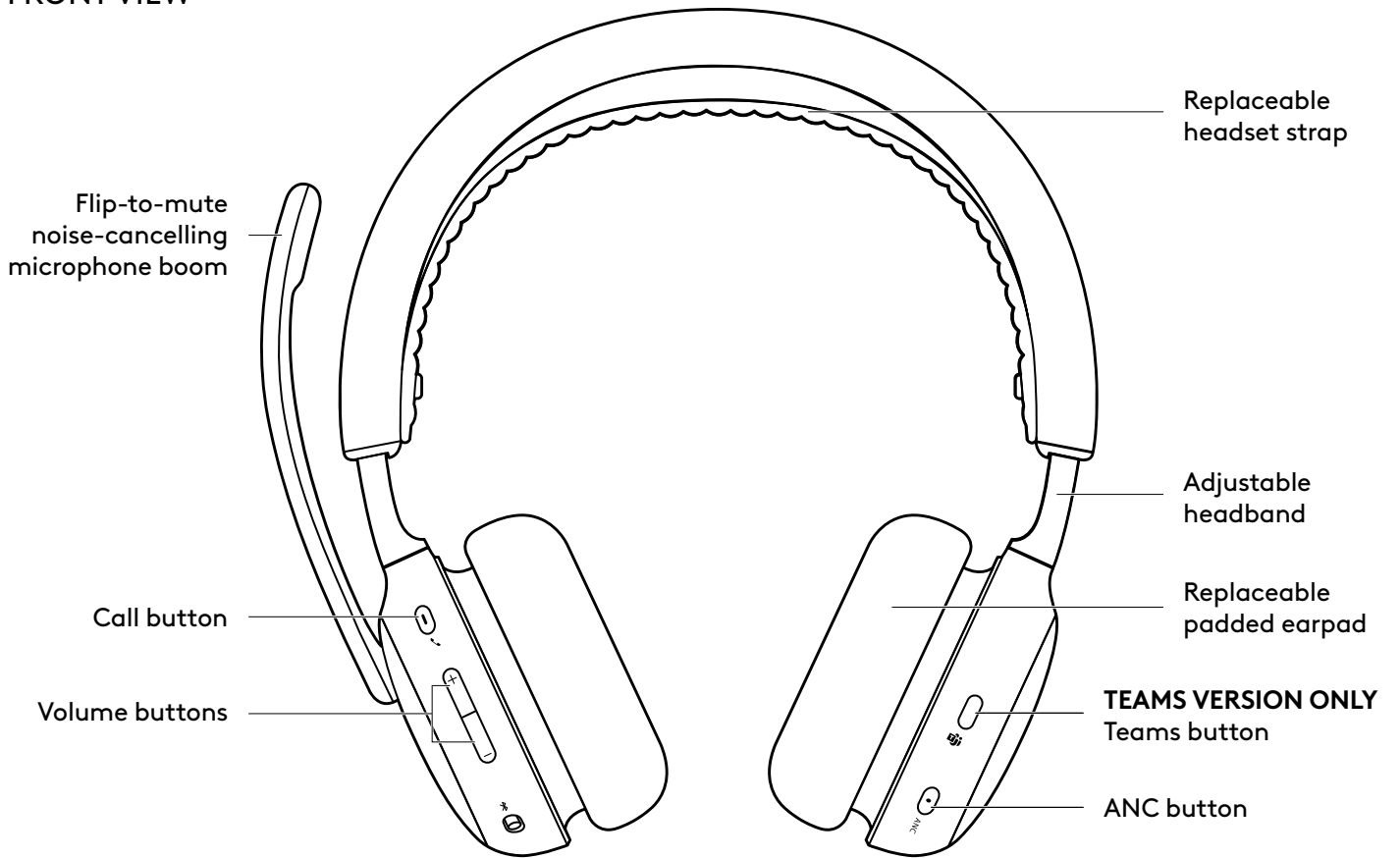

BOTTOM VIEW

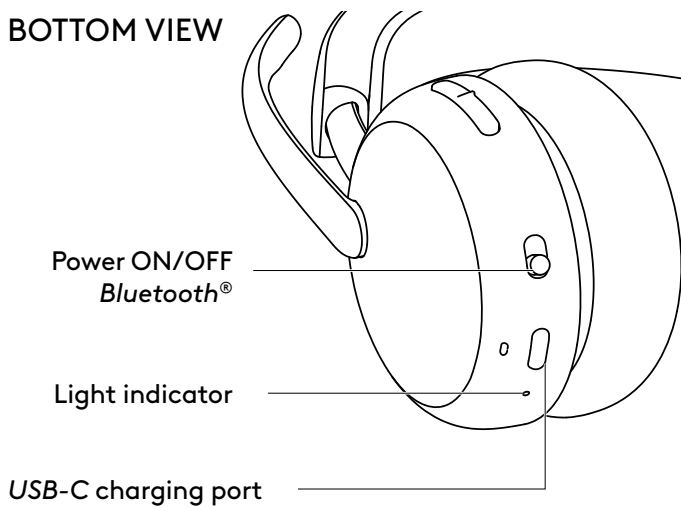

USB RECEIVER AND ADAPTER

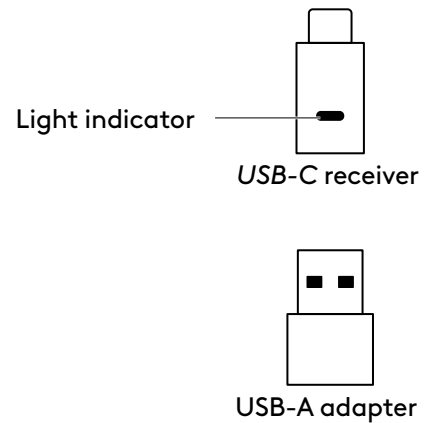

WHAT'S IN THE BOX

1. Headset
2. *USB-C* receiver
3. *USB-A* adapter
4. *USB-C* to *C* charging cable
5. Travel bag
6. User documentation

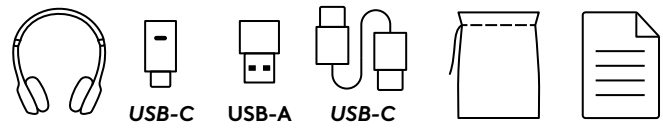

POWER ON/OFF

1. Slide power switch to the center.
2. Once powered on, the light indicator turns white.
3. To power off, slide power switch to the power icon.

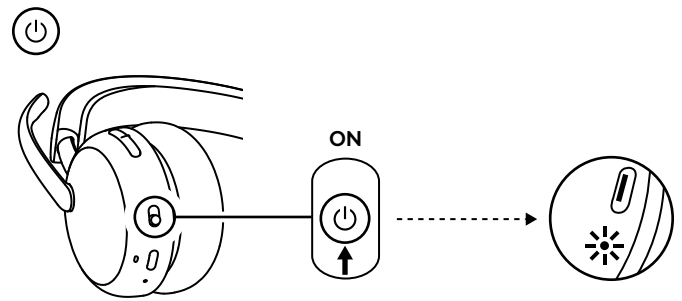

PAIRING VIA USB RECEIVER

1. **USB-C**
Insert the receiver into the computer *USB-C* port.
- USB-A**
Insert the *USB-C* receiver into the *USB-A* adapter. Then insert the adapter into the computer *USB-A* port.
2. The headset is already paired to the receiver it ships with. Just power on the headset. Once successfully paired, the light indicator on the receiver will remain solid white. The light indicator on the headset will turn solid white.
3. Make sure "Logi Zone Wireless 2 ES B2B" is selected on the computer sound setting.

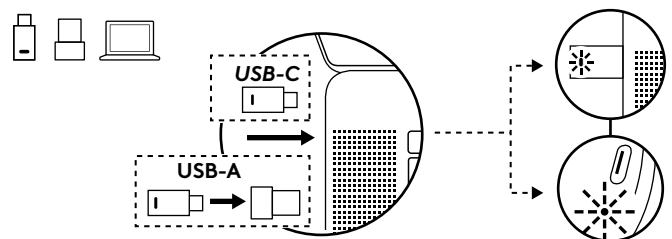

PAIRING VIA BLUETOOTH®

1. Slide power switch to the *Bluetooth*® icon and hold for 2 seconds. The light indicator will flash white rapidly.
2. Open *Bluetooth*® settings on your device.
3. Select "Logi Zone Wireless 2 ES B2B" in discoverable devices.
4. Once successfully paired, the light indicator will turn solid white.

Tip (when using Windows 10 only):

When the headset is paired to the laptop, if needed, go to the sound setting and select "Logi Zone Wireless 2 ES B2B Stereo" for the best music quality and select "Logi Zone Wireless 2 ES B2B Hands-Free" for calls.

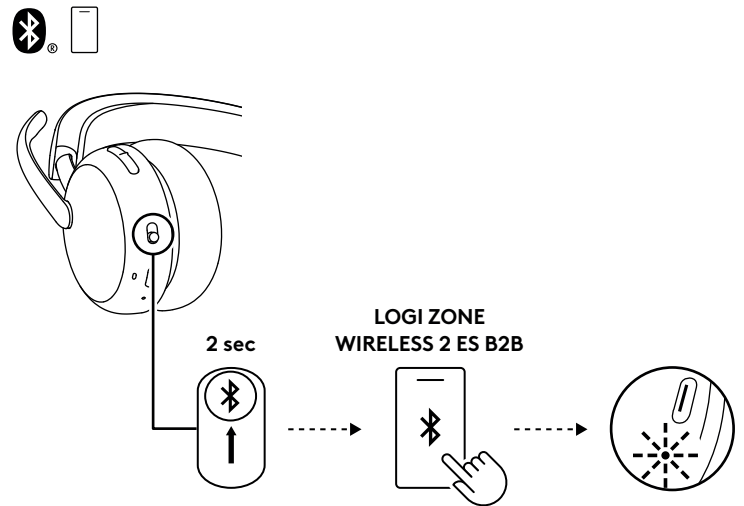

ADJUSTING HEADSET

1. Adjust the headset by sliding earcups up and down the headband.
2. Swivel earcups to fit on your ear.
3. It may be easier to adjust the headset on your head. Move the earcups up and down the headband until they sit comfortably on your ears.

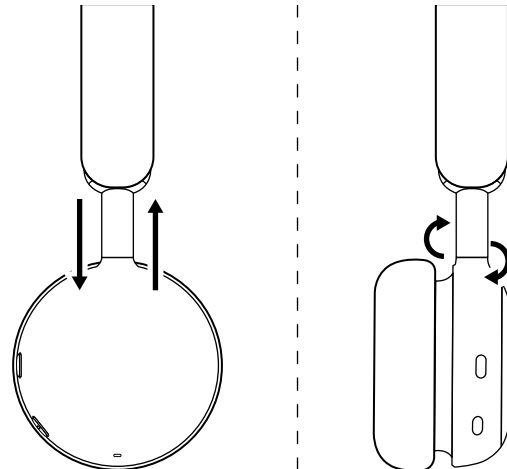

ADJUSTING THE MICROPHONE BOOM

The microphone boom rotates 270 degrees. Wear it on either the left or right side. The audio channel will switch automatically, depending on the direction you are wearing the microphone.

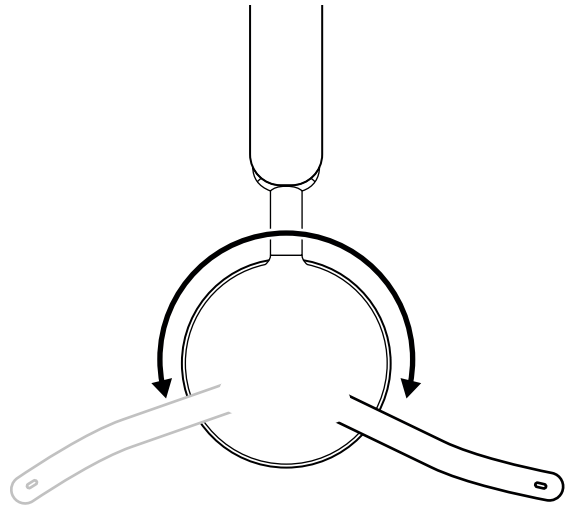

Mic boom should be placed close or next to your mouth, aligned with the corner of the mouth.

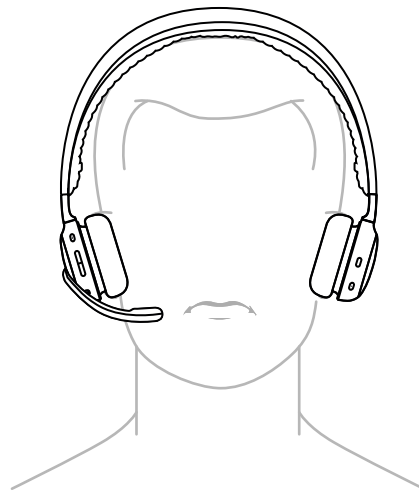

CHARGING

The headset automatically powers off when left idle.

Sleep timer can be changed in Logi Tune app.

The headset indicator light will turn RED when the battery is low.

CHARGING VIA USB CABLE

1. Plug one end of the cable to the *USB-C* port on the bottom of the earcup and the other end into the *USB-C* charging port on your computer, dock, or a power adapter.
2. Indicator light will be a breathing white light for charging.
3. Indicator light will be solid white when fully charged.
 - 2 hours of charging fully charges the battery.
 - 5 minutes will give you up to 1 hour of talk time.*
4. The headset can be used with a receiver and *Bluetooth*® paired while charging. It can also be used as a corded headset with the *USB-C* cable connected while the headset is powered off.

*Battery life may vary based on environmental and computing conditions.

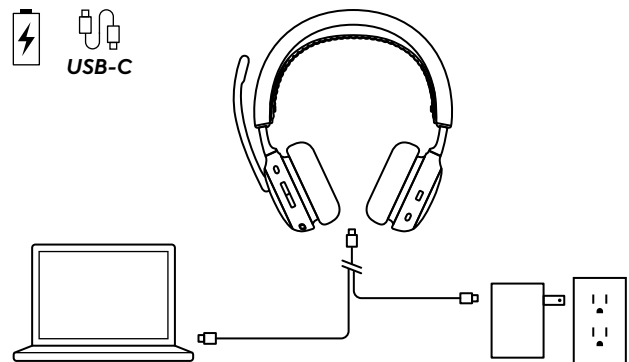

HEADSET CONTROLS

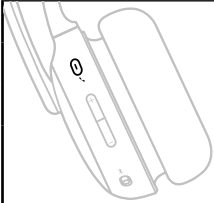
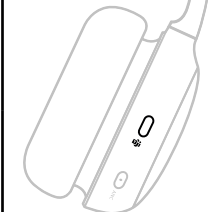
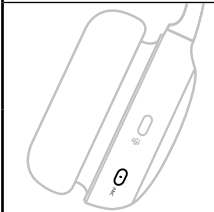
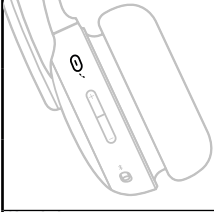
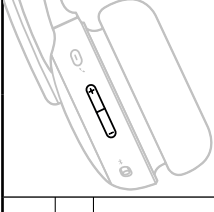
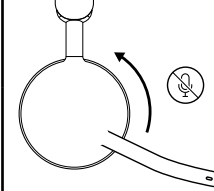
Button	Usage		Action
	Call controls	Answer / End call	Short press
		Resume on-hold call	
	Voice assistance	Trigger voice assistant (when there is no call activity)	2 seconds press
	Teams call controls (Teams version only)	Teams activities	Short press
			2 seconds press
	ANC controls	Toggle between ANC and Transparency On	Short press
		ANC off	2 seconds press
	Media controls (Enable with Logi Tune)	Play / Pause	Short press
		Next track	Double press
		Previous track	Triple press
	Volume controls	Volume up	Short press up
		Volume down	Short press down
	Mute	Mute on	Mic boom flip up
		Mute off	Mic boom flip down

Note:

- Teams activities are only functional when Teams is running on an unlocked computer.
- Media control functionality depends on the type of application. It can only be set up through the Logi Tune app.
- Call activities are always the first priority over media streaming. When two devices are connected, the *Bluetooth*® connection will be prioritized over the receiver. When two *Bluetooth*® devices are connected, the last active device will take a priority over the other. And the priority between two *Bluetooth*® devices can be customized on Logi Tune app under Connected devices.
- To know more about Teams button, visit the *Microsoft Support* page: Use the *Microsoft Teams* button on your certified Teams device.
- Voice prompts indicate when the mic is mute on/off.

Tip: ANC can be customized on Logi Tune app.

ACTIVE NOISE CANCELLATION (ANC)

ANC blocks out the noise around you to help you concentrate on the task at hand.

- Press the ANC button on the side of the earcup to toggle between ANC and Transparency mode.
- There will be voice prompts when switching between modes.

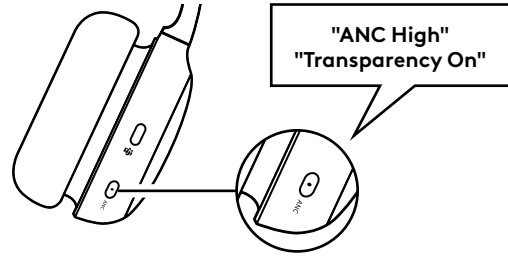

Note: ANC button can be customized to cycle through up to 5 different modes on Logi Tune app.

HEADSET LIGHT INDICATOR

Light		Status
White	Solid	Power on
		Connected to a device
		Battery fully charged
	Pulsing	Battery charging
	Flashing	Incoming call
Bluetooth® pairing mode		
Red	Blinking	Low battery
	Solid	Mute on
Purple and White	Blinking	Headset firmware updating

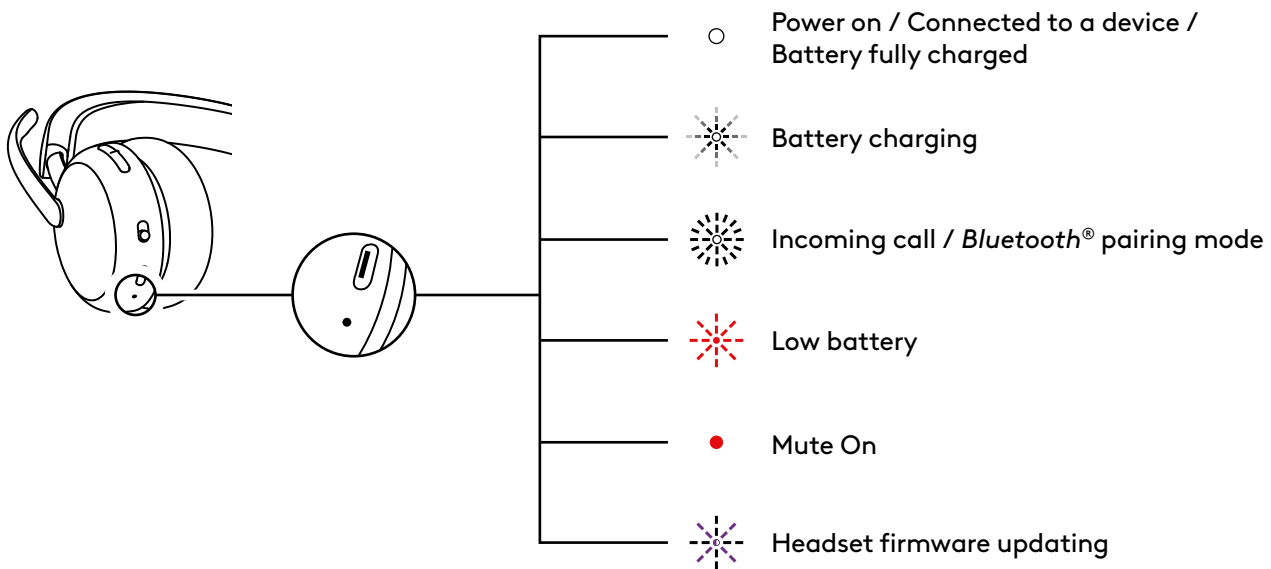

RECEIVER INDICATOR LIGHT

Microsoft Teams version		
	Light	Status
White	Solid	Connected
	Repeat flashing on and off	Incoming call
Purple	Solid	Connected to Teams
	Pulsing	Connecting to Teams / Teams notifications
	Flashing 3 times and off	Not connected to Teams
	Flashing for 10 seconds and off	Failed to connect to Teams
Red	Solid	Mute on
Blue	Flashing	Pairing

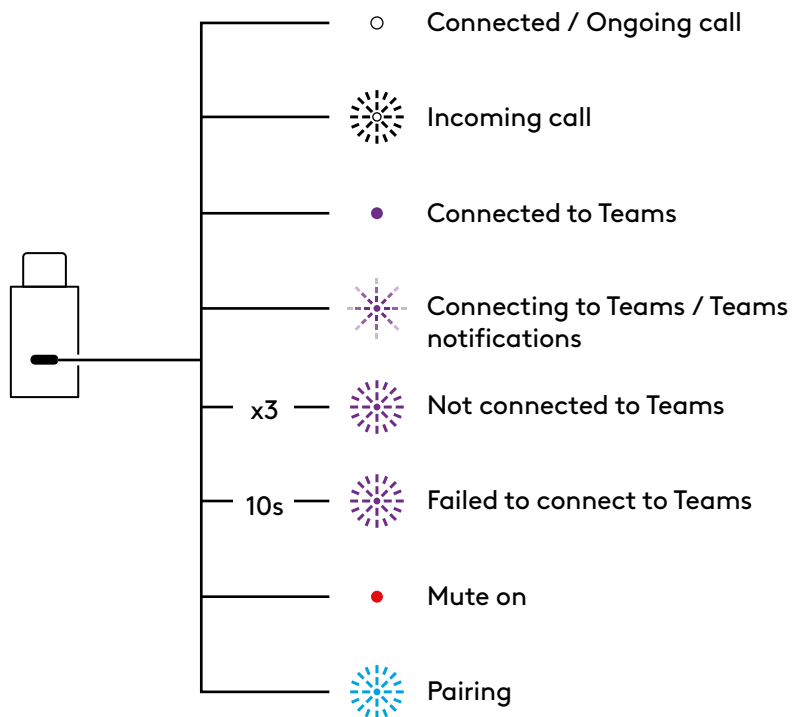

UC version		
Light		Status
White	Solid	Connected
		Ongoing call
	Repeat flashing on and off	Incoming call
Red	Solid	Mute on
Blue	Flashing	Pairing



AUDIO OVER USB (DENSITY-FRIENDLY)

If your audio is unstable during a call because there are too many wireless devices nearby (high density), the headset can be used as a corded headset.

1. Turn off the headset.
2. Connect the headset to the USB cable provided. And plug the other side of the *USB-C* cable into the *USB-C* port on your computer.
3. Make sure "Logi Zone Wireless 2 ES B2B-USB" is selected on the audio device setting.

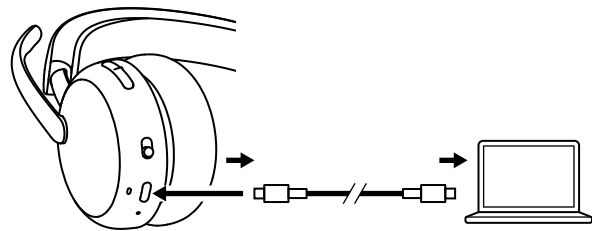

Note: Headset would be charged during this mode. Button controls may not be available in this mode.

LOGI TUNE

Logi Tune helps boost your headset performance with periodic software and firmware updates.

Learn more and download Logi Tune at logitech.com/tune, the *Apple App Store* or *Google Play* store.



ADJUSTING SIDETONE

Sidetone lets you hear your own voice during conversations so you are aware of how loud you are talking. In Logi Tune app, select the sidetone feature, and adjust the dial accordingly.

- A higher number means you hear more external sound.
- A lower number means you hear less external sound.

AUTO SLEEP TIMER

By default, your headset will automatically power off when not in use for 30 mins. Adjust the sleep timer in the Logi Tune app.

MIC EQ

Customize Mic EQ in Logi Tune to adjust your voice to sound brighter or deeper.

HEARING PROTECTION

Zone Wireless 2 ES for Business provides three types of protection to help you hear safely.

Peak limiting: Audio volume is always limited at 100dBA to prevent hearing damages.

Anti-startle protection: It eliminates sudden audio spikes to avoid acoustic shocks as per Australian G616 guideline. This can be enabled on the Logi Tune app and applies to call activities only.

Noise exposure over time: It protects your ears from the noise exposure over an 8-hour period with a limit up to 85dBA as per Australian G616 guideline. This can be enabled on the Logi Tune app and applies to call activities only.

UPDATE YOUR HEADSET

It is recommended to update both your headset and receiver. To do so, download Logi Tune from logitech.com/tune and check for available firmware updates.

Note: Turn off and on the headset after the update is completed to make sure it is successfully done.

RECONNECT YOUR HEADSET

In case the headset is disconnected to the receiver, you can reconnect your headset via Logi Tune.

1. Plug *USB-C* receiver or *USB-A* adapter with the *USB-C* receiver into the computer *USB* port.
2. Power on the headset by sliding the power switch to the center.
3. Open Logi Tune Desktop on your computer.
4. Select "Zone Receiver" from the dashboard.
5. Wait while it is looking for the previously connected headset.
6. If no headset is shown as connected to the receiver, click "Pair headset".
7. Enter pairing mode on the headset by sliding the power switch to the *Bluetooth*[®] icon and holding it for 2 seconds. The light indicator will flash white rapidly.
8. Once successfully paired, the light indicator on the receiver and on the headset will turn solid white.

RESET YOUR HEADSET

To reset your headset back to its original state, power headset on, long press the volume up button and slide power button to the pairing mode for 5 seconds. The headset is successfully reset when the headset light indicator blinks fast in red and white 3 times and turns off.

DIMENSIONS

Headset:

Height x Width x Depth:
185.2 x 183.6 x 73.0 mm

Weight:

212 g

Receiver:

Height x Width x Depth:
26.8 x 12.4 x 6.2 mm

Adapter:

Height x Width x Depth:
24.5 x 15.4 x 8.7 mm

SYSTEM REQUIREMENTS

Works with common calling applications across almost all platforms and operating systems. Works with *Windows*, *Mac*, or *Chrome*-based computer via *USB-C*, *USB-A*, *Bluetooth*[®] and *iOS* or *Android Bluetooth*[®] enabled devices.

TECHNICAL SPECIFICATIONS

Microphone type: 2 noise-canceling mics with AI-based algorithms and Mic EQ

Frequency response (headset): 20 Hz - 20 kHz (music mode), 100 Hz - 8 kHz (talk mode)

Frequency response (microphone): 100 Hz - 8 kHz

Battery type: Built-in battery (lithium ion)

Battery life (talk time)*: Up to 20 hrs (ANC on), up to 25 hrs (ANC off)

Battery life (listening time)*: Up to 25 hrs (ANC on), up to 48 hrs (ANC off)

Bluetooth[®] version: 5.3

Wireless range*: Up to 50 m/170 ft (open field line of sight)

USB-C to C charging cable length: 1.5 m

Audio compliance: EN 50332-2 compliant

* Battery life and wireless range may vary based on environmental and computing conditions.

www.logitech.com/support/zonewireless2es-b

PRÉSENTATION DU PRODUIT

VUE AVANT

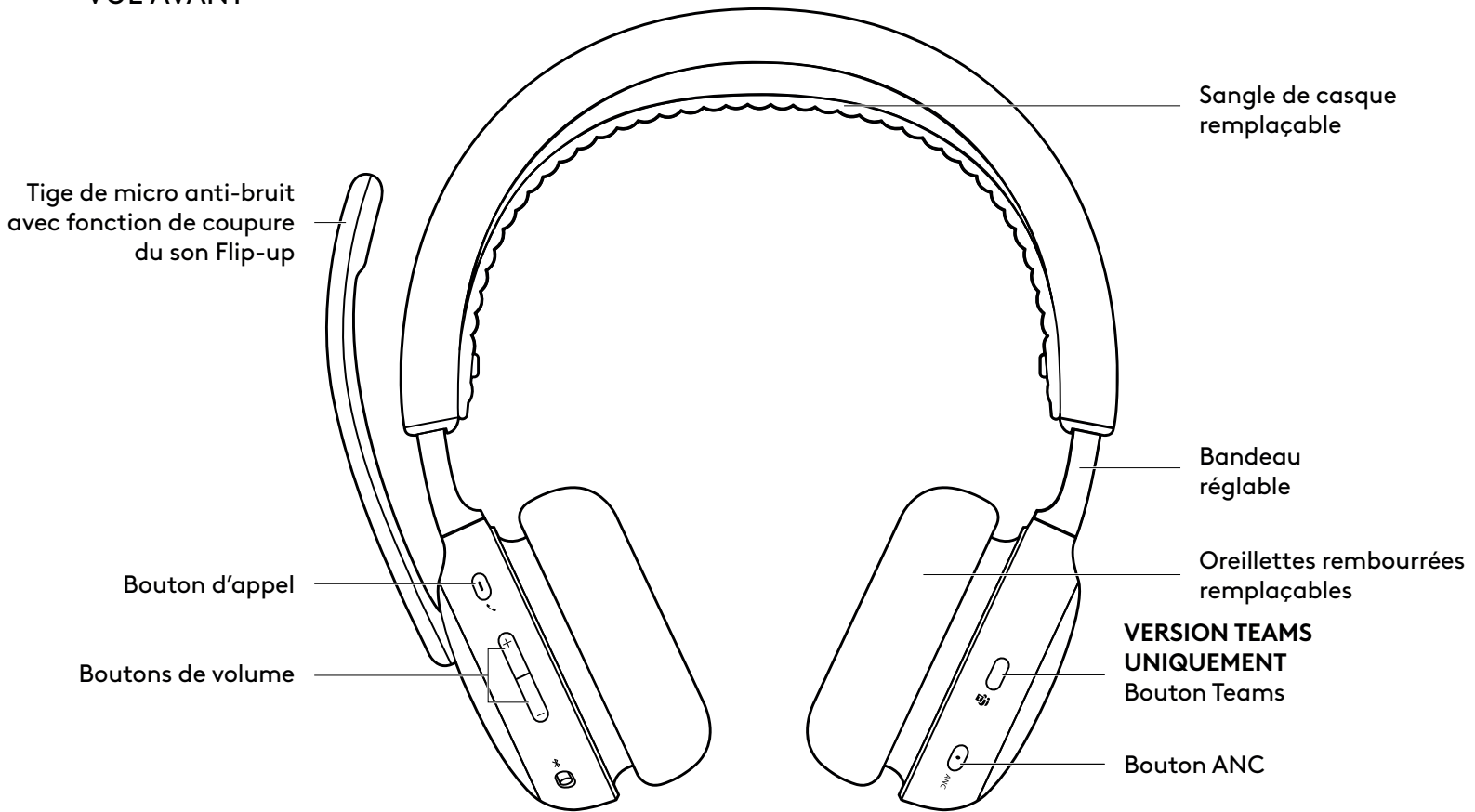

VUE DE DESSOUS

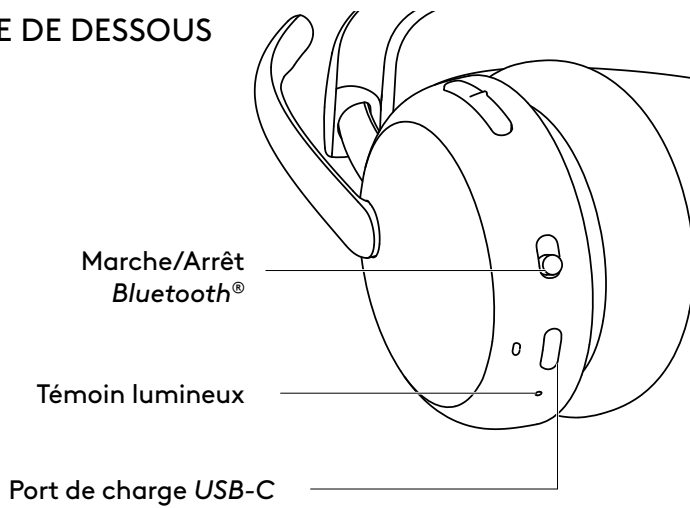

RÉCEPTEUR USB ET ADAPTATEUR

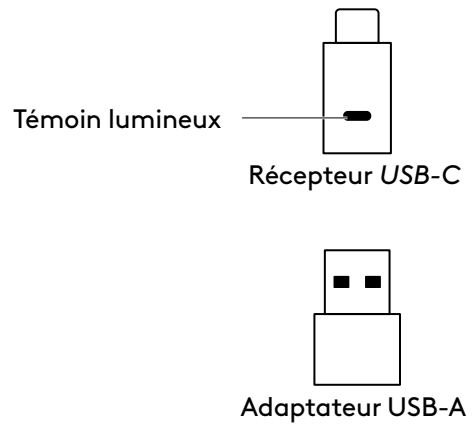

CONTENU

1. Casque
2. Récepteur *USB-C*
3. Adaptateur *USB-A*
4. Câble de charge *USB-C* vers *USB-C*
5. Pochette de transport
6. Documentation utilisateur

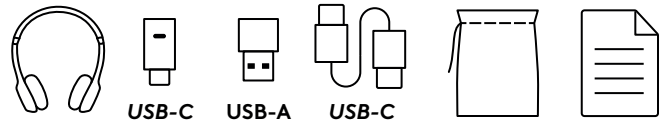

MARCHE/ARRÊT

1. Faites glisser le commutateur d'alimentation vers le centre.
2. Une fois sous tension, le témoin lumineux devient blanc.
3. Pour mettre hors tension, faites glisser le commutateur d'alimentation sur l'icône d'alimentation.

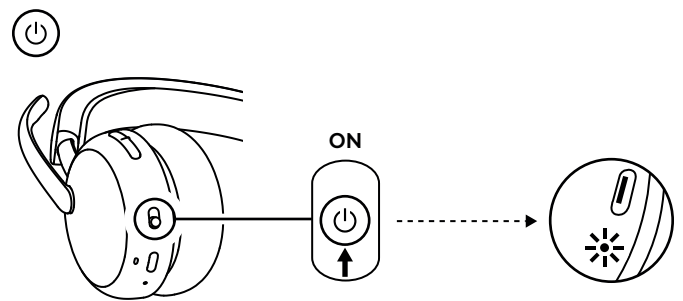

COUPLAGE VIA UN RÉCEPTEUR USB

1. *USB-C*

Insérez le récepteur dans le port *USB-C* de l'ordinateur.

USB-A

Insérez le récepteur *USB-C* dans l'adaptateur *USB-A*. Insérez ensuite l'adaptateur dans le port *USB-A* de l'ordinateur.

2. Le casque est déjà couplé au récepteur avec lequel il est livré. Il vous suffit d'allumer le casque. Une fois le dispositif couplé, le témoin lumineux du récepteur passera au blanc continu. Le témoin lumineux du casque passe au blanc continu.
3. Assurez-vous que « Logi Zone Wireless 2 ES B2B » est sélectionné dans le réglage du son de l'ordinateur.

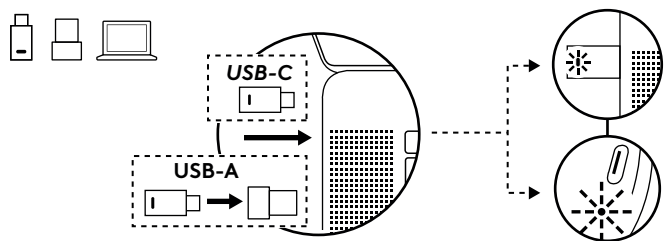

COUPLAGE VIA BLUETOOTH®

1. Faites glisser le commutateur d'alimentation sur l'icône *Bluetooth*® et maintenez-le pendant 2 secondes. Le témoin lumineux clignote rapidement en blanc.
2. Ouvrez les paramètres *Bluetooth*® sur votre dispositif.
3. Sélectionnez « Logi Zone Wireless 2 ES B2B » dans les dispositifs détectables.
4. Une fois le dispositif couplé, le témoin lumineux passera au blanc continu.

Conseil (sous Windows 10 uniquement) :

lorsque le casque est couplé à l'ordinateur portable, si nécessaire, accédez au réglage du son et sélectionnez « Logi Zone Wireless 2 ES B2B Stereo » pour écouter de la musique avec une qualité optimale et « Logi Zone Wireless 2 ES B2B Hands-Free » pour les appels

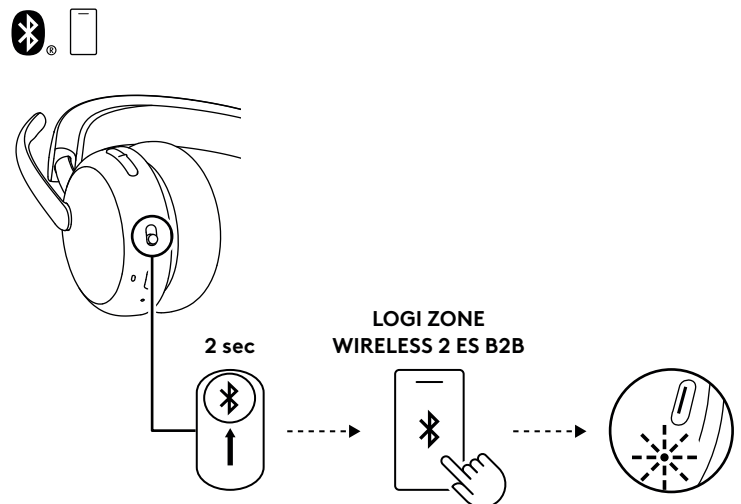

AJUSTEMENT DU CASQUE

1. Ajustez le casque en faisant glisser les oreillettes vers le haut et le bas du bandeau.
2. Oreillettes pivotantes pour s'adapter à votre oreille.
3. Il sera peut-être plus facile d'ajuster le casque sur votre tête. Déplacez les oreillettes vers le haut ou le bas du bandeau jusqu'à ce que le maintien sur vos oreilles soit confortable.

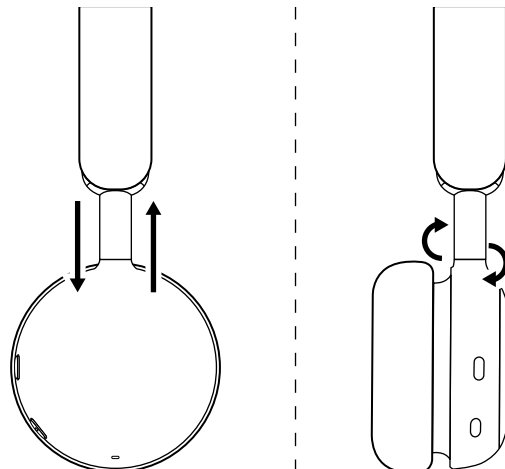

AJUSTEMENT DE LA TIGE DU MICRO

La tige du micro pivote sur 270 degrés. Portez-la à gauche ou à droite. Le canal audio bascule automatiquement, selon la direction dans laquelle vous portez le micro.

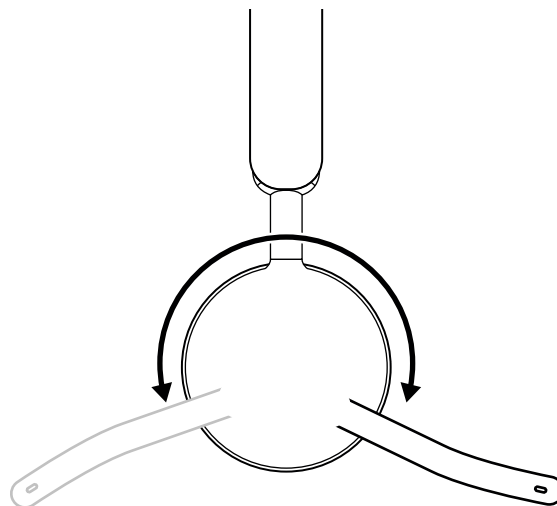

La tige de micro doit être placée à proximité ou à côté de votre bouche, alignée sur le coin de la bouche.



CHARGEMENT

Le casque s'éteint automatiquement lorsqu'il est inactif.

Le minuteur de mise en veille peut être modifié dans l'application Logi Tune.

Le témoin lumineux du casque passe au ROUGE lorsque la batterie est faible.

CHARGEMENT VIA UN CÂBLE USB

1. Branchez une extrémité du câble au port *USB-C* situé sous l'oreillette et l'autre extrémité au port de charge *USB-C* de votre ordinateur, de votre dock ou d'un adaptateur secteur.
2. Le témoin lumineux émettra une pulsation blanche pour indiquer le chargement.
3. Le témoin lumineux passera au blanc fixe une fois la batterie entièrement chargée.
 - 2 heures pour charger entièrement la batterie.
 - 5 minutes de charge vous offrent 1 heure de conversation.*
4. Le casque peut être utilisé avec le récepteur et couplé via *Bluetooth*® pendant le chargement. Il peut également être utilisé comme casque filaire avec le *câble USB-C* connecté lorsque le casque est éteint.

*L'autonomie dépend de l'environnement et du mode d'utilisation.

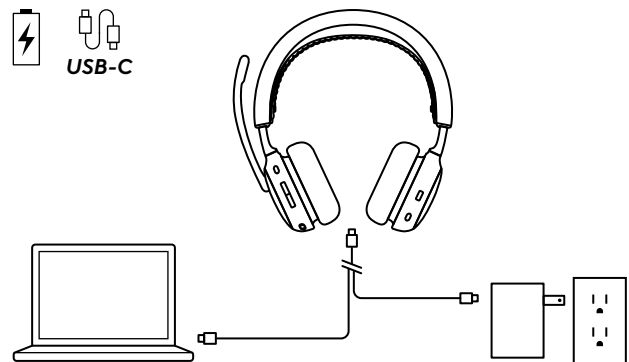

COMMANDES DU CASQUE

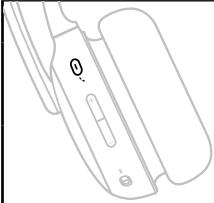
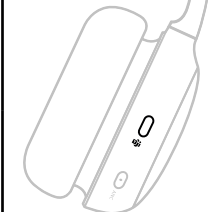
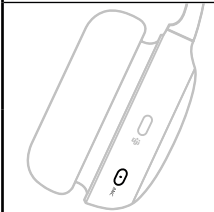
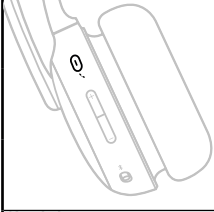
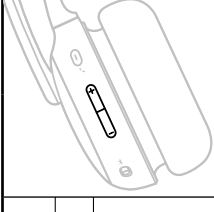
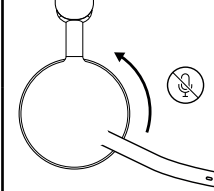
Bouton	Utilisation		Action
	Commande d'appel	Réception/fin d'appel	Pression brève
		Reprendre un appel en attente	
	Assistant vocal	Déclencher l'assistant vocal (en l'absence d'appel)	Appuyez pendant 2 secondes
	Commandes d'appel Teams (version Teams uniquement)	Activités Teams	Pression brève
		Appuyez pendant 2 secondes	
	Contrôles ANC	Basculer entre l'ANC et le mode transparence	Pression brève
		ANC désactivée	Appuyez pendant 2 secondes
	Commandes multimédia (Activer avec Logi Tune)	Lecture/Pause	Pression brève
		Piste suivante	Double pression
		Piste précédente	Triple pression
	Commandes de volume	Monter le volume	Brève pression vers le haut
		Baisser le volume	Brève pression vers le bas
	Couper le son	Son coupé	Relever la tige du micro
		Son réactivé	Abaisser la tige de micro

Remarque :

- Les activités de Teams ne sont fonctionnelles que lorsque Teams s'exécute sur un ordinateur déverrouillé.
- La fonctionnalité des commandes média dépend des types d'applications. Elle ne peut être configurée que via l'application Logi Tune.
- Les activités d'appel sont toujours prioritaires par rapport à la diffusion multimédia en direct. Lorsque deux dispositifs sont connectés, la connexion *Bluetooth*® a la priorité par rapport au récepteur. Lorsque deux dispositifs *Bluetooth*® sont connectés, le dernier dispositif actif est prioritaire sur l'autre. De plus, la priorité entre deux dispositifs *Bluetooth*® peut être personnalisée dans l'application Logi Tune sous Dispositifs connectés.
- Pour en savoir plus sur le bouton Teams, consultez la page de support *Microsoft* : Utilisez le bouton *Microsoft Teams* sur votre dispositif Teams certifié.
- Des invitations vocales indiquent lorsque le micro est activé/désactivé.

Astuce : L'ANC peut être personnalisée dans l'application Logi Tune.

SUPPRESSION DE L'ÉCHO (ANC)

L'ANC bloque le bruit autour de vous pour vous aider à vous concentrer sur la tâche à accomplir.

- Appuyez sur le bouton ANC sur le côté de l'oreillette pour basculer entre les modes ANC et transparence.
- Des invites vocales sont diffusées lorsque vous passez d'un mode à l'autre.

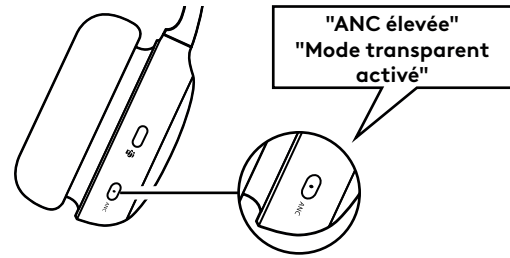

Remarque : le bouton ANC peut être personnalisé pour faire défiler jusqu'à 5 modes différents dans l'application Logi Tune.

TÉMOIN LUMINEUX DU CASQUE

Légère		État
Blanc	Lumière continue	Mise sous tension
		Connecté à un dispositif
		Batterie entièrement chargée
	Clignotement	Charge de la batterie
Rouge	Clignotant	Appel entrant
		Mode de couplage <i>Bluetooth</i> ®
Rouge	Témoin clignotant	Batterie faible
	Lumière continue	Sourdine activée
Violet et blanc	Témoin clignotant	Mise à jour du micrologiciel du casque

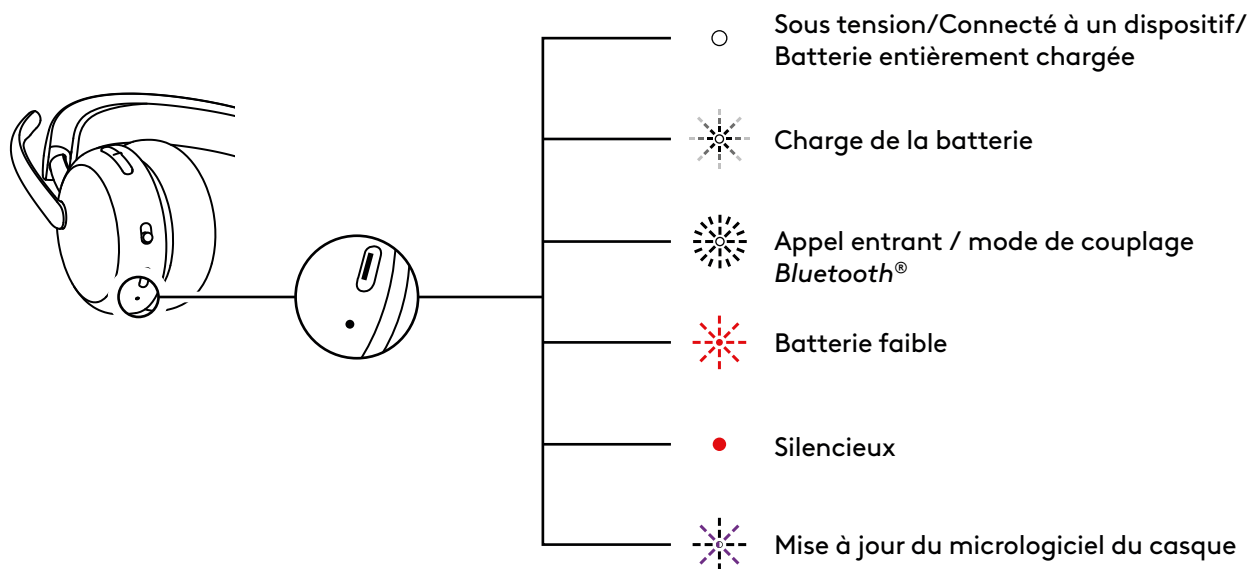

TÉMOIN DU RÉCEPTEUR

Version Microsoft Teams		
	Légère	État
Blanc	Lumière continue	Connecté
	Témoin clignotant de façon alternative	Appel entrant
Violet	Lumière continue	Connecté à Teams
	Clignotement	Connexion à Teams / Notifications Teams
	Trois clignotements	Non connecté à Teams
	Clignotement pendant 10 secondes	Échec de la connexion à Teams
Rouge	Lumière continue	Sourdine activée
Bleu	Clignotant	Couplage

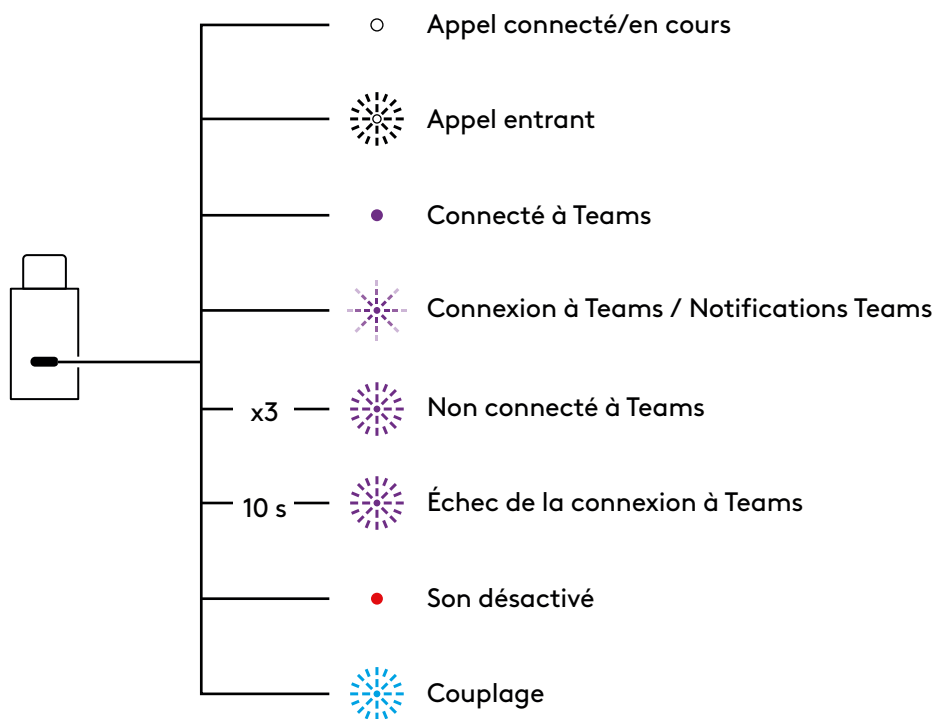

Version UC		
Légère		État
Blanc	Lumière continue	Connecté
	Témoin clignotant de façon alternative	Appel en cours
Rouge	Lumière continue	Appel entrant
Bleu	Lumière continue	Sourdine activée
	Clignotant	Couplage

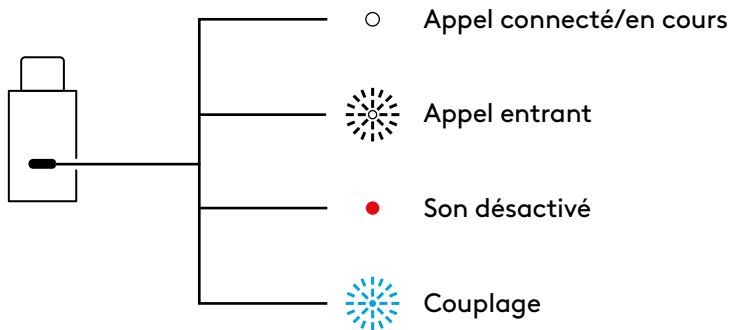

AUDIO PAR USB (COMPATIBLE HAUTE DENSITÉ)

Si votre son est instable pendant un appel en raison d'un trop grand nombre de dispositifs sans fil à proximité (densité élevée), vous pouvez utiliser le casque comme un casque filaire.

1. Mettez le casque hors tension
2. Connectez le casque au câble USB fourni. Branchez ensuite l'autre extrémité du *câble USB-C* dans le *port USB-C* de votre ordinateur.
3. Assurez-vous que « Logi Zone Wireless 2 ES B2B-USB » est sélectionné dans les paramètres du dispositif audio.

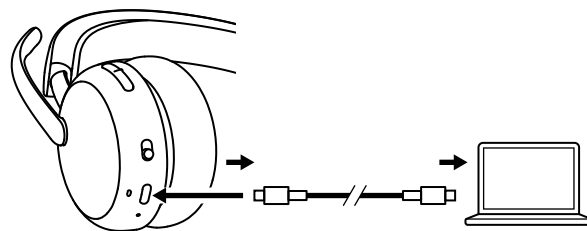

Remarque : le casque se chargerait dans ce mode. Les boutons de commande peuvent ne pas être disponibles dans ce mode.

LOGI TUNE

Logi Tune vous aide à booster les performances de votre casque avec des mises à jour régulières du logiciel et du micrologiciel. Pour en savoir plus, téléchargez Logi Tune à l'adresse logitech.com/tune, dans l'*Apple App Store* ou *Google Play*.



RÉGLAGE DE LA TONALITÉ

La tonalité vous permet d'entendre votre propre voix lors des conversations pour que vous sachiez si vous parlez trop fort. Dans l'application Logi Tune, sélectionnez la fonctionnalité Tonalité, puis réglez la molette en conséquence.

- Une valeur plus élevée signifie que vous entendrez plus de sons externes.
- Une valeur plus faible signifie que vous entendrez moins de sons externes.

MINUTEUR DE MISE EN VEILLE AUTOMATIQUE

Par défaut, votre casque s'éteint automatiquement s'il n'est pas utilisé pendant 30 minutes. Ajustez le minuteur de mise en veille dans l'application Logi Tune.

ÉGALISEUR DE MICRO

Personnalisez l'égaliseur de micro dans Logi Tune pour ajuster votre voix afin qu'elle soit plus aiguë ou plus grave.

PROTECTION AUDITIVE

Zone Wireless 2 ES for Business offre trois types de protection pour vous aider à entendre en toute sécurité.

Limitation de crête : Le volume audio est toujours limité à 100 dBA pour éviter les dommages auditifs.

Protection contre les chocs acoustiques : Cette protection élimine les pics audio soudains pour éviter les chocs acoustiques conformément à la directive australienne G616. Cette fonctionnalité peut être activée dans l'application Logi Tune et s'applique uniquement aux activités d'appel.

Exposition au bruit dans le temps : Cette protection protège vos oreilles de l'exposition au bruit sur une période de 8 heures avec une limite maximale de 85 dBA conformément à la directive australienne G616. Cette fonctionnalité peut être activée dans l'application Logi Tune et s'applique uniquement aux activités d'appel.

MISE À JOUR DE VOTRE CASQUE

Il est recommandé de mettre à jour votre casque et votre récepteur. Pour ce faire, téléchargez Logi Tune depuis logitech.com/tune et recherchez les mises à jour du micrologiciel disponibles.

Remarque : éteignez le casque, puis rallumez-le une fois la mise à jour terminée pour vous assurer qu'elle a été effectuée avec succès.

VEUILLEZ RECONNECTER VOTRE CASQUE

Si le casque est déconnecté du récepteur, vous pouvez le reconnecter via Logi Tune.

1. Branchez le récepteur *USB-C* ou l'adaptateur *USB-A* avec le récepteur *USB-C* sur le port *USB* de l'ordinateur.
2. Mettez le casque sous tension en faisant glisser le commutateur d'alimentation vers le centre.
3. Ouvrez Logi Tune Desktop sur votre ordinateur.
4. Sélectionnez « Zone Receiver » dans le tableau de bord.
5. Patientez pendant que l'application recherche le dernier casque connecté.
6. Si aucun casque n'est connecté au récepteur, cliquez sur « Coupler le casque ».
7. Passez en mode couplage sur le casque en faisant glisser le commutateur d'alimentation sur l'icône *Bluetooth*® et en le maintenant pendant 2 secondes. Le témoin lumineux clignote rapidement en blanc.
8. Une fois le couplage réussi, le témoin lumineux du récepteur et du casque passe au blanc continu.

RÉINITIALISATION DE VOTRE CASQUE

Pour réinitialiser votre casque à son état d'origine, allumez-le, appuyez longuement sur le bouton d'augmentation du volume et faites glisser le bouton d'alimentation en mode couplage pendant 5 secondes. Le casque est réinitialisé avec succès lorsque le témoin lumineux du casque clignote rapidement en rouge et blanc 3 fois, puis s'éteint.

DIMENSIONS

Casque :

Hauteur x largeur x profondeur :
185,2 x 183,6 x 73,0 mm

Poids :

212 g

Récepteur :

Hauteur x Largeur x Épaisseur :
26,8 x 12,4 x 6,2 mm

Adaptateur :

Hauteur x Largeur x Épaisseur :
24,5 x 15,4 x 8,7 mm

CONFIGURATION REQUISE

Compatible avec la plupart des applications d'appels vidéo sur la majorité des plates-formes et systèmes d'exploitation. Compatible avec les ordinateurs *Windows*, *Mac* ou *Chrome* via *USB-C*, *USB-A*, *Bluetooth®* et les dispositifs compatibles *iOS* ou *Android Bluetooth®*.

CARACTÉRISTIQUES TECHNIQUES

Type de microphone : 2 micros anti-parasite avec algorithmes basés sur l'IA et égaliseur micro

Réponse en fréquence (casque) : 20 Hz - 20 kHz (mode Musique), 100 Hz - 8 kHz (mode Conversation)

Réponse en fréquence (microphone) : 100 Hz - 8 kHz

Type de piles : Batterie intégrée (lithium-ion)

Autonomie de la batterie (autonomie en conversation)* : jusqu'à 20 heures (ANC activé), jusqu'à 25 heures (ANC désactivé)

Longévité de la batterie (autonomie en écoute)* : jusqu'à 25 heures (ANC activé), jusqu'à 48 heures (ANC désactivé)

Version *Bluetooth®* : 5,3

Portée sans fil* : jusqu'à 50 m/170 pieds (champ de vision dégagé)

Longueur du câble (câble de charge *USB-C* vers C : 1,5 m

Conformité audio : Conforme à la norme EN 50332-2

*La longévité des piles et la portée sans fil sont susceptibles de varier en fonction de l'environnement et du mode d'utilisation.

www.logitech.com/support/zonewireless2es-b

ÜRÜNÜNÜZÜ TANIYIN

ÖNDEN GÖRÜNÜM

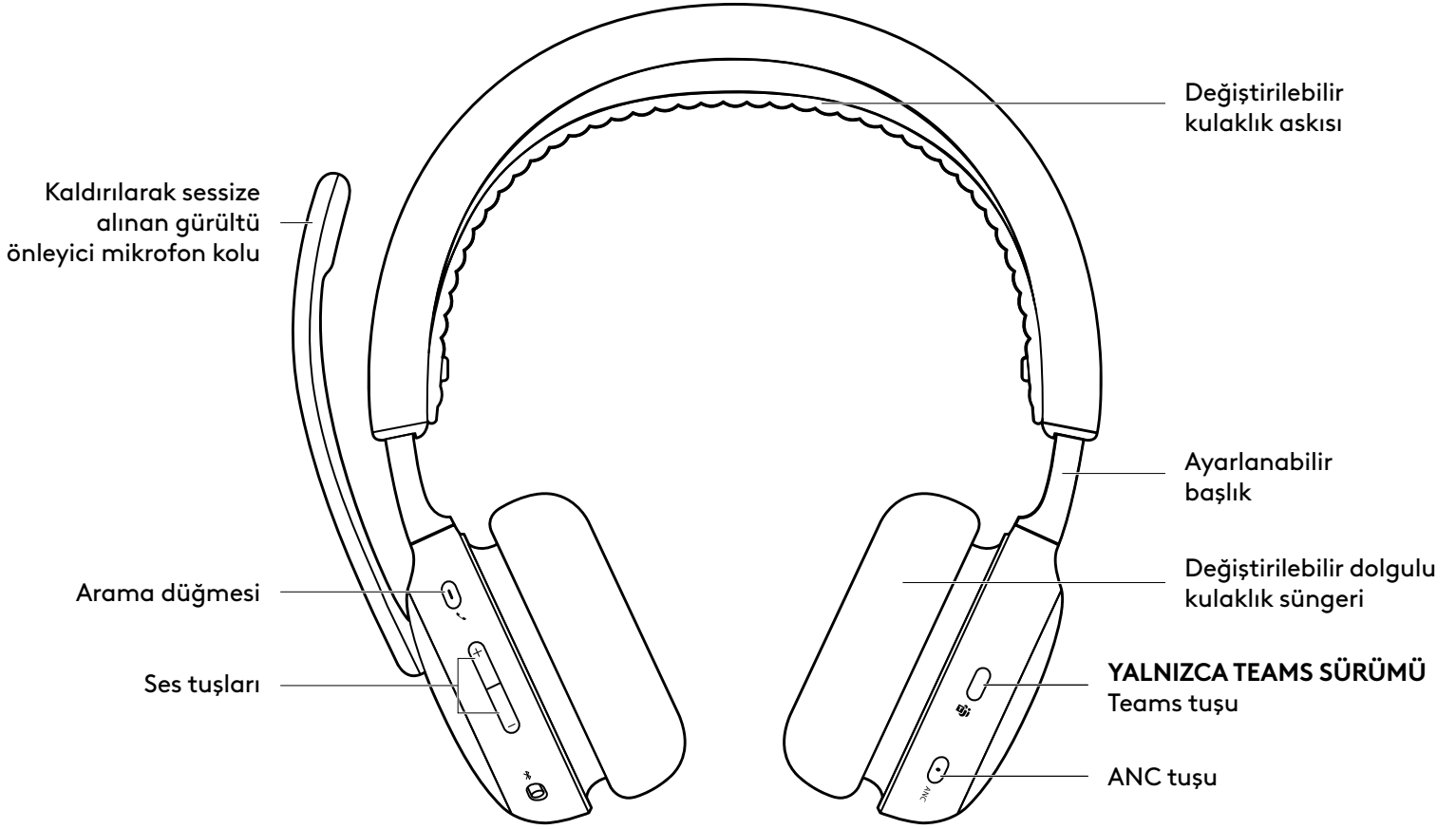

ALTTAN GÖRÜNÜM

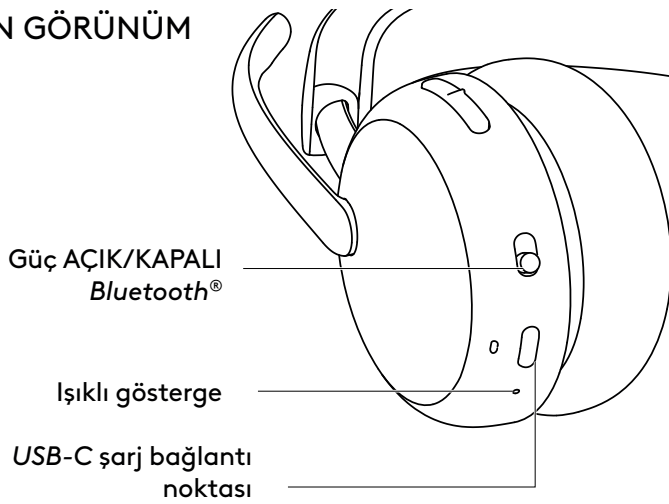

USB ALICI VE ADAPTÖR

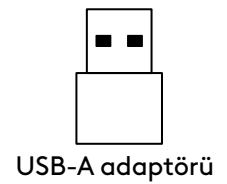
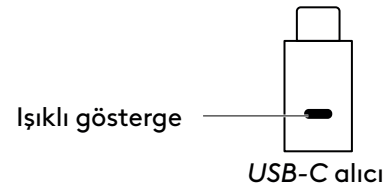

KUTU İÇERİĞİ

1. Kulaklık
2. USB-C alıcı
3. USB-A adaptörü
4. USB-C'den C'ye şarj kablosu
5. Taşıma çantası
6. Kullanıcı belgeleri

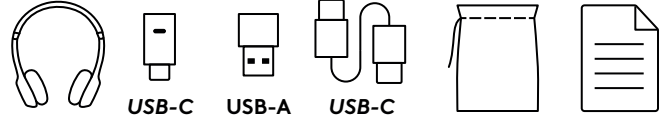

GÜÇ AÇIK/KAPALI

1. Güç düğmesini ortaya kaydırın.
2. Açıldığında, ışıklı gösterge beyaz yanar.
3. Kapatmak için güç düğmesini güç simgesine kaydırın.

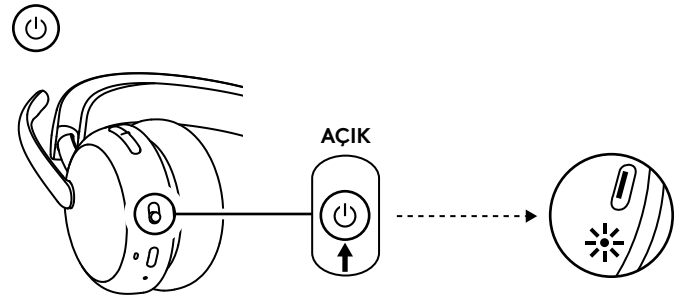

USB ALICI İLE EŞLEME

1. **USB-C**
alıcıyı USB-C bağlantı noktasına takın.

USB-A

USB-C alıcıyı USB-A adaptörüne takın. Ardından adaptörü bilgisayarın USB-A bağlantı noktasına takın.

2. Kulaklık, kutudan çıkan alıcıyla zaten eşleştirildi. Kulaklığı açın. Başarıyla eşleştirildiğinde alıcının üzerindeki ışıklı gösterge beyaz renkte sabit şekilde yanar. Kulaklıktaki ışık göstergesi sabit beyaza dönecektir.
3. Bilgisayarın ses ayarlarında "Logi Zone Wireless 2 ES B2B" seçili olduğundan emin olun.

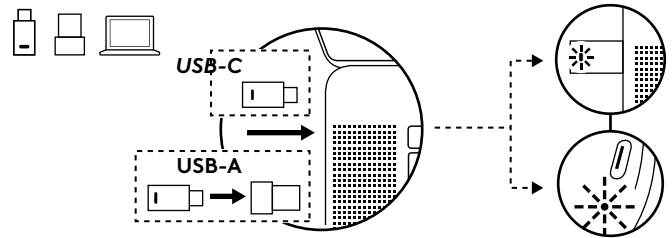

BLUETOOTH® İLE EŞLEŞTİRME

1. Güç düğmesini *Bluetooth*® simgesine kaydırın ve 2 saniye basılı tutun. Işıklı gösterge hızlı bir şekilde beyaz yanıp sönecektir.
2. Cihazınızda *Bluetooth*® ayarlarını açın.
3. Keşfedilebilir cihazlar arasından "Logi Zone Wireless 2 ES B2B" seçin.
4. Başarıyla eşleştirildiğinde ışıklı gösterge beyaz renkte sabit şekilde yanar.

İpucu (yalnızca Windows 10 kullanılırken):

Kulaklık dizüstü bilgisayara eşleştirildiğinde, gerekirse ses ayarlarına gidin ve en iyi müzik kalitesi için "Logi Zone Wireless 2 ES B2B Stereo", aramalar için ise "Logi Zone Wireless 2 ES B2B Hands-Free" seçin.

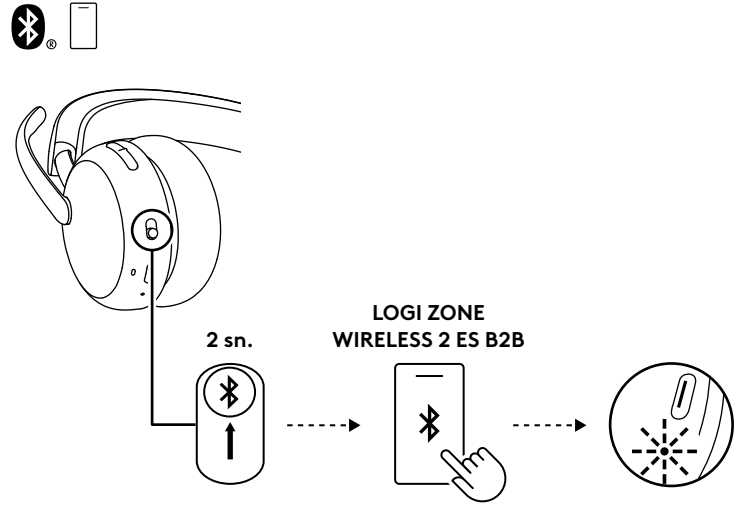

KULAKLIĞI AYARLAMA

1. Kulaklığı, kulak kapaklarını başlık üzerinde yukarı ve aşağı kaydırarak ayarlayın.
2. Kulağınıza uyması için dönebilen kulaklıklar.
3. Bu işlemi başlık başınızdayken yapmak daha kolay olabilir. Başlıkta kulağa giren parçaları kulaklarınıza rahatça oturana kadar yukarı aşağı hareket ettirin.

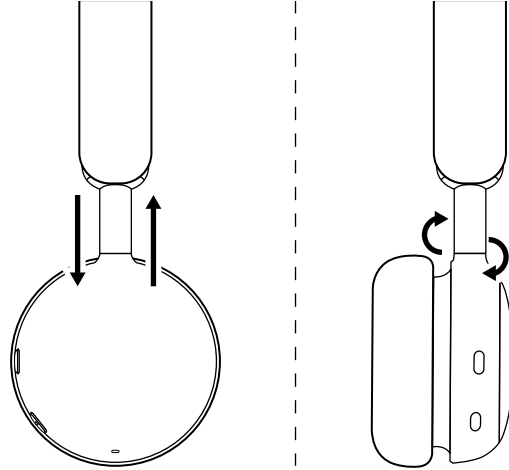

MİKROFON KOLUNU AYARLAMA

Mikrofon kolu 270 derece döner. Mikrofonu sağ veya sol tarafta takabilirsiniz. Mikrofonu hangi yönde taktığınıza bağlı olarak ses kanalı otomatik olarak değişecektir.

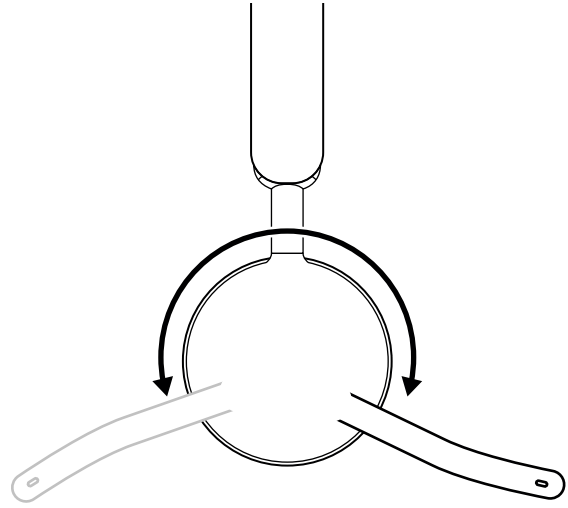

Mikrofon kolu, ağızınıza yakın veya ağızınızın yanında, ağız köşesiyle hizalı olacak şekilde yerleştirilmelidir.

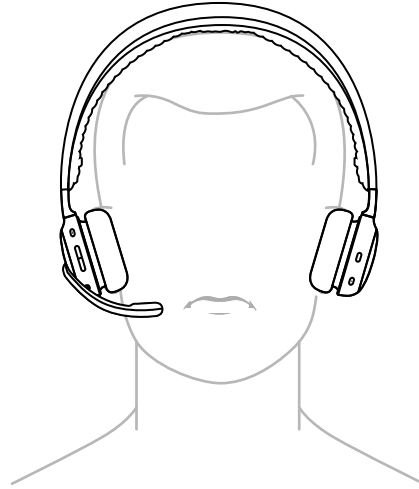

ŞARJ ETME

Kulaklık, kullanılmadığında otomatik olarak kapanır.

Uyku zamanlayıcısı Logi Tune uygulamasından değiştirilebilir.

Pil seviyesi düşük olduğunda kulaklık gösterge ışığı KIRMIZI yanar.



USB KABLOSUYLA ŞARJ OLUYOR

1. Kablonun bir ucunu kulak kapağının altındaki *USB-C* bağlantı noktasına, diğer ucunu da bilgisayar, dock veya güç adaptörünün *USB-C* şarj bağlantı noktasına takın.
2. Şarj olurken gösterge ışığı nefes alıp verir gibi beyaz renkte yanıp söner.
3. Tam şarj olduğunda gösterge ışığı beyaz renkte sabit şekilde yanar.
 - Pili tam şarj etmek 2 saat sürer.
 - 5 dakikalık şarj size 1 saate kadar konuşma süresi sağlar.*
4. Kulaklık, şarj olurken alıcıyla ve *Bluetooth*[®] eşleştirilmiş olarak kullanılabilir. Kulaklık kapalıyken *USB-C* kablo bağlanarak kablolu kulaklık olarak da kullanılabilir.

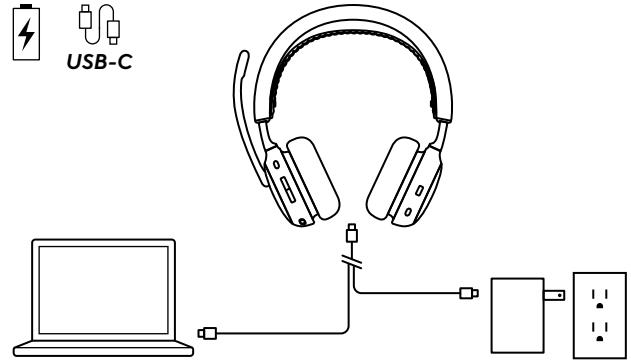
*Pil ömrü, çevre ve bilgisayar kullanım koşullarına bağlı olarak değişiklik gösterebilir.

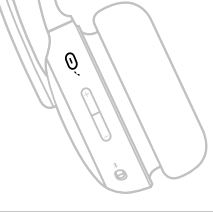

KULAKLIK KONTROLLERİ

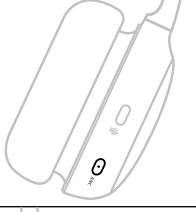
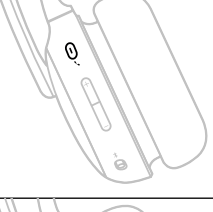
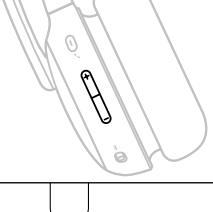
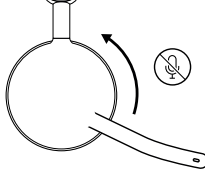
Tuş	Kullanım	İşlem	
	Çağrı kontrolleri	Yanıtla/Aramayı sonlandır	Kısa bas
		Bekleyen aramayı devam ettir	
	Ses yardımı	Ses asistanını tetikle (herhangi bir arama etkinliği yokken)	2 saniye basma
	Teams çağrı denetimleri (Yalnızca Teams sürümü)	Teams faaliyetleri	Kısa basma
			2 saniye basma
	ANC kontrolleri	ANC ile Şeffaflık Açık arasında geçiş yapar	Kısa bas
		ANC kapalı	2 saniye basma
	Medya kontrolleri (Logi Tune ile etkinleştirin)	Yürüt/Duraklat	Kısa basma
		Sonraki parça	Çift basın
		Önceki parça	Üç kez bas
	Ses denetimleri	Sesi artır	Yukarıya kısa basın
		Sesi azalt	Aşağıya kısa basın
	Sesi kapatma	Sesi kapatma açık	Mikrofon kolunu yukarı çevirin
		Sesi kapatma kapalı	Mikrofon kolunu aşağı çevirin

Not:

- Teams faaliyetleri, yalnızca Teams kilitli olmayan bir bilgisayar üzerinde çalışırken işlevseldir.
- Medya kontrolü işlevi, uygulama türüne bağlıdır. Yalnızca Logi Tune uygulaması aracılığıyla kurulabilir.
- Arama faaliyetleri medya akışına göre her zaman birinci önceliklidir. İki cihaz bağlandığında *Bluetooth®* bağlantısı alıcıya göre önceliklidir. İki *Bluetooth®* cihaz bağlandığında, son aktif cihaz diğer cihaza göre önceliklidir. İki *Bluetooth®* cihaz arasındaki öncelik, Logi Tune uygulamasında Bağlı cihazlar altında özelleştirilebilir.
- Teams tuşu hakkında daha fazla bilgi için *Microsoft* Destek sayfasını ziyaret edin: Sertifikalı Teams cihazınızda *Microsoft Teams* tuşunu kullanın.
- Mikrofonun açık/kapalı olma durumu sesli uyarılarla bildirilir.

İpucu: ANC, Logi Tune uygulamasında özelleştirilebilir.

AKTİF GÜRÜLTÜ ÖNLEME (ANC)

ANC, işinize odaklanabilmeniz için çevrenizdeki gürültüyü önler.

- ANC ve Geçirgenlik modu arasında geçiş yapmak için kulaklığın yanındaki ANC tuşuna basın.
- Modlar arasında geçiş yaparken sesli uyarılar verilir.

Not: Logi Tune uygulaması kullanılarak ANC tuşu 5 farklı mod arasında geçiş yapacak şekilde özelleştirilebilir.

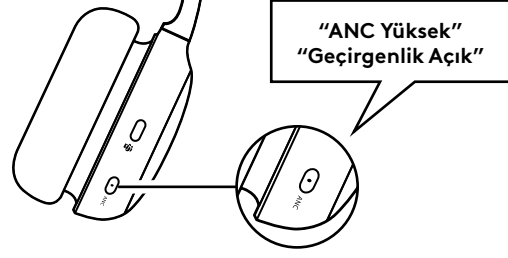

KULAKLIK IŞIĞI GÖSTERGESİ

Işık	Durum	
Beyaz	Sabit	Güç açık
	Yanıp sönme	Cihaza bağlandı
		Pil tamamen şarj oldu
		Pil şarj oluyor
	Yanıp sönme	Gelen arama
Kırmızı	Yanıp Sönme	Düşük pil
	Sabit	Sesi kapatma açık
Mor ve Beyaz	Yanıp Sönme	Kulaklık ürün yazılımı güncelleniyor

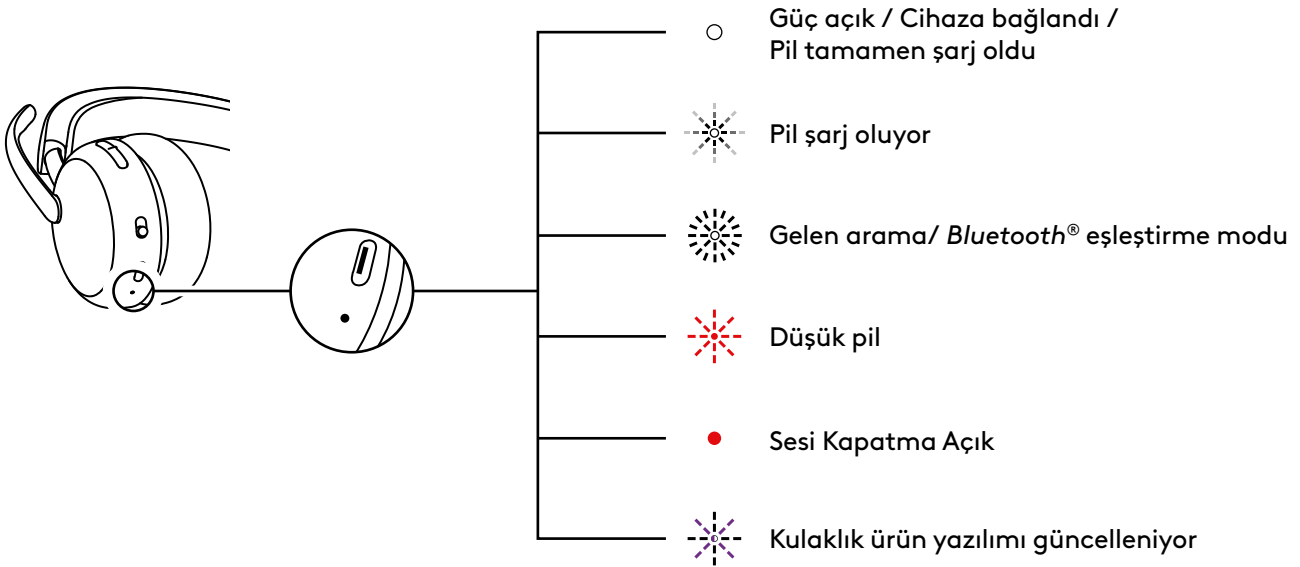

ALICI GÖSTERGE IŞIĞI

Microsoft Teams sürümü		
	Işık	Durum
Beyaz	Sabit	Bağlandı
	Tekrarlı şekilde yanıp sönme	Gelen arama
		Gelen arama
Mor	Sabit	Teams'e bağlandı
	Nabız efektli	Teams'e bağlanma/Teams bildirimleri
	3 defa yanıp sönme	Teams'e bağlanamadı
	10 saniye boyunca yanıp sönme	Teams'e bağlanamadı
Kırmızı	Sabit	Sesi kapatma açık
Mavi	Yanıp sönme	Eşleştiriliyor

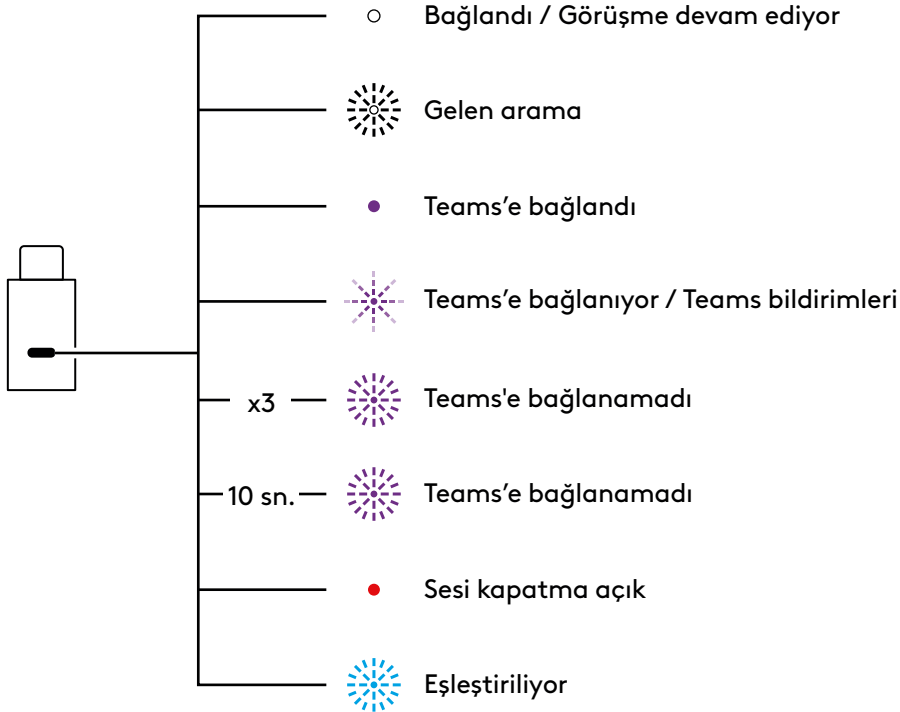

UC sürümü		
Işık		Durum
Beyaz	Sabit	Bağlandı
	Tekrarlı şekilde yanıp sönme	Görüşme devam ediyor
Kırmızı	Sabit	Sesi kapatma açık
Mavi	Yanıp sönme	Eşleştiriliyor



USB ÜZERİNDEN SES (YOĞUNLUK DOSTU)

Yakında çok fazla kablosuz cihaz (yüksek yoğunluk) olduğu için arama sırasında ses kararsız hale gelirse kulaklık kablolu kulaklık olarak kullanılabilir.

1. Kulaklığı kapatın.
2. Birlikte verilen USB kabloyu kulaklığa bağlayın. USB-C kablunun diğer ucunu bilgisayarınızdaki USB-C bağlantı noktasına takın.
3. Ses cihazı ayarlarında "Logi Zone Wireless 2 ES B2B-USB" seçildiğinden emin olun.

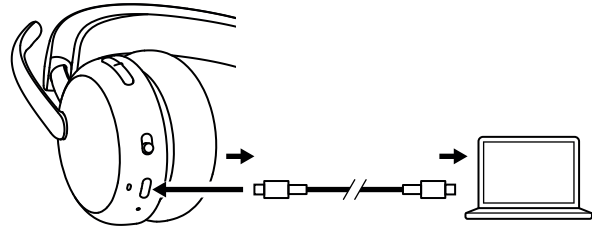

Not: Bu moddayken kulaklık şarj olur. Düğme kontrolleri bu modda kullanılamayabilir.

LOGI TUNE

Logi Tune, düzenli yazılım ve üretici yazılımı güncellemeleri ile kulaklık performansınızı artırmaya yardımcı olur. Daha fazla bilgi almak ve Logi Tune uygulamasını indirmek için logitech.com/tune, adresine gidin ya da *Apple App Store* or *Google Play* mağazasından indirin.

 Logi Tune



YAN SESİ AYARLAMA

Yan Ses, ne kadar yüksek sesle konuştuğunuzu anlayabilmeniz için konuşmalar sırasında kendi sesinizi duymanızı sağlar. Logi Tune uygulamasında, yan ses özelliğini seçin ve kadranı istediğiniz gibi ayarlayın.

- Daha yüksek bir sayı dış sesleri daha fazla duyacağınız anlamına gelir.
- Daha düşük bir sayı dış sesleri daha az duyacağınız anlamına gelir.

OTOMATİK UYKU ZAMANLAYICISI

Varsayılan olarak, kulaklığınız 30 dakika kullanılmadığı takdirde otomatik olarak kapanır. Uyku zamanlayıcısını Logi Tune uygulamasından ayarlayın.

MIC EQ

Sesinizi daha parlak veya daha tok hale getirmek için Logi Tune'da Mikrofon EQ'yu özelleştirin.

İŞİTME KORUMASI

Zone Wireless 2 ES for Business, güvenli duymanıza yardımcı olmak için üç tür koruma sağlar.

Tepe sınırlama: İşitme hasarını önlemek için ses seviyesi üst sınırı her zaman 100 dBA ile sınırlanmıştır.

Akustik şoklara karşı koruma: Avustralya G616 yönergeleri uyarınca akustik şoklardan kaçınmak için sesin aniden yükselmesini önler. Bu, Logi Tune uygulamasında etkinleştirilebilir ve yalnızca arama etkinlikleri için geçerlidir.

Zaman içinde gürültüye maruz kalma: Avustralya G616 yönergeleri uyarınca 8 saatlik bir süreçte maruz kalacağınız gürültü düzeyini maksimum 85dBA ile sınırlayarak kulaklarınızı korur. Bu, Logi Tune uygulamasında etkinleştirilebilir ve yalnızca arama etkinlikleri için geçerlidir.

KULAKLIĞINIZI GÜNCELLEME

Hem kulaklığınızı hem de alıcıyı güncellemeniz önerilir. Bunu yapmak için logitech.com/tune adresinden Logi Tune'u indirin ve mevcut ürün yazılımı güncellemelerini kontrol edin.

Not: Başarıyla tamamlandığınan emin olmak için güncellemenin ardından kulaklığı kapatıp açın.

KULAKLIĞINIZI YENİDEN BAĞLAYIN

Kulaklık ile alıcının bağlantısı kesilirse kulaklığınızı Logi Tune üzerinden yeniden bağlayabilirsiniz.

1. USB-C alıcıyı veya USB-C alıcılı USB-A adaptörü, bilgisayarın USB bağlantı noktasına takın.
2. Güç düğmesini ortaya getirerek kulaklığı açın.
3. Bilgisayarınızda Logi Tune Desktop uygulamasını açın.
4. Panodan "Zone Alıcı" ayarını seçin.
5. Daha önce bağlanan kulaklıkları aramasını bekleyin.
6. Alıcıya bağlı kulaklık gösterilmezse "Kulaklık eşleştir" seçeneğine tıklayın.
7. Güç düğmesini 2 saniye boyunca *Bluetooth*® simgesinde tutarak kulaklığı eşleştirme moduna geçirin. Işıklı gösterge hızlı bir şekilde beyaz yanıp sönecektir.
8. Başarıyla eşleştirildiğinde alıcının ve kulaklığın üzerindeki ışıklı gösterge beyaz renkte sabit renkte yanar.

KULAKLIĞI SIFIRLAMA

Kulaklığınızı orijinal durumuna sıfırlamak için kulaklığı açın, güç tuşunu eşleştirme moduna getirip ANC düğmesini 5 saniye basılı tutun. Kulaklığın üzerindeki ışıklı gösterge 3 kez kırmızı ve beyaz renkte hızla yanıp söndükten sonra kapandığında kulaklığınız başarıyla sıfırlanır.

BOYUTLAR

Kulaklık:

Yükseklik x Genişlik x Derinlik:
185,2 x 183,6 x 73,0 mm

Ağırlık:

212 g

Alıcı:

Yükseklik x Genişlik x Derinlik:
26,8 x 12,4 x 6,2 mm

Adaptör:

Yükseklik x Genişlik x Derinlik:
24,5 x 15,4 x 8,7 mm

SİSTEM GEREKSİNİMLERİ

Hemen hemen tüm platformlar ve işletim sistemlerinde yaygın arama uygulamalarıyla çalışır. *Windows, Mac, veya Chrome*-yüklü bilgisayarlarda *USB-C, USB-A, Bluetooth®* ve *iOS* ya da *Android Bluetooth®* özellikli cihazlarla çalışır.

TEKNİK ÖZELLİKLER

Mikrofon türü: Yapay zeka tabanlı algoritmalar ve Mikrofon EQ'su özelliklerine sahip 2 gürültü önleyici mikrofon

Frekans yanıtı (kulaklık): 20 Hz - 20 kHz (müzik modu), 100 Hz - 8 kHz (konuşma modu)

Frekans yanıtı (mikrofon): 100 Hz - 8 kHz

Pil türü: Yerleşik pil (lityum iyon)

Pil ömrü (konuşma süresi)*: 20 saate kadar (ANC açık), 25 saate kadar (ANC kapalı)

Pil ömrü (dinleme süresi)*: 25 saate kadar (ANC açık), 48 saate kadar (ANC kapalı)

Bluetooth® versiyonu: 5.3

Kablosuz kullanım mesafesi*: 50 m'ye (170 fit) kadar (açık görüş alanı)

USB-C - C şarj kablosu uzunluğu: 1,5 m

Ses uyumluluğu: EN 50332-2 uyumlu

* Pil ömrü ve kablosuz kullanım mesafesi; kullanım, çevre ve bilgisayar kullanım koşullarına bağlı olarak değişiklik gösterebilir.

www.logitech.com/support/zonewireless2es-b

محصول خود را بشناسید

نمای جلو

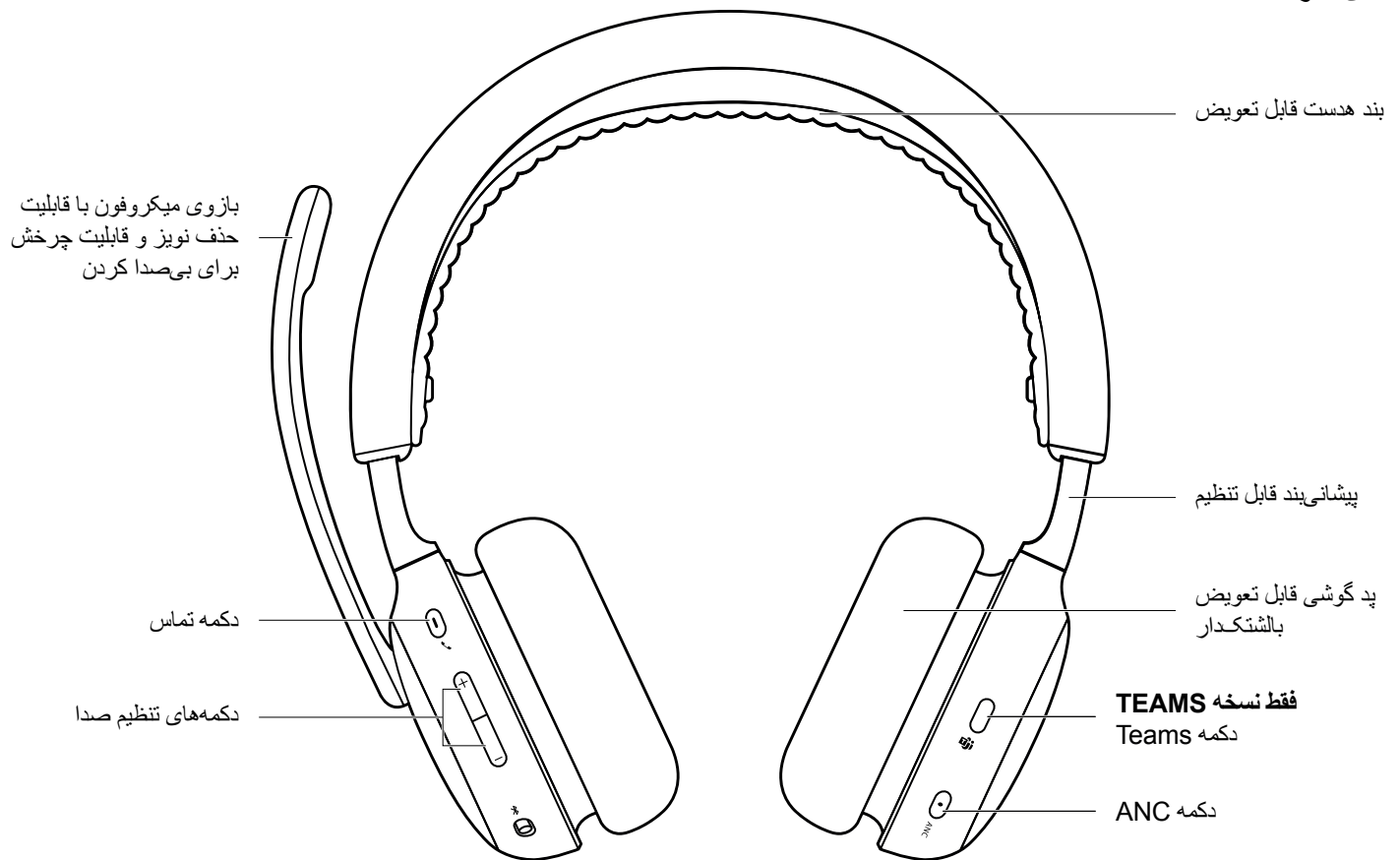

نمای پایین

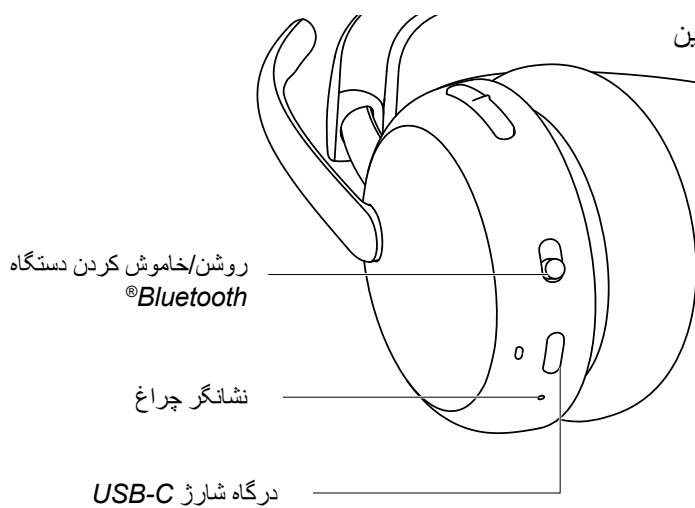

گیرنده و آداپتور USB

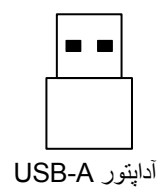
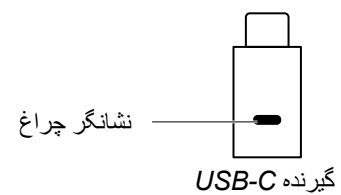

در جعبه چه چیزهایی قرار دارد

1. هدست
2. گیرنده USB-C
3. آداپتور USB-A
4. کابل شارژ USB-C به C
5. کیف مسافرتی
6. مستندات کاربر

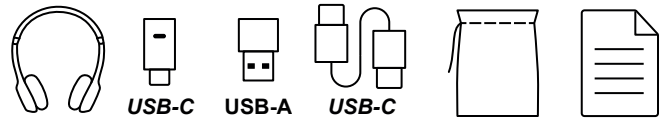

روشن/خاموش کردن دستگاه

1. کلید خاموش/روشن را به وسط بکشید.
2. پس از روشن شدن، چراغ نشانگر به رنگ سفید در می آید.
3. برای خاموش کردن، کلید روشن/خاموش را به سمت نماد روشن/خاموش بکشید.

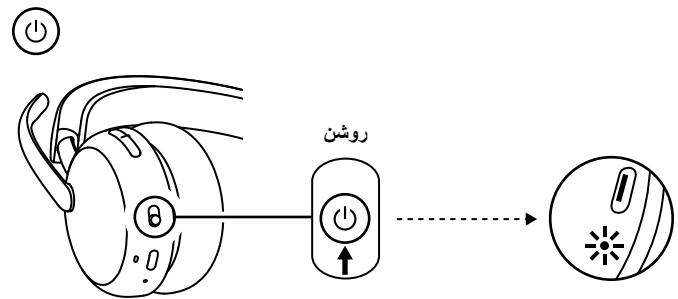

جفت شدن از طریق گیرنده USB

1. **USB-C**
گیرنده را به پورت USB-C کامپیوتر وصل کنید.
2. **USB-A**
گیرنده USB-C را به آداپتور USB-A وصل کنید. سپس آداپتور را به پورت USB-A کامپیوتر وصل کنید.
3. این هدست از قیل به گیرنده‌ای که با آن عرضه می‌شود، جفت شده است. فقط هدست را روشن کنید. پس از جفت شدن موفقیت‌آمیز، چراغ نشانگر روی گیرنده به رنگ سفید ثابت باقی خواهد ماند. چراغ نشانگر روی هدست به رنگ سفید ثابت در خواهد آمد.
3. مطمئن شوید که در تنظیمات صدای کامپیوتر، گزینه "Logi Zone Wireless 2 ES B2B" انتخاب شده باشد.

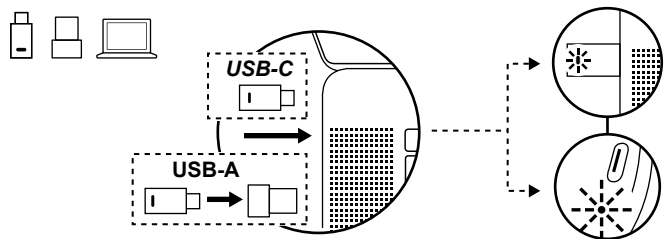

جفت شدن از طریق **BLUETOOTH**®

1. کلید روشن/خاموش را روی نماد **Bluetooth**® قرار دهید و ۲ ثانیه نگه دارید. چراغ نشانگر به سرعت و به رنگ سفید چشمک خواهد زد.
2. وارد قسمت تنظیمات **Bluetooth**® دستگاه خود شوید.
3. در دستگاه‌های قابل کشف، گزینه «Logi Zone Wireless 2 ES B2B» را انتخاب کنید.
4. پس از جفت شدن موفقیت‌آمیز، چراغ نشانگر به رنگ سفید ثابت در می‌آید.

نکته (فقط هنگام استفاده از **Windows 10**):
وقتی هدست به لپ‌تاپ متصل شد،
در صورت نیاز، به تنظیمات صدا بروید و
برای بهترین کیفیت موسیقی، "Logi Zone Wireless 2 ES B2B Stereo" و برای تماس‌ها،
"Logi Zone Wireless 2 ES B2B Hands-Free" را انتخاب کنید.

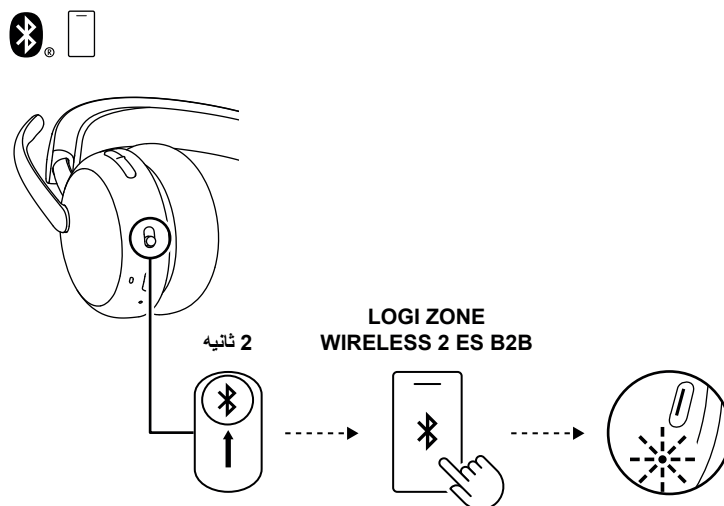

تنظیم هدست

1. هدست را با بالا و پایین کشیدن کاپ‌های گوشی روی هدبند تنظیم کنید.
2. کاپ‌های گوش را بچرخانید تا متناسب با گوش شما قرار گیرند.
3. تنظیم هدست روی سرتان ممکن است آسان‌تر باشد. کاپ‌های هدفون را روی هدبند بالا و پایین ببرید تا راحت روی گوش‌هایتان قرار بگیرند.

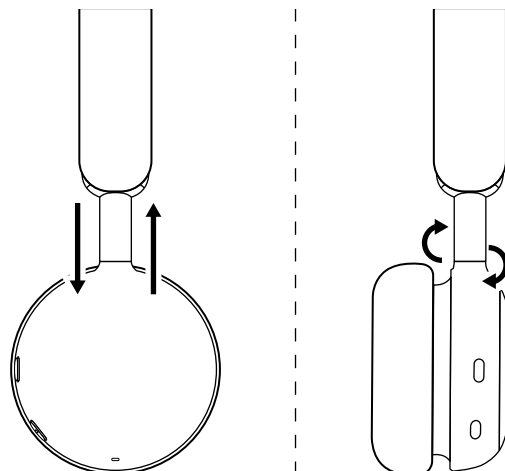

تنظیم MICROPHONE BOOM

بازوی میکروفون ۲۷۰ درجه می‌چرخد. آن را در سمت چپ یا راست بپوشید. کانال صوتی بسته به جهتی که میکروفون را روی سرتان قرار می‌دهید، به‌طور خودکار تغییر می‌کند.

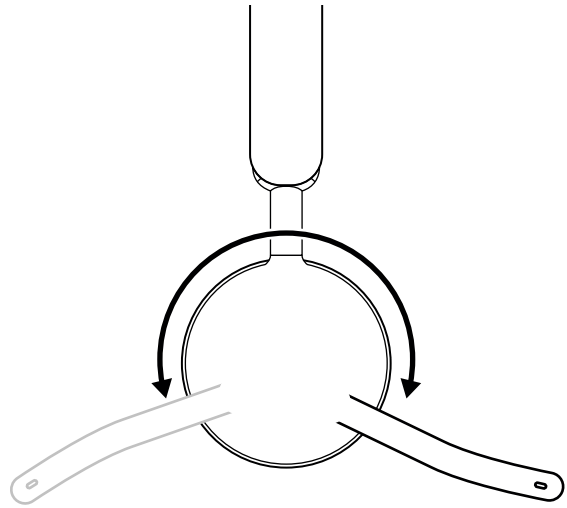

بازوی میکروفون باید نزدیک یا کنار دهان شما و هم‌تراز با گوشه دهان قرار گیرد.

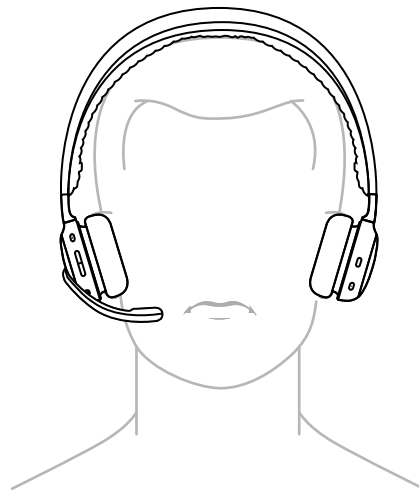

شارژ

هدست در صورت عدم استفاده به‌طور خودکار خاموش می‌شود. تایمر خواب را می‌توان در برنامه Logi Tune تغییر داد. چراغ نشانگر هدست وقتی باتری ضعیف است، قرمز می‌شود.

شارژ از طریق کابل USB

1. یک سر کابل را به پورت **USB-C** در پایین کاپ گوش و سر دیگر را به پورت شارژ **USB-C** روی کامپیوتر، جایگاه شارژ یا آداپتور برق خود وصل کنید.
2. چراغ نشانگر، هنگام شارژ به رنگ سفید چشمک‌زن خواهد بود.
3. وقتی شارژ کامل باشد، چراغ نشانگر به رنگ سفید ثابت خواهد بود.
- ۲ ساعت شارژ، باتری را کاملاً شارژ می‌کند.
- ۵ دقیقه مکالمه تا ۱ ساعت زمان مکالمه به شما می‌دهد.*
4. این هدست را می‌توان با یک گیرنده و **Bluetooth** جفت‌شده در حین شارژ استفاده کرد. همچنین می‌توان از آن به عنوان یک هدست سیمی با کابل **USB-C** متصل در حالی که هدست خاموش است، استفاده کرد.

* عمر باتری ممکن است بسته به شرایط محیطی و محاسباتی متفاوت باشد.

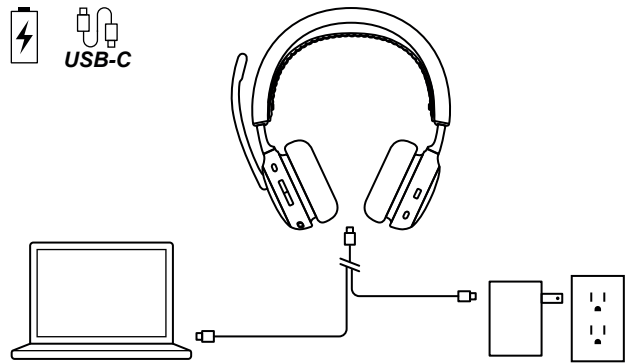

اقدام	کاربرد		دکمه
فشار کوتاه	پاسخگویی / قطع تماس	کنترل‌های تماس	
	ازسرگیری تماس در حالت انتظار		
۲ ثانیه فشار دهید	رد تماس	دستیار صوتی	
	فعال کردن دستیار صوتی (وقتی هیچ فعالیت تماسی وجود ندارد)		
فشار کوتاه	فعالیت‌های Teams	کنترل‌های تماس Teams (فقط نسخه Teams)	
۲ ثانیه فشار دهید			
فشار کوتاه	بین ANC و شفافیت روشن، یکی را انتخاب کنید	کنترل‌های ANC	
۲ ثانیه فشار دهید	ANC خاموش		
فشار کوتاه	پخش / توقف موقت	کنترل‌های رسانه (با Logi Tune فعال کنید)	
دوبار فشار دهید	آهنگ بعد		
سه بار فشار دهید	آهنگ قبل		
فشار کوتاه به بالا	زیاد کردن صدا	کنترل‌های میزان صدا	
فشار کوتاه به پایین	کم کردن صدا		
بالا بردن بازوی میکروفون	روشن کردن بی‌صدا	بی‌صدا	
پایین آوردن بازوی میکروفون	بی‌صدا کردن		

توجه:

- فعالیت‌های Teams فقط زمانی قابل اجرا هستند که Teams روی یک کامپیوتر باز اجرا شود.
- عملکرد کنترل رسانه به نوع برنامه بستگی دارد. فقط از طریق برنامه Logi Tune قابل تنظیم است.
- فعالیت‌های تماس همیشه نسبت به پخش رسانه در اولویت اول قرار دارند. وقتی دو دستگاه به هم متصل هستند، اتصال Bluetooth® نسبت به گیرنده در اولویت قرار می‌گیرد. وقتی دو دستگاه Bluetooth® به هم متصل هستند، آخرین دستگاه فعال نسبت به دیگری اولویت خواهد داشت. و اولویت بین دو دستگاه Bluetooth® را می‌توان در برنامه Logi Tune در قسمت دستگاه‌های متصل سفارشی کرد.
- برای کسب اطلاعات بیشتر در مورد دکمه Teams، به صفحه پشتیبانی Microsoft Teams مراجعه کنید: از دکمه Microsoft Teams روی دستگاه Teams دارای گواهینامه خود استفاده کنید.
- فرمان‌های صوتی نشان می‌دهند که چه زمانی میکروفون بی‌صدا/خاموش است.

نکته: ANC را می‌توان در برنامه Logi Tune سفارشی کرد.

حذف نویز فعال (ANC)

ANC سر و صدای اطراف شما را مسدود می‌کند تا به شما کمک کند روی کار مورد نظر تمرکز کنید.

- برای تغییر حالت بین ANC و Transparency، دکمه ANC را که در کنار کاپ هدفون قرار دارد، فشار دهید.

- هنگام تغییر بین حالت‌ها، فرمان‌های صوتی وجود خواهد داشت.

توجه: دکمه ANC را می‌توان طوری تنظیم کرد که در برنامه Logi Tune بین حداکثر ۵ حالت مختلف جابجا شود.

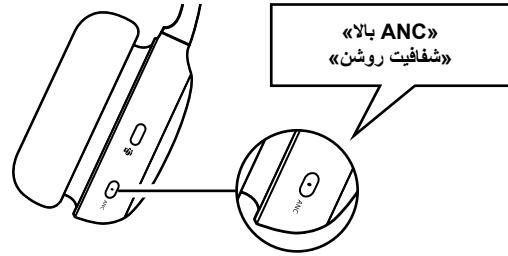

چراغ نشانگر هدست

وضعیت	نور	
روشن	ثابت	سفید
متصل به یک دستگاه		
باتری کاملاً شارژ		
شارژ باتری	روشن/خاموش شدن متناوب	
تماس ورودی	چشمک زن	
حالت جفت‌سازی Bluetooth®		
باتری کم	پلک زدن	قرمز
روشن کردن بی‌صدا	ثابت	
به‌روزرسانی میان‌افزار هدست	پلک زدن	بنفش و سفید

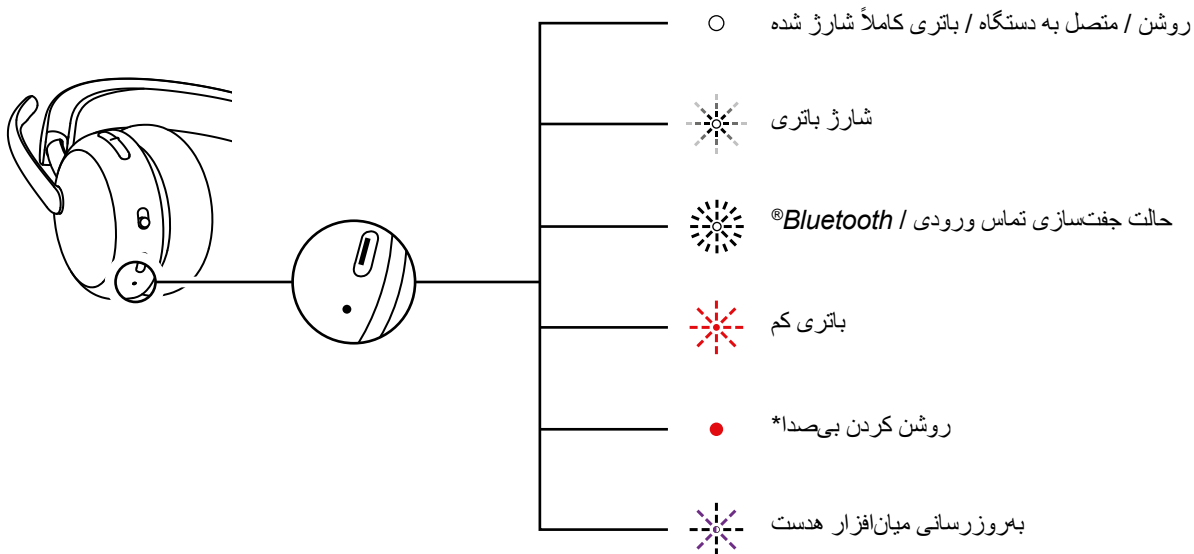

نسخه Microsoft Teams		
وضعیت	نور	
متصل	ثابت	سفید
تماس مداوم		
تماس ورودی	روشن و خاموش کردن مکرر فلش	بنفش
متصل به Teams	ثابت	
اتصال به Teams / اعلان‌های Teams	روشن/خاموش شدن متناوب	
به تیم‌ها متصل نیست	۳ بار چشمک می‌زند و خاموش می‌شود	
اتصال به Teams ناموفق بود	به مدت ۱۰ ثانیه چشمک می‌زند و خاموش می‌شود	قرمز
روشن کردن بی‌صدا	ثابت	
جفت شدن	چشمک زن	آبی

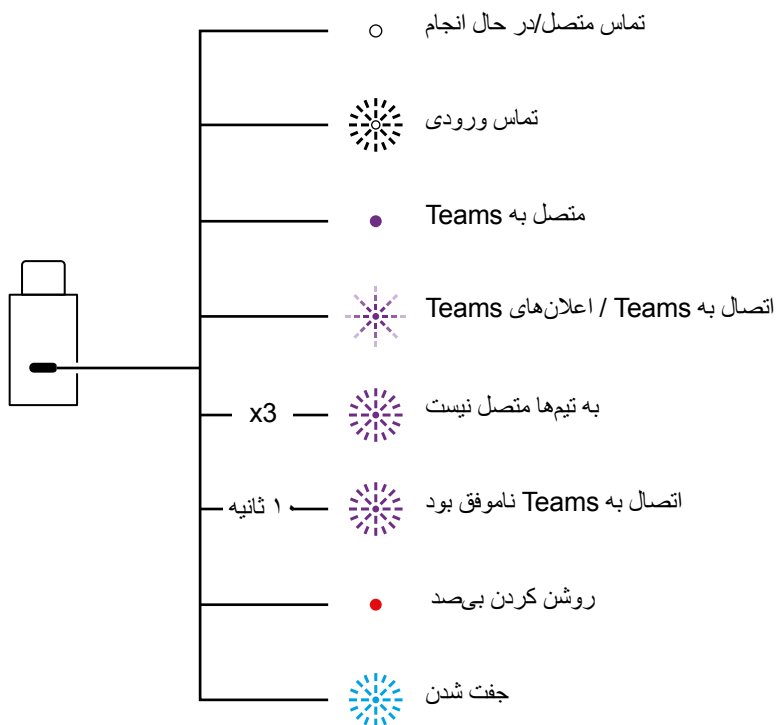

نسخه یوسی		
وضعیت	نور	
متصل	ثابت	سفید
تماس مداوم		
تماس ورودی	روشن و خاموش کردن مکرر فلش	قرمز
روشن کردن بی صدا	ثابت	
جفت شدن	چشمک زن	آبی

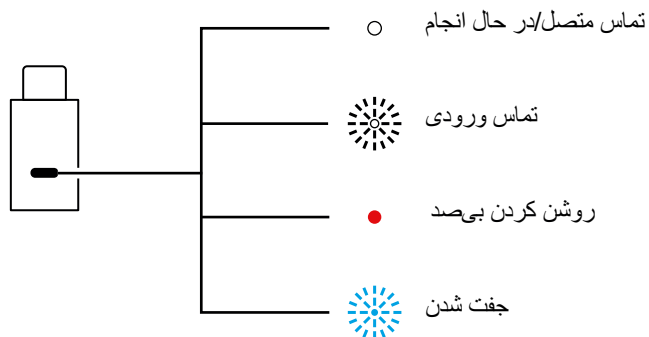

صدا از طریق USB (با تراکم مناسب)

اگر صدای شما در حین تماس به دلیل وجود دستگاه‌های بی‌سیم زیاد در نزدیکی (تراکم بالا) ناپایدار است، می‌توانید از هدست به‌عنوان هدست سیمی استفاده کنید.

1. هدست را خاموش کنید.
2. هدست را به کابل USB ارائه‌شده وصل کنید. و طرف دیگر کابل USB-C را به پورت USB-C کامپیوتر خود وصل کنید.
3. مطمئن شوید که در تنظیمات دستگاه صوتی، گزینه «Logi Zone Wireless 2 ES B2B-USB» انتخاب شده باشد.

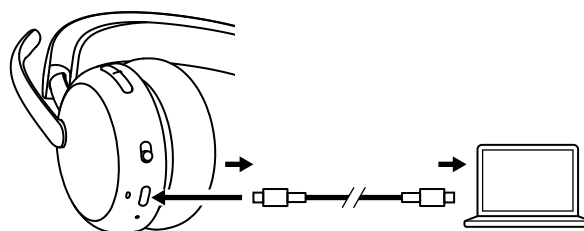

توجه: در این حالت، هدست شارژ می‌شود. ممکن است کنترل‌های دکمه‌ای در این حالت در دسترس نباشند.



Logi Tune با بهروزرسانی‌های دوره‌ای نرم‌افزار و ثابت‌افزار، به افزایش عملکرد هدست شما کمک می‌کند. برای کسب اطلاعات بیشتر و دانلود Logi Tune به *Apple App*، logitech.com/tune، *Google Play* یا *Store* مراجعه کنید.



تنظیم SIDETONE

Sidetone به شما امکان می‌دهد صدای خودتان را در حین مکالمه بشنوید تا از میزان بلندی صدایتان آگاه باشید. در برنامه Logi Tune، ویژگی sidetone را انتخاب کنید و شماره‌گیری را بر اساس آن تنظیم کنید.

- عدد بالاتر یعنی صدای محیط بیرون بیشتر شنیده می‌شود.

- عدد کمتر به این معنی است که صدای محیط بیرون کمتری می‌شنوید.

تایمر خواب خودکار

به‌طور پیش‌فرض، هدست شما در صورت ۳۰ دقیقه عدم استفاده، به‌طور خودکار خاموش می‌شود. تایمر خواب را در برنامه Logi Tune تنظیم کنید.

اکولایزر میکروفون

برای اینکه صدایتان روشن‌تر یا بم‌تر به نظر برسد، می‌توانید اکولایزر میکروفون را در Logi Tune سفارشی کنید.

محافظت از شنوایی

Zone Wireless 2 ES for Business سه نوع محافظت ارائه می‌دهد تا به شما در شنیدن ایمن کمک کند.

محدود کردن حداکثر صدا: برای جلوگیری از آسیب شنوایی، میزان صدا همیشه روی ۱۰۰ دسی‌بل محدود می‌شود.

محافظت در برابر لرزش: طبق دستورالعمل G616 استرالیا، این فناوری پرش‌های ناگهانی صدا را حذف می‌کند تا از شوک‌های صوتی جلوگیری شود. این قابلیت را می‌توان در برنامه Logi Tune فعال کرد و فقط برای فعالیتهای تماس اعمال می‌شود.

قرار گرفتن در معرض سر و صدای طولانی مدت: این هدست از گوش‌های شما در برابر قرار گرفتن در معرض سر و صدا در طول یک دوره ۸ ساعته با محدودیت تا حداکثر ۸۵ دسی‌بل، طبق دستورالعمل G616 استرالیا، محافظت می‌کند. این قابلیت را می‌توان در برنامه Logi Tune فعال کرد و فقط برای فعالیتهای تماس اعمال می‌شود.

هدست خود را به‌روزرسانی کنید

توصیه می‌شود هم هدست و هم گیرنده خود را به‌روزرسانی کنید. برای انجام این کار، Logi Tune را از logitech.com/tune دانلود کنید و به‌روزرسانی‌های موجود برای میان‌افزار را بررسی کنید.

توجه: پس از اتمام به‌روزرسانی، هدست را خاموش و روشن کنید تا مطمئن شوید که با موفقیت انجام شده است.

هدست خود را دوباره وصل کنید

در صورتی که هدست از گیرنده جدا شده باشد، می‌توانید هدست خود را از طریق Logi Tune دوباره وصل کنید.

1. گیرنده USB-C یا آداپتور USB-A را به همراه گیرنده USB-C به پورت USB کامپیوتر وصل کنید.

2. با کشیدن کلید روشن/خاموش به سمت وسط، هدست را روشن کنید.

3. برنامه Logi Tune Desktop را روی رایانه خود باز کنید.

4. «Zone Receiver» را از داشبورد انتخاب کنید.

5. صبر کنید تا برنامه به دنبال هدستی که قبلاً متصل شده است بگردد.

6. اگر هیچ هدستی به عنوان متصل به دنبال نشانی داده نشد، روی «Pair headset» کلیک کنید.

7. با کشیدن دکمه روشن/خاموش روی نماد Bluetooth® و نگه داشتن آن به مدت ۲ ثانیه، وارد حالت جفت‌سازی در هدست شوید. چراغ نشانگر به سرعت و به رنگ سفید چشمک خواهد زد.

8. پس از جفت شدن موفقیت‌آمیز، نشانگر نور روی گیرنده و هدست به رنگ سفید ثابت درمی‌آید.

هدست خود را بازنشانی کنید

برای بازنشانی هدست به حالت اولیه، هدست را روشن کنید، دکمه افزایش صدا را به مدت طولانی فشار دهید و دکمه روشن/خاموش را به مدت ۵ ثانیه در حالت جفت شدن قرار دهید. زمانی که چراغ نشانگر هدست ۳ بار به سرعت به رنگ قرمز و سفید چشمک بزند و خاموش شود، هدست با موفقیت بازنشانی می‌شود.

ابعاد

هدست:

ارتفاع X عرض X عمق:
۱۸۵.۲ در ۱۸۳.۶ در ۷۳.۰ میلی‌متر

وزن:

۲۱۲ گرم

گیرنده:

ارتفاع X عرض X عمق:
۲۶.۸ در ۱۲.۴ در ۶.۲ میلی‌متر

آداپتور:

ارتفاع X عرض X عمق:
۲۴.۵ در ۱۵.۴ در ۸.۷ میلی‌متر

شرایط الزامی سیستم

با برنامه‌های تماس رایج، تقریباً در همه پلتفرم‌ها و سیستم عامل‌ها کار می‌کند. با *Windows*، *Mac* یا کامپیوترهای مبتنی بر *Chrome* از طریق *Bluetooth*، *USB-A*، *USB-C*® و *iOS* یا دستگاه‌های دارای *Android Bluetooth*® کار می‌کند.

ویژگی‌های فنی

نوع میکروفون: ۲ میکروفون با قابلیت حذف سر و صدا و الگوریتم‌های مبتنی بر هوش مصنوعی و اکولایزر میکروفون پاسخ فرکانسی (هدست): ۲۰ هرتز تا ۲۰ کیلوهرتز (حالت موسیقی)، ۱۰۰ هرتز تا ۸ کیلوهرتز (حالت مکالمه) پاسخ فرکانسی (میکروفون): ۱۰۰ هرتز - ۸ هرتز نوع باتری: باتری داخلی (لیتیوم یون)

عمر باتری (زمان مکالمه)*: تا ۲۰ ساعت (ANC روشن)، تا ۲۵ ساعت (ANC خاموش)
عمر باتری (زمان گوش دادن)*: تا ۲۵ ساعت (ANC روشن)، تا ۴۸ ساعت (ANC خاموش)

نسخه *Bluetooth*®: 5.3

برد بی‌سیم*: تا ۵۰ متر / ۱۷۰ فوت (خط دید میدان باز)

طول کابل شارژ *USB-C* به *C*: ۱.۵ متر

انطباق صوتی: مطابق با استاندارد EN 50332-2

* عمر باتری و برد بی‌سیم ممکن است بسته به شرایط محیطی و محاسباتی متفاوت باشد.

www.logitech.com/support/zonewireless2es-b

تعرف على منتجك

الجزء الأمامي

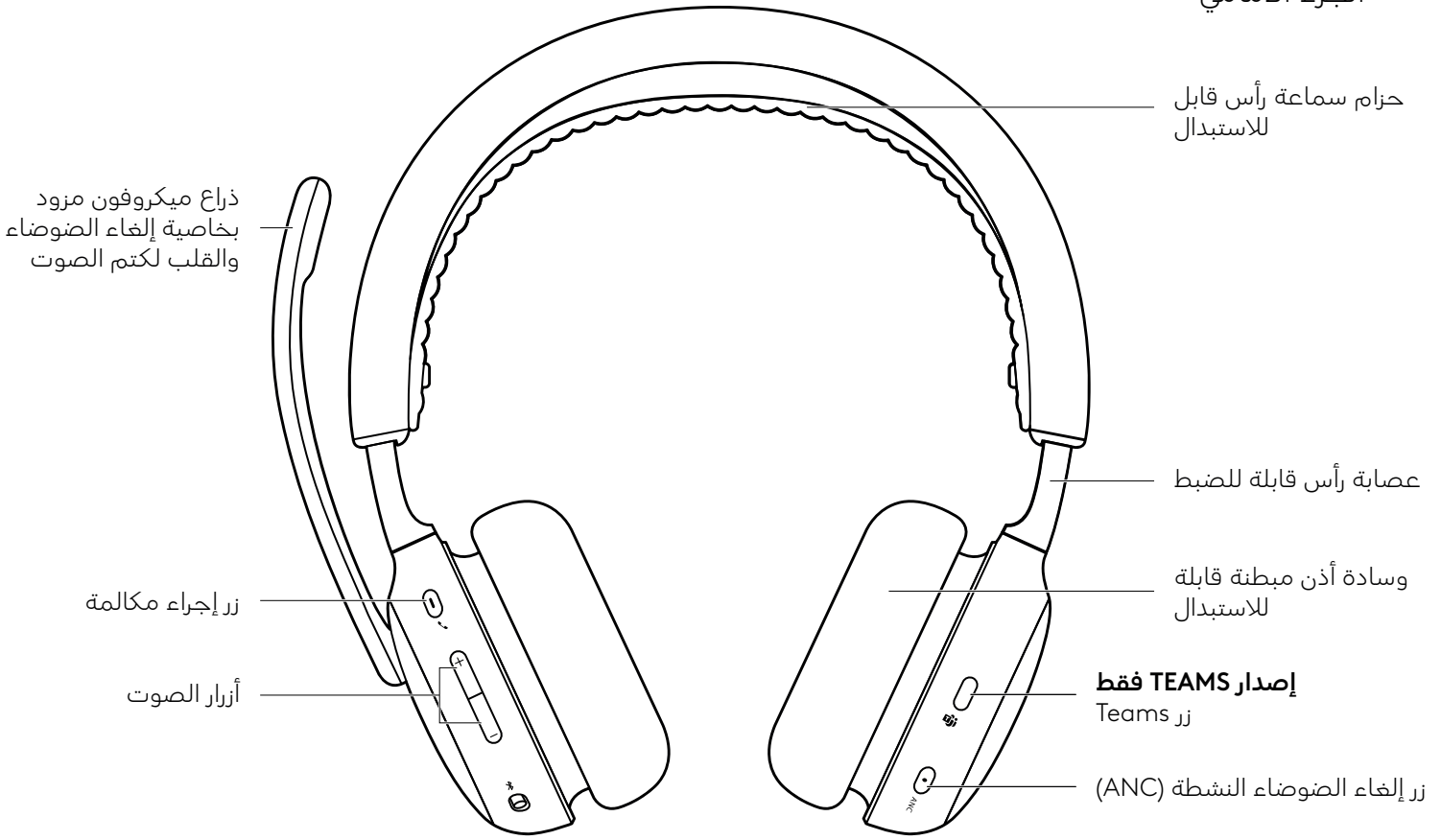

منظر سفلي:

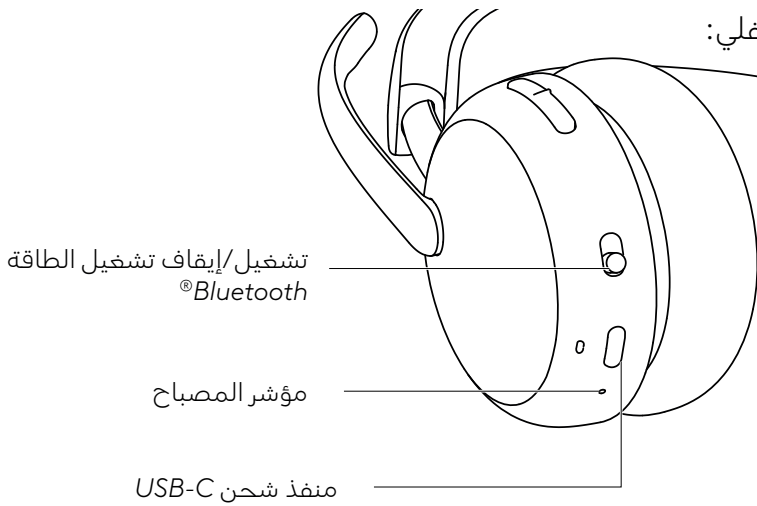

جهاز استقبال ومحول USB

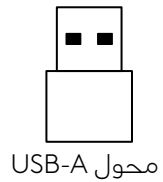
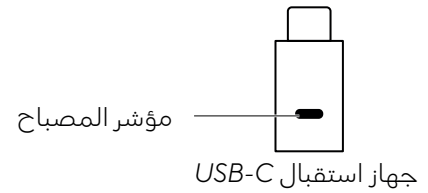

محتويات العبوة

1. سماعة الرأس
2. جهاز استقبال USB-C
3. محول USB-A
4. كابل شحن بطرف USB-C إلى C
5. حافظه التنقل
6. وثائق المستخدم

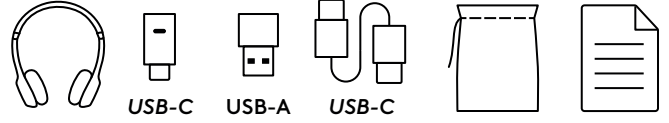

تشغيل / إيقاف

1. حرك مفتاح التشغيل إلى الوسط.
2. بمجرد التشغيل، يتحول ضوء المؤشر إلى اللون الأبيض.
3. ولإيقاف التشغيل، حرك مفتاح التشغيل ناحية أيقونة الطاقة.

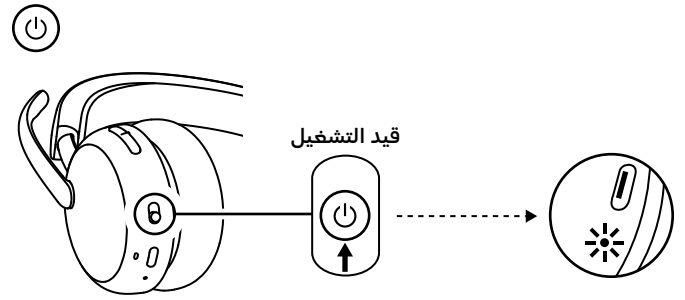

الإقران من خلال مستقبل USB

1. **USB-C**
أدخل جهاز الاستقبال في منفذ USB-C بالكمبيوتر.
- USB-A**
أدخل جهاز استقبال USB-C في محول USB-A. بعد ذلك، أدخل المحول في منفذ USB-A الموجود بالكمبيوتر.
2. سماعة الرأس مقترنة بالفعل بجهاز الاستقبال المُرفَّق معها. فقط قم بتشغيل سماعة الرأس. بمجرد نجاح الإقران، يظل المصباح المؤشر في المستقبل باللون الأبيض الثابت. سيتحول ضوء المؤشر في سماعة الرأس إلى اللون الأبيض الثابت.
3. تأكد من تحديد "Logi Zone Wireless 2 ES B2B" في إعدادات الصوت بالكمبيوتر.

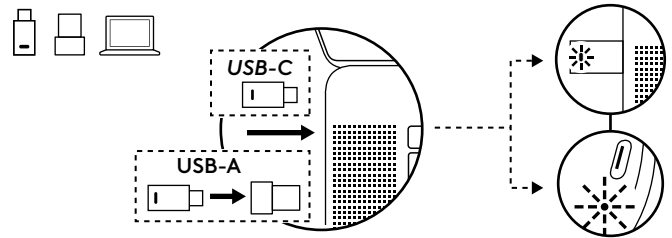

الإقران من خلال Bluetooth®



1. حرك مفتاح التشغيل إلى الأيقونة Bluetooth® واستمر في الضغط لمدة ثانيتين. سيومض ضوء المؤشر باللون الأبيض بسرعة.
2. افتح إعدادات Bluetooth® على جهازك.
3. حدد "Logi Zone Wireless 2 ES B2B" ضمن الأجهزة القابلة للاكتشاف.
4. بمجرد نجاح الإقران، يتحول لون مؤشر المصباح إلى اللون الأبيض الثابت.

نصيحة (عند استخدام Windows 10 فقط):

عند إقران سماعة الرأس بجهاز الكمبيوتر المحمول، إذا لزم الأمر، فانقل إلى إعداد الصوت وحدد "Logi Zone Wireless 2 ES B2B Stereo" للحصول على أفضل جودة للموسيقى وحدد "Logi Zone Wireless 2 ES B2B Hands-Free" لإجراء المكالمات.

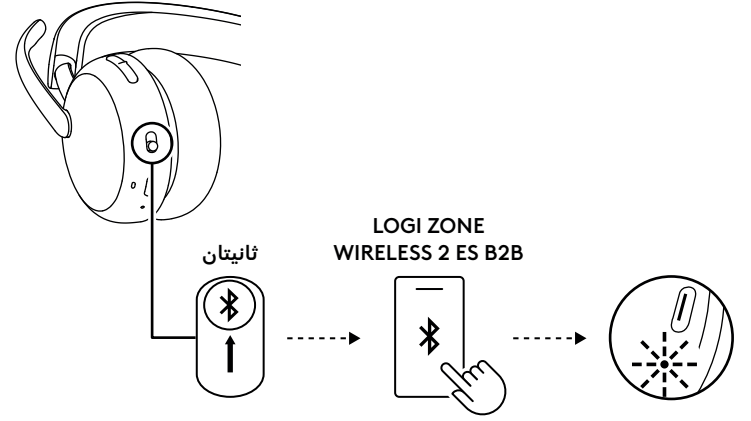

ضبط سماعة الرأس

1. اضبط سماعة الرأس عن طريق تحريك وسادتي الأذن لأعلى ولأسفل على عصابة الرأس.
2. غطاء الأذن دوران ليتلاءم مع شكل أذنك.
3. قد يكون من الأسهل ضبط سماعة الرأس على رأسك. حرك غطاءي الأذن إلى أعلى وأسفل على عصابة الرأس إلى أن يستقرا بشكل مريح على أذنك.

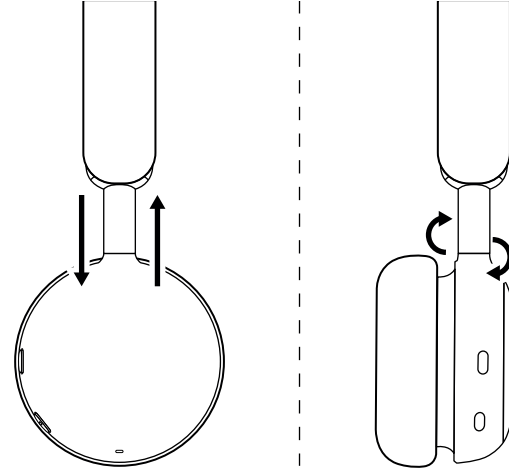

ضبط حامل الميكروفون

يدور ذراع الميكروفون بزاوية تبلغ ٢٧٠ درجة. يمكنك ارتداؤه على الجانب الأيمن أو الأيسر، وستتحول قناة الصوت تلقائيًا حسب الاتجاه الذي ترتدي فيه الميكروفون.

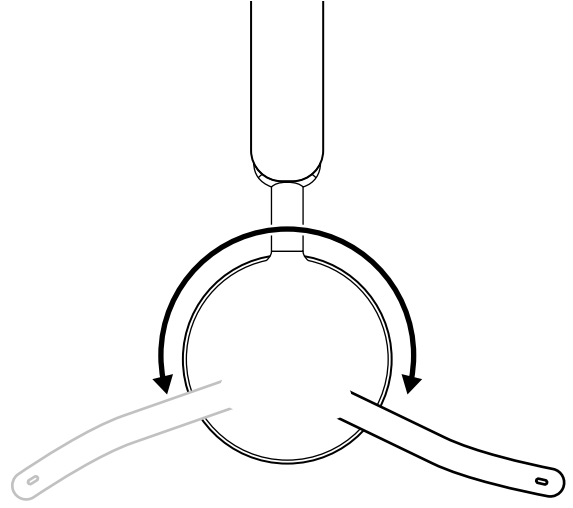

يجب وضع ذراع الميكروفون بالقرب من فمك أو بجانبه، بحيث يكون محاذيًا لزاوية الفم.

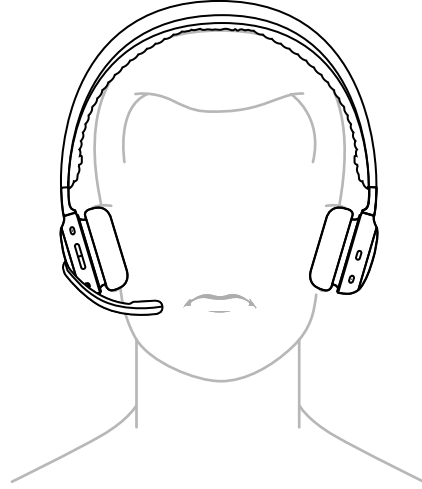

الشحن

تتوقف سماعة الرأس تلقائيًا عن التشغيل عند عدم استعمالها. يمكن تغيير إعداد مؤقت وضع السكون من تطبيق Logi Tune. سيتحول ضوء مؤشر سماعة الرأس إلى اللون الأحمر عندما تكون البطارية منخفضة.

الشحن بواسطة كابل USB

1. صل أحد أطراف الكابل إلى منفذ USB-C أسفل غطاء سماعة الأذن، والطرف الآخر إلى منفذ شحن USB-C في جهاز الكمبيوتر لديك أو قاعدة الإرساء محول الطاقة.
2. يصدر المصباح المؤشر ضوءًا أبيض اللون يومض ببطء للإشارة إلى أن عملية الشحن جارية.
3. يصدر المصباح المؤشر ضوءًا أبيض ثابتًا للإشارة إلى أن عملية الشحن اكتملت.
 - يستغرق شحن البطارية بالكامل ساعتين.
 - وعند الشحن لمدة 5 دقائق، يمكنك التحدث لمدة ساعة واحدة.*
4. يمكن استخدام سماعة الرأس مع إقران جهاز استقبال و Bluetooth® في أثناء الشحن. كما يمكن استخدامها كسماعة رأس سلكية من خلال توصيل كابل USB-C أثناء إيقاف تشغيل سماعة الرأس.

* قد يختلف عمر البطارية باختلاف الظروف البيئية وأجهزة الكمبيوتر.

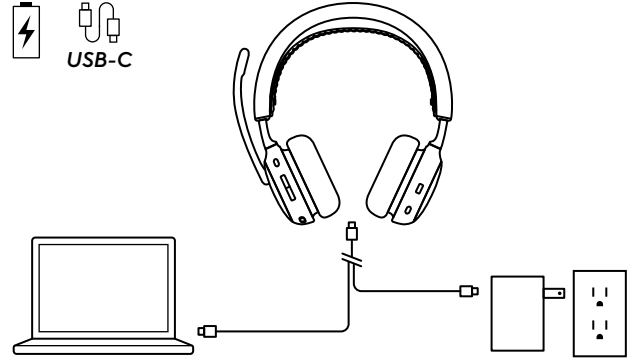

عناصر التحكم في سماعة الرأس

الإجراء	الاستخدام	الزر
ضغطة قصيرة	الرد / إنهاء المكالمة استئناف المكالمة قيد الانتظار	عناصر تحكم في المكالمات
ضغطة لمدة دقيقتين	رفض المكالمة تشغيل المساعد الصوتي (عندما لا تكون هناك مكالمات نشطة)	
ضغطة قصيرة	أنشطة Teams	أزرار التحكم في مكالمات Teams (إصدار Teams فقط)
ضغطة لمدة ثانيتين		
ضغطة قصيرة	التبديل بين وضع إلغاء الضوضاء النشطة (ANC) وتشغيل وضع الشفافية	عناصر ميزة إلغاء الضوضاء (ANC) النشطة
ضغطة لمدة دقيقتين	إيقاف تشغيل إلغاء الضوضاء (ANC) النشطة	
ضغطة قصيرة	تشغيل / إيقاف مؤقت	عناصر التحكم في الوسائط (تُفعل باستخدام Logi Tune)
ضغطتان	المقطع التالي	
ثلاث ضغطات	المقطع السابق	
ضغطة قصيرة للأعلى	رفع مستوى الصوت	مفاتيح التحكم في مستوى الصوت
ضغطة قصيرة للأسفل	خفض مستوى الصوت	
قلب ذراع الميكروفون للأعلى	تشغيل كتم الصوت	كتم الصوت
قلب ذراع الميكروفون للأسفل	إيقاف تشغيل كتم الصوت	

ملحوظة:

- لا تعمل أنشطة Teams إلا عندما يكون Teams مثبتًا على كمبيوتر غير مؤمن.
- تعتمد وظيفة التحكم في الوسائط على نوع التطبيق. لا يمكن إعدادها إلا من خلال تطبيق Logi Tune.
- الأولوية الأولى تكون دائمًا لأنشطة المكالمات على تشغيل الوسائط. عند توصيل جهازين، تكون للجهاز المتصل عبر Bluetooth® أولاً ثم المستقبل. عند توصيل جهاز Bluetooth®، فسيكون للجهاز النشط الأخير الأولوية عن الجهاز الآخر. ويمكن تخصيص الأولوية بين جهاز Bluetooth® من خلال تطبيق Logi Tune في الأجهزة المتصلة.
- لمعرفة المزيد عن زر Teams، يُرجى زيارة صفحة دعم Microsoft: استخدم زر Microsoft Teams على جهاز Teams المعتمد لديك.
- تشير التعليمات الصوتية إلى وقت تشغيل / إيقاف تشغيل الميكروفون.

نصيحة: يمكن تخصيص ميزة إلغاء الضوضاء النشطة (ANC) على تطبيق Logi Tune.

إلغاء الضوضاء النشطة (ANC)

تحجب ميزة إلغاء الضوضاء النشطة (ANC) الضوضاء من حولك لمساعدتك في التركيز على المهمة التي بين يديك.

- اضغط على الزر لإلغاء الضوضاء النشطة (ANC) في جانب وسادتي الأذن للتبديل بين إلغاء الضوضاء النشطة (ANC) ووضع الشفافية.

- ستكون هناك تعليمات صوتية عند التبديل بين الأوضاع.

ملاحظة: يمكن تخصيص زر إلغاء الضوضاء النشطة (ANC) للتنقل بين 5 أوضاع مختلفة على تطبيق Logi Tune.

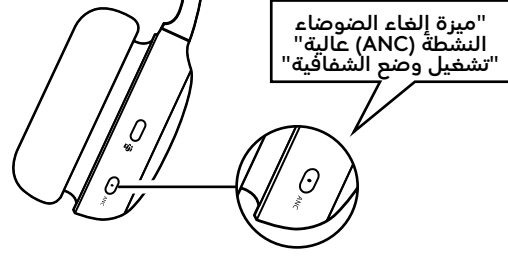

مؤشر ضوء سماعة الرأس

الحالة	المصباح	
تشغيل الطاقة	ثابت	أبيض
متصل بجهاز		
البطارية مشحونة بالكامل		
جارٍ شحن البطارية	يومض	أحمر
مكالمة واردة	يومض	
وضع إقران Bluetooth®	وامض	
انخفاض طاقة البطارية	ثابت	بنفسجي وأبيض
تشغيل كتم الصوت	وامض	
تحديث البرامج الثابتة لسماعة الرأس		

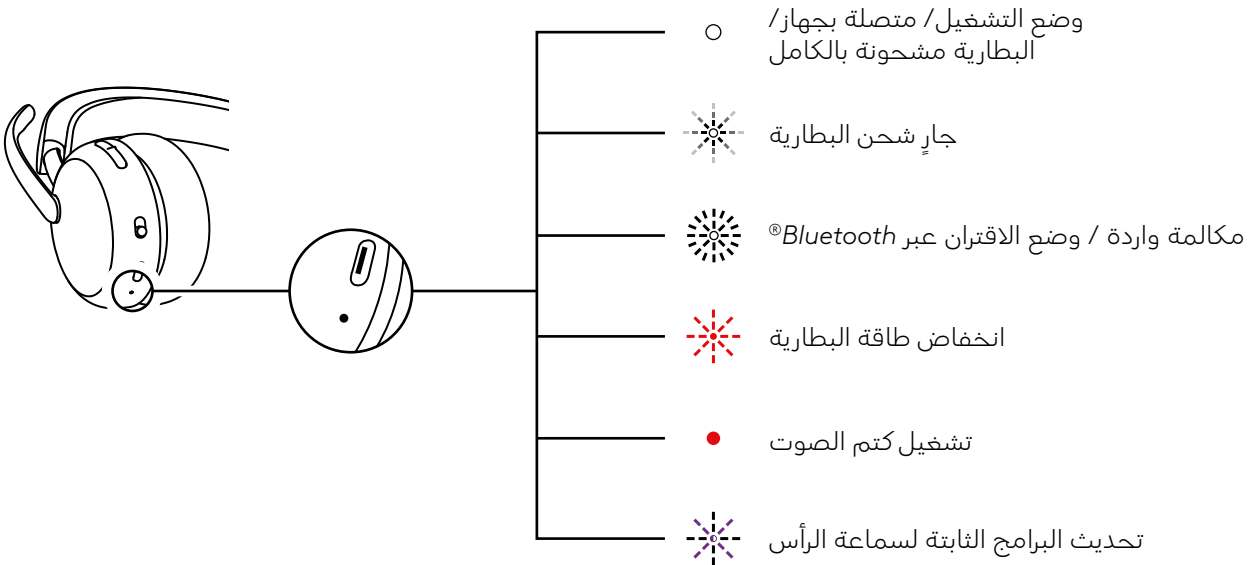

مصباح مؤشر المستقبل

إصدار Microsoft Teams		
الحالة	المصباح	
متصل	ثابت	أبيض
مكالمات جارية		
مكالمة واردة	تشغيل وإيقاف الوميض المتكرر	
متصل بـ Teams	ثابت	بنفسجي
الاتصال بإشعارات Teams / Teams	يومض	
غير متصل بـ Teams	وميض ٣ مرات ثم فصل	
فشل الاتصال بـ Teams	وميض لمدة ١٠ ثوان ثم فصل	
تشغيل كتم الصوت	ثابت	أحمر
الإقران	يومض	أزرق

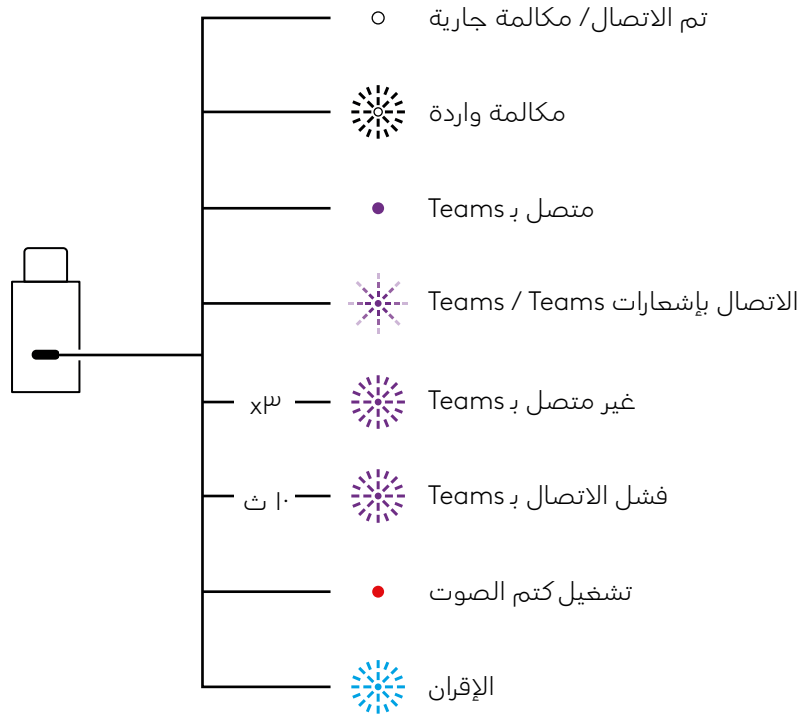

إصدار UC		
الحالة	المصباح	
متصل	ثابت	أبيض
مكالمات جارية		
مكالمة واردة	تشغيل وإيقاف الوميض المتكرر	أحمر
تشغيل كتم الصوت	ثابت	
الإقران	يومض	أزرق

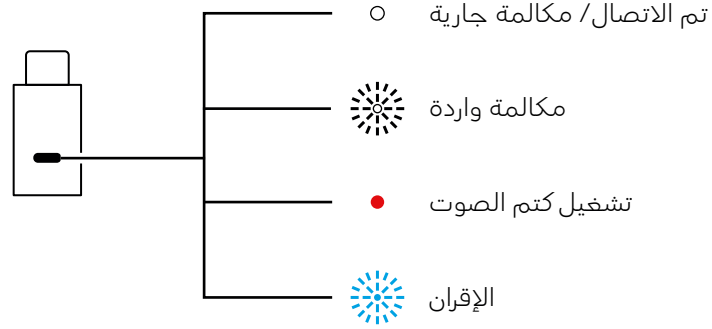

الصوت عند التوصيل عبر USB (الحل الأمثل لمشكلات الكثافة)

يمكن استخدام سماعة الرأس كسماعة رأس سلكية؛ إذا كان صوتك غير مستقر أثناء المكالمات نتيجة وجود عدد كبير جدًا من الأجهزة اللاسلكية القريبة (كثافة عالية).

1. أوقف تشغيل سماعة الرأس.

2. صل سماعة الرأس بكابل USB المرفق. وقم بتوصيل الجانب الآخر من كابل USB-C بمنفذ USB-C على جهاز الكمبيوتر الخاص بك.

3. تأكد من تحديد "Logi Zone Wireless 2 ES B2B-USB" في إعداد جهاز الصوت.

ملاحظة: يجب شحن سماعة الرأس أثناء هذا الوضع. قد لا تتوفر عناصر تحكم الأزرار في هذا الوضع.

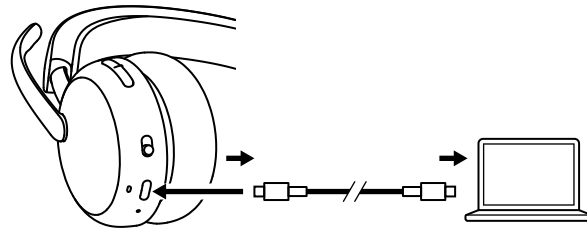

Logi Tune

تطبيق LOGI TUNE

يساعد تطبيق Logi Tune في تحسين أداء سماعة الرأس لديك من خلال التحديثات الدورية للبرنامج والبرامج الثابتة. تعرف على المزيد وقم بتنزيل Logi Tune من logitech.com/tune أو متجر Apple App Store أو متجر Google Play.



ضبط النغمة الثانوية

تتيح لك النغمة الثانوية سماع صوتك أثناء محادثاتك كي تدرك مدى ارتفاع صوتك وأنت تتحدث. من تطبيق Logi Tune، اختر ميزة النغمة الثانوية، واضبط القرص الدوار وفقًا لتقديرك.

- يمثل الرقم المرتفع صوتًا خارجيًا أكبر.

- يمثل الرقم المنخفض صوتًا خارجيًا أقل.

مؤقت السكون التلقائي

افتراضيًا، تتوقف سماعة الرأس عن العمل تلقائيًا عند عدم استعمالها لمدة 30 دقيقة. يمكنك ضبط مؤقت السكون من تطبيق Logi Tune.

معادل الصوت الديناميكي للميكروفون

يمكنك تخصيص معادل الصوت الديناميكي للميكروفون في تطبيق Logi Tune لضبط صوتك ليصبح أوضح وأعمق.

حماية السمع

توفر سماعة Zone Wireless 2 ES for Business ثلاثة أنواع من الحماية لمساعدتك على السمع بأمان.

تحديد الحد الأقصى للصوت: يُحدّد مستوى الصوت دائمًا عند 100 ديسيبل لمنع الإضرار بالسمع.

حماية ضد الصدمات الصوتية: تعمل على إزالة الارتفاعات الصوتية المفاجئة لتجنب الصدمات الصوتية وفقًا للمبادئ التوجيهية الأسترالية G616. يمكن تمكين هذا في تطبيق Logi Tune وينطبق على جميع الأنشطة فقط.

التعرض للضوضاء على مدار الوقت: تعمل على حماية أذنيك من التعرض للضوضاء على مدى 8 ساعات بحيث يصل إلى 85 ديسيبل كحد أقصى وفقًا للمبادئ التوجيهية الأسترالية G616. يمكن تفعيل هذه الميزة في تطبيق Logi Tune، ويقتصر استخدامها على أنشطة المكالمات.

تحديث سماعة الرأس الخاصة بك

يُوصى بتحديث سماعة الرأس والمستقبل. لإجراء ذلك، نزل Logi Tune من logitech.com/tune وتحقق من وجود تحديثات للبرامج الثابتة.

ملاحظة: قم بإيقاف تشغيل سماعة الرأس وإعادة تشغيلها بعد اكتمال التحديث للتأكد من إتمامه بنجاح.

إعادة توصيل سماعة الرأس

يمكنك إعادة توصيل سماعة الرأس الخاصة بك عن طريق Logi Tune، في حالة فصل سماعة الرأس عن جهاز الاستقبال.

1. قم بتوصيل مستقبل *USB-C* أو محول *USB-A* مع مستقبل *USB-C* في منفذ *USB* بالكمبيوتر.

2. قم بتشغيل سماعة الرأس من خلال تحريك مفتاح التشغيل إلى المركز.

3. افتح تطبيق Logi Tune Desktop على جهاز الكمبيوتر لديك.

4. حدّد "Zone Receiver" من لوحة المعلومات.

5. انتظر حتى يبحث عن سماعة الرأس المتصلة مسبقًا.

6. إذا لم تُعرض سماعة الرأس على أنها متصلة بجهاز الاستقبال، فانقر فوق "Pair headset" (إقران سماعة الرأس).

7. ادخل في وضع الإقران في سماعة الرأس من خلال تحريك مفتاح التشغيل باتجاه الأيقونة *Bluetooth*® مع الاستمرار في الضغط عليها لمدة ثانيتين. سيومض ضوء المؤشر باللون الأبيض بسرعة.

8. بمجرد الاقتران بنجاح، سيتحول ضوء المؤشر الموجود في جهاز الاستقبال وفي سماعة الرأس إلى اللون الأبيض الثابت.

إعادة ضبط سماعة الرأس

لإعادة ضبط سماعة الرأس إلى حالتها الأصلية، قم بتشغيلها، ثم اضغط مطوّلًا على زر رفع الصوت وحرك زر التشغيل إلى وضع الإقران لمدة 5 ثوانٍ. تتم إعادة تعيين سماعة الرأس بنجاح عندما يومض مؤشر ضوء سماعة الرأس بسرعة باللونين الأحمر والأبيض لثلاث مرات ومن ثم ينطفئ.

الأبعاد

سماعة الرأس:

الطول × العرض × السُمك:
185.2 × 183.6 × 73.0 ملم

الوزن:

212 جرامًا

جهاز الاستقبال:

الطول × العرض × العمق:
26.8 × 12.4 × 6.2 مم

المحول:

الطول × العرض × السُمك:
24.5 × 15.4 × 8.7 مم

متطلبات النظام

يعمل مع تطبيقات الاتصال الشائعة عبر جميع الأنظمة الأساسية وأنظمة التشغيل تقريبًا. تتوافق مع أجهزة الكمبيوتر التي تعمل بنظام التشغيل Windows أو Mac أو Chrome عبر USB-C أو USB-A أو Bluetooth® والأجهزة التي تعمل بنظام iOS أو Android Bluetooth®.

المواصفات الفنية

نوع الميكروفون: ميكروفونان مزودان بخاصية الإلغاء النشط للضوضاء مع خوارزميات تعتمد على الذكاء الاصطناعي ومعادل الصوت للميكروفون

استجابة التردد (سماعة الرأس): من 20 هرتز إلى 20 كيلو هرتز (وضع الموسيقى)، من 100 هرتز إلى 8 كيلو هرتز (وضع التحدث)

استجابة التردد (الميكروفون): من 100 هرتز إلى 8 كيلو هرتز

نوع البطارية: بطارية مدمجة (أيون الليثيوم)

عمر البطارية (وقت التحدث)*: ما يصل إلى 20 ساعة (مع تشغيل ميزة إلغاء الضوضاء النشطة (ANC))، وما يصل إلى 25 ساعة (مع إيقاف تشغيل ميزة إلغاء الضوضاء النشطة (ANC))

عمر البطارية (وقت الاستماع)*: ما يصل إلى 25 ساعة (مع تشغيل ميزة إلغاء الضوضاء النشطة (ANC))، وما يصل إلى 48 ساعة (مع إيقاف تشغيل ميزة إلغاء الضوضاء النشطة (ANC))

Bluetooth® الإصدار: 5.3

النطاق اللاسلكي*: حتى 50 مترًا / 170 قدمًا (مجال رؤية مفتوح)

طول كابل الشحن من USB-C إلى C: 1.5 م

التوافق الصوتي: متوافق مع 2-EN 50332

* قد يختلف عمر البطارية ونطاق الاتصال اللاسلكي وفقًا للظروف البيئية وأجهزة الكمبيوتر.

www.logitech.com/support/zonewireless2es-b

© 2025 Logitech. Logitech, Logi, Zone, and their logos are trademarks or registered trademarks of Logitech Europe S.A. and/or its affiliates in the U.S. and other countries. *Apple*, the *Apple* logo, *iOS*, and *Mac* are trademarks of Apple Inc., registered in the U.S. and other countries. *App Store* is a service mark of Apple Inc. *Android*, *Chrome*, *Google Play* and the *Google Play* logo are trademarks of Google LLC. The *Bluetooth*® word mark and logos are registered trademarks owned by Bluetooth SIG, Inc. and any use of such marks by Logitech is under license. *Microsoft Teams* and *Windows* are trademarks of the Microsoft group of companies. *USB-C* and all other 3rd party trademarks are the properties of their respective owners. Logitech assumes no responsibility for any errors that may appear in this manual. Information contained herein is subject to change without notice.

WEB-621-002728 002